

Distr.
LIMITEDE/ESCWA/EDGD/2011/IG.1/4(Part I)
12 May 2011
ORIGINAL: ARABIC

المجلس



الاقتصادي والاجتماعي

اللجنة الاقتصادية والاجتماعية لغربي آسيا (الإسكوا)

لجنة النقل

الدورة الثانية عشرة

بيروت، ١٧-١٩ أيار/مايو ٢٠١١

البند ٥ (أ) من جدول الأعمال المؤقت

التقدم المحرز في مجال النقل منذ الدورة الحادية عشرة للجنة النقل

متابعة تنفيذ التوصيات الصادرة عن لجنة النقل في دورتها الحادية عشرة

موجز

تعقد لجنة النقل التابعة للجنة الاقتصادية والاجتماعية لغربي آسيا (الإسكوا) دوراتها كل سنة، وقد عقدت دورتها الحادية عشرة في بيروت في الفترة من ٢٢ إلى ٢٤ آذار/مارس ٢٠١٠ وأصدرت في ختامها مجموعة من التوصيات بشأن عمل الإسكوا في مجال النقل، حيث تتولى شعبة التنمية الاقتصادية والعولمة متابعة العمل في هذا المجال. وقد تناولت التوصيات مواعمة الهياكل المؤسسية والتشريعات في قطاع النقل في منطقة الإسكوا، ومكونات نظام النقل المتكامل في المشرق العربي، ومواضيع أخرى تتعلق ببرنامج عمل الإسكوا في مجال النقل. وترد هذه التوصيات في تقرير لجنة النقل عن دورتها الحادية عشرة في الوثيقة E/ESCWA/EDGD/2010/IG.1/8/Report.

وتتضمن هذه الوثيقة عرضاً للتوصيات بشأن مكونات نظام النقل المتكامل في المشرق العربي ومواعمة الهياكل المؤسسية والتشريعات في قطاع النقل في منطقة الإسكوا، بالإضافة إلى التوصيات المتعلقة ببرنامج عمل الإسكوا في مجال النقل، بحيث يُدرج نص التوصية تليه الإجراءات المتخذة لمتابعة تنفيذها.

التوصيات الصادرة عن لجنة النقل في دورتها الحادية عشرة والإجراءات المتخذة لتنفيذها

ألف - التوصيات المتصلة بمواعاة الهياكل المؤسسية والتشريعات في قطاع النقل في منطقة الإسكوا

التوصية

اعتماد وثيقة تشكيل مجموعة العمل بشأن مواعاة الهياكل المؤسسية والتشريعات في قطاع النقل في منطقة الإسكوا، المقدمة من الأمانة التنفيذية للإسكوا، بعد أن تم إدخال التعديلات المتفق عليها من قبل اللجنة، وذلك بالصيغة الواردة في المرفق الأول لتقرير لجنة النقل عن دورتها الحادية عشرة.

متابعة التنفيذ

تم ذلك أثناء الدورة الحادية عشرة للجنة النقل.

التوصية

الطلب من الأمانة التنفيذية للإسكوا مخاطبة البلدان الأعضاء بشأن التوصية أعلاه في موعد أقصاه ٣٠ أيار/مايو ٢٠١٠، لتسمية ممثلهم في مجموعة العمل قبل نهاية آب/أغسطس ٢٠١٠.

متابعة التنفيذ

أعدت الأمانة التنفيذية الخطاب المطلوب وأرسلته إلى البلدان الأعضاء في ٢٩ أيار/مايو ٢٠١٠ مذكرة فيه بضرورة تسمية ممثلي البلدان في موعد أقصاه ٣١ آب/أغسطس ٢٠١٠. واستجابة لطلب الإسكوا، أرسلت المملكة الأردنية الهاشمية ودولة الإمارات العربية المتحدة والجمهورية العربية السورية وسلطنة عُمان وفلسطين ودولة قطر وجمهورية مصر العربية والمملكة العربية السعودية والجمهورية اليمنية أسماء ممثليها في مجموعة العمل.

باء - متابعة تنفيذ التوصيات الصادرة عن لجنة النقل في دورتها العاشرة

التوصية

دعوة كل بلد لأخذ العلم بالبيانات الواردة في التقرير عن متابعة تنفيذ التوصيات الصادرة عن لجنة النقل في دورتها العاشرة كما هي مفصلة في الوثيقة E/ESCWA/EDGD/2010/IG.1/4(Part I)، وتحديث هذه البيانات وإرسالها مع أي ملاحظات بهذا الشأن إلى الأمانة التنفيذية في موعد أقصاه ٣٠ حزيران/يونيو ٢٠١٠، علماً بأنه في حال عدم ورود أية ملاحظات من أي بلد يعتبر ما ورد في التقرير معتمداً.

متابعة التنفيذ

لم ترد إلى الأمانة التنفيذية أية ملاحظات حتى تاريخ ٣٠ حزيران/يونيو ٢٠١٠، فاعتمدت الوثيقة كما هي.

جيم - التوصية المتصلة بمتابعة تنفيذ الأنشطة المتعلقة بالنقل في إطار برنامج عمل الإسكوا

التوصية

دعوة كل بلد لأخذ العلم بالبيانات الواردة في التقرير عن متابعة تنفيذ الأنشطة المتعلقة بالنقل في إطار برنامج عمل الإسكوا كما هي مفصلة في الوثيقة E/ESCWA/EDGD/2010/IG.1/4(Part II)، وتحديث هذه البيانات وإرسالها مع أي ملاحظات بهذا الشأن إلى الأمانة التنفيذية في موعد أقصاه ٣٠ حزيران/يونيو ٢٠١٠، علماً بأنه في حال عدم ورود أية ملاحظات من أي بلد يُعتبر ما ورد في التقرير معتمداً.

متابعة التنفيذ

لم ترد إلى الأمانة التنفيذية أية ملاحظات حتى تاريخ ٣٠ حزيران/يونيو ٢٠١٠، فاعتمدت الوثيقة كما هي.

دال - التوصيات المتصلة بمكونات نظام النقل المتكامل في المشرق العربي

١ - اتفاق الطرق الدولية في المشرق العربي

التوصية

دعوة كل بلد إلى مراجعة البيانات الواردة في التقرير عن التقدم المحرز في تنفيذ اتفاق الطرق الدولية في المشرق العربي كما هو مفصل في الوثيقة E/ESCWA/EDGD/2010/IG.1/5(Part I)، وتحديث هذه البيانات وإرسالها مع أي ملاحظات بهذا الشأن إلى الأمانة التنفيذية في موعد أقصاه ٣٠ حزيران/يونيو ٢٠١٠، علماً بأنه في حال عدم ورود أية ملاحظات من أي بلد يُعتبر ما ورد في الوثيقة معتمداً.

متابعة التنفيذ

لم ترد إلى الأمانة التنفيذية أية ملاحظات حتى تاريخ ٣٠ حزيران/يونيو ٢٠١٠، فاعتمدت الوثيقة كما هي.

التوصية

مناشدة سلطنة عُمان الإسراع في الانضمام إلى الاتفاق.

متابعة التنفيذ

أرسلت سلطنة عُمان في ٢٩ تشرين الثاني/نوفمبر ٢٠١٠ مذكرة بشأن متابعة تنفيذ توصيات لجنة النقل في دورتها السابقة، تضمنت ملاحق تتعلق بكافة التطورات الحاصلة في قطاعات النقل في السلطنة. وفيما يخص الانضمام إلى اتفاق الطرق، تمت الإشارة إلى أن سلطنة عُمان (حتى تاريخ إرسال المذكرة المذكورة أعلاه) قد وصلت إلى المرحلة النهائية لعملية الانضمام.

التوصية

مناشدة دولة الإمارات العربية المتحدة الإسراع في التصديق على الاتفاق.

متابعة التنفيذ

أرسلت دولة الإمارات العربية المتحدة في ٣١ آب/أغسطس ٢٠١٠ خطاباً تضمن تقريراً حول متابعة تنفيذ توصيات الدورة الحادية عشرة للجنة النقل، وقد أكدت أن العمل جارٍ لاستكمال إجراءات التصديق على الاتفاق، علماً بأن الصفحة التي تخصصها الأمم المتحدة للاتفاقيات الدولية على الإنترنت (<http://treaties.un.org/Home.aspx>) أظهرت تصديق دولة الإمارات العربية المتحدة على الاتفاق في ٢٨ شباط/فبراير ٢٠١١.

التوصية

الطلب من الأمانة التنفيذية توضيح تفاصيل البنود الواردة في الاستبيان الخاص بمتابعة تنفيذ الاتفاق، ومن ثم إرساله إلى البلدان الأعضاء في موعد أقصاه ٣٠ أيار/مايو ٢٠١٠.

متابعة التنفيذ

أدخلت الأمانة التنفيذية الإيضاحات المطلوبة على الاستبيان الخاص بمتابعة تنفيذ الاتفاق، وأرسلته مرفقاً بالخطاب حول متابعة تنفيذ توصيات الدورة الحادية عشرة للجنة النقل إلى الدول الأعضاء، وذلك في ٢٩ أيار/مايو ٢٠١٠.

التوصية

الطلب إلى البلدان الأطراف في الاتفاق تحديث المعلومات الواردة في الاستبيان الخاص بمتابعة الاتفاق وموافاة الإسكوا به في موعد أقصاه ٣١ آب/أغسطس ٢٠١٠.

متابعة التنفيذ

(١) المملكة الأردنية الهاشمية: أرسل الاستبيان على قرص مدمج مرفقاً بتقرير الأردن المؤرخ ٢ تشرين الثاني/نوفمبر ٢٠١٠؛

(٢) دولة الإمارات العربية المتحدة: المطلوب ملء الاستبيان بعد أن صدقت مؤخراً على الاتفاق؛

- (٣) مملكة البحرين: أوضح تقرير المملكة المرسل بتاريخ ٢٠ تموز/يوليو ٢٠١٠ أن المحور M80 هو المحور الوحيد الذي يمر ضمن أراضي المملكة، وقد تم إرسال البيانات المتعلقة بهذا المحور سابقاً ولم يطرأ أي تعديل عليها؛
- (٤) الجمهورية العربية السورية: أرسل الاستبيان المعدل مع التقرير في ٢١ أيلول/سبتمبر ٢٠١٠؛
- (٥) جمهورية السودان: مطلوب ملء الاستبيان؛
- (٦) جمهورية العراق: مطلوب ملء الاستبيان؛
- (٧) فلسطين: مطلوب ملء الاستبيان بأحدث المعلومات المتوفرة؛
- (٨) دولة قطر: مطلوب ملء الاستبيان؛
- (٩) دولة الكويت: مطلوب ملء الاستبيان؛
- (١٠) الجمهورية اللبنانية: أرسل الاستبيان في ١١ كانون الأول/ديسمبر ٢٠٠٩، ولم يتم تحديثه بعد ذلك؛
- (١١) جمهورية مصر العربية: أرسل الاستبيان كاملاً مع تقرير وزارة النقل المؤرخ ٦ أيلول/سبتمبر ٢٠١٠؛
- (١٢) المملكة العربية السعودية: أرسل الاستبيان كاملاً مع تقرير وزارة النقل المؤرخ ٢٦ تشرين الثاني/نوفمبر ٢٠١٠؛
- (١٣) الجمهورية اليمنية: مطلوب ملء الاستبيان بأحدث المعلومات المتوفرة.

التوصية

الطلب من الأمانة التنفيذية إعداد مذكرة توضيحية حول البند المتعلق بتثبيت لافتات التعريف بالطرق الدولية ضمن اللافتات الإرشادية، لعرضها على الدورة الثانية عشرة للجنة النقل بغرض إضافتها إلى نص الاتفاق.

متابعة التنفيذ

تم إعداد المذكرة المطلوبة.

٢- اتفاق السكك الحديدية الدولية في المشرق العربي**التوصية**

دعوة كل بلد إلى مراجعة البيانات الواردة في تقرير تنفيذ اتفاق السكك الحديدية الدولية في المشرق العربي كما هو مفصل في الوثيقة E/ESCWA/EDGD/2010/IG.1/5(Part II)، وتحديث هذه البيانات وإرسالها مع أي ملاحظات بهذا الشأن إلى الأمانة التنفيذية في موعد أقصاه ٣٠ حزيران/يونيو ٢٠١٠، علماً أنه في حال عدم ورود أية ملاحظات من أي بلد يُعتبر ما ورد في الوثيقة معتمداً.

متابعة التنفيذ

لم ترد أية ملاحظات في الموعد المقرر؛ وبناءً عليه، تم اعتبار ما ورد في الوثيقة معتمداً.

التوصية

مناشدة البلدان التي لم توقع على اتفاق السكك الحديدية الدولية في المشرق العربي (جمهورية العراق، وسلطنة عمان، ودولة قطر) الإسراع في الانضمام إليه.

متابعة التنفيذ

في مذكرتها بشأن متابعة تنفيذ توصيات لجنة النقل في دورتها الحادية عشرة (٢٩ تشرين الثاني/نوفمبر ٢٠١٠)، أكدت سلطنة عُمان بأنها ما زالت في طور دراسة الانضمام إلى الاتفاق. والمطلوب من جمهورية العراق ودولة قطر إخطار لجنة النقل بشأن موضوع انضمامها إلى الاتفاق.

التوصية

مناشدة البلدان التي وقعت على الاتفاق ولم تصدق عليه (دولة الإمارات العربية المتحدة، ودولة الكويت) الإسراع في التصديق عليه.

متابعة التنفيذ

(١) دولة الإمارات العربية المتحدة: في ٣١ آب/أغسطس ٢٠١٠، أخطرت الهيئة الوطنية للمواصلات الأمانة التنفيذية بأن العمل جارٍ لاستكمال إجراءات التصديق على الاتفاق؛

(٢) دولة الكويت: المطلوب من دولة الكويت إخطار لجنة النقل بشأن موضوع التصديق على الاتفاق.

التوصية

دعوة الأمانة التنفيذية للإسكوا والأمانة العامة لجامعة الدول العربية للتعاون والتنسيق في تنفيذ مخطط الربط البري بالسكك الحديدية في كافة الجوانب المتعلقة به (المخططات، ودراسات الجدوى، والتشغيل، وغير ذلك).

متابعة التنفيذ

يتم العمل على ذلك حالياً بين الأمانتين.

٣- تسهيل النقل والتجارة في بلدان منطقة الإسكوا

التوصية

الطلب إلى البلدان التي لم تنشئ بعد لجاناً وطنية لتسهيل النقل والتجارة (دولة الإمارات العربية المتحدة، ودولة قطر، ودولة الكويت) الإسراع في ذلك والاسترشاد بدليل إنشاء اللجان الوطنية لتسهيل النقل والتجارة الذي أعدته الإسكوا في عام ٢٠٠٣ والاستفادة من الدعم الفني الذي تقدمه الإسكوا لإنشاء هذه اللجان.

متابعة التنفيذ

- (١) دولة الإمارات العربية المتحدة: في ٣١ آب/أغسطس ٢٠١٠، أخطرت الهيئة الوطنية للمواصلات الأمانة التنفيذية للإسكوا بالتطورات الحاصلة في إنشاء اللجنة الوطنية وبصدور القرار الوزاري رقم (١١) بشأن وضع النظام الأساسي للجنة التحضيرية لمشروع تسهيل النقل والتجارة؛
- (٢) دولة قطر: المطلوب إخطار الإسكوا بما تم في هذا الشأن؛
- (٣) دولة الكويت: المطلوب إخطار الإسكوا بما تم في هذا الشأن.

التوصية

الطلب إلى البلدان التي أنشأت لجاناً وطنية لتسهيل النقل والتجارة الإسراع في تفعيلها عن طريق وضع واعتماد خطط عمل تنفيذية لكل منها والاستفادة من الدعم الفني الذي تقدمه الإسكوا في إعداد خطط العمل وتفعيل اللجان.

متابعة التنفيذ

- (١) المملكة الأردنية الهاشمية: أرسلت وزارة النقل في ٢ تشرين الثاني/نوفمبر ٢٠١٠ الاستبيان الخاص بإنشاء وتفعيل اللجان الوطنية لتسهيل النقل والتجارة، حيث تم ذكر بعض الأنشطة التي قامت بها اللجنة لتفعيل عملها وتحقيق أهدافها، مثل متابعة تسهيل وثائق النقل والتجارة وتوحيدها، وإدخال تكنولوجيا المعلومات في مجال النقل والتجارة، وتنفيذ مجموعة من الأنشطة التنظيمية والإنمائية والتدريبية؛
- (٢) مملكة البحرين: أرسلت وزارة المواصلات في ٢٠ تموز/يوليو ٢٠١٠ تقريراً حول متابعة تنفيذ توصيات لجنة النقل في دورتها الحادية عشرة يتناول موضوع إنشاء اللجنة الوطنية، والوزارة تتابع الأمر مع الجهات المعنية؛

- (٣) الجمهورية العربية السورية: بناءً على التقرير الذي أرسلته الجمهورية العربية السورية في ٢١ أيلول/سبتمبر ٢٠١٠، ما زالت عملية تسهيل النقل والتجارة تواجه العديد من المصاعب المحددة بالتفصيل في مرفق للتقرير؛
- (٤) جمهورية السودان: المطلوب إخطار الإسكوا بما تم في هذا الشأن؛
- (٥) جمهورية العراق: المطلوب إخطار الإسكوا بما تم في هذا الشأن؛
- (٦) سلطنة عُمان: بناءً على التقرير المرسل من وزارة النقل والمواصلات في ٢٩ تشرين الثاني/نوفمبر ٢٠١٠ والمتضمن الاستبيان بشأن إنشاء وتفعيل عمل اللجان الوطنية لتسهيل النقل والتجارة، قامت اللجنة الوطنية بدراسة عدد من قضايا التجارة والنقل، وقدمت توصياتها إلى الجهات المختصة. كما أنها بصدد متابعة التوصيات الخاصة بمعوقات التجارة والنقل مع الجهات المعنية، وستعمل على عقد ورشات عمل حول تسهيل النقل والتجارة إذا تطلب الأمر ذلك؛
- (٧) فلسطين: المطلوب إخطار الإسكوا بما تم في هذا الشأن في عام ٢٠١٠؛
- (٨) الجمهورية اللبنانية: المطلوب إخطار الإسكوا بما تم في هذا الشأن في عام ٢٠١٠؛
- (٩) المملكة العربية السعودية: تضمن التقرير المرسل من وزارة النقل في ١٣ تشرين الثاني/نوفمبر ٢٠١٠ الملحق (٢) المعني بأهم الأنشطة التي تقوم بها الهيئة العامة للاستثمار والتي تقوم بمهام اللجنة الوطنية بموجب قرار مجلس الوزراء (١٠٩) من أجل تفعيل عمل اللجنة. ومن أهم هذه الأنشطة التحضير لورشة عمل تضم ممثلين عن الجهات المعنية بالنقل والتجارة من القطاعين العام والخاص في المملكة وتهدف إلى مناقشة آليات تفعيل عمل اللجنة ومهامها. ويشير الملحق كذلك إلى طلب الهيئة من الإسكوا إيفاد خبير للعمل معها لمدة ستة أشهر للإعداد لورشة العمل ومساعدتها في مهامها الأخرى؛
- (١٠) جمهورية مصر العربية: تضمن التقرير المرسل من وزارة النقل في ٢٩ أيار/مايو ٢٠١٠ مرفقاً تفصيلياً حول عمل اللجنة الوطنية لتسهيل النقل والتجارة منذ إنشائها في ١٠ تشرين الثاني/نوفمبر ٢٠٠٤، وحول أنشطة وزارة النقل، مثل رئاسة اللجنة الوطنية وتفعيل عملها. وتناول أيضاً طلبها من الإسكوا إيفاد خبير في مجال تسهيل النقل والتجارة إليها لمساعدتها في تفعيل عمل اللجنة ضمن مهمة عمل لمدة أسبوع؛
- (١١) الجمهورية اليمنية: المطلوب إخطار الإسكوا بما تم في هذا الشأن في عام ٢٠١٠ (إن وجد)، أي في الفترة ما بعد إرسال التقرير من وزارة النقل في ٧ أيلول/سبتمبر ٢٠٠٩، إذ أعيد تشكيل اللجنة الوطنية لتسهيل النقل والتجارة بحيث أصبحت برئاسة وزير النقل.

التوصية

الطلب من الأمانة التنفيذية صياغة مسودة اتفاقية إقليمية لتسهيل النقل والتجارة بين بلدان منطقة الإسكوا لعرضها على الدورة الثانية عشرة للجنة النقل، وذلك بالتنسيق مع الأمانة العامة لمجلس التعاون الخليجي للاستفادة من تجربتها في هذا المجال.

متابعة التنفيذ

يتم العمل بهذه التوصية حالياً، كما تجري اتصالات مع الأمانة العامة لمجلس التعاون الخليجي بهذا الشأن.

هاء- توصيات عامة

التوصية

أخذ العلم ببرنامج العمل لفترة السنتين ٢٠١٠-٢٠١١ في مجال النقل كما ورد في الوثيقة E/ESCWA/EDGD/2010/IG.1/6 التي عرضت على الاجتماع.

متابعة التنفيذ

تم ذلك أثناء اجتماعات لجنة النقل في دورتها الحادية عشرة.

التوصية

أخذ العلم بالإطار الاستراتيجي المقترح لفترة السنتين ٢٠١٢-٢٠١٣ في مجال النقل كما ورد في الوثيقة E/ESCWA/EDGD/2010/IG.1/7 التي عرضت على الاجتماع.

متابعة التنفيذ

تم ذلك أثناء اجتماعات لجنة النقل في دورتها الحادية عشرة.

التوصية

الطلب من الأمانة التنفيذية للإسكوا الاستمرار في تطبيق الإطار المنهجي لتطوير وتنفيذ نظام النقل المتكامل في المشرق العربي، بما في ذلك تطوير آلية لتفعيل التعاون والتنسيق مع كافة المنظمات والهيئات والاتحادات الدولية والإقليمية والشركات وبيوت الخبرة المتخصصة والخبراء والاستشاريين للاستفادة من الخبرات المتوفرة لديهم.

متابعة التنفيذ

يتم العمل حالياً على تنفيذ هذه التوصية مع عدة جهات إقليمية، منها مجلس التعاون الخليجي والبنك الدولي والاتحاد الأوروبي وغيرها.

التوصية

مناشدة بلدان مجلس التعاون الخليجي استكمال البيانات والمعلومات المتعلقة بدراسة تطبيق الإطار المنهجي لنظام النقل المتكامل في المشرق العربي التي تجريها الإسكوا وموافاة الإسكوا بها في موعد أقصاه ٣٠ أيار/مايو ٢٠١٠، حتى يتسنى للأمانة التنفيذية استكمال الدراسة قبل نهاية عام ٢٠١٠.

متابعة التنفيذ

المطلوب من بلدان مجلس التعاون الخليجي إخطار الإسكوا بما تم في هذا الشأن.

التوصية

الطلب إلى كل من البلدان الأعضاء موافاة الإسكوا بتقريرين: الأول عن متابعة تنفيذ توصيات لجنة النقل في دورتها الحادية عشرة، والثاني عن متابعة التقدم المحرز في مجال النقل في كل بلد للفترة من ١ تشرين الأول/أكتوبر ٢٠٠٩ إلى ٣٠ أيلول/سبتمبر ٢٠١٠ في موعد أقصاه ٣١ تشرين الأول/أكتوبر ٢٠١٠.

متابعة التنفيذ

أرسل عدد من البلدان الأعضاء التقريرين، على النحو المبين في فقرات متابعة التنفيذ الواردة في إطار البند دال من هذا التقرير المتعلق بمكونات نظام النقل المتكامل في المشرق العربي.

مرفق

مذكرة توضيحية
لافتات التعريف بالطرق الدولية

ألف - معلومات أساسية

١- اعتمدت الدورة الخامسة للجنة النقل (بيروت، ٢-٤ آذار/مارس ٢٠٠٤) الوثيقة E/ESCWA/GRID/2004/1 بعنوان "خطة عمل لتنفيذ اتفاق الطرق الدولية في المشرق العربي" بعد إدخال التعديلات التحريرية عليها وتمت التوصية بالبدء في تنفيذ خطة العمل حسب الجدول الزمني الموضح في الوثيقة. وتشمل خطة العمل المعتمدة عدداً من الخطوات التي تتعلق بالنواحي الإعلامية، ولافتة التعريف بالطرق الدولية، وتحديد المحاور ومواصفاتها، واللافتات والإرشادات، وأخيراً المواصفات الفنية للمحاور. والواقع أنه أثناء مناقشات الدورة الخامسة للجنة النقل دار نقاش حول المواصفات المتعلقة باللافتات والإشارات ومدى مطابقتها لاتفاقية فيينا ١٩٦٨ وتعديلاتها. وأوضحت الأمانة التنفيذية في هذا الخصوص أنه لا يوجد تعارض مع هذه الاتفاقية. وبالنسبة للمواصفات الأخرى التي لم تدرج في الاتفاقية تم وضعها استرشاداً بالمواصفات المعمول بها في دول المنطقة.

٢- تناولت لجنة النقل في مناقشات الدورات السادسة والسابعة والثامنة والتاسعة والعاشر (٢٠٠٥-٢٠٠٩) موضوع تعديل مواصفات اللافتات الإرشادية والتعريفية بمحاور اتفاق الطرق الدولية في المشرق العربي. وصدرت توصية عن لجنة النقل في دورتها الحادية عشرة (بيروت، ٢٢-٢٤ آذار/مارس ٢٠١٠) بالطلب من الأمانة التنفيذية إعداد مذكرة توضيحية حول البند المتعلق بتثبيت لافتات التعريف بالطرق الدولية ضمن اللافتات الإرشادية، لعرضها على لجنة النقل في دورتها الثانية عشرة بغرض إضافتها إلى نص الاتفاق.

٣- فيما يلي نستعرض ما ورد في خطة العمل المعتمدة بشأن اللافتات التعريفية والإرشادية لمحاور اتفاق الطرق الدولية في المشرق العربي ثم نقدم مقترح التعديل المطلوب من الأمانة التنفيذية ليناقش من قبل لجنة النقل في دورتها الثانية عشرة (بيروت، ١٧-١٩ أيار/مايو ٢٠١١) وفي حال اعتماده يتم إدراجه ضمن اتفاق الطرق الدولية في المشرق العربي وخطة عمل تنفيذ الاتفاق بناء على التوصية المفصلة في الفقرة ٢.

باء - الفقرات المتعلقة باللافتات الإرشادية بحسب خطة عمل تنفيذ
اتفاق الطرق الدولية في المشرق العربي

١- تحديد أماكن وضع لافتة الطريق

يبين الشكل ١ التفاصيل الكاملة للافتة والأبعاد المستخدمة لتصنيفها، فيما يبين الشكل ٢ المواد المستخدمة في تصنيعها ومواصفات ومقاييس العمود الذي سيتم تثبيت اللافتة عليه، وذلك حسبما تم الاتفاق عليه في الدورة الرابعة للجنة النقل (بيروت، ١٤-١٦ كانون الثاني/يناير ٢٠٠٣).

حسب اتفاق الطرق الدولية في المشرق العربي فإنه يجب تكرار لافتة التعريف بشبكة الطرق الدولية كل مسافة ١٠ كيلومترات على طرق الدرجة الأولى الحرة والسريعة، أو ٢٠ كيلومتراً على طرق الدرجة الثانية، ويجب توضيح رقم الطريق قبل وبعد كل نقطة خروج أو دخول للطريق الدولي سواء بتقاطعات ذات مستوى واحد أو متعددة المستويات. ومن المهم في المرحلة الأولى سرعة تصنيع وتثبيت اللافتة على وصلات الشبكة ما بين المدن والتي لن يجري عليها أية تعديلات في المستقبل القريب.

وفي أجزاء الشبكة الدولية التي تشترك في أكثر من محور (على سبيل المثال الجزء الواقع ما بين سلوى والغويقات والواقع على كل من M5 وكذلك M90) يجب وضع الإشارتين على نفس العمود.

٢- تصنيع لافتات التعريف بالطرق الدولية وتثبيتها على الشبكة

نظراً لأهمية العمل الفوري على تصنيع وتركيب هذه اللافتة فإنه يتعين على كل الدول التي أنهت التصديق على هذا الاتفاق البدء الفوري في تركيب هذه اللافتة في أماكن مختارة على المحاور الواقعة ضمن الاتفاق.

الشكل ١ - التفاصيل الهندسية لعلامة الطريق

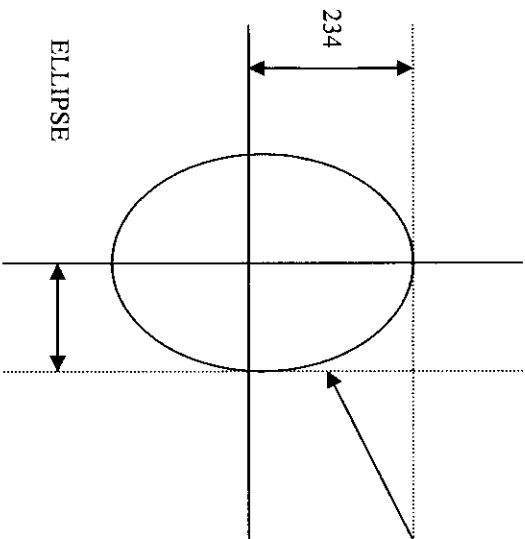
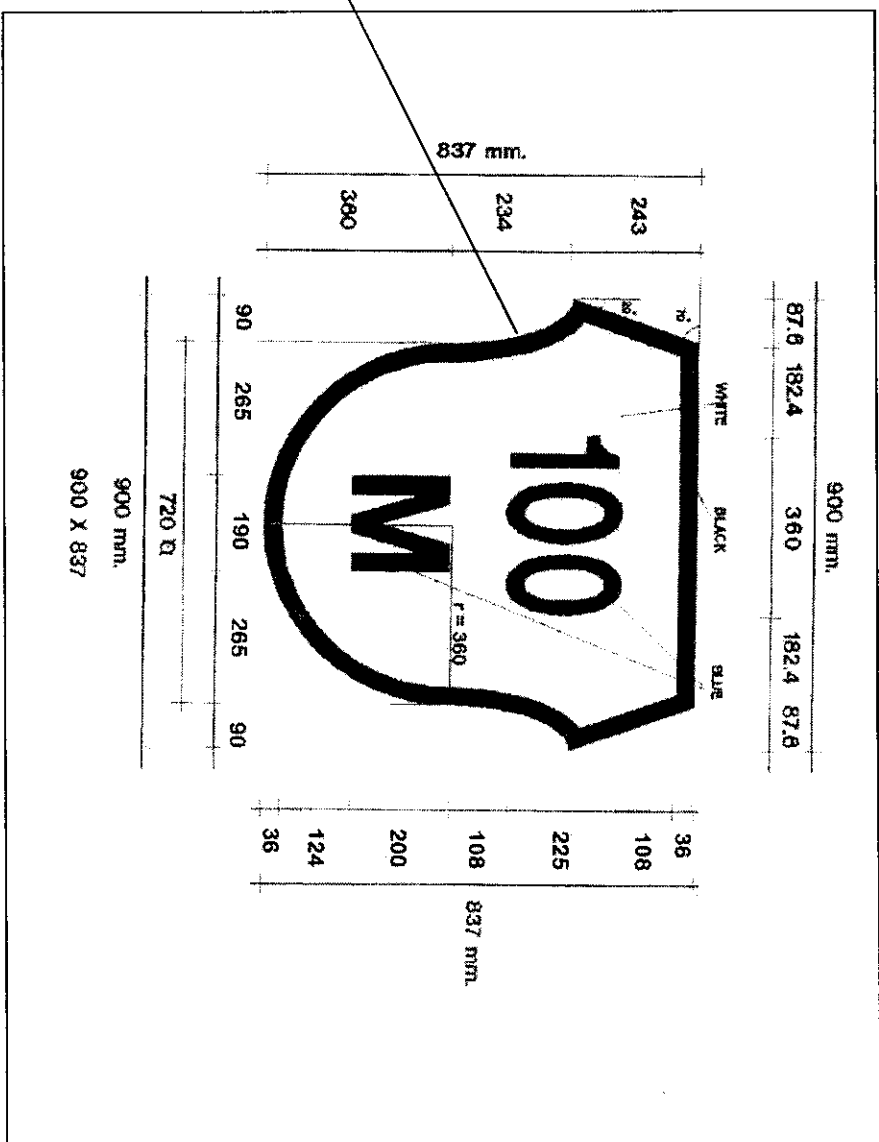

90

Area of sign = 0.5785 m^2

الشكل ٢ - التفاصيل الكاملة للآفة والمواد المستخدمة في تصنيع الآفة والعمود الذي سيتم تثبيت الآفة عليه

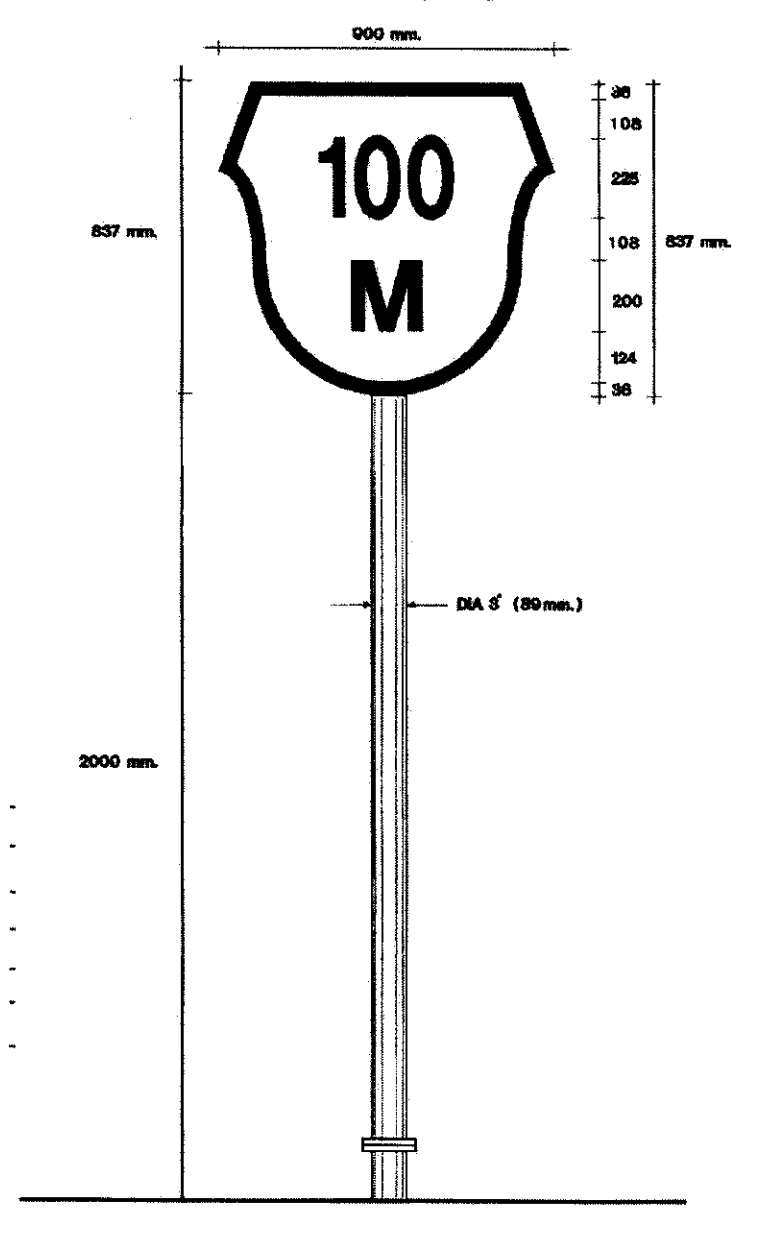

- جميع المقاسات بالمليمتر.
- اللوحة مصنعة من الألمنيوم سماكة ٣ ملم.
- أرضية اللوحة باللون الأبيض (لا تقل درجة العاكس عن ٢٠٠ شمعة ضوئية).
- الإطار باللون الأسود.
- الكتابة باللون الأزرق (لا تقل درجة العاكس عن ٢٠٠ شمعة ضوئية).
- اللوحة مزودة بمجاري مغلفنة بحيث لا يظهر على سطح اللوحة أي نتوءات أو ثقوب.
- تركيب اللوحة على عمود قطر ٣ بوصة سمك ٣ ملم.
- مزود بمفصل متحرك (اتجاه مفرد).

جيم- مقترح التعديل المطلوب بتثبيت لافتات التعريف بالطرق الدولية ضمن اللافتات الإرشادية

٤- أثير موضوع تثبيت لافتات التعريف بالطرق الدولية ضمن اللافتات الإرشادية وأهمية توضيح ذلك لكافة البلدان الأعضاء ضمن مناقشات لجنة النقل في دورتها الحادية عشرة (بيروت، ٢٢-٢٤ آذار/مارس ٢٠١٠) والتي أوصت بالطلب من الأمانة التنفيذية إعداد مذكرة توضيحية حول البند المتعلق بتثبيت لافتات التعريف بالطرق الدولية ضمن اللافتات الإرشادية.

٥- قامت معظم الدول التي ابتدأت تنفيذ اتفاق الطرق الدولية في المشرق العربي بتثبيت لافتات التعريف كما هو موضح في الصورة أدناه فارتأت لجنة النقل بضرورة تعديل تصميم اللافتات الإرشادية بحيث تتضمن رقم المحور وتفصيله باللغتين العربية والإنكليزية إضافة إلى قرب المخارج من المحور كما هو وارد في الدليل الموحد لأجهزة التحكم المروري الصادر عن مجلس التعاون الخليجي سنة ٢٠٠٤. على سبيل المثال، انظر الشكل ٣ الموضح للافتة المقترحة.

نموذج عن لافتات التعريف المثبتة على بعض المحاور المنفذة
من اتفاق الطرق الدولية في المشرق العربي

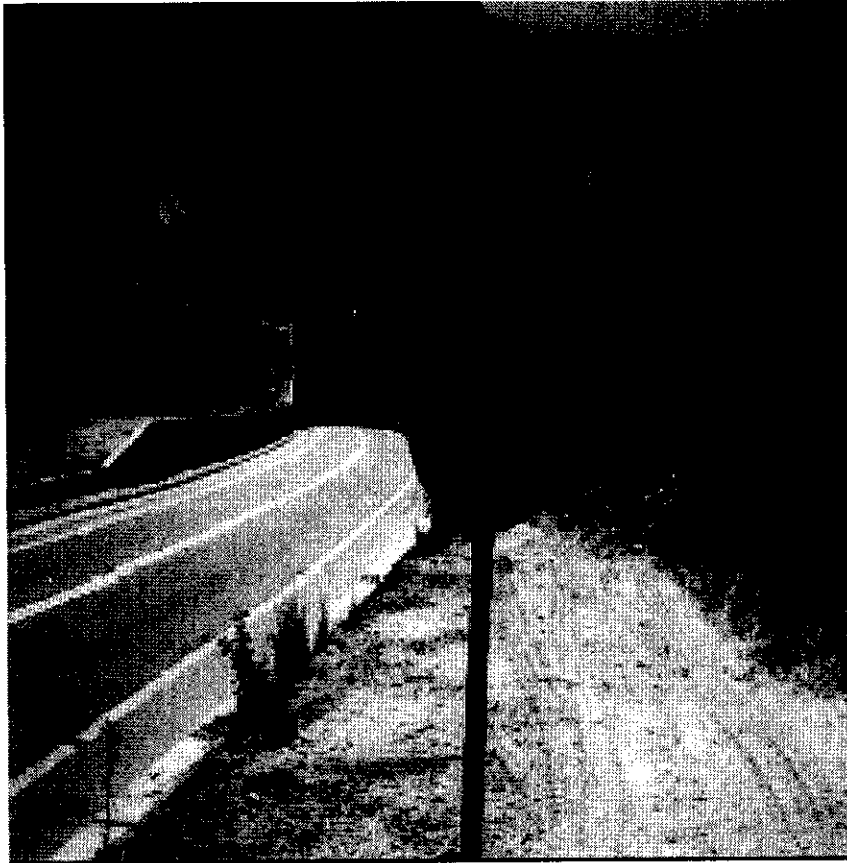

الشكل ٣- التصميم المقترح للافتة التعريف الواردة في الدليل الموحد لأجهزة التحكم المروري الصادر
عن مجلس التعاون الخليجي سنة ٢٠٠٤

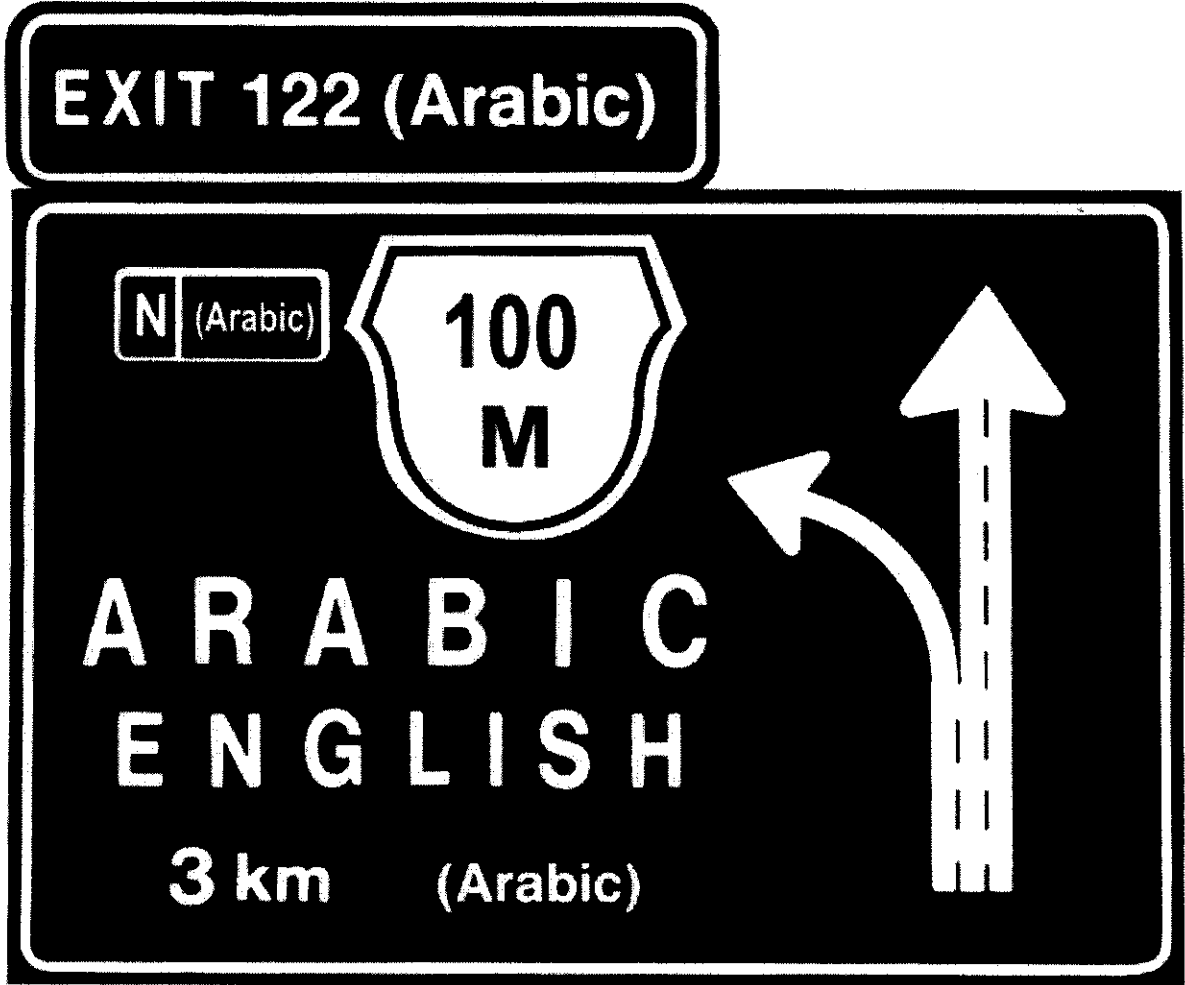

ملاحظة: يتم الاسترشاد حول أبعاد ومقاييس وأماكن تثبيت لافتات التعريف المقترحة من الدليل الموحد لأجهزة التحكم المروري الصادر
عن مجلس التعاون الخليجي سنة ٢٠٠٤.
