



Генеральная Ассамблея

Distr.
GENERAL

A/39/299
11 June 1984
RUSSIAN
ORIGINAL: ENGLISH

Тридцать девятая сессия
Пункт 114 первоначального перечня*

ОБЪЕДИНЕННАЯ ИНСПЕКЦИОННАЯ ГРУППА

Управление библиотеками системы Организации
Объединенных Наций и сотрудничество между ними

Записка Генерального секретаря

Генеральный секретарь имеет честь препроводить членам Генеральной Ассамблеи доклад Объединенной инспекционной группы, озаглавленный "Управление библиотеками системы Организации Объединенных Наций и сотрудничество между ними" (JIU/REP/84/1).

* A/39/50.

УПРАВЛЕНИЕ БИБЛИОТЕКАМИ СИСТЕМЫ ОРГАНИЗАЦИИ
ОБЪЕДИНЕННЫХ НАЦИЙ И СОТРУДНИЧЕСТВО МЕЖДУ НИМИ

Подготовлено Александром С. Ефимовым и Миленко Вуковичем

Объединенная инспекционная группа

	<u>Пункты</u>	<u>Стр.</u>
I. ВВЕДЕНИЕ	1-7	1
II. ТЕКУЩИЕ ОПЕРАЦИИ	8-64	3
A. Структура	15-21	5
B. Положение в области персонала	22-32	6
C. Пользователи и услуги	33-44	9
D. Подборка материалов	45-54	11
E. Информационные средства	55-64	13
III. ПЕРСПЕКТИВЫ НА БУДУЩЕЕ	65-157	17
A. Совместные действия	68-107	17
1. Межбиблиотечная комиссия	71-74	18
2. Индексация документов системы Организации Объединенных Наций	75-80	19
3. Планирование людских ресурсов в области библиотечного персонала	81-86	20
4. Сотрудничество на местном уровне	87	22
5. Программы микроформ	88-91	23
6. Архивные библиотеки	92-95	24
7. Центры общественной информации	96-99	25
8. Программы, осуществляемые при содействии ЮНЕСКО	100-103	26
9. Международные библиотечные организации	104-107	27
B. Усовершенствование управления	108-139	28
1. Упорядочение структуры и связей	109-114	28
2. Усовершенствование внутреннего управления	115-121	30
3. Рабочие программы, представление отчетов и последующие действия	122-124	32
4. Библиотечные службы Отделения Организации Объединенных Наций в Женеве	125-139	33
C. Новые информационные системы и технология	140-157	37
IV. КРАТКИЕ ВЫВОДЫ И РЕКОМЕНДАЦИИ	158-166	41

I. ВВЕДЕНИЕ

1. Одна из наиболее отличительных черт нашего времени — это возрастающее значение информации как средства всемирного социально-экономического, технического и культурного развития. Наше время — это заря "информационного века". На международном уровне несколько тысяч международных организаций работают над проблемой сбора, обработки и распространения все возрастающего потока информации, необходимой национальным правительствам и государствам-членам ООН, ученым и исследователям, а также другим организациям и группам и международному сообществу в целом.
2. Органы системы Организации Объединенных Наций уже давно признали решающую роль информационного обмена в содействии совместному поиску решений международных проблем и в согласовании усилий отдельных государств для достижения общих целей. Бывший Генеральный секретарь Организации Объединенных Наций однажды охарактеризовал документы как "наиболее важное орудие труда организаций".
3. Задача состоит в том, чтобы поставить под контроль всю эту массу документации и свести ее в единую информационную сеть, которая полнее отвечала бы нуждам потребителя, чем выпускать потоки бумаги, которые его захлестывали бы или которые он просто упускал бы из внимания. Осознание проблемы, связанной с неуклонным ростом специальной документации и возможностей использования новых информационных технологий, привело к необходимости усовершенствований. В резолюции 1982/71 Экономического и Социального Совета (ЭКОСОС) по информационным системам от 1982 г. об информации говорится как "об одном из наиболее ценных ресурсов, имеющихся в распоряжении системы Организации Объединенных Наций". ЭКОСОС подчеркнул необходимость облегчения развивающимся странам доступа к этим информационным системам и важность координации и согласования этих систем с учетом нужд потребителей на национальном уровне.
4. Создание, развитие, четкое управление и прежде всего эффективное использование информационной системы требуют сотрудничества и координации усилий со стороны многих органов системы Организации Объединенных Наций. Для этого понадобятся значительные штаты, оборудование для электронной обработки данных, службы связи, административные службы, библиотеки, издательства, документационные группы, службы общественной информации, региональные учреждения и учреждения на местах, межучрежденческие органы и центральное управление. Объединенная инспекционная группа изучила все возрастающее значение информационных систем в ряде последних докладов по различным ключевым компонентам: межорганизационный совет по системам информации (JIU/REP/78/7), координация деятельности в сфере общественной информации (JIU/REP/81/2), связь (JIU/REP/82/6), а в настоящее время завершается доклад по публикациям.
5. В настоящем докладе рассматриваются библиотеки и библиотечные службы системы Организации Объединенных Наций. Они могут и должны сыграть очень важную роль в информационных системах, в особенности в упрощении организации информационного потока и в достижении координированного библиографического контроля документации. Иными словами, они должны способствовать тому, чтобы в области документации Организации Объединенных Наций была создана система адекватной описательной, тематической и аналитической информации и чтобы ее использование было удобным для государств-членов и персонала, исследователей и других пользователей в стране их пребывания в рамках системы Организации Объединенных Наций и во всем мире, включая, в частности, развивающиеся страны. И наоборот, библиотеки также должны обеспечить доступ представителей государств-членов и персонала ко всей соответствующей национальной и международной информации, которая им необходима для осуществления своей деятельности, переговоров и исследований.

6. Понятие "системы" является основным для библиотек. Ни одна современная библиотека не может удовлетворительно функционировать как обособленная единица, накапливающая в своих стенах всю информацию, помогающую ее пользователям выполнять свои задачи. Это тем более очевидно, если учесть чрезвычайно быстрый рост потока информации во всем мире в последние годы. Все библиотеки, если они еще этого не начали делать, должны непрерывно развивать сеть связей с соответствующими организационными единицами, которые предоставляют и запрашивают информацию, с другими библиотеками, а также с международным информационным сообществом, чтобы в будущем функционировать эффективно.

7. Библиотеки системы Организации Объединенных Наций ни разу не были предметом всестороннего исследования. Инспекторы проводили настоящее исследование, используя при этом всеобъемлющий вопросник, на который ответили 78 библиотек системы, они прибегнули к услугам консультанта и обработали значительный объем документации из библиотек и других источников, а также провели серию интервью с представителями администрации библиотек как в системе ООН, так и за ее пределами. Инспекторы хотели бы поблагодарить их за многочисленные глубокие замечания и высказанные ими полезные идеи.

II. ТЕКУЩИЕ ОПЕРАЦИИ

8. В следующих главах содержится обзор и краткое изложение моделей, тенденций, проблем и вопросов в области библиотечных операций и услуг в системе Организации Объединенных Наций. В связи со значительным числом и многообразием библиотек было невозможно включить подробные отдельные сравнения и оценки (исключением в некоторой степени явилась библиотека Отделения Организации Объединенных Наций в Женеве, о которой говорится в главе III.B.4). Тем не менее, на начальной стадии анализа важно разделить эти библиотеки на две большие категории:

а) Первая группа, состоящая из 10 библиотек, охватывает большую часть общих библиотечных фондов, персонала и материалов всей системы. Они являются крупными библиотеками Центральных учреждений (в частности, библиотеки Организации Объединенных Наций в Нью-Йорке, ФАО, МАГАТЭ, МОТ, ЮНЕСКО и ВОЗ). Кроме того, к ним относится ряд специализированных и региональных библиотек. Они достигли значительного прогресса во многих областях, что позволяет обеспечивать современные и эффективные услуги пользователям.

б) Вторая группа состоит почти из 70 очень маленьких центральных, специализированных, отраслевых или региональных библиотек, имеющих значительно ограниченные ресурсы. Большинство из них (более 40) функционируют в рамках Организации Объединенных Наций, еще около 10 - в ЮНЕСКО, а другие рассредоточены по другим организациям.

9. Инспекторы выяснили, что библиотеки системы в целом в значительной степени недостаточно используются в качестве ресурса в информационной системе и не вносят соответствующего необходимого вклада в осуществление программ организаций. В 1948 г. Международный консультативный комитет экспертов по библиотечному делу сообщил Организации Объединенных Наций (A/C.5/222), что ей следовало бы иметь "наиболее современную библиотечную службу" с хорошо подготовленным и компетентным персоналом, компактными и содержательными подборками материалов, современными и эффективными методами, с активной межбиблиотечной и межучрежденческой координацией для оказания быстрых и эффективных услуг Секретариату, делегациям и другим пользователям. Однако по прошествии 36 лет инспекторы выясняли, что библиотеки системы изолированы друг от друга и во многих случаях им даже неизвестно о достижениях в области библиотечного дела в международном сообществе и в информационной технике.

10. Взятые как группа, эти библиотеки пока еще не представляют собой единую сеть и не выполняют роль динамичных информационных служб, каковыми они должны быть. Представляется, что такое положение сложилось в результате четырех основных причин. Во-первых, 78 библиотек - это в основном мелкие, рассредоточенные и обособленные единицы. Обычно они имеют незначительные бюджеты, ограниченное число материалов и информационных средств, лишь трех или четырех сотрудников и скромный статус вспомогательной единицы, затерявшейся где-то в рамках более крупных единиц. Их малые размеры вынуждают их сосредоточивать свои усилия на каждодневных мелких операциях, а не на постоянном усовершенствовании библиотечных услуг. Кроме того, их значительное число и рассредоточение по многим странам мира (уже не говоря о существовании около 250 других "информационных" единиц различного типа, многочисленных неофициальных "отделов документации" и информационных библиотечных центров организаций) также свели на нет усилия отдельных библиотек, направленные на установление сотрудничества для взаимного усиления эффективности библиотечных операций.

11. Во-вторых, руководство в большинстве отдельных библиотек зачастую носило традиционный и попечительский характер. Гораздо больше внимания уделялось организации и проведению сбора материалов, чем обеспечению эффективных информационных услуг потребителю. Некоторые библиотеки делали упор на проведение регулярных консультаций с читателями относительно новых приобретений, проявляли инициативу в области подготовки специальных библиографий и перечней, стремились узнать мнение читателей о желательных усовершенствованиях услуг, развивали сотрудничество с другими информационными источниками, а также пропагандировали и расширяли библиотечные услуги. Некоторые библиотеки, в частности, сочетают эти усилия в регулярных рабочих программах и уведомляют руководство о процессе усовершенствования текущей работы библиотеки. Однако большинство библиотек не предпринимает инициатив и в ряде случаев представляется, что "пользователи" едва ли знают о существовании этих библиотек. Слишком многие библиотеки попросту ждут, когда от них потребуют конкретных услуг и действуют в таких случаях специально по заказу, не имея какой-либо связанной программы по совершенствованию на постоянной основе.

12. В-третьих, начальники отделов и другие ответственные за библиотечные службы лица (включая руководящие органы) зачастую принимают библиотеки такими, какие они есть, они не требуют постоянного и критического изучения и улучшения библиотечных операций. Многочисленные мелкие библиотеки были созданы для различных "исследовательских центров" по соображениям удобства или престижа, но затем остались без руководства и внимания со стороны вышестоящих органов. Поскольку библиотеки рассматриваются как "дополнительные службы" или "непрерывные функции", они также зачастую не охватывались отчетными циклами программно-бюджетной оценки, которая должна стимулировать усилия по совершенствованию деятельности. Крупные специализированные учреждения включают свои главные библиотеки в этот цикл, и Организация Объединенных Наций также будет включать в него многие свои библиотеки в будущем, что должно привести к более эффективному контролю. Однако в настоящее время большинство ответственных руководителей не обеспечивают того, чтобы их библиотеки стали хорошо организованной частью общей организационной информационной системы, не содействуют установлению ими необходимых связей с другими библиотеками и информационными источниками.

13. В-четвертых, международная "информационная революция" последних лет пока еще не охватила многие библиотеки. Организации уделяли значительное внимание развитию компьютерных административных систем, и в настоящее время все большее число организаций начинает применять новую технику в своих основных операциях. Однако, поскольку они уделяют все возрастающее внимание сбору, поиску, анализу, распространению и эффективному использованию информации, им также необходимо изменить и свои библиотеки: "традиционный" тип библиотеки может даже и исчезнуть как таковой в связи с возникновением многочисленных различных форм библиотек и информационных служб. В настоящее время происходят быстрые изменения в компьютерных системах и системах электросвязи, которые оказывают огромное воздействие на библиотечные операции, сотрудничество, обработку информации и библиографический контроль. Однако, за исключением лишь нескольких крупных библиотек, на настоящий момент библиотеки почти не используют те потенциальные возможности, которые могут предоставить эти новые средства для расширения масштаба, ускорения и повышения качества услуг.

14. Проблемы, вызванные этими четырьмя тормозящими факторами, отражаются на текущих операциях в библиотеках системы Организации Объединенных Наций, о чем говорится в следующих разделах данной главы. Глава III далее рассматривает значительные потенциальные возможности усовершенствования библиотечных услуг организациям и другим пользователям за счет сотрудничества, усиления внутреннего управления и более эффективного использования технических возможностей.

А. Структура

15. Международная организация по стандартизации определила библиотеку как "Любую организованную коллекцию печатных книг и периодических изданий или любых других графических или аудиовизуальных материалов и персонал для обеспечения и облегчения пользования таким материалом, что требуется для удовлетворения информационных, исследовательских, учебных или просветительных потребностей пользователей".

16. В 1978 г. и вновь в 1980 г. Межорганизационный совет по системам информации (МССИ) опубликовал справочник по информационным системам Организации Объединенных Наций, который был оценен Генеральной Ассамблеей как "полезный для всех стран, в особенности для развивающихся стран" (резолюция 32/178). В справочнике от 1980 г. сообщается о 350 информационных системах в 35 организациях, включая библиотеки, библиографические системы, справочные центры, центры по обработке информации, центры по анализу информации и банки данных, но в нем не упоминались службы общественной информации и административные органы. Справочник имел целью попытаться помочь пользователям определить организации и информационные системы, которые предоставляют услуги для широкой или специализированной публики.

17. На вопросник ОИГ дали ответы 78 библиотек (не считая библиотек группы Мирового банка и МФСР, которые не входят в компетенцию ОИГ, и отдельных аудиовизуальных или фотобиблиотек). Хотя в системе существует, по-видимому, около 100 библиотек, но, принимая во внимание различный подход к определению "библиотека", непрерывные изменения в их общем числе и отсутствие ответов на вопросник от ряда библиотек, данные и модели, используемые для обзора системы Организации Объединенных Наций в целом, берутся на основе 78 единиц.

18. Основной структурной чертой библиотек системы Организации Объединенных Наций является их большое число и малые размеры. Из 78 библиотек, охваченных в обзоре, большинство являются библиотеками Организации Объединенных Наций (44 библиотеки, или 56%) и ЮНЕСКО (16 библиотек, или 21%). ВОЗ, МОТ и ФАО вместе насчитывают 10 библиотек, которые предоставили ответы, а остальные 8 библиотек распределяются между менее крупными специализированными учреждениями. В широком смысле все эти библиотеки являются специализированными, связанными с теми вопросами, которыми занимаются их соответствующие организации. Однако для целей данного исследования инспекторы подразделили библиотеки на "центральные" (обслуживающие все центральное учреждение или расположенные и обслуживающие целые отделения организации на местах) и "специализированные" (обслуживающие лишь часть всего учреждения). Около 1/3 библиотек являются центральными (29), а оставшиеся 2/3 - специализированными (49).

19. Из всех библиотек три являются крупными, несколько - среднего размера и многие библиотеки малых размеров, персонал которых состоит лишь из нескольких человек (см. раздел В ниже). Их бюджеты соответственно невелики и едва ли можно ожидать, что они возрастут. Фактически 1/4 всех библиотек, и в первую очередь центральные библиотеки, ожидают, что в ближайшем будущем от них потребуют принятия специальных мер по сокращению расходов. Трудно предоставить точные и

сопоставленные данные по расходам всей системы. Лишь половина (39) из 78 библиотек предоставила адекватные цифры. Другие библиотеки - это главным образом мелкие вспомогательные единицы, расходы которых покрываются бюджетом более крупных департаментов или отделов.

20. 39 библиотек сообщили о своем годовом бюджете за 1981 г., который колебался от всего лишь 4 200 дол. США до 4,8 млн. дол. США, что в целом составляет около 18,5 млн. дол. США. Однако бюджет восьми крупнейших библиотек составляет в целом 15,8 млн. дол. США, т.е. средний годовой бюджет 31 оставшейся библиотеки составляет около 90 тыс. дол. США. Оказывается, что приблизительно 80% бюджетных расходов идет на оплату персонала, 10% - на приобретения и оставшиеся 10% на переделы, печатание и компьютерные службы. После добавления дополнительно еще 1 млн. дол. США на книги и периодические издания, которые закупаются не из средств библиотечного бюджета, и округленной суммы в 5 млн. дол. США на бюджетные расходы 39 остальных (мелких) библиотек, которые не предоставляют бюджетные отчеты, годовые расходы системы Организации Объединенных Наций на библиотеки составили в 1981 г. около 25 млн. дол. США. Это - значительная сумма, однако она составляет лишь около 1,7% из общих регулярных бюджетных расходов системы Организации Объединенных Наций, составивших в 1981 г. 1 456 млн. дол. США.

21. С географической точки зрения 78 библиотек, охваченных обзором, расположены главным образом в Западной Европе (28) и Северной Америке (22); остальные расположены в Азии и в районе Тихого океана (14), в Латинской Америке и в странах Карибского моря (6), в Африке (5), в Восточной Европе (2) и на Ближнем Востоке (1). Разумеется, это отражает концентрацию центральных учреждений системы Организации Объединенных Наций в Нью-Йорке и в Западной Европе: почти половина библиотек расположена лишь в двух городах (21 - в Нью-Йорке и 13 - в Женеве). Что касается распределения по организациям, то более половины (45) из 78 библиотек расположено в Центральных учреждениях, одна треть (25) - в региональных учреждениях и остальные (8) - в других местах.

В. Положение в области персонала

22. Из 78 библиотек 74, которые предоставили классификацию распределения постов, имели в общей сложности 608 штатных единиц. Однако этот персонал был довольно неравномерно распределен между библиотеками, как видно из таблицы, приведенной ниже, в особенности, если учесть, что самый крупный персонал библиотеки в Центральном учреждении Организации Объединенных Наций в Нью-Йорке сам по себе составляет более одной четвертой от общего числа (157 постов), а в девяти крупнейших библиотеках сосредоточено более 60% (374 поста).

Количество штатных единиц	Число библиотек	Доля в %	Среднее число постов
1	18	24	1
2-5	34	46	3
6-20	13	18	9
21-59	8	11	27
свыше 100	1	1	157
	74	100	(8)

23. Невозможно было сделать вывод о том, является ли такое количество постов достаточным для библиотечных служб, поскольку лишь 18 библиотек представили хотя бы частичные данные о загруженности, производительности или нормах укомплектования персонала. Разработка таких норм с использованием в качестве отправного пункта международных стандартов, разработанных ЮНЕСКО и Международной организацией по стандартизации, будет очень полезной для четкой оценки нынешнего положения в области укомплектования библиотек персоналом и сможет в будущем привести к разработке общих норм для системы Организации Объединенных Наций. Такие нормы могли бы быть особенно полезны как в больших, так и в малых библиотеках для обеспечения набора квалифицированных библиотечных работников, для улучшения распределения различных функций среди работников, для повышения эффективности услуг и для обоснования требований о создании новых постов.

24. Приблизительно 200 постов из 608 относятся к категории специалистов, 350 – к категории общего обслуживания, а остальные 50 постов заняты работниками на местах или разнорабочими. Однако эти общие показатели не отражают серьезную проблему, которая существует в мелких библиотеках. В то время как посты категории специалистов (151) сконцентрированы в девяти крупнейших библиотеках, чего и можно было ожидать, целая треть библиотек (26) вообще не имеет таких постов.

25. Значительное число библиотечных сотрудников категории общего обслуживания, работников на местах и разнорабочих также отражает традиционный технический характер труда, который изменится как для работников категории неспециалистов, так и специалистов. В будущем на библиотечных работников системы Организации Объединенных Наций будет возложена большая ответственность и более сложные обязанности. Это потребует повышения квалификации в связи с резко возрастающим объемом печатной и компьютерной информации, ее многообразием, а также в связи с возрастающим использованием компьютерных процессов в библиотечных операциях. Например, в 1983 г. кандидат на пост С-2 справочной секции библиотеки МАГАТЭ должен был иметь университетский диплом специалиста по библиотечному делу или информатике, хорошую подготовку по технике компьютерного поиска, хорошее знание научно-технической справочной литературы и быть способным обеспечивать справки/исследования/информационные услуги с использованием не только баз данных МАГАТЭ/ЮНИДО, но и около 200 внешних (коммерческих) баз данных.

26. Этот пример наглядно показывает, что библиотечное дело стало гораздо более сложным видом деятельности, чем это может казаться тем, кто имеет дело лишь с конечной стадией библиотечных услуг – выдачей информации. Из 175 библиотечных работников категории специалистов, получивших соответствующее образование, 145 имели то или иное профессиональное образование по библиотечному делу и 108, или 62%, имели университетский диплом второй или третьей степени по библиотечному делу или информатике. Кроме того, более 30 работников категории общего обслуживания имели профессиональное образование в области библиотечного дела.

27. Однако этот общий уровень профессиональной квалификации не является достаточным, и здесь существуют три конкретные проблемы. Во-первых, среди работников категории специалистов, возглавляющих библиотеки, менее половины специализировались в библиотечном деле. Здесь абсолютно необходимы изменения: все эти библиотеки должны возглавляться людьми с хорошей профессиональной подготовкой в библиотечном деле.

28. Во-вторых, в 26 небольших библиотеках, возглавляемых работниками категории общего обслуживания, необходимо произвести перестановку кадров. Чтобы маленькая библиотека могла продолжать функционировать и быть эффективной, ей необходимо иметь квалифицированных работников. Созданный в 1948 г. Комитет экспертов по библиотечному делу вынес рекомендацию о том, что каждое отделение специальной библиотеки должно иметь как минимум одного профессионального библиотечного работника и одного технического помощника. Если в силу необходимости неопытный работник категории общего обслуживания осуществляет контроль несистематической подборки материалов, то такую "библиотеку" необходимо объединить с другой библиотекой в данном месте, необходимо подыскать компетентного специалиста, который бы обеспечил эффективную работу библиотеки, или же повысить уровень поста, находящегося во главе библиотеки работника категории общего обслуживания, если он имеет достаточную профессиональную компетенцию (что обычно связано с минимальными дополнительными расходами).

29. В-третьих, вполне очевидная тенденция к повышению требований, предъявляемым к библиотечным службам, обязательно требует дальнейшего повышения квалификации и уровня работников ряда ключевых постов в высших разрядах категории общего обслуживания и специалистов, в особенности в связи с внедрением новой сложной техники. Однако введение норм загруженности и производительности должно привести к лучшему использованию ресурсов и некоторому уменьшению числа постов, что будет связано с небольшим общим повышением расходов. Представляется, что проблема "адекватного" укомплектования персоналом библиотек системы Организации Объединенных Наций в будущем будет носить скорее качественный, нежели количественный характер. Поэтому тщательный процесс набора высококвалифицированных и компетентных работников приобретет еще большую важность.

30. Несмотря на необходимость повышения квалификации работников, очень мало делается в области обучения персонала. Почти не существует никаких программ профессионального обучения или профессионального усовершенствования, а участие в профессиональных форумах в рамках системы или в принимающей стране очень ограничено. Почти не существует регулярного обмена информацией и опытом между библиотеками самой системы, даже в одной стране пребывания и даже на высшем управленческом уровне. Руководители библиотек выражают, несомненно, оправданную озабоченность тем, что эта нехватка контактов ведет к профессиональной изоляции и стагнации, что представляет угрозу для качества библиотечных услуг в будущем.

31. Ротация и перестановка персонала могли бы в некоторой степени поправить положение, однако их масштабы не позволяют достичь этого. Почти половина из 320 работников категории специалистов и верхних ступеней категории общего обслуживания работают в одной и той же библиотеке по десять лет и более. Данные по 22 библиотекам относительно переводов и отставок среди данной группы показали, что с 1979 по 1982 год лишь 15 человек было переведено из библиотек в другие отделы (лишь двое с повышением) по сравнению с 25, которые подали в отставку до пенсионного возраста (до 55 лет), и 27, которые ушли в отставку после 55 лет. Фактическая ротация персонала между библиотеками близка к нулю, однако в связи с наметившимся прогрессом в области создания программ профессионального совершенствования может быть ротация будет стимулироваться в будущем.

32. Ограниченность профессионального роста является одной из наиболее серьезных проблем библиотечного управления в системе Организации Объединенных Наций. Ограниченные возможности продвижения по службе во многих мелких библиотеках очевидны, но даже в крупных библиотеках продвижение обычно останавливается на уровнях O-4 и C-3. Дальнейшее продвижение сдерживается не только медленной ротацией персонала, но и тем фактом, что основной упор делается на руководительский, а не на профессиональный опыт при назначении на руководящие посты. В докладе ОИГ за 1971 г. процентное соотношение всех уровней, графически изображенное в виде пирамиды, показывает, в частности, слабые возможности продвижения по службе работников библиотек системы Организации Объединенных Наций в 1970 г. (см. схему А ниже) по сравнению с работниками общей администрации, экономистами, сотрудниками политических отделов, статистиками (например, работниками отделов общественной информации, схема В). Данные ОИГ за 1982 г. свидетельствуют лишь об очень незначительном прогрессе на уровне C-3 и C-4, причем "пирамида" продвижения работников библиотек по службе по всей системе также отражает лишь очень незначительный прогресс (схема С) по сравнению с соответствующей схемой за 1982 г. для персонала категории специалистов в центральных и других учреждениях (схема D). Действия, которые необходимо принять для решения проблемы людских ресурсов библиотеки, рассматриваются в главе III.A.3.

A. Работники библиотек Организации Объединенных Наций (1970 г.)

B. Работники информационных служб Организации Объединенных Наций (1970 г.)

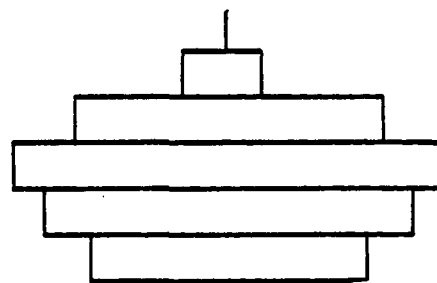
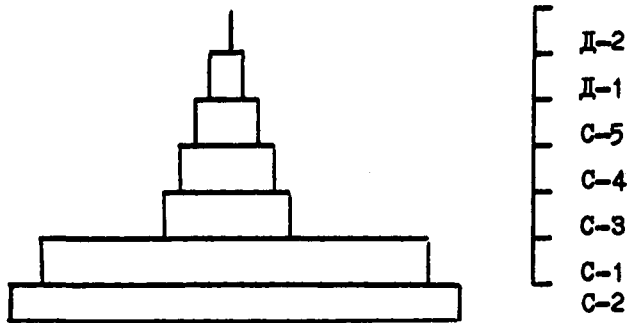

C. Работники библиотек Организации Объединенных Наций (1982 г.)

D. Работники категории специалистов в Центральном и других учреждениях Организации Объединенных Наций (1982 г.)

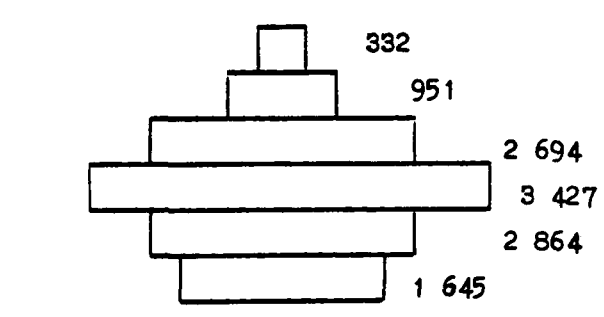
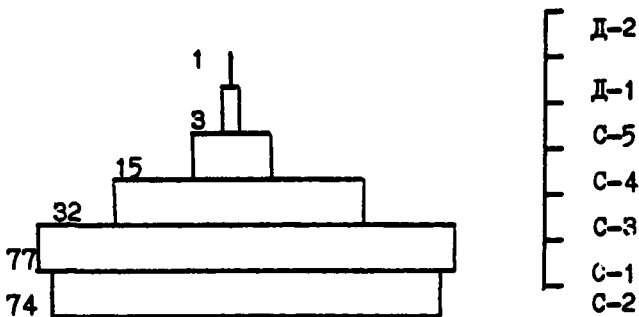

C. Пользователи и услуги

33. Основная задача библиотек - предоставлять услуги персоналу, членам аккредитованных делегаций и представительств, а также другим клиентам, которые нуждаются в

использовании материалов системы Организации Объединенных Наций. Поскольку большая часть библиотек не ведет статистики или проводит оценку по самым разнообразным критериям, невозможно установить общее число пользователей, обслуженных в определенный период. Однако очень приблизительный подсчет соотношения пользователей дает следующую картину: персонал (50%), работники представительств и члены делегаций (10%) и прочие пользователи (40%). Разумеется, цифры для представительств и делегаций выше в библиотеках Центральных учреждений. Объем работы, связанной с обслуживанием других клиентов, может оказаться значительно более высоким в библиотеках на местах, в особенности там, где возможности местных библиотек очень ограничены.

34. Большая часть библиотечных материалов выдается на руки, копируется или распространяется, а не используется в помещениях самой библиотеки, поскольку они нужны главным образом пользователям для ежедневной работы, а не для долгосрочных исследовательских проектов. В 20 библиотеках вообще не имеется читальных залов, а 50 библиотек сообщили о значительных проблемах, связанных с нехваткой помещений для пользователей и хранения материалов. Тем не менее 62 библиотеки имеют так называемые "открытые полки", которыми читатели могут пользоваться сами.

35. Главным образом библиотеки получают запросы на поиск конкретной книги или издания (50%), библиографический поиск (25%) или на поиск фактической информации (20%). Составление библиографий по заказу клиента составляет лишь незначительную часть библиотечных услуг (около 5%).

36. Помимо таких запросов, большинство библиотек регулярно информирует своих пользователей о новых поступлениях, которые перечисляются в специальных перечнях приобретений или в копиях таблиц, содержащих перечень новых периодических изданий. Лишь треть библиотек организует выставки вновь приобретенных материалов, и лишь очень немногие библиотеки сообщили о проведении СДИ (выборочное распространение информации): т.е. регулярное оповещение определенных читателей о новых книгах и периодических изданиях по отдельным темам, представляющим для них интерес.

37. Распространение периодических изданий является основным видом деятельности, хотя вопрос о его целесообразности является достаточно спорным. Несколько небольших библиотек считают его, несомненно, главным. Однако другие, более крупные библиотеки, жалуются на то, что это обходится дорого (осуществляется подписка на те же многочисленные периодические издания, которые иногда имеются в свободной продаже в газетных киосках), на то, что это занимает очень много времени (требуется дополнительный персонал для обработки этих материалов), приносит много потерь фондам библиотеки и приводит к многочисленным жалобам со стороны пользователей (относительно задержек или относительно вырезанных материалов, поскольку они переходят от пользователя к пользователю по кругу). Некоторые пользователи также берут чрезвычайно большое число различных публикаций на длительное время.

38. 29 библиотек сообщили о том, что они поручили другим библиотекам в различных странах выступать в качестве "хранилищ" материалов своих организаций, которые обычно предоставляются бесплатно для свободного общего пользования. Хотя такие библиотеки и хранилища могут служить важным каналом для распространения информации системы Организации Объединенных Наций, только библиотеки Центральных учреждений Организации Объединенных Наций осуществляют регулярную подготовку, предоставляют консультативную помощь и руководство по дальнейшему использованию этих материалов.

39. В целом отношение библиотек к вышеупомянутым услугам является относительно пассивным: они ждут запроса пользователя, вместо того чтобы активно привлекать читателя. Это не является лишь впечатлением, сложившимся после проведенного обзора, но фактом, признанным некоторыми библиотеками в их ответах.

40. Библиотеки лишь от случая к случаю осуществляли обзоры нужд пользователей или фактического использования библиотечных подборок и информационных средств, причем главным образом это делали библиотеки Централных учреждений Организации Объединенных Наций. Исследования эффективности различных форм и видов библиотечных услуг также, по-видимому, проводятся очень редко.

41. "Пассивный" характер услуг подтверждается отсутствием какой-либо четкой тенденции среди библиотек в направлении внесения изменений в виды предоставляемых услуг, которые могли бы учитывать профессиональные или технические изменения. Лишь четверть всех библиотек сообщила о каких-либо изменениях в течение последних нескольких лет, таких, как введение компьютерного библиографического поиска или расширение услуг. Техническая основа услуг остается, таким образом, неизменной. Менее половины библиотек оказывают услуги пользователям на основе компьютерных баз данных или банков данных как в рамках организации, так и вне ее.

42. Несмотря на значение профессиональной помощи соответствующим библиотекам государств-членов или аккредитованных представительств в систематизации их подборок документации системы Организации Объединенных Наций, что является средством улучшения использования информации системы, лишь четверть всех библиотек помогает библиотекам государств-членов использовать документацию их соответствующих организаций достаточно эффективно, и только лишь 13 библиотек оказывают помощь представительству государств-членов в использовании материалов своих соответствующих организаций. Другой важной формой усовершенствования услуг является подготовка библиографий с учетом интересов пользователей. Такого рода работы можно обнаружить лишь в одной трети всех библиотек. Кроме того, только в одной трети всех библиотек читатели учат пользоваться библиотекой и ее источниками информации самостоятельно.

43. Библиотеки отмечают нехватку персонала и неадекватные информационные средства как основное препятствие для более активного подхода к оказанию услуг пользователям, а также необходимость в более официальных каналах связи для обсуждения изменяющихся нужд пользователей. В качестве основного средства для улучшения качества предусматриваются компьютерные библиотечные услуги. Расширение сотрудничества между библиотеками очень редко упоминается как средство решения проблемы, причем это делают главным образом крупные центральные библиотеки.

44. Эти исследования наводят на мысль, что основной причиной проблем в области библиотечных услуг системы Организации Объединенных Наций является психологическая проблема. В наиболее современном подходе к библиотечному делу упор делается на "системы библиотек, а не на отдельные библиотеки", но этот подход пока еще не применяется в данных библиотеках. Основным путем улучшения библиотечных услуг являются совместные действия в области приобретения материалов, информационных средств, использования данных подборок и средств, увеличения масштаба услуг и в постепенном создании сетей библиотек системы Организации Объединенных Наций.

D. Подборка материалов

45. Как и в других областях, здесь не существует общих критериев для сравнения размеров библиотечных подборок, а многие библиотеки имеют только общее представление о том, какие материалы имеются в их распоряжении. Крупнейшие библиотеки в системе, т.е. библиотеки Отделения Организации Объединенных Наций в Женеве и Централных учреждений Организации Объединенных Наций, располагают несколькими миллионами документов, книг и других публикаций, тогда как самые маленькие библиотеки имеют лишь несколько тысяч наименований.

46. Библиотеки приобретают материалы трех видов. Первая категория материалов — это публикации и документы самой организации, которые составляют крупнейший, наиболее важный и наиболее часто используемый компонент почти во всех библиотеках. Большинство центральных библиотек и половина специализированных библиотек выступает в роли официальных хранителей публикаций и документов своих организаций, некоторые из них хранят публикации, но не документы, а в нескольких случаях функции хранилища выполняет другое учреждение организации.

47. Вторая категория приобретений — это публикации и документы других учреждений системы Организации Объединенных Наций, которые приобретаются на более или менее выборочной основе и зачастую уничтожаются после трех-пяти или более лет хранения. Основной вид приобретения — это свободное распространение. Представляется, что непрерывное развитие новых технологий приведет к усовершенствованию системы распространения, улучшению процедур выдачи материалов и копирования, а также позволит улучшить передачу текстов фототелеграфом и компьютерным способом с тем, чтобы расходы организации в связи с двойной обработкой и хранением такого рода материалов можно было в будущем сократить.

48. Третья категория — это материалы, поступающие из других источников и приобретаемые после тщательного отбора. В большинстве случаев эти материалы покупаются. Также используются соглашения об обмене материалами, однако они ограничены масштабом взаимных интересов партнеров и наличием материалов, в которых они заинтересованы. Иногда материалы поступают в качестве подарков, но, хотя такие подарки и могут быть значительными в некоторых библиотеках, они являются непостоянным источником поступлений. Кроме того, одна треть всех библиотек имеет в бюджетах своих соответствующих организаций фонды для приобретения книг и периодических изданий. Хотя в 1982 г. и 1983 г. они составляли более 1 млн. дол. США в год, эти источники финансирования представляются достаточно непредсказуемыми. И наконец, правительственные публикации являются важным "внешним" информационным компонентом для исследовательских нужд организаций. Однако это в первую очередь касается системных библиотек в развивающихся регионах, необходимо приложить усилия для обеспечения своевременности и целенаправленности приобретения таких публикаций, и также необходимо рассмотреть пути и способы, которые позволили бы правительствам обеспечивать более число материалов бесплатно.

49. Бюджетные трудности влияют на приобретение общей литературы во всех библиотеках. В настоящее время большая часть бюджетов, выделяемая на приобретение, расходуется для подписки на периодические издания, стоимость которых резко возрастает (см. пункт 37, вопросы распространения периодических изданий). В последние годы большинство случаев сокращения расходов на приобретения касались монографий и материалов, доставляемых авиапочтой (что в значительной степени откладывает сроки библиотечных услуг), а также справочных материалов, что также ограничивает качество услуг. Если бюджетные ограничения и неуклонный и быстрый рост цен на книги и периодические издания будут продолжаться и в будущем, то такое общее положение еще более осложнится.

50. Эти серьезные бюджетные ограничения в сочетании с быстрым ростом информационных материалов во всем мире требуют большого внимания и опыта в отборе новых материалов для библиотечных подборок. Лишь несколько библиотек, таких, как библиотеки МОТ, ВОЗ, Центральных учреждений ООН, имеют четко разработанную систему приобретений. Кроме того, лишь некоторые библиотеки создают из числа своих сотрудников комиссии по отбору материалов или проводят регулярные общие консультации с пользователями по вопросам приобретения. Большинство библиотек полагается на выбор библиотекарей и учитывает рекомендации, полученные от отдельных пользователей. В связи с этим существует риск создания бессистемного и громоздкого библиотечного фонда.

51. Поскольку годовой прирост библиотечного фонда обычно составляет 5-20% от числа названий имеющихся материалов и поскольку в большинстве библиотек не хватает места, больше половины из них проводят также регулярную "чистку" для устранения устаревших или неиспользуемых материалов и для освобождения места для новых поступлений. Однако опять же лишь несколько библиотек имеют конкретные письменные директивы относительно сохранения тех или иных материалов, тогда как другие делают это произвольно, что в свою очередь может нанести ущерб интересам пользователей.

52. Одним из способов преодоления этих трудностей и сохранения эффективных подборок материалов является совместное приобретение материалов библиотеками системы Организации Объединенных Наций, расположенными в одной стране пребывания, с целью объединения их незначительных ресурсов, выделяемых на приобретения. Это было бы в особенности полезно в Женеве, где расположены многие библиотеки. Однако хотя данная мера и была конкретно рекомендована ЮНОГ еще в 1949 году, она так и не была претворена в жизнь.

53. Вторая возможность - это более активное использование местных ресурсов. Во многих странах пребывания имеются крупные библиотеки с хорошей подборкой материалов, с которыми могут быть достигнуты межбиблиотечные соглашения по обмену материалами (хотя в большинстве случаев такие услуги предоставляются платно) для расширения охвата подборок материала и услуг, оказываемых пользователям. Однако не все библиотеки в полной мере используют эту благоприятную возможность.

54. Третий способ - это использование микроформ и в особенности микрофишей, которые в настоящее время очень ограниченно используются в библиотеках системы Организации Объединенных Наций, хотя некоторые крупные библиотеки, как, например, библиотеки Центральных учреждений Организации Объединенных наций, ФАО, МОТ и ЮНЕСКО, считают его чрезвычайно практичным и полезным. Основными причинами ограниченного использования являются задержки в производстве микроформ в отличие от "печатного текста", с которого они изготавливаются, нехватка средств для закупки оборудования и связанных с этим затрат (хотя большинство печатных материалов системы распространяется бесплатно, а большая часть микроформ - платно). Тем не менее существуют также значительные потенциальные возможности для усовершенствования в данной области (см. раздел III.A.5).

Е. Информационные средства

55. Библиотечные материалы являются важным информационным источником, однако для эффективного использования этого источника очень важно иметь опытных библиотечных работников и информационные средства - каталоги, библиографии, индексы. Для облегчения доступа к общей литературе пользователей, не входящих в систему Организации Объединенных Наций, имеется широкий набор таких средств, а в качестве справочных центров они играют чрезвычайно важную роль в библиотечных услугах. Доступ к материалам, подготовленным в системе Организации Объединенных Наций, обеспечивается за счет каталогов и индексов, подготавливаемых самими организациями.

56. Многие библиотеки подготавливают такие индексы и каталоги, хотя другие целиком полагаются на другие учреждения организации (центральные библиотечные учреждения или отделы информации и публикации). Все организации выпускают коммерческие каталоги своих публикаций. Организация Объединенных Наций и крупные специализированные учреждения также готовят подробные индексы (хотя ВОЗ исключает внутренние документы и те документы, которые предоставлены для очень ограниченных целевых групп, с тем чтобы избежать нежелательного распространения информации). К примеру,

библиотека Центральных учреждений ФАО раз в два месяца компьютерным способом выпускает перечень текущей документации для 4 000 адресов во всем мире, ежемесячно обновляет документацию в информационной системе ФАО АГРИС и одновременно выпускает тексты всех этих документов и публикаций на микрофишах, по заказу обеспечивает специальные услуги по компьютерному составлению библиографий (как ретроспективных, так и текущих), а также распространяет сводные индексы микрофишей среди подписчиков библиотеки для устранения необходимости искать материалы в новых каталогах или индексах.

57. Однако другие организации и библиотеки системы пока не добились таких успехов, и существует ряд значительных общих проблем. Зачастую наблюдаются значительные задержки в составлении индексов для новых документов, а индексы накапливаются и публикуются лишь несколько раз в год и распространяются очень медленно. Библиографические данные, тематические анализы и другие материалы, имеющиеся в библиотеках, имеют самый различный формат и не всегда предоставляют адекватную информацию пользователям. Такие проблемы вынуждают многие другие библиотеки мира (и другие библиотеки системы) подготавливать свои собственные каталоги и индексы для этих документов, что дублирует усилия и приводит к бесполезной трате ресурсов. Если эти информационные средства являются неадекватными, неполными или устаревшими, то они еще в большей степени снижают возможности политиков и исследователей во всем мире в получении доступа к материалам и к их использованию, подрывая таким образом действия в поддержку программ и целей системы Организации Объединенных Наций.

58. Необходимость улучшения организации и координации все возрастающего потока информации в тысячах библиотек по всему миру признана уже давно. Начиная с середины 70-х годов ЮНЕСКО оказала поддержку нескольким важным международным программам в данной области в сотрудничестве с Международной федерацией библиотечных ассоциаций (МФБА) и Международной федерацией научно-технической документации (МФД).

59. Всеобщий библиографический контроль (ВБК) намерен создать систему полного библиографического контроля всех публикаций, выходящих во всех странах мира. Проект Всеобщей доступности публикаций (ВДП) занимается главным образом вопросами международного библиотечного заимствования материалов и каналами обеспечения копиями, по которым информация, опубликованная в других странах, предоставляется любому пользователю, который в ней нуждается. В рамках программы национальных информационных систем (НИС) была предпринята попытка создать в каждой стране интегрированные системы библиотек, центры документации и архивов, а также установить международное сотрудничество между такими системами. Международные усилия, направленные на осуществление этих программ, которые сейчас включены в более широкую Программу общей информации (ПОИ), осуществляемую ЮНЕСКО, значительно улучшили интеллектуальный и физический доступ к опубликованной информации, а также организационные и экономические показатели информационных служб.

60. Необходимость улучшить информационный доступ к публикациям и документам системы, обеспечить более широкое использование своей информации и избежать параллелизма и бесполезной траты ресурсов была признана на ряде международных симпозиумов в последнее десятилетие. Общей целью должно стать создание единой системы ведения каталогов и составления индексов материалов, подготавливаемых системой.

Как каждая страна должна в соответствии с ВЕК обеспечивать библиографический контроль всех своих публикаций на основе международных соглашений по форме и частоте, так и каждая организация системы Организации Объединенных Наций должна обеспечивать полный библиографический контроль своей документации в общепринятых формах.

61. В настоящее время лишь около одной трети каталогов и индексов библиотек системы Организации Объединенных Наций подготавливается на компьютерной основе, хотя более крупные библиотеки и несколько менее крупных, как, например, библиотека ЭСКАТО, достигли в этой области значительного прогресса. В других библиотеках внедряются или будут внедряться ЭВМ, а компьютерный библиографический контроль является основной технической тенденцией, которая должна способствовать улучшению доступа к материалам системы. Непрерывное совершенствование компьютерного оборудования, набор и/или обучение персонала для дальнейшего повышения квалификации в работе с компьютерной информацией и соглашение по общим стандартам и форматам могли бы постепенно привести к распределению материалов между библиотеками и к обмену базами данных организаций в последующие несколько лет.

62. Поэтому проблема теперь уже не является чисто технической, она требует для своего решения совместных действий. Некоторые перспективные шаги в направлении создания общей системы, основанной на ВЕК, были предприняты в 1975 г., когда Административный комитет по координации (АКК) вновь учредил Рабочую группу АКК по индексации документов, в состав которой вошли в основном руководители центральных библиотек. Учитывая растущую озабоченность правительств и других организаций в связи с доступностью к информации в документах системы Организации Объединенных Наций, АКК поручил Рабочей группе изучить

"... основные средства для обеспечения более широкого доступа к информации в документах различных учреждений ... путем определения того, какая информация, содержащаяся в документах, могла бы подлежать взаимному обмену, каким образом эти документы могли бы быть подвергнуты библиографическому описанию и какие общие термины в области индексации могли бы быть полезными в употреблении".

63. Группа признала, что унифицированный вокабуляр, применяемый при индексации, является основной предпосылкой для эффективного поиска информации, и в связи с этим учредила Целевую группу по разработке терминологии для индексации. Совместно с МССИ Целевая группа разработала большой глоссарий терминологии для программ и деятельности системы Организации Объединенных Наций, который был опубликован в конце 1979 года. Однако, несмотря на прогресс, достигнутый в этой и в смежных областях, Рабочая и Целевая группы были распущены в 1979 г. в связи с перестройкой структуры вспомогательных органов АКК.

64. В период с 1980 по 1982 год был достигнут незначительный прогресс в выполнении более широких задач, сформулированных АКК в 1975 г.: сделать информацию системы Организации Объединенных Наций более широко доступной за счет информационного обмена и библиографических описей. Однако необходимость в действиях по

совершенствованию использования документации системы по-прежнему существует. Международный конгресс по всеобщей доступности публикаций, состоявшийся в Париже в мае 1982 г., вновь поднял эту проблему. В общих рекомендациях, требующих совместных действий правительств, специалистов и международных организаций на национальном или международном уровне, особенно отмечалось, что

"межправительственные организации, в особенности учреждения системы Организации Объединенных Наций, должны приложить все усилия для улучшения качества подготовки материалов, библиографического контроля, распространения, доступа и наличия, а также использования их документов и публикаций".

III. ПЕРСПЕКТИВЫ НА БУДУЩЕЕ

65. В настоящее время одна библиотека уже не может удовлетворить потребности пользователя своими собственными ресурсами в связи с быстрым и непрерывным ростом объема публикаций и документов, быстротой и сложностью развития знаний человечества, которые эти материалы отражают, а также в связи с увеличивающейся стоимостью сбора и хранения библиотечных подборок и предоставления библиотечных услуг. Эти явления вызывают серьезные проблемы в области распределения ресурсов и доступа к информации, единственным эффективным решением которых являются совместные усилия библиотек или, другими словами, систем библиотек.

66. "Системный подход" является одной из наиболее важных проблем в современном библиотечном деле, равно как и во многих других областях. Во все большей степени информация не знает границ. Как показано в проектах ВБК и ВДП, осуществляемых при поддержке ЮНЕСКО, создание библиотечных систем находится на различных стадиях осуществления во всех странах мира, и уже начинает вырисовываться понятие всемирной библиотечной системы. Следующие разделы, касающиеся совместных действий, совершенствования управления и новых технологий, а также информационных систем, содержат краткий обзор способов, которые могут позволить библиотекам системы Организации Объединенных Наций создать более связанную и эффективную сеть библиотечных служб, а также принимать более активное участие в создании международной библиотечной системы.

67. В 1983 г. по просьбе ЭКОСОС АКК учредил вместо МСИИ новый орган - Консультативный комитет по координации информационных систем (КККИС). Задачей КККИС является обеспечение более эффективной эксплуатации существующих или запланированных на будущее информационных систем Организации Объединенных Наций на уровне национальных пользователей, а также увеличение возможностей системы Организации Объединенных Наций в области сбора, хранения, поиска и распространения информации. Программа работы КККИС на 1984-1985 гг. охватывает пять областей: информационные нужды государств-членов; средства доступа к системной информации; учет деятельности в области разработок; предложения по новым информационным системам, а также основные координационные службы, включая наблюдение за новыми информационными технологиями. КККИС должен, таким образом, быть в состоянии оказывать общую информационную помощь системным библиотекам, а также более непосредственную помощь совместным действиям библиотек в некоторых вышеотмеченных областях.

A. Совместные действия

68. Результаты исследований текущих операций, обсуждавшихся в главе II, подтверждают мнение, которое выразили руководители библиотек в ответ на вопросник ОИГ, о том, что библиотеки системы Организации Объединенных Наций не приняли достаточно эффективного участия в разработке единой библиотечной сети. Обычно библиотеки действовали отдельно друг от друга, что приводило к бесполезной трате ресурсов, обусловленной дублированием в работе, и не позволило им идти в ногу с достижениями в области библиотечных и информационных услуг в других организациях и на международном уровне.

69. В результате библиотеки не смогли выполнять свою важную роль информационного обеспечения в процессе выполнения организациями основных целей и видов деятельности системы Организации Объединенных Наций. Если библиотеки изменят свой подход и сделают основной упор на принцип сотрудничества, то на практике они могли бы постепенно направить свою деятельность на создание библиотечной сети в рамках системы Организации Объединенных Наций, основанной на международно признанных стандартах и использующей новейшую технологию. Поскольку это могло бы привести к экономии ресурсов, то основные усилия можно было бы направить на улучшение использования существующих библиотечных ресурсов для обеспечения лучшего охвата, повышения качества, увеличения скорости и четкости библиотечных услуг.

70. Такое предполагаемое развитие библиотечных услуг на основе сотрудничества следует начинать с определения возможных областей сотрудничества, степени участия, возможностей осуществления конкретных проектов или с определения механизмов сотрудничества. Инспекторы рекомендовали создать межбиблиотечную комиссию, а также предложили восемь конкретных областей, в которых следовало бы осуществлять совместную деятельность. В первую очередь такая деятельность касается укрепления библиотечной сети самой Организации Объединенных Наций, а затем усилия надо направить на улучшение связи с библиотеками на более широком международном уровне.

1. Межбиблиотечная комиссия

71. Первым необходимым шагом является проведение встреч представителей библиотек на регулярной и постоянной основе. Комитет экспертов по библиотечному делу, созданный в 1948 г., сделал "особый упор" на системную координацию библиотек при посредстве межбиблиотечного консультативного комитета, а в своих ответах на вопросник ОИГ все руководители библиотек признали необходимость и проявили интерес к обмену опытом и предложениям по вопросам, представляющим общий интерес. Многие члены Рабочей группы АКК по индексации документов были работниками библиотек, и это являлось многообещающей возможностью для разработки более организованных моделей межбиблиотечного сотрудничества. Однако, после того как эта Группа была распущена в 1979 г., руководители библиотек признали, что контакты и совместные проекты были очень ограниченными и осуществлялись редко.

72. Разумеется, библиотеки являются лишь одним элементом информационных систем соответствующих организаций, а руководители библиотек сами не могут решить основные проблемы информационного развития. Таким же образом межбиблиотечная комиссия должна будет признать разницу в уровнях развития, размерах и рабочей практике многочисленных библиотек, а также особые интересы и связи, которые имеются у многих библиотек в области их специализации с другими библиотеками и информационными учреждениями вне системы Организации Объединенных Наций.

73. Однако в то же время библиотеки могли бы определить конкретные области (как, например, рассмотренные ниже), в которых большая их часть могла бы конструктивно сотрудничать. Они могли бы провести обмен идеями и опытом в области нового подхода к использованию новых технологий, включая, в частности, консультативную и неофициальную помощь, которую могли бы оказывать наиболее передовые библиотеки другим библиотекам. Они могли бы разработать и применять на практике международные приемлемые правила и стандарты в области укомплектования библиотечного персонала и операций, насколько это возможно и целесообразно. Они также могли бы попытаться организованным путем установить более эффективные совместные связи с другими информационными учреждениями в системе Организации Объединенных Наций, а также с важными информационными учреждениями и службами вне системы. Благодаря таким действиям библиотеки могли бы обеспечить функционирование более четкой и экономной сети библиотек в системе Организации Объединенных Наций, а также предусмотреть определенные области сотрудничества для улучшения самых разнообразных библиотечных услуг, оказываемых пользователю.

74. Инспекторы не считают, что необходимо создавать новый механизм или претенциозный обязательный план для всей системы. Необходимо предусмотреть процедуру для регулярных консультаций с охватом всех руководителей центральных библиотек, которые выступали бы в качестве представителей библиотек своих организаций, что явилось бы отправным пунктом для более системного совершенствования межбиблиотечной деятельности. Предлагаемая комиссия могла бы, к примеру, собираться один раз в год, определить свой собственный круг ведения и текущий план работы, который являлся бы наиболее практичным и простым, а также могла бы совместно и регулярно сообщать своим организациям о проделанной работе и о необходимых мерах на будущее. Особенно важно, чтобы организации дали принципиальное согласие на участие в данной комиссии с тем, чтобы усилить сотрудничество библиотек и чтобы библиотеки могли наиболее эффективно выполнять ту важную роль, которая отведена им в информационных системах Организации Объединенных Наций.

2. Индексация документов системы Организации Объединенных Наций

75. По-видимому, индексация является наиболее важной совместной задачей, поскольку она касается развития усовершенствованного библиографического контроля и доступа к информационным материалам системы, а следовательно, способствует осуществлению задач и деятельности всей системы. Как отмечается в главе II.Е, в которой речь идет об информационных средствах, существующие в настоящее время каталоги, библиографии и индексы всей системы в целом пока еще неадекватно охватывают всю производимую документацию. Документы в значительной степени различаются по формату, и часто их выпуск задерживается. Это заставляет другие библиотеки проводить свою собственную индексацию и мешает использованию документов системы Организации Объединенных Наций во всем мире, так как пользователи не имеют свободного, своевременного и хорошо организованного доступа к ним.

76. Незаконченная исследовательская работа Целевой группы АКК по разработке терминологии для индексации, которая была прервана в 1979 г., в настоящее время возобновляется в ряде областей. Группа информационного обслуживания Организации Объединенных Наций ДМЭСВ в Центральных учреждениях осуществляет пересмотр макротезауруса и в том числе проводит неофициальные консультации с другими организациями системы. Эта работа должна быть завершена в 1984 году. Организация Объединенных Наций также работает над созданием библиографической системы ЮНБИС во всех своих центральных и региональных учреждениях для обобщения терминологии в области индексации, осуществляя при этом неофициальные консультации с другими учреждениями. Кроме того, в конце 1983 г. ЮНЕСКО начала осуществлять межучрежденческую деятельность, направленную на создание общей терминологии для индексации в соответствии с проектом всемирной сети науки и техники. В программе работы на 1984-1985 гг. КККИС будут учтены эти и другие достижения в свете директивы ЭКОСОС (резолюция 1982/71), в которой говорится, что КККИС

"составлял, обновлял и популяризировал общие вокабуляры индексирования на уровне одной системы и разрабатывал стандарты, основываясь на техническом опыте соответствующих органов, организаций и учреждений системы Организации Объединенных Наций ..."

77. Эти различные программы являются необходимым отправным пунктом для возобновления работы в области общих вокабуляров индексирования и усовершенствования библиографического контроля документации системы, однако само их разнообразие предполагает, что это вновь не позволит достичь поставленных задач. Библиотеки системы могут оказать важную поддержку, необходимое давление и предоставить свой технический опыт для конструктивного прогресса в данной области, и эта задача должна стать основной задачей новой межбиблиотечной комиссии.

78. Процесс усовершенствования библиографического контроля и индексации должен следовать основным принципам, определенным для стран и организаций в соответствии с ВБК, в соответствии с которыми организация должна отбирать и обозначать индексами свои собственные материалы с использованием международных и взаимоприемлемых стандартов в таких областях, как формат, масштаб охвата, частотности, число языков, на которых выпускаются индексы, библиографические описания, тематические анализы, а также специальные библиографии в ряде областей. Эти индексы могут быть подготовлены обычными методами или с помощью ЭВМ в зависимости от положения каждого учреждения. Однако взятые вместе, они должны в будущем представлять собой скоординированную систему, позволяющую осуществлять дальнейшее ее расширение, а позднее и введение компьютерного оборудования.

79. Добиться общего понимания основных принципов и использования терминологии для индексации среди организаций — задача не простая. В частности, специализированные учреждения пользуются в своих соответствующих областях специальными предметными вокабулярами. Объем работ, связанный с переходом к унифицированной системе, может оказаться значительным, однако польза решительных совместных усилий достаточно очевидна, и необходимо продолжать действия в этом направлении. Предлагаемая комиссия в составе руководителей библиотек должна работать целенаправленно, чтобы добиться консенсуса по общим стандартам, что требует хотя бы минимальных изменений в установившихся конкретных процедурах. Все центральные библиотеки системы и другие учреждения, которые подготавливают печатные каталоги и индексы, должны принять участие в общих усилиях; кроме того, необходим вклад специализированных библиотек учреждений, производящих значительный объем документации.

80. Опыт последних трех десятилетий убедительно показывает трудность этой задачи: программный документ библиотеки Организации Объединенных Наций, принятый в 1949 г., призвал к координации индексации и ведения каталогов в рамках всей системы; Рабочая группа по индексации документов была впервые учреждена в 1966 году; исследование возможностей системы ООН по содействию развитию, проведенное в 1970 г., подтвердило необходимость создания более четкой структуры и облегчения поиска документов системы; выдвинутая в 1975 г. инициатива АКК, касавшаяся средств усовершенствования информационного обмена, библиографического описания и введения общей терминологии для индексации, привела к учреждению Целевой группы АКК, которая затем была упразднена; резолюция ЭКОСОС, принятая в 1982 г. (рекомендация Международного конгресса по ВДП 1982 г.), лишь подтверждает давно существующую и до сих пор неразрешенную проблему. Однако сейчас принятие мер стало еще более необходимым в связи с "информационным взрывом", в связи с абсолютной необходимостью введения общей терминологии для обеспечения библиографического контроля над документацией системы, а также в связи с растущей озабоченностью, обусловленной трудностями, которые возникают у пользователей при получении доступа к документации системы Организации Объединенных Наций.

3. Планирование людских ресурсов в области библиотечного персонала

81. Данные по укомплектованию персоналом, кратко изложенные в главе II.B., свидетельствуют о том, что в библиотеках системы Организации Объединенных Наций, как старшие работники категории общего обслуживания, так и профессиональной категории, сталкиваются с многочисленными проблемами. В частности, эта группа сотрудников имеет мало возможностей для продвижения по службе. Основными проблемами являются следующие:

а) руководителями библиотек являются работники категории специалистов, не имеющие специального библиотечного образования; имеющие специальное образование библиотекари занимают посты категории общего обслуживания, а 26 небольших библиотек (одна треть из 78 библиотек) вообще не имеют постов категории специалистов;

b) необходимость повышения профессиональной квалификации в связи с быстрыми техническими изменениями в библиотеках и информационных службах;

c) отсутствие общих норм загруженности и производительности, необходимых для оценки и распределения соответствующим образом потребностей, уровней и ответственности среди персонала;

d) недостаточный объем мероприятий по совершенствованию персонала и ограниченные возможности ротации;

e) неравномерное распределение персонала по категориям: большая часть персонала занимает посты на низком уровне, а возможности для продвижения по службе ограничены по сравнению с работниками других отделов;

f) наличие многочисленных и не совсем четко определенных постов на низшем уровне в ряде крупных и во многих мелких библиотеках, т.е. во многих случаях заметно отсутствие четкой библиотечной структуры и четко определенных оперативных функций.

82. Текущие программы работы Комиссии по международной гражданской службе (КМГС) затрагивают основные вопросы политики в области управления персоналом системы Организации Объединенных Наций, как, например, вопросы профессионального роста, набора персонала и его продвижения по службе. В тех случаях, когда существуют значительные различия в перспективах продвижения по службе среди различных групп сотрудников, как, например, в библиотеках, КМГС рекомендовала организациям попытаться, по возможности, устранить такие различия за счет планирования людских ресурсов в своих профессиональных группах, за счет осуществления активного подхода к профессиональному росту персонала, пересмотра описания работы на таких должностях, которые имеют мало возможностей для продвижения, а также за счет анализа возрастного распределения, который позволит определить на будущее возможное появление вакантных мест. Проблемы, с которыми в настоящее время сталкиваются работники библиотек системы, необходимо решать именно таким согласованным и определенным путем, с тем чтобы можно было набрать высококвалифицированных сотрудников, тщательно организовать их работу, тщательно разъяснить им их задачи, обеспечивать между ними непрерывное соревнование и развивать их возможности, с тем чтобы они могли оказывать достаточно сложные информационные услуги, необходимые системе Организации Объединенных Наций в будущем.

83. Поскольку затраты на персонал составляют приблизительно 80% общих бюджетных расходов библиотек, то эти проблемы использования ресурсов персонала требуют совместного внимания и действий со стороны ответственных за управление библиотеками. Разработка общих стандартов набора персонала, объема работ и производительности является совершенно необходимой, если учесть необходимость изменения профессиональных навыков и структуры набора персонала, а также моделей работы при введении новых технологий. Такие стандарты должны служить основой не только для совершенствования библиотечных операций, но также и для рационального процесса набора кадров, улучшения моделей работы и классификации персонала, для более организованного и рационального профессионального роста и продвижения по службе, основанного на требованиях, предъявляемых к профессиональным качествам, и ответственности, для расширения возможностей ротации рабочих мест и более тщательного распределения постов в соответствии с профессиональной квалификацией.

84. Этот процесс улучшения планирования людских ресурсов должен, разумеется, осуществляться на основе консультаций и совместно с КМГС, отделами кадров, а также в соответствии с политикой, проводимой различными организациями. Новая межбиблиотечная комиссия могла бы, однако, внести в этот процесс значительный вклад, занявшись

данной проблемой на приоритетной основе для обеспечения более эффективного использования людских ресурсов и для постепенного развития значительно усовершенствованной профессиональной модели для работников библиотек в системе. К примеру, Комиссия могла бы создать компьютерный перечень всех сотрудников, работающих в различных библиотеках, который можно было бы использовать для заполнения появляющихся вакантных мест и для расширения возможностей профессионального роста.

85. Темпы профессиональных и технических изменений в современной библиотечной службе также требуют непрерывного повышения профессиональной подготовки путем семинаров, совещаний, распространения профессиональной литературы, а также информационного обмена между всеми типами библиотечных специалистов. Однако отсутствие в настоящее время возможностей обучения и профессионального роста сотрудников в библиотеках системы Организации Объединенных Наций осложняется еще более рассредоточением этого персонала среди многочисленных мелких библиотек и ограниченными ресурсами общего бюджета. Тем не менее возможности профессионального обучения должны быть предоставлены различным видам библиотечных специалистов системы (составителям каталогов, индексов, ответственным за приобретение материалов, за справочную секцию и т.д.) с тем, чтобы они могли идти в ногу с самыми последними профессиональными достижениями в данной области и не отставать от новейшей технологии.

86. Такое профессиональное обучение можно было бы проводить с помощью семинаров, лекций, обменных стажировок и других форм работы, осуществляемых для всех сотрудников в конкретной стране пребывания путем обмена опытом и материалами или за счет использования местных национальных учреждений. Большая часть этих видов деятельности не должна повлечь за собой крупных расходов, поскольку руководящие сотрудники библиотек могли бы выступать в качестве инструкторов или можно было бы привлечь местных специалистов на добровольной основе. Межбиблиотечная комиссия могла бы исследовать этот вопрос и возможности разработки двухгодичных общих программ обучения совместно с отделами организаций, занимающимися вопросами обучения и кадров.

4. Сотрудничество на местном уровне

87. В предыдущем пункте уже говорилось, что совместные усилия на местном уровне являются, по-видимому, наиболее простой и наименее дорогостоящей формой межбиблиотечного сотрудничества, что объясняется непосредственной близостью расположения библиотек друг от друга и возможностями для установления личных контактов и деловых отношений. Существует целый ряд возможностей:

а) сотрудничество между библиотеками в конкретной стране пребывания было бы наиболее благоприятным в Женеве, где находятся 13 библиотек системы Организации Объединенных Наций, включая ряд крупнейших. Однако даже в городе, имеющем лишь две или три библиотеки системы, следует на постоянной основе изучать возможности совместных действий;

б) совместные библиотечные формы работы уже достаточно хорошо развиты в Бангкоке. Библиотеки ЭСКАТО, другие местные библиотеки и ряд национальных учреждений объединяют местные ресурсы путем совместного участия в библиографической информационной системе ЭСКАТО (БИСЭ), распространения информации о приобретениях, осуществления совместного проекта по объединенному перечню периодических изданий и других видов деятельности. Их опыт также показывает, что сотрудничество между местными библиотеками можно в значительной степени расширить до регионального уровня: Межучрежденческий подкомитет библиотек Организации Объединенных Наций (МПБОУН) уже в течение нескольких лет собирается по крайней мере раз в год в Азии для обсуждения таких вопросов, как общая система межбиблиотечных заимствований, распределение ответственности за определенные документы, а многочисленные вспомогательные центры региона изучают возможности присоединения к системе БИСЭ.

с) Совместное приобретение периодических изданий, книг, публикаций и документов является примером серьезных попыток использовать потенциальные возможности на местном уровне. Комиссии по приобретению материалов, состоящие из работников библиотек системы Организации Объединенных Наций, организывают координированную закупку согласованных материалов и предоставляют их своим пользователям при помощи межбиблиотечных заимствований, ксерокопий, а также каталогов и перечней новых приобретений. Если избежать дублирования, то этот процесс высвободит значительные фонды, сотрудников и помещения в каждой библиотеке, что позволит приобретать другой материал, а также позволит им предоставлять в распоряжение своих пользователей лучшие подборки материалов, причем общие бюджетные ресурсы останутся неизменными.

д) Сотрудничество между библиотеками системы Организации Объединенных Наций и страны нахождения также имеет большие возможности в ряде областей, в особенности в межбиблиотечном заимствовании. Такая деятельность может способствовать улучшению качества материалов отдельных библиотек и совершенствованию политики приобретения.

е) С другой стороны, библиотеки некоторых региональных, специализированных и информационных учреждений в развивающихся регионах, где нет хорошо организованных национальных или университетских библиотек, с которыми можно осуществлять сотрудничество, фактически должны обслуживать не только сотрудников секретариата, но также региональные и подрегиональные организации, дипломатические миссии, студентов и преподавателей университетов, государственных чиновников и исследователей. Организации должны укреплять такие библиотеки, чтобы они могли служить опорой для осуществления программ организаций.

5. Программы микроформ

88. Хорошим примером технической стороны библиотечных операций, которые имеют потенциальные возможности для межучрежденческого сотрудничества, является возрастающее использование микроформ (метод воспроизведения печатного материала в значительно уменьшенной форме) и в особенности микрофишей (микрофильмы, содержащие микроизображения страниц печатного материала). Как уже говорилось выше, более крупные библиотеки центральных учреждений системы Организации Объединенных Наций расширяют использование этого метода.

89. Организация Объединенных Наций уже давно разработала программу микроформ, однако ее осуществление задерживается ограниченным охватом документации, индексов и непопулярностью среди пользователей. Тем не менее результаты программы становятся все более благоприятными по мере того, как национальные библиотеки сталкиваются с серьезными проблемами нехватки помещений, возрастает признание общественностью пользы микроформ, а также ценности хорошо организованной и индексированной (что позволяет облегчить обработку и использование) программы микроформ. Так, в 1980 г. Организация Объединенных Наций провела обзор 500 библиотек во всех странах мира с учетом их особых интересов и необходимости наличия в них документации Организации Объединенных Наций на микроформах.

90. Более 200 библиотек дали ответы на вопросник и проявили значительный интерес к приобретению полных серий текущих документов, ретроспективных серий, статистических материалов, и в особенности микрокопий документов. Весьма отраднo, что библиотеки проявили интерес к возможности объединения в консорциум нескольких учреждений, который смог бы гарантировать поставку документации Организации Объединенных Наций в микроформах на английском языке, и выразили готовность выделить значительные фонды для такой программы. Это позволило бы подписчикам разделить между собой расходы, а чем большее число подписчиков входит в консорциум, тем меньше будут расходы отдельных учреждений.

91. Из обзора видно, что совместная программа микроформ может охватить большее число пользователей документацией системы, причем гораздо более эффективным и экономичным способом, чем в настоящее время. Широкомасштабный перевод документов системы на микроформы, а в будущем и публикация документов в микроформах могли бы помочь библиотекам системы и другим библиотекам на всех уровнях разрешить многие бюджетные проблемы, проблемы помещений и другие проблемы, связанные с хранением документации Организации Объединенных Наций. Межбиблиотечная комиссия могла бы серьезно рассмотреть вопрос о внутриучрежденческом изготовлении микроформ с использованием электронных средств, а также другие совместные виды использования микроформ.

6. Архивные библиотеки

92. Другая значительная возможность для расширения распространения материалов системы Организации Объединенных Наций среди пользователей во всем мире – это более эффективное использование системы архивных библиотек, которые в той или иной форме были созданы почти во всех крупных организациях и учреждениях системы Организации Объединенных Наций. Теоретически эта система распространяет информацию о задачах и деятельности системы во всем мире путем предоставления публикаций и в ряде случаев других документов среди национальных библиотек, где эти материалы хранятся и предоставляются заинтересованным пользователям бесплатно. Размеры существующей в настоящее время сети достаточно значительны. Анализ ОИГ данных Справочника МССИ показал, что 18 центральных библиотек в среднем распространяют материалы почти 200 библиотек каждая (в целом 708 различных библиотек). Эти библиотеки расположены в 148 странах всех районов мира: в Африке (101 библиотека); Азии и районе Тихого океана (124); Восточной Европе (70); Латинской и Центральной Америке (99); Северной Америке (96); Западной Азии (33) и Западной Европе (185).

93. Однако данные, представленные библиотеками по своим архивным системам, показывают, что эти системы не очень хорошо налажены. Лишь несколько библиотек обеспечивают регулярное посещение, инструктирование и обучение для эффективного использования материалов, направляемых в архивы. Несистематизированное поступление материалов из архивных библиотек создало в последние годы ряд проблем в следующих областях: значительные задержки в получении документов системы Организации Объединенных Наций и соответствующих индексов; нечеткий охват, политика приобретений и процедуры (в особенности неясность относительно того, какие материалы распространяются автоматически и какие следует закупать для архивных библиотек); запутанность в документации, что осложняет управление и использование материалов без соответствующего руководства и помощи со стороны выпускающего документ учреждения системы Организации Объединенных Наций. Наиболее важным является то, что посылаемые документы включают в себя документы, предназначенные для свободного распространения, частично и полностью оплачиваемые в соответствии с соглашениями, в зависимости от различных критериев. Однако почти не осуществляется анализ того, используются ли фактически эти субсидированные документы и стоят ли они тех затрат, которые связаны с их сбором и отправкой.

94. В связи с недостатком данных о фактической эффективности этих архивных сетей с точки зрения их значительных потенциальных возможностей в качестве всемирных распределительных каналов информации системы Организации Объединенных Наций инспекторы считают, что новая межбиблиотечная комиссия должна провести или поручить проведение специального совместного исследования архивных библиотек.

Такое исследование должно охватить условия, в которых предоставляется статус архива, виды и объем рассылаемых материалов, общие расходы, связанные с бесплатным и другими видами распространения, модели обменных и торговых соглашений, использование микроформ вместо копий обычного формата, тенденции развития архивных библиотек за последнее десятилетие, а также помощь и руководство, предоставляемые для работы всей этой сети. Кроме того, следует провести оценку эффективности действия сети с точки зрения удовлетворения нужд пользователя. Результаты оценки должны стать руководством для действий по улучшению координации и функционирования сети архивных библиотек на основе полного охвата системы Организации Объединенных Наций.

95. Другой значительной формой налаживания связей с пользователями, которой в настоящее время значительное внимание уделяет только ВОЗ, но которая заслуживает внимания и других организаций, является техническое сотрудничество с соответствующими библиотеками в развивающихся странах. В соответствии со своей программой обеспечения медицинской литературой ВОЗ обеспечивает для медицинских библиотек своих государств-членов содействие подготовке и обучению работников медицинских библиотек и их пользователей, распределение ресурсов и создание систем, а также содействует библиографической деятельности. Осуществление операций сосредоточено в библиотеках региональных отделений ВОЗ и в государствах-членах, а методы работы и планирования координируются библиотекой центральных учреждений и служб обеспечения медицинской литературой.

7. Центры общественной информации

96. В докладе ОИГ за 1981 г. по координации деятельности в области общественной информации системы Организации Объединенных Наций (А/36/218 от 23 апреля 1981 г.) отмечается, что в системе на 1977-1978 гг. имелось около 148 информационных служб в 74 городах различных стран мира, а в 1979 г. на общую деятельность в области общественной информации было потрачено около 52 млн. дол. США. Эти службы обычно обеспечивают местной прессе и читателям публикации, аудиовизуальные материалы и оказывают другие услуги. Хотя данные по всей системе являются недостаточно точными, с тех пор эти цифры, несомненно, возросли. Организация Объединенных Наций, которая в настоящий момент представляет собой самый крупный элемент системы, имеет более 60 информационных центров (ИЦООН), охватывающих около 150 стран мира, причем каждый такой центр возглавляется директором и имеет в среднем около шести местных сотрудников.

97. В докладе за 1979 г. по информационным центрам ООН (А/34/379 от 14 сентября 1979 г.) ОИГ указывает, что справочные библиотеки имеют большое значение для деятельности ИЦООН. Кроме того, их услугами пользуются местные студенты, учителя, исследователи и население в целом. Однако эти библиотеки являются обычно маленькими и перегруженными, подборки материалов являются неадекватными в связи с задержками в распространении и ограниченностью фондов, поиск информации проводится неэффективно, индексы и руководство зачастую отсутствуют, а оборудование основного обеспечения ограничено. Наиболее примечательным является то, что приблизительно 50 местных сотрудников категории общего обслуживания, работающих в центрах в качестве младших научных сотрудников, в целом выполняют ценную работу, но лишь некоторые из них имеют профессиональную квалификацию или прошли курс обучения Организации Объединенных Наций для оказания эффективной помощи исследователям в поисках источников или соответствующей информации Организации Объединенных Наций.

98. Руководители Департамента общественной информации Организации Объединенных Наций (ДОИ) проинформировали инспекторов о том, что с 1979 г. из 56 сотрудников библиотек ИЦООН 21 прошел специальный курс обучения в течение одной-двух недель,

а в декабре 1983 г. 16 справочных работников ИЦООН приняли участие в работе однонедельного семинара в Бангкоке, проводимого ответственными работниками Центральных учреждений Организации Объединенных Наций, ЭСКАТО, ЭКЗА, а также региональных отделений ЮНЕСКО и ФАО. ДОО выпустил несколько сот копий руководства объемом в 180 страниц по пользованию документацией Организации Объединенных Наций для работников библиотек ИЦООН и для других пользователей, и надеется, что многие работники библиотек центров могут получить более высокий профессиональный статус, перейдя в новую категорию национальных сотрудников, которая учреждается для информационных и справочных работников ИЦООН. По мнению ДОО, предпринятые шаги в сочетании с новыми критериями набора библиотечных работников, значительно улучшили качественный состав персонала библиотек ИЦООН.

99. По мнению инспекторов, дальнейшие шаги могут способствовать укреплению этого компонента сети библиотек системы и увеличить возможности удовлетворения нужд пользователя как в ИЦООН, так и в информационных центрах других организаций. Информационные центры следует, по возможности, вовлечь в совместную деятельность библиотек в странах пребывания. Такими совместными видами деятельности может явиться приобретение материалов, их хранение, обучение персонала и обмен опытом. Организации должны учесть нужды работников справочных библиотек информационных центров в своих программах профессиональной подготовки библиотечных работников и обеспечить, чтобы персонал информационных центров мог ознакомиться с услугами, предоставляемыми местными архивными библиотеками организаций. Возможности для улучшения подборки материалов в библиотеках информационных центров, их хранения и облегчения доступа к ним необходимо искать в проекте перехода на микроформы, о которых говорилось выше. В каждой из этих областей и в более широких проблемах архивных библиотек межбиблиотечная комиссия должна действовать в прямом контакте с межучрежденческим координационным органом программ общественной информации системы - Объединенным информационным комитетом Организации Объединенных Наций (ОИКООН).

8. Программы, осуществляемые при содействии ЮНЕСКО

100. В ЮНЕСКО уже давно существуют многочисленные программы, касающиеся создания международной системы библиотек, эффективно отвечающей нуждам пользователя. В проекте программы и бюджета Организации на 1984-1985 гг. содержится соответствующее положение о деятельности в рамках крупной программы III "Коммуникация на службе человека" и в рамках программы VI.3 "Исследование, подготовка кадров и международное сотрудничество в некоторых ключевых областях науки и техники". В частности, крупная программа ЮНЕСКО VII "Системы информации и доступ к знаниям" включает программы по облегчению доступа к информации (современные технические средства, стандартизация и взаимосвязь систем информации; по совершенствованию инфраструктуры, политики и подготовки кадров в области обработки и распространения специализированной информации; и по усовершенствованию системы и службы информации и документации ЮНЕСКО, а также соответствующих служб.

101. Межправительственная конференция по созданию всемирной системы научно-технической информации (ЮНИСИСТ), состоявшаяся в 1971 г., положила начало осуществлению программы ЮНИСИСТ, которая позднее была включена в более широкую общую информационную программу (ОИП) для усовершенствования средств системной взаимосвязи и передачи информации, а также для разработки политики в области научной информации, научных сетей, подготовки кадров, улучшения деятельности учреждений, включая библиотеки.

Под эгидой ЮНЕСКО осуществляются важные международные программы ВБК и ВДП, о чем уже говорилось выше. ЮНЕСКО также постоянно осуществляет консультативные услуги, исследования и оказывает другую помощь государствам-членам для развития библиотечных и информационных услуг, для улучшения доступа пользователей к документации и информации; помощь всем типам национальных библиотек; программу ведения учета и активного управления; а также обучение персонала и пользователей в области информации.

102. Эти программы, осуществляемые при содействии ЮНЕСКО, оказывают значительное воздействие на всемирное развитие библиотечных систем и укрепление межбиблиотечных отношений и сотрудничества. В различных странах и регионах было осуществлено или начато осуществление многих полезных и интересных проектов, таких, как шаги, предпринятые в соответствии с программами ВБК и ВДП по улучшению библиографического контроля и межбиблиотечных взаимодействий, или планы развития региональных информационных систем. Однако представляется, что до сих пор в выполнение этих программ не вовлечены библиотеки системы Организации Объединенных Наций, которые продолжают в значительной степени осуществлять свои функции индивидуально, в отрыве от создающейся международной библиотечной системы.

103. Текущая подпрограмма ЮНЕСКО (VII.1.3), осуществляемая в рамках ОИП, касается регионального и межрегионального сотрудничества между государствами-членами и учреждениями системы Организации Объединенных Наций в обмене информационным потоком. В качестве составной части данной подпрограммы предпринята попытка согласовать процессы обработки и передачи информации в системе Организации Объединенных Наций и разработать единые информационные системы, осуществляя часть деятельности при посредстве КККИС. Представитель ЮНЕСКО в межбиблиотечной комиссии мог бы играть важную связующую роль в укреплении координации деятельности библиотек системы Организации Объединенных Наций с многочисленными соответствующими программами, о которых говорилось выше. Эта более четкая связь и взаимный обмен могли бы позволить библиотекам системы внести конструктивный вклад в программы, осуществляемые под эгидой ЮНЕСКО, и позволить им извлечь выгоду из опыта, идей, контактов и проектов, связанных с этой деятельностью ЮНЕСКО.

9. Международные библиотечные организации

104. Конечным важным компонентом создания более всеобъемлющей сети библиотечной деятельности в рамках Организации Объединенных Наций, позволяющим распространять информацию системы по всей международной сети библиотек, должны стать более тесные связи с такими ассоциациями, как Международная федерация библиотечных ассоциаций (МФБА), Международная федерация научно-технической документации (МФД) и Ассоциация международных библиотек (АМБ). Некоторые сотрудники системы Организации Объединенных Наций уже в течение нескольких лет ведут активную деятельность в этих организациях на индивидуальной основе, однако представляется, что большая часть библиотечных сотрудников, в особенности в маленьких библиотеках, имеют весьма небольшое представление об этих важных профессиональных группах.

105. Эти ассоциации играют особенно важную роль в связи с теми крупными инициативами, которые они предпринимает: оставив в стороне чисто умозрительные рассуждения о важности вопроса документации, который беспокоит ЭКОСОС и Генеральную Ассамблею вот уже в течение 20 лет, они предприняли практические попытки определить использование документации и усовершенствования, необходимое в данной области. На двух международных симпозиумах по международной документации,

которые состоялись в Женеве и в Брюсселе, соответственно в 1972 г. и в 1980 г., причем оба были организованы вышеупомянутыми ассоциациями и ЮНИТАР, был представлен и обсужден целый ряд рабочих документов; тематических исследований, анализов и кратких обзоров опыта, как производителями, так и пользователями по вопросам источников, приобретений, организации и использования международной документации.

106. На симпозиуме 1980 г. внимание, в частности, было сосредоточено на следующем:

- a) определении типа и характера пользователей международной документации;
- b) предложениях по усовершенствованию использования за счет повышения "поглощающей способности" со стороны потенциальных пользователей;
- c) увеличения "выборочности" использования, включая необходимость удовлетворения нужд особых групп пользователей в развивающихся странах, и
- d) новой попытке оценить воздействие и влияние, которое фактически оказывает международная документация.

На симпозиуме был сделан ряд рекомендаций Постоянному комитету и предложений в целом относительно необходимых действий для улучшения подготовки, организации и использования международной документации.

107. На обоих симпозиумах собрались вместе представители многочисленных библиотек системы Организации Объединенных Наций и другие члены профессиональных библиотечных обществ со всего мира. Однако система Организации Объединенных Наций пока еще не смогла подвести единую основу и оказать должную поддержку интересам международного библиотечного сообщества для улучшения международной документации. И вновь представляется, что основная причина лежит в разобщенном характере и отсутствии совместных действий библиотек системы Организации Объединенных Наций. Новая межбиблиотечная комиссия могла бы обеспечить столь необходимый "отправной пункт" для более организованных усилий по улучшению эффективности документации системы и более непосредственно и эффективно содействовать постепенному развитию международной библиотечной системы в целом.

В. Совершенствование управления

108. Системный подход к современным библиотечным службам требует коренных изменений в управлении библиотеками. Сами библиотеки должны стать "системно-ориентированными" за счет совместных усилий по укреплению связей с другими соответствующими отделами и организациями, развивая при этом полный цикл внутренних процессов и программ управления.

1. Упорядочение структуры и связей

109. Общебиблиотечная структура организации должна быть направлена на наиболее эффективное обслуживание пользователей. Зачастую представляется более рациональным объединить мелкие специализированные библиотеки, расположенные в одном и том же городе, в одну крупную специализированную, поскольку большое число библиотек может привести к отсутствию гибкости системы, разобщенному использованию ресурсов библиотечного персонала и к некоторому неизбежному дублированию материалов.

С другой стороны, новые технологии информации и связи и в особенности быстро расширяющееся использование микро-ЭВМ и компьютеров личного пользования, могут привести к новым формам децентрализованной, но связанной библиотечной структуры, входящей в интегрированную, компьютерную информационную систему.

110. Нельзя создавать новых библиотек без четкого определения необходимости в новой единице и без рассмотрения возможностей внесения изменений или усовершенствований в центральные службы для эффективной деятельности в данной области. Если принимается решение о необходимости создания новых специализированных библиотек, то центральные библиотеки должны обеспечить им свое содействие в области подготовки персонала, обработки и приобретения материалов и других услуг, необходимых для обеспечения четкого функционирования всей системы. С другой стороны, любая специализированная библиотека должна работать в полном сотрудничестве с другими библиотеками в системе организации, а не накапливать произвольно материалы и действовать в своем собственном направлении. Если в качестве альтернативы выбирается расширение деятельности центральной библиотеки вместо создания новой специализированной библиотеки, то центральная библиотека должна взять на себя твердые обязательства оказывать все необходимые информационные услуги соответствующему учреждению.

111. Организацией, в которой существует самая большая необходимость рационализировать и эффективно интегрировать библиотечные и информационные службы, является Организация Объединенных Наций. Больше половины библиотек (44 из 78), охваченных в Обзоре ОИГ, — это библиотеки системы, причем в Организации имеется множество других информационных справочных и документационных отделов. Координация библиотечных функций Организации Объединенных Наций происходит на нескольких уровнях:

a) библиотека имени Дага Хаммаршельда в Нью-Йорке выполняет роль центрального учреждения (в соответствии с документом ST/SGB/152 от 4 марта 1976 г.) в пересмотре предложений по приобретению новых материалов, расширению услуг, установлению сроков хранения материалов и их объединению, установлению стандартов услуг и предоставлению консультаций по экономике и эффективности библиотечных служб. В последние годы был достигнут некоторый успех в рационализации обслуживания, однако само число библиотек Организации Объединенных Наций в Нью-Йорке (более 20) указывает на существующие проблемы;

b) в Женеве возникли серьезные проблемы в области сотрудничества библиотек (см. раздел В.4 ниже);

c) в Вене существовавшие ранее библиотеки слились в одну библиотеку в новом Венском международном центре, которая управляется МАГАТЭ как единая межорганизационная библиотека. Теперь, когда ЮНИДО переходит в разряд специализированных учреждений, потребуется дальнейшее развитие библиотечных соглашений по функционированию и сотрудничеству между МАГАТЭ, ЮНИДО и соответствующими учреждениями Организации Объединенных Наций;

d) некоторые из региональных комиссий Организации Объединенных Наций также имеют многочисленные библиотеки и соответствующие информационные службы, включая шесть библиотек ЭСКАТО.

112. Кроме упорядочения взаимоотношений между библиотеками, необходимо обеспечить также, чтобы они четко вписывались в общую информационную систему своей собственной организации, а также обеспечить поддержку и укрепление эффективных функций самой системы насколько это возможно. Руководство МССИ по

информационным системам Организации Объединенных Наций, выпущенное в 1980 г., содержит перечень почти 350 библиотек, библиографических систем, справочных центров, центров обработки информации, центров анализа информации и банков данных. Все эти единицы собирают, распространяют или анализируют информацию или же издают перечни публикаций и все без исключения оказывают услуги обычным или специальным пользователям. Однако нет никаких гарантий того, что они действуют скоординированно или эффективно.

113. Как уже говорилось в предыдущем разделе, библиотеки должны делать основной упор на сотрудничество с другими библиотеками системы Организации Объединенных Наций, с национальными и архивными библиотеками, с программами ЮНЕСКО в данной области и с международными библиотечными организациями. Совместные проекты, обучение и обмен опытом и идеями со всеми этими группами при посредстве новой межбиблиотечной комиссии - все это должно стать значительным и конкретным элементом внутренних программ работы каждой библиотеки независимо от размеров.

114. Введение многочисленных новых технологий также подчеркивает необходимость непрерывного информационного обмена между библиотеками. КККИС издает раз в два месяца информационный бюллетень об изменениях в координации информационных систем и в информационной технологии, которые могли бы быть полезны для всех библиотек системы. Кроме того, в конце 70-х годов библиотека Центральных учреждений Организации Объединенных Наций выпускала бюллетень для библиотек, участвующих в Рабочей группе АКК по индексации документов, однако его выпуск был прекращен после того, как Рабочая группа была упразднена. Было бы целесообразно возобновить выпуск этого бюллетеня под эгидой новой Межбиблиотечной комиссии в качестве публикации, направленной более конкретно на вопросы сотрудничества, технологии и управления библиотек системы Организации Объединенных Наций.

2. Совершенствование внутреннего управления

115. Библиотекам системы Организации Объединенных Наций необходимо создать четко налаженное внутреннее управление. Хотя почти все крупные библиотеки предпринимали шаги в этом направлении, многие небольшие библиотеки почти не предпринимают таких действий. Создается впечатление пассивного несистематического подхода к подборке библиотечных материалов и не уделяется большого внимания обеспечению как можно более эффективных библиотечных услуг.

116. Недостатки в нынешнем управлении кроются уже непосредственно в задачах, которые поставлены перед библиотеками в этой работе. Лишь половина библиотек имеет официально определенные задачи, а многие из таких задач являются чрезвычайно нечеткими, традиционными, которые были сформулированы много лет назад. И напротив, цели, которые, к примеру, ставит перед собой Объединенная библиотека ЭКЛА/ИЛПЕС, подразумевают значительно более динамичный и программный подход:

"добиться того, чтобы специализированные рабочие библиотеки удовлетворяли нужды рабочей программы ЭКЛА/ИЛПЕС: главная задача - обеспечить услуги и непосредственную эффективность".

117. Разумеется, эти задачи являются лишь объявленными намерениями, а подлинной проверкой их реальности станет их выполнение. По мнению инспекторов, важная потенциальная роль библиотек в усовершенствовании информационных услуг и деятельности организации требует большего упора на вопросы управления. Библиотеки, даже самые мелкие, имеющие лишь одного сотрудника, должны критически подходить к вопросу оценки своей деятельности и непрерывно совершенствовать оказываемые ими услуги.

118. Одной из важных задач является разработка и применение норм загруженности: при составлении каталогов, индексов и использовании конкретных технологий (например микрофилей). Значительное число этих норм уже разработано на международном уровне ЮНЕСКО и Международной организацией по стандартизации, и их необходимо принять такими, какие они есть, либо приспособить к библиотекам системы Организации Объединенных Наций. Многочисленные мелкие библиотеки считают, что их размер устраняет необходимость рассматривать стандарты и данные по загруженности. Однако, хотя и не следует возводить стандарты в самую высокую степень, каждая библиотека должна точно знать общие стандарты и соответствующим образом их использовать в масштабе своих собственных операций, с тем чтобы наилучшим образом использовать свои незначительные людские ресурсы для выполнения наиболее конструктивных задач и для обеспечения эффективного выполнения.

119. Также существуют более широкие стандарты укомплектования библиотек персоналом и их функционирования, и они заслуживают внимательного рассмотрения в качестве руководства для отдельных библиотек. К примеру, в развивающихся и в развитых государствах-членах существуют следующие стандарты для специализированных библиотек:

- a) каждая библиотека должна иметь по крайней мере одного сотрудника с профессиональной подготовкой (в целом одна треть библиотек системы Организации Объединенных Наций не отвечает этому требованию);
- b) работники библиотек должны иметь подготовку в библиотечном деле достаточную для (национального) профессионального аккредитирования (слишком многие библиотекари системы в настоящее время не отвечают этому требованию);
- c) задачи библиотек должны быть четко определены в письменном виде, периодически переоцениваться и пересматриваться и включать в себя функциональные предписания относительно того, что необходимо для их осуществления (как говорилось выше, во многих библиотеках задачи определены очень расплывчато или не определены вообще);
- d) 60% общего библиотечного бюджета должно выделяться на заработную плату, 25% - на новые приобретения (система библиотек в целом, как показывают данные, значительно превышает этот уровень, поскольку приблизительно 80% бюджета идет лишь на зарплату);
- e) необходимо проверить адекватность сотрудников и загруженности, вести статистический учет всех служб, а доклады по управлению библиотекой необходимо выпускать регулярно (другая проблемная область системы, см. раздел 3, ниже).

120. Вторая область, которой необходимо уделять внимание, это - "охват услуг", причем сюда должны входить не только библиотеки и информационные службы, как уже говорилось раньше, но и пользователи конкретных библиотек. Пассивное предположение о том, что пользователи уже знают, что библиотека может предложить, и о том, что она сможет удовлетворить потребности читателя в любых материалах по мере надобности, может привести к значительному заблуждению с обеих сторон и к тому, что библиотечные операции станут все менее и менее эффективно отвечать нуждам пользователей. Каждая библиотека (в зависимости от объема своих операций) должна сочетать регулярное проведение официальных и неофициальных обзоров среди пользователей, комиссии по приобретениям, обучение

библиотечному пользованию, выставки новых материалов, регулярное распространение перечней новых поступлений или другой информации, а также другие подобные мероприятия для обеспечения пользователей информацией и, в свою очередь, для получения информации с их стороны.

121. Третья проблема - это библиотечное планирование. "Вспомогательная служба" или "непрерывная функция", т.е. категория, к которой обычно относятся библиотеки, подразумевает, что их каждодневная работа осуществляется без изменений. Однако в действительности, работа организации, источники информации, информационная технология и библиотечные услуги находятся в постоянном процессе изменений. Каждая библиотека должна разрабатывать и выполнять периодический внутренний план как долгосрочное мероприятие по определению новых трудностей и проблем и составлению программы действий для их преодоления.

3. Рабочие программы, представление отчетов и последующие действия

122. Для организации этих различных связей и выполнения управленческих задач каждая библиотека должна подготавливать и осуществлять свою внутреннюю программу работы на ежегодной основе. В ряде более крупных библиотек уже существует расширенная рабочая программа, но даже в самых мелких библиотеках следует разработать хотя бы самые простые программы с небольшим числом конкретных задач. Очень важно подходить к библиотечным операциям более динамично, упорядоченно и с учетом будущих перспектив.

123. В предыдущих пунктах были определены некоторые важные области, в которые можно было бы включить следующие рабочие программы: совместные действия библиотек, стандарты загруженности, статистика и анализ, информирование пользователей и получение информации об их нуждах, а также долгосрочное библиотечное планирование. Кроме того, в главе II указан ряд других областей, которые могли бы в себя включать:

- a) формулирование и обновление конкретных директив по приобретению материалов, их хранению, по справочным службам, заимствованию и т.д.;
- b) создание возможностей для служебного роста и обучения персонала;
- c) рассмотрение возможностей использования в библиотечных операциях нового оборудования, техники и процессов;
- d) переоценка основных направлений деятельности, затрат и контроля в области распространения периодических изданий и других материалов среди персонала;
- e) определение наличия проблем в области контроля за объемом библиотечных материалов, закупаемых организацией за счет внебюджетных средств;
- f) контроль и улучшение управления сетью архивных библиотек, если таковые имеются;

г) рассмотрение вопросов о том, какими должны быть библиотечные операции через десять лет, включая специальные меры по экономии, которые, по мнению многих работников библиотек, станут необходимыми в будущем.

124. И последним важным элементом в хорошем управлении библиотек является составление отчетов и определение последующих действий. Программные меры по управлению, о которых говорилось выше, чрезвычайно полезны самим библиотекам. Однако им будет уделено более первоочередное внимание в том случае, если они будут предприниматься и на более высоком уровне. Представляется, что в прошлом многие руководители, ответственные за работу библиотек, рассматривали их как нечто само собой разумеющееся. Руководящий орган, как, например, Издательская коллегия Организации Объединенных Наций, которому библиотека Централных учреждений Организации Объединенных Наций предоставляет ежегодные отчеты по ряду вопросов, в некоторых библиотеках создать невозможно. Однако руководители, несущие ответственность за отдельные библиотеки или за несколько библиотек (руководители отделов по обслуживанию конференций, административных, информационных или отделов общего обслуживания, или руководители более мелких отделов или подразделений в случае специализированных библиотек) должны улучшать библиотечные услуги и эффективность за счет упорядоченного планирования в работе, программирования и отчетности в библиотечных операциях, а также обеспечивать четкое выполнение последующих действий на основе достигнутых результатов.

4. Библиотечные службы Отделения Организации Объединенных Наций в Женеве

125. Инспекторы не смогли подробно изучить отдельные библиотеки в ходе исследования всей системы. Однако они определили одно конкретное место, где совместные действия не проводятся, в связи с чем необходимо безотлагательно провести пересмотр методов руководства и соответственно некоторую реорганизацию. Речь идет о библиотечных службах Отделения Организации Объединенных Наций в Женеве. В первую очередь проблема относится к ЮНОГ и библиотеке Отделения Организации Объединенных Наций в Женеве (крупнейшая библиотека в системе Организации Объединенных Наций), Европейской экономической комиссии (ЕЭК) и ЮНКТАД; но кроме того, она затрагивает и другие отделения Дворца Наций, исследователей и студентов, а также совместные действия с библиотеками других учреждений в Женеве.

126. Женевские библиотеки уже давно должны были стать хорошим примером межучрежденческого сотрудничества в области библиотечного дела. Международный консультативный комитет экспертов по библиотечному делу, созданный в 1948 г., в частности, указывал на возможности библиотеки Организации Объединенных Наций и других родственных библиотек в Женеве "служить примером скоординированных действий, что оказало бы положительное воздействие на библиотеки во всем мире".

127. Значительный шаг в этом направлении был предпринят в 1966 г., когда ЕЭК и ЮНКТАД создали Объединенный справочный сектор ЕЭК/ЮНКТАД, чтобы объединить рассредоточенные справочные службы, и в 1967 г. библиотека ЮНОГ предоставила в распоряжение ЮНКТАД несколько своих сотрудников, чтобы помочь библиотеке ЮНКТАД наладить обслуживание. В период с 1967 г. по 1975 г. общее число постов в библиотечных службах ЮНОГ, ЕЭК и ЮНКТАД значительно возросло: с 39 до 64.

128. В ходе этого расширения в 1971 г. Административно-управленческим отделом (АУО) было проведено исследование, в котором был сделан вывод о том, что библиотека ЮНОГ "пока еще не отвечает современным требованиям", и рекомендация о том, что библиотеке необходимо усовершенствовать методы своей работы для соответствия международным стандартам, упрощения процедур и для подготовки к переходу от традиционных к новым методам, и в частности к использованию компьютерных систем. АУО также подчеркнул необходимость разработки подробных кратко- и долгосрочных библиотечных программ работы и рекомендовал создать при библиотеке справочный отдел.

129. В ноябре 1976 г. Объединенный справочный сектор "слился" с библиотекой ЮНОГ в качестве Экономической справочной службы (ЭСС), финансируемой совместно ЕЭК и ЮНКТАД и действующей в рамках библиотеки. В соответствии с соглашением об объединении 10 из 17 сотрудников ЕЭК и ЮНКТАД были направлены на работу в Экономическую справочную службу, а остальные 7 человек получили другие должности в библиотеке для оказания вспомогательных технических услуг. Однако вслед за слиянием и несмотря на оговорку о том, что любые изменения в персонале будут утверждаться совместно, большая часть этих сотрудников была в одностороннем порядке переведена из ЭСС в другие секции библиотеки. В настоящее время в ЭСС существует всего три поста, а за последние несколько лет число постов не превышало 5.

130. Одновременно с этими изменениями пользователи библиотек ЮНКТАД и ЕЭК стали проявлять недовольство качеством библиотечных услуг. В 1980 г. начались переговоры по решению этих проблем, и в конце 1982 г. ЮНКТАД и ЮНОГ постановили, что библиотеке ЮНКТАД следует восстановить свою собственную "мини" ЭСС (четыре поста) при наличии свободного помещения в ЮНКТАД. Оставшиеся посты ЮНКТАД (в настоящее время их насчитывается 8,5) сохраняются за библиотекой ЮНОГ. В начале 1983 г. ЕЭК забрала все свои посты из библиотеки и создала свою собственную небольшую ЭСС, насчитывающую два поста категории общего обслуживания.

131. Инспекторы не смогли провести подробное исследование библиотеки ЮНОГ и не смогли определить все причины вышеупомянутых проблем. Однако, по их мнению, следует отметить следующие факты.

а) Группа пользователей библиотеки ЮНКТАД в 1981 г. сделала вывод о том, что основные справочные услуги, которые требовались ЮНКТАД, не обеспечивались с момента объединения в 1976 г., что привело к значительному уменьшению исследовательских возможностей ЮНКТАД. Последующий перевод постов ЕЭК и четырех запланированных постов ЮНКТАД свидетельствует об ухудшении положения и подтверждает данную оценку. Кроме того, в 1982 г. Рабочая группа персонала библиотеки ЮНОГ определила серьезные проблемы в организации и управлении работой библиотеки, в использовании новой техники, обучении и продвижении по службе, а также в отношениях с пользователями библиотеки. Инспекторам приходилось слышать многочисленные жалобы пользователей в ходе их исследования.

б) Несмотря на то, что в 1971 г. АУО сделал упор на необходимость разработки тщательных, подробных кратко- и долгосрочных программ для улучшения и упорядочения процедур библиотеки ЮНОГ и для соответствия требованиям международных стандартов в области библиотек, библиотека уведомила ОИГ в ответе на вопросник в конце 1982 г. о том, что у нее нет таких рабочих программ. Внутренние стандарты загруженности в библиотеке также недостаточно разработаны и соблюдаются.

с) В 1971 году АУО призвал к модернизации библиотечных операций, в особенности за счет введения компьютерного оборудования. Однако процесс продвигается чрезвычайно медленно. Лишь в конце 1983 года библиотека ЮНОГ начала в ограниченных масштабах вводить систему ЮНБИС, разработанную гораздо раньше в Нью-Йорке. Библиотека ЮНОГ отстала от других групп библиотек системы Организации Объединенных Наций в данной области, поскольку все эти библиотеки уже давно осуществляют многие свои операции на компьютерной основе.

д) Многие элементы библиотечных операций изменились в последние годы, и в данном докладе ОИГ упор делается на тщательную разработку современных задач для обеспечения эффективных услуг в библиотеках. Однако библиотека ЮНОГ проинформировала ОИГ в своем ответе на вопросник в конце 1982 года о том, что нынешние цели не отличаются от тех, которые были сформулированы Генеральным секретарем в 1949 году (А/С.5/298).

е) В данном докладе также подчеркивается важность высококвалифицированных и следящих за последними изменениями работников библиотек категории специалистов для обеспечения эффективных услуг в "информационный век". Персонал библиотеки ЮНОГ вырос с 23 постов в 1949 году (16 - категории специалистов и 7 - категории общего обслуживания) до 48 постов в 1983 году (18 постов категории специалистов и 30 постов категории общего обслуживания). Однако это значительное увеличение персонала в целом (не говоря о дополнительном персонале, предоставленном ЮНКТАД) не привело к повышению эффективности, как видно из результатов исследований, проведенных Рабочей группой библиотечного персонала в 1982 году. Более того, значительное увеличение числа работников категории общего обслуживания, в особенности, поскольку большинство из них не имеет профессиональной подготовки в области библиотечного дела, а профессиональная подготовка на местах крайне слаба, по-видимому, не отвечает требованиям, предъявляемым к современной упорядоченной библиотеке и фактически не отвечает международным стандартам укомплектования кадрами.

ф) Едва-ли можно сказать, что сегодня Женева показывает хороший пример скоординированных библиотечных услуг, на что надеялся Комитет экспертов по библиотечному делу, созданный в 1948 году. Библиотека ЮНОГ, являясь крупнейшей и, что самое главное, "основной" библиотекой в Женеве, несет основную ответственность за бездействие.

г) Представляется, что производственные проблемы библиотеки ЮНОГ не являются следствием острой нехватки ресурсов. Фактически, бюджет библиотеки возрос на 275% (без поправки на инфляцию) с 1,2 млн. дол. США, выделенных в 1972-1973 гг., до 4,5 млн. дол. США, затребованных на 1984-1985 гг. Эти цифры не включают дополнительных ресурсов других организаций, выделяемых на приобретения (как, например, 150 000 дол. США, выделяемых каждые два года ЮНКТАД), библиотечный доходный фонд, составляющий 38 000 дол. США каждые два года или же значительное число постов ЮНКТАД, в настоящее время занятых библиотечными сотрудниками.

132. Инспекторы сделали вывод о том, что библиотека ЮНОГ значительно отстала от современных библиотечных операций и эффективного обслуживания, осуществляемых другими крупными библиотеками системы Организации Объединенных Наций, что оказывает отрицательное воздействие на крупные программы учреждений Организации Объединенных Наций в Женеве. Новые маленькие справочные секции ЕЭК и ЮНКТАД не смогут исправить это положение: фактически, их создание является шагом назад.

133. В соответствии с кругом ведения, определенным в 1949 году, административный контроль библиотеки ЮНОГ осуществляется Генеральным секретарем через Генерального директора (с середины 1982 года через Директора Отдела обслуживания конференций) ЮНОГ при директивном контроле директора библиотеки имени Дага Хаммаршельда в Нью-Йорке. Инспекторы рекомендовали этим ответственным лицам обеспечить, чтобы новый руководитель библиотеки ЮНОГ (пост освобожден в ноябре 1983 г.) предпринял быстрые действия по пересмотру, рационализации, упорядочению и модернизации библиотечных операций в ЮНОГ; обеспечил эффективность обслуживания всех типов пользователей и в конечном счете начал осуществлять ведущую роль в развитии межбиблиотечного сотрудничества в Женеве в соответствии с положением 1948 года.

134. Инспекторы также выразили озабоченность в связи с тем, что объединение, имевшее место в 1976 году, последующее смещение постов и разделение, происшедшее в 1983 году, не были представлены руководящим органам Организации Объединенных Наций в предлагаемых программах бюджетов для их рассмотрения и утверждения. В разделах бюджета, относящихся к библиотеке ЮНОГ, с 1978 г. по 1979 г. и вплоть до 1984-1985 гг. в описании библиотечных операций не делалось упоминания о ЭСС, ЕЭК или ЮНКТАД. В соответствующих разделах ЮНКТАД и ЕЭК за эти четыре двухлетние периоды также не упоминалось о совместной рабочей деятельности с библиотекой ЮНОГ, если не считать краткого (и неточного) мимолетного упоминания в бюджетном документе ЮНКТАД в 1978-1979 годах. В отличие от этого, разделы программы бюджета библиотеки в Вене на 1982-1985 гг. регулярно содержали краткое изложение совместных соглашений по библиотечным услугам между МАГАТЭ, ЮНИДО и отделениями Организации Объединенных Наций, положения о распределении затрат, потребности библиотек в материалах и книгах и постоянные запросы об одобрении предоставленных библиотечных постов.

135. Что касается фактического положения в укомплектовании персонала, организационный устав библиотеки ЮНОГ, принятый в августе 1982 года, указывал на наличие 63 постов в целом, причем лишь 5 постов отводились ЭСС и определялись как посты ЕЭК/ЮНКТАД. Впоследствии, как это отмечалось выше, ЕЭК вернула себе три своих поста, а ЮНКТАД запланировала забрать четыре своих поста. В библиотеке ЮНОГ на декабрь 1983 года фактически осталось 56,5 поста (0,5 добавлено лишь недавно).

136. В разделах предлагаемой программы бюджета на 1984-1985 гг. наблюдается, однако, совсем другое положение.

а) В разделе библиотеки ЮНОГ имеется лишь 48 утвержденных постов, т.е. как в 1980-1981 гг.

б) С 1973 года в разделе бюджета ЮНКТАД отражается лишь общее финансирование ЭСС (1,7 млн. дол. США на 1984-1985 гг.), а не количество постов, однако в ответ на запросы государств-членов о более подробной информации в области укомплектования персоналом и основных задач службы, которые были сделаны в октябре 1983 года на Совете по торговле и развитию, представитель секретариата заявил, что в ЭСС работают 5 человек категории специалистов и 7 сотрудников категории общего обслуживания, причем все они работают в библиотеке для предоставления справочных услуг ЮНКТАД.

с) В разделе бюджета ЕЭК говорится, что три поста категории общего обслуживания (причем не объясняется, почему было изменено предыдущее число, составлявшее 4) обеспечивают "справочные услуги в сотрудничестве с Экономической справочной службой, руководство которой осуществляется совместно ЕЭК и ЮНКТАД".

137. В настоящее время, обходя процесс бюджетного утверждения, ЕЭК "отменила" перемещение своих библиотечных постов: в 1976 г. ЕЭК предоставила 4 поста библиотечному объединению, а к 1983 г. востребовала обратно все свои посты. В противоположность этому ЮНКТАД предоставила 13 постов объединению в 1976 г. (включая 6 постов категории специалистов), но в настоящее время планируется востребовать обратно лишь 4 поста для "мини" ЭСС и оставить 8,5 постов в библиотеке ЮНОГ, несмотря на то что ЮНКТАД выражала значительное неудовольствие деятельностью библиотеки. (Эти цифры не включают 5 дополнительных постов, которые ЮНКТАД предоставила библиотеке ЮНОГ в 1967 г. и которые затем были утверждены и переведены на постоянную основу в библиотеку ЮНОГ в бюджете на 1976-1977 годы.)

138. По мнению инспекторов, такое неполное и неточное представление бюджетов далеко не отвечает тем четким положениям, которые государства-члены хотели бы иметь. Руководящие сотрудники Организации Объединенных Наций проинформировали ОИГ о том, что в будущем библиотеки будут включены в регулярные циклы обзора и оценки бюджета и предоставления отчетов о программах и что Комитет, по программам и координации будет тщательнее осуществлять их планирование и выделение бюджетов.

139. Однако инспекторы также выразили озабоченность в связи с тем, что неадекватный обзор и контроль бюджетных процедур, который привел к появлению такой ситуации и сохранению ее с 1976 г., могли привести к возникновению подобных проблем и в других областях деятельности. Они отмечают, что, в то время как бюджетная служба ЮНОГ рассматривает документацию библиотеки ЮНОГ, документация ЮНКТАД и ЕЭК рассматривается Бюджетным отделом в Нью-Йорке. В заключение инспекторы делают вывод о том, что Генеральному секретарю следует принять меры, с тем чтобы в будущем не только обеспечивать представление бюджетных предложений библиотечных служб в Женеве с такими же объяснениями и подробностями, как это делается в Вене, но также производить обзор подготовки бюджета, пересмотр и контроль процедур для обеспечения того, чтобы такие проблемы не смогли возникнуть в других разделах бюджета.

С. Новые информационные системы и технология

140. Из трех элементов данной главы новая технология и системы обсуждаются кратко и в последнюю очередь не потому, что они являются наименее важными. Фактически новая технология и системы будут находиться в тесной взаимосвязи с совместными действиями и усовершенствованием управления и будут иметь огромное воздействие на будущее библиотечные системы Организации Объединенных Наций.

141. Новая информационная техника в сочетании с изменяющимся характером и потребностями библиотечных пользователей уже приводит к изменению традиционных функций библиотеки и может привести к гораздо более крупным изменениям в будущем. В 80-е годы начекается тенденция образования систем, основанных на специальных знаниях, позволяющих обеспечить доступ к различным уровням основной информации, накопленной специалистами в данной области. Для этого необходимы библиотечные работники, способные следить за постоянными техническими изменениями и приспосабливаться к ним.

142. Компьютерная техника уже широко используется в библиотеках для повышения внутренней производительности библиотек. Однако в настоящее время основной упор начинает смещаться на новые компьютерные и электротехнические технологии, а также на интеллектуальные средства, необходимые для анализа, хранения и распространения информации, которые могут быть использованы библиотеками для обеспечения новых и усовершенствованных услуг пользователям.

143. Примером темпов технических изменений являются научные публикации, представляющие особый интерес для учреждений системы Организации Объединенных Наций. По подсчетам, в 1977 г. было опубликовано около 50 000 научных изданий, причем к 1992 г. ожидается общее увеличение еще на 50%. Однако возрастающие расходы, связанные с публикацией, вынуждают издателей увеличивать цены на подписки, прекращать публикацию или прибегать к помощи новой электронной техники, а также вынуждают библиотекарей изменять привычные модели приобретений и стремиться к экономии. Стандартную типографскую технологию выпуска таких изданий можно сочетать со службами выборочного распространения, публикацией по заказу, микроформами, видеотекстами, новыми видами использования ЭВМ и электронными изданиями. По-видимому, снижающиеся возможности библиотек в области закупки необходимых материалов потребуют новых форм международных информационных сетей, позволяющих сохранять всю полезную информацию и осуществлять ее быстрый и эффективный поиск.

144. Библиотеки системы Организации Объединенных Наций в значительной степени различаются по использованию таких технических достижений. В настоящее время лишь около одной трети из 78 библиотек имеют каталоги и индексы на компьютерной основе, а менее половины — даже оказывают некоторые компьютерные услуги пользователям. Как и следовало ожидать, почти все крупнейшие библиотеки достигли значительного прогресса в области компьютерных услуг, тогда как менее крупные библиотеки достигли очень немногого. Однако существуют значительные перспективы усовершенствования, поскольку многие библиотеки сообщили о том, что они рассматривают или уже планируют вопросы внедрения ЭВМ в различные операции и услуги в неотдаленном будущем.

145. Из 22 крупных центральных и специализированных библиотек, имеющих наиболее крупные собрания материалов, и на долю которых приходится три четверти общих бюджетных расходов, почти все в той или иной форме составляют компьютерные базы данных для своих собственных материалов. Около одной трети этих крупных библиотек также имеют доступ к внешним компьютерным данным и информационным системам, а некоторые из них предоставляют доступ к базам компьютерных данных другим секциям своих организаций или другим учреждениям системы Организации Объединенных Наций. Около одной трети также обеспечивает оперативный доступ пользователям, чаще всего пользователям внутри самой организации, иногда из других организаций системы, но лишь в пяти случаях — внешним пользователям.

146. Некоторые области могут стать хорошими отправными пунктами в деятельности отдельных библиотек и в совместных усилиях. Хорошо подготовленная программа микроформ, доступная пользователям, уже обсуждалась выше (раздел III.A.5), однако более масштабное использование микроформ также играет большое значение в области управления библиотечными материалами. Микроформы позволят не только в значительной степени снизить проблему помещений, но и высвободить людские ресурсы, поскольку хранение материалов и составление соответствующих каталогов при использовании микроформ занимает гораздо меньше времени, чем при использовании стандартных материалов. Однако это потребует снизить стоимость микроформ, производимых в системе, устранить задержку в производстве и обеспечить библиотеки необходимым оборудованием для считки, печатания и хранения микроформ.

147. Следует также расширять использование ЭВМ для библиографического контроля библиотечных материалов и совместного индексирования материалов, производимых в системе Организации Объединенных Наций. Это в свою очередь повышает эффективность библиотечных библиографических услуг, поскольку соответствующие базы данных можно использовать для составления всевозможных тематических библиографий, подготавливаемых непосредственно по просьбе пользователя или заранее.

148. Перевод обслуживания на компьютерную основу можно начать с контроля материалов, взятых пользователями. Это также облегчает справочные услуги за счет оперативной связи с базами данных библиотеки, других информационных служб организации и с базами данных международных или коммерческих организаций.

149. В настоящее время во все возрастающей степени происходит слияние компьютерных и электротехнических технологий, поскольку расширяется научная база электросвязи, снижаются затраты, появляются программные службы, а интегральные микросхемы делают компьютерные системы все более похожими на сеть электросвязи. Что касается библиотек, то видеопередача текстов могла бы способствовать совместным приобретениям материалов, а также ускорить процесс межбиблиотечных заимствований. Это могло бы способствовать устранению значительной части публикаций и документов, которые в настоящее время продублированы в собраниях многих библиотек.

150. Эти новые технологии вновь приводят к вопросу о системах. Воздействие новых технологий на библиотеки становится во много раз более сильным, если они вводятся на совместной основе, поскольку с увеличением масштаба их применения они становятся менее дорогостоящими. Таким образом, совместные межучрежденческие действия, направленные на возможное создание системы библиотек Организации Объединенных Наций, вновь должны сыграть особую важную роль.

151. Помимо новой технологии, библиотекам системы Организации Объединенных Наций следует также следить за внедрением новых информационных систем в различных организациях, а также за различным оборудованием, процессами, тематикой и соответствующими связями. В Справочнике МССИ за 1980 г. по информационным системам Организации Объединенных Наций указывается 250 библиографических систем, справочных центров, центров обработки и анализа информации и банков данных. С тех пор их число несомненно возросло, однако увеличение числа информационных систем и источников в других организациях, правительственных и коммерческих учреждениях возрастает еще быстрее. Чтобы эффективно выполнять свои задачи и библиографические функции, библиотекам и другим службам системы Организации Объединенных Наций следует знать об этих системах и быть в состоянии при необходимости производить с ними информационный обмен.

152. Хороший пример растущего значения такого информационного обмена содержится в последнем докладе Администратора ПРООН (TCDC/3/2 от 7 марта 1983 г.) о достижениях системы Организации Объединенных Наций в деле развития и расширения технического сотрудничества между развивающимися странами (ТСРС). В докладе отмечается, что основными участниками ТСРС являются сами развивающиеся страны, но что система Организации Объединенных Наций играет важную каталитическую роль, в особенности в развитии ТСРС, а также в сборе и распространении информации по возможностям и нуждам ТСРС. Однако в настоящее время усилия большинства учреждений осуществляются нескоординированно и не на постоянной основе.

153. В докладе содержится вывод о том, что необходимо создать системы обмена научно-технической информацией для представления основной информации о ТСРС сети национальных информационных центров. Поэтому необходимо уделить гораздо больше внимания созданию институциональной сети и удовлетворению нужд пользователей, одновременно осуществляя значительные усилия по созданию простых, недорогих информационных систем, с тем чтобы страны могли своевременно получать скоординированную и полезную информацию.

154. Крупные специализированные учреждения в целом уже создали свои международные информационные системы, которые не во всех случаях являются частью библиотек, но свидетельствуют о широких масштабах деятельности, обусловленных использованием новых видов техники в функционировании международных информационных систем. К примеру,

одной из таких систем является Международная система ядерной информации (ИНИС), созданная при МАГАТЭ. В соответствии со своей уставной обязанностью "расширять обмен научно-технической информацией по мирному использованию атомной энергии" МАГАТЭ в 1970 г. создало ИНИС в качестве первой оперативной информационной системы с использованием децентрализованной подготовки данных в сочетании с централизованной обработкой информации. Более 70 стран и 14 международных организаций представляют данные практически по всем аспектам мирного использования ядерной науки и техники Центральным учреждениям МАГАТЭ в Вене, где эти данные проверяются и обобщаются с использованием современных компьютерных методов. Затем информация вновь распространяется два раза в месяц среди национальных информационных центров для использования организациями и отдельными лицами в виде магнитных лент с библиографическим описанием, печатных изданий с отдельными выдержками и микрофильмных копий "нестандартной литературы".

155. Таким образом, ИНИС предоставляет в распоряжение государств-членов последние публикации по текущим научным исследованиям, при этом избегая дублирования в области обработки информации, что позволяет снизить затраты. Развивающиеся страны получают, в частности, информацию о новых достижениях через каналы ИНИС, причем иначе они могли бы и не иметь доступа к ней, а программа информационного обучения ИНИС также предусматривает подготовку специалистов для информационных центров в этих странах по вопросам современной техники обработки информации.

156. Несмотря на такие успехи в некоторых учреждениях, последний международный обзор отмечает медленные темпы расширения всеобщего доступа к информации системы Организации Объединенных Наций с использованием новых видов техники. В обзоре говорится, что к середине 1983 г. во всем мире существовало около 1 600 баз данных, доступ к которым осуществляется за счет оперативных служб, имеющих доступ к одной или более международным сетям электросвязи. Однако лишь 16 (1%) баз данных созданы в учреждениях системы Организации Объединенных Наций: Организация Объединенных Наций (четыре), ФАО и МОТ (в каждой по две), КККИС, МАГАТЭ и ИКАО (в каждой по одной), а также МВФ и Мировой банк (пять). Десять из этих баз данных являются цифровыми (фактическими), пять - библиографическими и одна - справочной. Хотя число новых баз данных за последние три года возросло во всем мире в три раза, число баз данных Организации Объединенных Наций осталось неизменным; это справедливо, по крайней мере, в отношении тех баз данных, к которым имеется общий доступ: все 16, о которых говорилось выше, были созданы в 1980 г. или ранее.

157. ЮНЕСКО недавно завершила и в скором времени опубликует исследование, проводимое в соответствии с программой ВДП по использованию документации системы Организации Объединенных Наций в государствах-членах. В исследовании охвачены как архивные библиотеки, так и информационные центры, а также даны полезные указания относительно качественного состава пользователей. Один из основных выводов исследования заключается в том, что документация в недостаточной степени используется в связи с отсутствием связи между организациями системы и пользователями, что эти пользователи (и потенциальные пользователи) хотели бы иметь службу, позволяющую осуществлять прямой доступ к банкам данных о документации системы Организации Объединенных Наций.

IV. КРАТКИЕ ВЫВОДЫ И РЕКОМЕНДАЦИИ

158. Когда в 1978 г. был опубликован справочник МССИ по информационным системам, то всемирный сбор информации системы Организации Объединенных Наций был определен в нем как огромная "библиотека без стен". И действительно, инспекторы пришли к выводу, что то, что существует в настоящее время - это не объединенная сеть библиотек, а многочисленные отдельные библиотеки, действующие разрозненно. В справочниках МССИ за 1978 и 1980 гг. эти проблемы освещены на примере 100 библиотек и 250 других различных информационных служб системы Организации Объединенных Наций, причем совершенно ясно, что с тех пор их число могло только возрасти.

159. В своем решении 1982/71 ЭКОСОС подчеркнул необходимость скоординировать и упорядочить информационные системы Организации Объединенных Наций, с тем чтобы сделать эти ценные ресурсы доступными для пользователя на национальном уровне, в особенности в развивающихся странах. Он также подчеркнул важность сотрудничества технических экспертов системы Организации Объединенных Наций с информационными источниками и пользователями для обеспечения достижения этой цели.

160. В последующем докладе за 1983 г. по усилению координации информационных систем (E/1983/48) АКК отмечал, что информация не имеет большой ценности, если о ее существовании никто не знает и если к ней нет легкого доступа. В докладе говорится, что имеются признаки того, что о существовании информации в системе Организации Объединенных Наций знают немногие, в особенности на национальном уровне.

161. Поскольку организация при посредстве КККИС осуществляет деятельность по созданию инфраструктуры для долгосрочного развития скоординированных информационных систем, библиотекам вместе с другими службами следует принять в этой деятельности широкое техническое участие. Однако библиотеки должны действовать и самостоятельно для создания более эффективной, всеобъемлющей и единой сети библиотечных служб, чем та, которая существует в настоящее время.

162. Для того чтобы работники библиотек могли внести более эффективный вклад в осуществление основных задач системы Организации Объединенных Наций в области распределения информации, они должны стать квалифицированными техническими специалистами, обеспечивающими высококачественные информационные услуги в условиях быстро изменяющегося положения в области информации. Некоторые крупные библиотеки и системы уже достигли значительного прогресса в области создания современных и эффективных библиотечных служб, однако многочисленные мелкие библиотеки пока не могут сравниться с существующими проблемами. Межбиблиотечное сотрудничество, совершенствование внутренних процессов управления библиотеками, а также возрастающее использование новой техники могут в значительной степени облегчить создание при небольших затратах сети библиотек в масштабах всей системы для обеспечения более эффективных информационных услуг, необходимых для осуществления программ организации и для пользователей во всем мире.

163. Совместные действия. Некоторые крупные и многие небольшие библиотеки системы Организации Объединенных Наций должны преодолеть общую разрозненность, разобщенность, ограниченность ресурсов и низкие показатели своей деятельности за счет совместного "системного подхода". Это позволит постепенно создать взаимодополняющую сеть библиотек системы Организации Объединенных Наций, которые смогут обеспечивать расширенные и более эффективные услуги как пользователям непосредственно в

системе Организации Объединенных Наций, так и в более широком плане международному сообществу. Это также позволит библиотекам установить более эффективные связи с мировой системой национальных библиотек, международной библиотечной системой, а также с возникающими в настоящее время международными компьютерными системами информации. Совместная деятельность на межучрежденческом уровне, направленная на создание единой сети, которая началась в 1948 и в 1966 годах, затем была пересмотрена АКК в 1975 г. и прекратилась в 1979 г. в связи с реорганизацией, должна быть возобновлена (пункты 8-14, 15-21, 45-54, 58-64, 68-80).

РЕКОМЕНДАЦИЯ 1. Исполнительным руководителям организаций следует выделить руководителей центральных библиотек организаций для участия в межбиблиотечной комиссии, которая поможет создать единую и эффективную сеть библиотек Организации Объединенных Наций. Эта комиссия должна периодически собираться, разработать практическую совместную программу работы и предоставлять совместные доклады организациям по предпринятым и необходимым действиям (пункты 71-74). Среди возможных конкретных областей деятельности комиссии следует рассмотреть следующие:

a) в качестве первоочередной задачи необходимо принять меры по окончательной разработке общих вокабуляров для индексации и библиографического контроля за документацией системы Организации Объединенных Наций (пункты 55-64, 75-80);

b) улучшение планирования людских ресурсов, увеличение возможностей для служебного роста, стандарты набора кадров и распределения постов, обучение для работников библиотек (пункты 22-32, 81-86);

c) вопросы межбиблиотечного сотрудничества в соответствующей стране нахождения (пункты 52-53, 87);

d) программы микроформ и совместное использование других имеющихся и появляющихся видов техники (пункты 54, 88-91);

e) повышение эффективности сети архивных библиотек (пункты 92-95);

f) налаживание более тесных рабочих отношений с библиотеками центров общественной информации, соответствующими программами, осуществляемыми под эгидой ЮНЕСКО, и с международными библиотечными организациями (пункты 96-107).

164. Совершенствование управления. Отдельным библиотекам необходимо отказаться от пассивной роли и перейти к более прогрессивным и эффективным процессам библиотечного управления с уделением особого внимания обслуживанию пользователей и приспособлению к быстро изменяющимся требованиям, предъявляемым к информационным службам. Более крупные библиотеки достигли прогресса в этой области, однако всем библиотекам как крупным, так и малым необходимо действовать в рамках организованной и постоянной программы развития библиотечного управления. Особое внимание в такой программе следует уделять основному библиотечному ресурсу - работникам библиотек, их профессиональной подготовке, их профессиональному росту, распределению и использованию, с тем чтобы обеспечить наиболее эффективные и недорогостоящие услуги библиотечным пользователям (пункты 22-44, 108).

РЕКОМЕНДАЦИЯ 2. Каждой организации следует предпринять действия для обеспечения следующего:

а) чтобы сеть ее библиотек являлась интегрированной и эффективной, способной удовлетворить нужды пользователя без траты ресурсов, разобщенности, отсрочки и дублирования, причем центральная библиотека должна обеспечивать необходимое руководство, услуги и помощь своим филиалам, а также региональным специализированным библиотекам (пункты 109-111);

б) чтобы деятельность и функции библиотек были четко определены и развиты в рамках общей информационной системы, с тем чтобы библиотеки имели четкие рабочие отношения с другими информационными отделами, службами и системами (пункты 112-114);

с) исключительно важно, чтобы каждая библиотека организации независимо от своего размера определяла и выполняла основные задачи внутреннего управления, проводила анализ и придерживалась стандартов загруженности и подбора персонала, осуществляла процесс долгосрочного планирования и имела регулярные контакты с пользователями. Каждая библиотека должна включить эти элементы в годовую или двухгодичную внутреннюю программу работы и предоставлять регулярные доклады ответственным руководителям на более высоком уровне по предпринятым действиям и по достигнутым результатам (пункты 115-124).

165. Новая технология. Организация, в которой плохо осуществляется информационный обмен в рамках своих связей, будет все в большей степени отставать и постепенно перестанет развиваться. "Информационный век" уже обусловил значительные изменения в области международной информации и в самой библиотечной технологии: микроформы и другие программы, отличающиеся от обычных материалов, компьютерный библиографический поиск и базы данных, отличающиеся от простых каталогов, а также обучение в области информатики, в отличие от простого обучения библиотечному делу. Эти тенденции и их воздействие со временем будут лишь усиливаться. Высококачественные информационные средства и профессиональная подготовка играют теперь в библиотеках важную роль в обеспечении доступа организации к информации и ее распространения, однако в настоящее время эти средства и методы профессиональной подготовки недостаточно хорошо разработаны и используются, устарели или плохо скоординированы. Процесс тщательного подбора кадров, профессиональный рост, информационный обмен, а также знания и использование соответствующих новых технологий и подходов необходимы для того, чтобы библиотеки могли непрерывно приспосабливаться к изменениям и оказывать соответствующие услуги своим организациям (пункты 25-29, 55-64, 140-157).

РЕКОМЕНДАЦИЯ 3. Каждая библиотека при комплектовании персонала и в организационных процессах, внутренних рабочих программах и в совместных действиях с другими библиотеками системы должна постоянно рассматривать возможности и действия, необходимые для того, чтобы идти в ногу с изменениями в области информации и с требованиями, предъявляемыми к библиотечной технологии.

166. Библиотечные службы Отделения Организации Объединенных Наций в Женеве. Несмотря на то, что потенциальные возможности эффективной межорганизационной координации библиотечных служб в Женеве подчеркиваются уже давно, попытка объединить библиотеки ЮНОГ, ЕЭК и ЮНКТАД потерпели неудачу. Библиотека ЮНОГ, крупнейшая библиотека системы Организации Объединенных Наций, значительно отстала от уровня современных услуг, предоставляемых пользователям другими крупными библиотеками

системы. Кроме того, при представлении предлагаемого бюджета по программам руководящим органам с 1976 г. недостаточно четко отражается факт объединения и перестановка библиотечных постов, которые имели место между этими тремя организациями (пункты 125-139).

РЕКОМЕНДАЦИЯ 4. Генеральному секретарю следует обеспечить, чтобы новый руководитель библиотеки Организации Объединенных Наций в Женеве принял срочные меры для а) пересмотра, упорядочения и модернизации библиотечных операций и б) обеспечения эффективных библиотечных услуг, необходимых для осуществления основных программ всех пользователей в Женеве. Генеральному секретарю следует также тщательно изучить существующие бюджетные обзоры и процедуры контроля, для того чтобы бюджетные предложения женевской библиотечной службы в будущем представлялись руководящим органам в должном виде и чтобы подобные проблемы не возникли в других разделах бюджета.