

10 November 2006

СОГЛАШЕНИЕ

О ПРИНЯТИИ ЕДИНООБРАЗНЫХ ТЕХНИЧЕСКИХ ПРЕДПИСАНИЙ ДЛЯ КОЛЕСНЫХ ТРАНСПОРТНЫХ СРЕДСТВ, ПРЕДМЕТОВ ОБОРУДОВАНИЯ И ЧАСТЕЙ, КОТОРЫЕ МОГУТ БЫТЬ УСТАНОВЛЕНЫ И/ЛИ ИСПОЛЬЗОВАНЫ НА КОЛЕСНЫХ ТРАНСПОРТНЫХ СРЕДСТВАХ, И ОБ УСЛОВИЯХ ВЗАИМНОГО ПРИЗНАНИЯ ОФИЦИАЛЬНЫХ УТВЕРЖДЕНИЙ, ВЫДАВАЕМЫХ НА ОСНОВЕ ЭТИХ ПРЕДПИСАНИЙ*

(Пересмотр 2, включающий поправки, вступившие в силу 16 октября 1995 года)

Добавление 36: Правила № 37

Пересмотр 4 – Поправка 2

Дополнение 27 к поправкам серии 03 – Дата вступления в силу: 10 октября 2006 года

ЕДИНООБРАЗНЫЕ ПРЕДПИСАНИЯ, КАСАЮЩИЕСЯ ОФИЦИАЛЬНОГО УТВЕРЖДЕНИЯ ЛАМП НАКАЛИВАНИЯ, ПРЕДНАЗНАЧЕННЫХ ДЛЯ ИСПОЛЬЗОВАНИЯ В ОФИЦИАЛЬНО УТВЕРЖДЕННЫХ ФАРАХ МЕХАНИЧЕСКИХ ТРАНСПОРТНЫХ СРЕДСТВ И ИХ ПРИЦЕПОВ



ОРГАНИЗАЦИЯ ОБЪЕДИНЕННЫХ НАЦИЙ

* Прежнее название Соглашения:

Соглашение о принятии единообразных условий официального утверждения и о взаимном признании официального утверждения предметов оборудования и частей механических транспортных средств, совершено в Женеве 20 марта 1958 года.

Приложение 1

Перечень категорий ламп накаливания и их спецификаций изменить следующим образом:

"....	Категория	Спецификация №
....		
H9	<u>***</u> /	H9/1-4
H9B	<u>***</u> /	H9/1-4
...		
H14		H14/1-4
H21W	<u>**</u> /	H21W/1-2
	<u>****</u> /	
H27W/1		H27W/1-3
...		
HIR1	<u>***</u> /	HIR1/1-3
...		
HS5		HS5/1-4
PSX24W	<u>**</u> /	P24W/1-3
	<u>****</u> /	
PX24W	<u>**</u> /	P24W/1-3
	<u>****</u> /	
R2		R2/1-3
....		
только для сигнальных фонарей:		
....		
H6W		H6W/1
P13W		P13W/1-3
....		
W5W		W5W/1
W15/5W		W15/5W/1-3
W16W		W16W/1
.... "		

Включить новые сноски **/, ***/ и ****/ следующего содержания:

**/ Не для использования в фарах ближнего света.

***/ Не для использования в передних противотуманных фарах с маркировкой "B" в соответствии с определением, приведенным в Правилах № 19.

****/См. переходные положения в Правилах №. 19".

Перечень спецификаций для ламп накаливания изменить следующим образом:

"....

Спецификация №

....

W5W/1
 W15/5W/1-3
 W16W/1

...."

Спецификация H21W/1, таблицу изменить следующим образом (добавив значение для светового потока при напряжении около 12В):

"....

Контрольный световой поток при напряжении около	12 В	415 лм
	13,5 В	600 лм

...."

Спецификация H27W/2, таблицу изменить следующим образом (добавив значение для светового потока при напряжении около 12В):

"....

Контрольный световой поток при напряжении около	12 В	350 лм
	13,5 В	477 лм

...."

Спецификация HB3/1, сноску 4/ изменить следующим образом:

"4/ Паз в байонетном замке обязателен для категории HB3А и факультативен для категории HB3".

Спецификация HB4/1, сноску 4/ изменить следующим образом:

"4/ Паз в байонетном замке обязателен для категории HB4А и факультативен для категории HB4".

Спецификация P19W/2, таблицу изменить следующим образом:

"....

α	<u>7/</u>	58°			58° мин.
----------	-----------	-----	--	--	----------

...."

Спецификации P24W/1-P24W/3 изменить следующим образом: (см. следующие страницы)

Спецификация P24W/1

"КАТЕГОРИИ P24W, PX24W, PY24W, PR24W, PS24W, PSX24W, PSY24W и PSR24W"

Чертежи служат исключительно для иллюстрации основных размеров (в мм) лампы накаливания

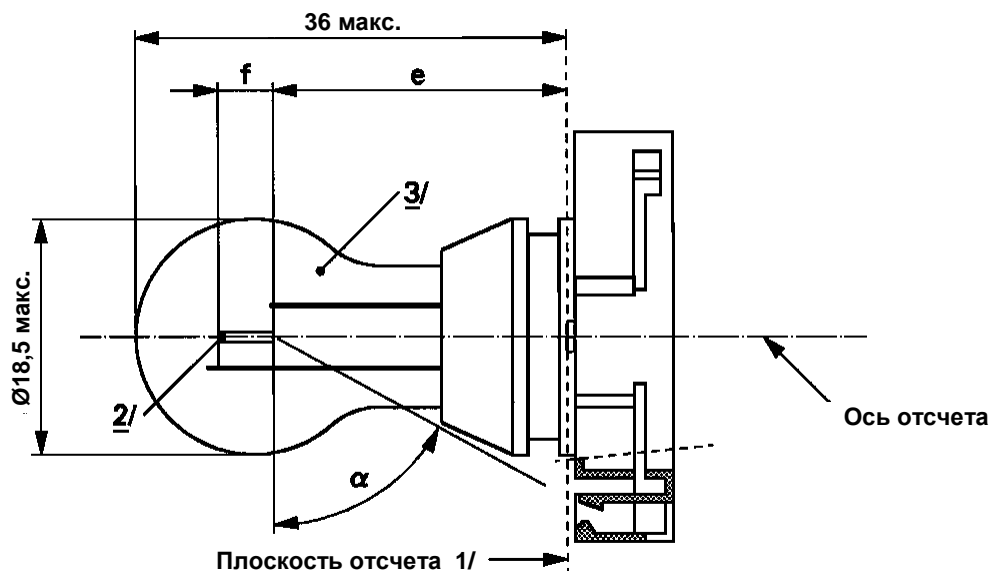

- 1/ Исходная плоскость образуется соприкасающимися точками нижней части держателя цоколя.
- 2/ Никаких ограничений на диаметр нити накала в настоящее время не существует, однако целевое значение ее диаметра $d_{max.} = 1,1$ мм.
- 3/ Свет, излучаемый лампами серийного производства, должен быть белым для категорий P24W, PX24W, PS24W и PSX24W; автожелтым для категорий PY24W и PSY24W; красным для категорий PR24W и PSR24W. (См. также сноску 8/.)

Спецификация P24W/2

КАТЕГОРИИ P24W, PX24W, PY24W, PR24W, PS24W, PSX24W, PSY24W И PSR24W

Размеры в мм		Лампы накаливания серийного производства			Эталонная лампа накаливания
		мин.	ном.	макс.	
4/					8/
е 5/ 6/			24,0		24,0
f 5/ 6/	P24W, PY24W, PR24W, PS24W, PSY24W, PSR24W		4,0		4,0
	PX24W, PSX24W		4,2		4,2
α 7/		58,0°			58,0° мин.
P24W Цоколь PGU20-3 PX24W Цоколь PGU20-7 PY24W Цоколь PGU20-4 PR24W Цоколь PGU20-6 PS24W Цоколь PG20-3 PS24W Цоколь PG20-3 PSX24W Цоколь PG20-7 PSY24W Цоколь PG20-4 PSR24W Цоколь PG20-6 <p style="text-align: center;">в соответствии с публикацией МЭК 60061 (спецификация 7004-127-2)</p>					
ЭЛЕКТРИЧЕСКИЕ И ФОТОМЕТРИЧЕСКИЕ ХАРАКТЕРИСТИКИ					
Номинальные значения		Вольты	12		12
		Ватты	24		24
Испытательное напряжение		Вольты	13,5		13,5
Фактические значения	Ватты		25 макс.		25 макс.
	Световой поток	P24W PS24W	500 +10/-20%		
		PX24W PSX24W	500 +10/-15%		
		PY24W PSY24W	300 +15/-25%		
		PR24W PSR24W	115 +15/-25%		
Контрольный световой поток при напряжении около 13,5 В:			12 В	Белый: 345 лм	
			13,5 В	Белый: 500 лм Автожелтый: 300 лм Красный: 115 лм	

- 4/ Для категорий PS24W, PSX24W, PSY24W и PSR24W размеры проверяются при снятом O-образном кольце.
- 5/ Положение нити накала проверяется с помощью "системы шаблона"; спецификация P24W/3.
- 6/ Крайние точки нити накала определяются как точки, в которых проекция наружной части конечных витков – в том случае, когда направление визирования перпендикулярно

плоскости, проходящей через подводящие провода нити накала, как показано на чертеже в спецификации P24W/1, – пересекает ось нити канала.

- 7/ Ни одна из частей цоколя, выступающая за плоскость отсчета, не должна находиться в пределах угла α . Колба не должна давать оптического искажения в пределах угла $2\alpha + 180^\circ$.
- 8/ Свет, излучаемый эталонными лампами накаливания, должен быть белым для категорий P24W, PX24W, PS24W и PSX24W; белым или автожелтым для категорий PY24W и PSY24W; белым или красным для категорий PR24W и PSR24W.

Спецификация P24W/3

КАТЕГОРИИ P24W, PX24W, PY24W, PR24W, PS24W, PSX24W, PSY24W И PSR24W

Предписания в отношении контрольного экрана

Это испытание позволяет определить степень соответствия лампы накаливания предъявляемым требованиям посредством проверки правильности расположения нити накала относительно оси отсчета и плоскости отсчета.

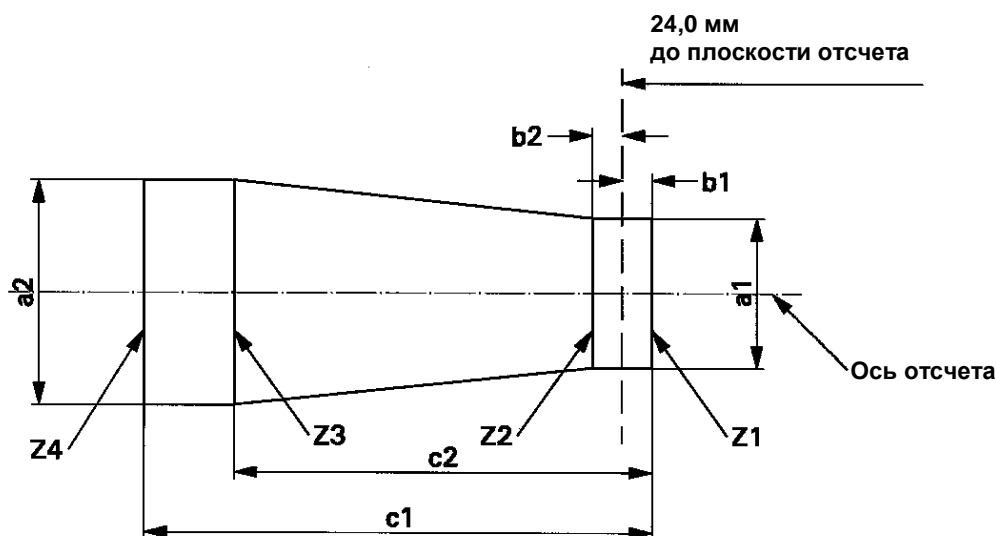

P24W, PY24W, PR24W, PS24W, PSY24W, PSR24W	a1	a2	b1, b2	c1	c2
Лампы накаливания серийного производства	2,9	3,9	0,5	5,2	3,8
Эталонные лампы накаливания	1,5	1,7	0,25	4,7	3,8
PX24W, PSX24W	a1	a2	b1, b2	c1	c2
Лампы накаливания серийного производства	1,9	1,9	0,35	5,0	4,0
Эталонные лампы накаливания	1,5	1,5	0,25	4,7	4,0

Положение нити накала проверяется в двух взаимно перпендикулярных плоскостях, одна из которых проходит через подводящие провода.

Крайние точки нити накала, определенные в сноске 6/ к спецификации P24W/2, должны находиться между линиями Z1 и Z2 и между линиями Z3 и Z4.

Нить накала должна находиться полностью в указанных пределах".

Включить новые спецификации W15/5W/1-3, между спецификацией W5W/1 и спецификацией W16W/1, следующего содержания: (см. следующие страницы).

"КАТЕГОРИЯ W15/5W

Спецификация W15/5W/1

Чертежи служат исключительно для иллюстрации основных размеров (в мм)
 лампы накаливания

ЛАМПА НАКАЛИВАНИЯ ДЛЯ МОТОЦИКЛОВ

- a – основная (с высокой номинальной мощностью) нить накала
- b – вспомогательная (с низкой номинальной мощностью) нить накала

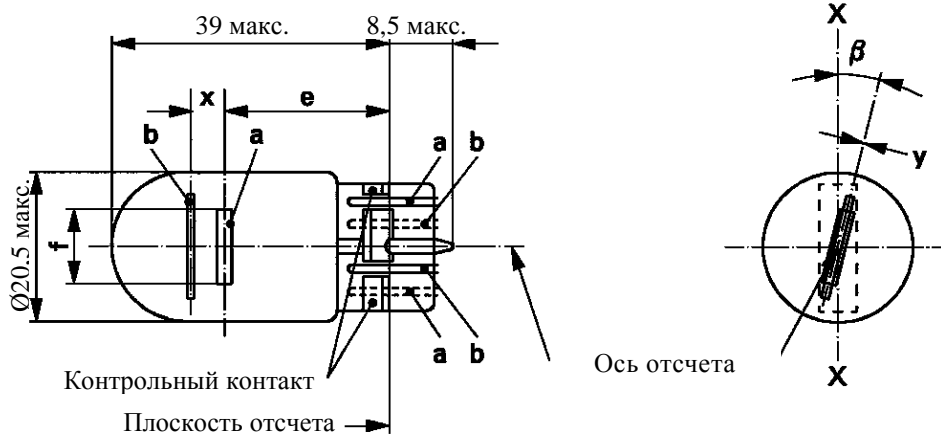

Размеры в мм	Лампы накаливания серийного производства			Эталонная лампа накаливания		
	мин.	ном.	макс.			
e		25,0 <u>1/</u>		25,0 ± 0,3		
f			7,5	7,5 + 0/ - 2		
Боковое отклонение <u>2/</u>			<u>1/</u>	0,3 макс.		
x <u>3/</u>		2,8 <u>1/</u>		2,8 ± 0,3		
y <u>3/</u>		0,0 <u>1/</u>		0,0 ± 0,3		
β	- 15° <u>1/</u>	0°	+ 15° <u>1/</u>	0° ± 5°		
Цоколь WZ3 × 16q в соответствии с публикацией МЭК 60061 (спецификация 7004-[...]-1)						
ЭЛЕКТРИЧЕСКИЕ И ФОТОМЕТРИЧЕСКИЕ ХАРАКТЕРИСТИКИ						
Номинальные значения	Вольты	12			12	
	Ватты	15	5	15	5	
Испытательное напряжение	Вольты	13,5			13,5	
Фактические значения	Ватты	19,1 макс.	6,6 макс.	19,1 макс.	6,6 макс.	
	Световой поток	280 ± 15%	35 ± 20%			
Контрольный световой поток: 280 лм и 35 лм при напряжении около 13,5 В						

- 1/ Контроль осуществляется с помощью "системы шаблона", спецификации W15/5W/2 и 3.
- 2/ Максимальное боковое отклонение центра основной нити накала относительно двух взаимно перпендикулярных плоскостей, проходящих через ось отсчета, одна из которых проходит через ось X-X.
- 3/ "x" и "y" обозначают смещение оси вспомогательной нити накала по отношению к оси основной нити накала.

КАТЕГОРИЯ W15/5W

Спецификация W15/5W/2

Предписания в отношении контрольного экрана

Это испытание позволяет определить степень соответствия лампы накаливания предъявляемым требованиям посредством проверки:

- a) правильности расположения основной нити накала относительно оси отсчета и плоскости отсчета и оси, перпендикулярной, в пределах $\pm 15^\circ$, плоскости, проходящей через ось X-X и ось отсчета; и
- b) правильности расположения вспомогательной нити накала относительно основной нити накала.

Метод испытания и предписания

1. Лампа накаливания устанавливается в патроне, который может поворачиваться вокруг своей оси; на этом патроне имеются либо градуированная круглая шкала, либо упоры, установленные в соответствии с допускаемыми пределами углового смещения. Затем патрон поворачивается таким образом, чтобы на экране, на который проецируется изображение нити накала, был получен вид конца основной нити накала. Вид конца этой нити накала должен быть получен в допускаемых пределах углового смещения ($\pm 15^\circ$).
2. Вид сбоку
В условиях, когда лампа накаливания расположена цоколем вниз, ось отсчета – вертикально, а основная нить накала видима с конца:
 - 2.1 проекция основной нити накала должна находиться полностью внутри прямоугольника высотой "а" и шириной "b", центр которого совмещается с теоретическим центром нити накала;
 - 2.2 проекция вспомогательной нити накала должна находиться полностью внутри прямоугольника шириной "с" и высотой "d", центр которого находится на расстоянии "u" над теоретическим центром основной нити накала.
3. Вид спереди
В условиях, когда лампа накаливания расположена цоколем вниз, ось отсчета – вертикально, причем эта лампа рассматривается в направлении, перпендикулярном оси основной нити накала:
 - 3.1 проекция основной нити накала должна находиться полностью внутри прямоугольника высотой "а" и шириной "h", центр которого совмещается с теоретическим центром нити канала;
 - 3.2 центр основной нити накала не должен смещаться относительно оси отсчета на расстояние, превышающее "к".
 - 3.3 центр вспомогательной нити накала не должен смещаться относительно оси отсчета более чем на ± 2 мм ($\pm 0,4$ мм для эталонных ламп накаливания).

КАТЕГОРИЯ W15/5W

Спецификация W15/5W/3

Вид сбоку

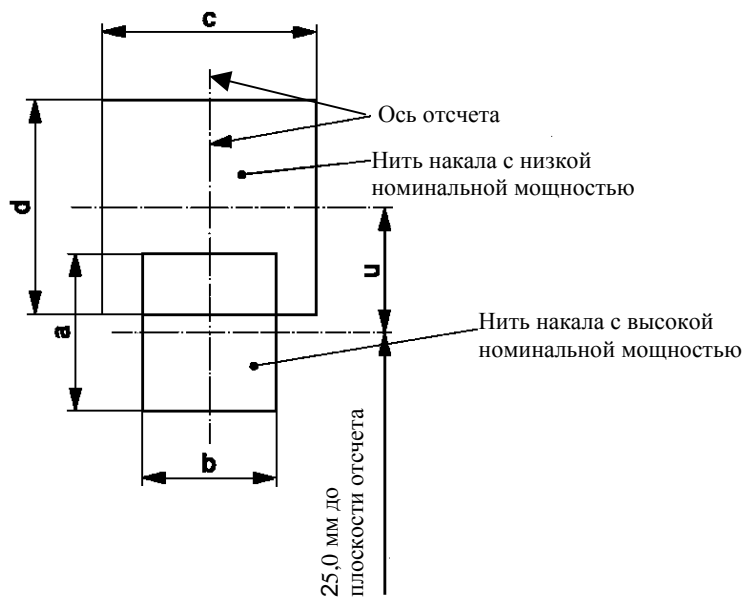

Обозначение	a	b	c	d	u
Размеры	3,5	3,0	4,8		2,8

Вид спереди

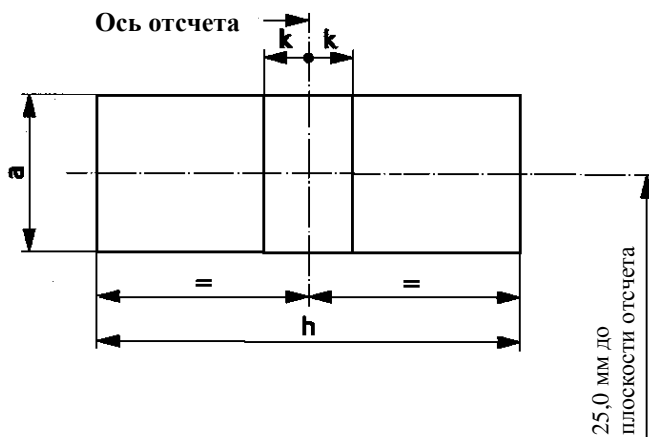

Обозначение	a	h	k
Размеры	3,3	9,5	1,0

"
