



大会

Distr.
GENERAL

A/AC.96/964
11 September 2002
CHINESE
Original: ENGLISH

高级专员方案执行委员会
第五十三届会议

难民署年度方案预算

2003 年

目 录

	<u>段 次</u>	<u>页 次</u>
缩略语.....		5
导 言.....		8
一、文件结构.....	1 - 6	8
第一部分：概 况		9
一、导 言.....	7	9
二、难民署的任务和作用.....	8 - 9	9
三、难民和其他需要难民署帮助的人.....	10 - 12	10
四、方案总需求.....		11
A. 预算参数.....	13	11
B. 2001 年的支出.....	14	11
C. 2002 年订正预算.....	15	11
D. 2002 年补充方案.....	16	11
E. 2003 年初步预测.....	17 - 18	12
五、业务储备.....	19	12
六、周转金和保证金.....	20	12
七、资 源.....		13
A. 引言.....	21 - 24	13
B. 2001 年资源.....	25 - 26	13
C. 2002 年资源.....	27	14
D. 2003 年资源.....	28	14
八、总员额水平.....	29 - 32	14
九、支助预算.....	33	15
十、关于行政、财务和方案事项的总决定草案.....	34	15
<u>表 格:</u>		
一.1 难民署 2001 年的支出和 2002-2003 年预测.....		17
一.2 2001-2002 年方案活动的资源.....		19
一.3 年度和补充方案预算.....		20
一.4 2002 年补充方案.....		21
一.5 2002 年业务储备金的转移支付.....		22

目 录(续)

	<u>段 次</u>	<u>页 次</u>
一.6 对 2001 年难民署方案的捐款.....		24
一.7 对 2002 年难民署方案的捐款.....		25
一.8 捐款(非政府组织、基金会、私人捐助者).....		26
一.9 2002-2003 年总员额水平分析.....		27
<u>图:</u>		
A. 2003 年总资源的使用.....		28
A.1 方案预算的分配.....		29
B. 2003 年职位分类.....		30
第二部分: 方案.....		31
一、导 言.....	35	31
二、2003 年工作计划.....	36	31
三、业务.....	37 - 39	31
全球目标(业务).....		32
<u>表 格:</u>		
二.1 资源的使用: 2003 年按区域内国家分列的方案和方案支助 分配估算.....		45
第三部分: 支助预算.....		52
一、导 言.....	40 - 44	52
二、管理与行政和方案支助		
A. 概 况.....	45 - 46	52
B. 员额设置.....	47 - 48	53
三、其他问题		
A. 项目人员.....	49 - 51	54
B. 安全.....	52 - 55	55
C. 培训.....	56 - 57	55
D. 信息技术.....	58 - 65	56
E. 国际外地工作人员住房和基本生活福利基金.....	66 - 67	58

目 录(续)

	<u>段 次</u>	<u>页 次</u>
全球目标(支助).....		59
<u>表 格:</u>		
三.1 2002-2003 年按组织单位分列的支助估算		67
三.2 2002-2003 年按开支项目分列的支助估算		68
三.3 2002-2003 年按拨款项目和地点分列的支助估算		69
三.4 2002-2003 年按资金来源和组织单位分列的支助职位分配估算.....		70
三.5 支助职位变动分析(方案支助/管理和行政)——所有资金来源 都包括在内		72
三.6 联合国经常预算职位		73
三.7 2002-2003 年难民署安全费用估算		74
三.8 2001-2003 年难民署工作人员培训		75
三.9 2001 年难民署培训活动摘要		76
三.10 2002-2003 年信息技术需求的分配估计		77
<u>图:</u>		
C. 2003 年按开支项目分列的支助预算(方案支助/管理和行政).....		78
D. 2003 年按类别和地点分列的支助费用(方案支助/管理和行政).....		79
<u>附 件:</u>		
1. 落实行预咨委会的意见		80
2. 截至 2001 年底难民署关注的寻求庇护者、难民和其他人人数 (指示性数据)		83
3. 难民署总部结构图.....		87
4. 定义.....		88

缩 略 语

ACABQ	行政和预算问题咨询委员会(行预咨委会)
APB	年度方案预算
ARC	儿童权利行动
CASWANAME	中亚、西南亚、北非及中东地区事务局
CCA/UNDAF	共同国家评估/联合国发展援助框架
CEB	行政首长委员会(原行政协调委员会)
COM	整体业务模式
COP	国别业务计划
CPR	冲突预防和冲突后重建(网络)
CRC	《儿童权利公约》
DAFI	阿贝特·爱因斯坦德国学院难民计划(学院难民计划)
DCI	通讯和信息司
DFSM	财务和供应管理司
DHRM	人力资源管理司
DIP	国际保护部
DOS	业务支助司
DPA	政治事务部
DPKO	维持和平行动部
DRC	丹麦难民理事会
DRRM	捐助方关系和资源调动处
ECOSOC	经济及社会理事会
EDMS	电子文件管理系统
EMTP	应急管理培训方案
EPAU	评价和政策分析股
EPRO	备急应急干事
EPRS	备急和应急科
ERISS	重新安置电子资料和申请系统
ERP	企业资源规划
ESS	紧急情况和安全处
ERT	应急小组
EU	欧洲联盟(欧盟)
FBARS	外地难民登记系统
FOM	外地办事处备忘录
FMIS	财务和管理信息系统
FSA	外地安全顾问

GIS	地理资料系统
GIMU	地理信息和绘图股
HCDS	保健和社区发展科
HLCM	高级别管理问题委员会
HLCP	高级别方案问题委员会
HQ	总 部
HRS	人力资源服务处
IASC	机构间常设委员会
ICC	国际计算中心
ICRC	红十字国际委员会
ICSC	国际公务员制度委员会
IDPs	国内流离失所者
IMIS	综合管理信息系统
IOM	国际移民组织
ISP	综合系统项目
IT	信息技术
ITTS	信息技术和通讯处
JPOs	初级专业人员
KIMS	知识和信息管理系统
LAN	地区网络
MA	管理和行政
MINDER	存货数据库和设备维修管理
MIP	医疗保险方案
MOSS	最低业务安全标准
MOU	谅解备忘录
MSRP	管理系统更新项目
NEPAD	非洲发展新伙伴关系
NFI	非粮食物品
NGOs	非政府组织
NRC	挪威难民理事会
OAU	非洲统一组织(非统组织)
OCHA	人道主义事务协调办事处
OHCHR	人权事务高级专员办事处
OMS	业务管理系统
OMLP	业务管理学习方案
ORB	业务活动审查委员会
PAR	绩效评估报告

PARINAC	行动伙伴关系
PCOS	方案协调和业务支助科
PGDS	人口和地理资料科
PPMS	保护和方案管理系统
POP	重点在人的规划
PRSP	减贫战略文件
PS	方案支助
PSPA	私人部门和公共事务处
RB	经常预算(联合国)
RIMS	档案资料管理系统
RSD	难民地位确定
RLSS	重新融合和当地安置科
SB	追加预算
SC	供应链
SEO	东南欧业务
SMC	高级管理委员会
UNCSD	联合国共同供应数据库
UNDP	联合国开发计划署
UNFPA	联合国人口活动基金
UNICC	联合国国际计算中心
UNICEF	联合国儿童基金会
UNOG	联合国日内瓦办事处
UNRWA	联合国近东巴勒斯坦难民救济和工程处
UNSECOORD	联合国安全协调专员办事处(纽约)
UNSPSC	通用标准产品和服务分类准则
UNV	联合国志愿人员(组织)
WB	世界银行
WCGF	周转金和保证金
WFP	世界粮食计划署
WSP	战患社会重建项目

导 言

一、文件结构

1. 难民署《2003 年年度方案预算》提出了综合预算需要，但采用的格式与 2002 年略有不同。为了简化预算的提交形式并使预算更注重结果，做出了一些努力。在第一和第二部分的结尾，列出了 2003 年的一系列目标和指标；这些反映了高级专员在来年为整个难民署确立的总体战略目标。

2. 本文第一部分概述了 2003 年方案、方案支助以及管理和行政的整体预算需要。第二部分重点介绍了国家、区域和全球各级的方案。以表格形式提供了各国别方案的预算资料(表二.1)。第三部分提出了支助预算。

3. 本文有四个附件(如目录中所列)：

- 落实行预咨委会的意见
- 截至 2001 年底难民署关注的寻求庇护者、难民和其他人人数(指示性数据)
- 难民署总部结构图
- 定义

4. 第一部分的末尾收有一项拟由执行委员会审议的关于行政、财务和方案事项的决定草案(第 34 段)。

5. 预算资料的截止日期是 2002 年 7 月 1 日，除非另有说明。

6. 其他有关资料可从下列文件中查阅：《2001 年全球报告：成果与影响》；《2002 年年中进展报告》以及适当时将出版的《2003 年全球募捐呼吁》。难民署执行委员会的网址提供了详细的资料，介绍了第二部分末尾以表格形式提出的各个国别方案。

第一部分：概 况

一、导 言

7. 第一部分概述了难民署 2003 年年度方案预算，并指出了 2001 年支出情况和订正的 2002 年需要(方案和支助都包括在内)。员额需要也以对比的形式列出来(2001-2003 年)。第 34 段载有一项执行委员会关于行政、财务和方案问题的决定草案。

二、难民署的任务和作用

8. 联合国难民事务高级专员办事处是根据大会第 319A(四)号决议设立的，自 1951 年 1 月 1 日开始工作。《难民署章程》载于大会第 428(五)号决议。后来大会要求高级专员向返回者提供协助并监测其返回后的安全和生活状况(第 40/118 号决议)。此外，根据秘书长或联合国其他有关主管机构的具体要求，并经有关国家同意，难民署还向国内流离失所者提供人道主义援助和保护(大会第 48/116 号决议)。对于难民署的援助活动，大会第 832(九)号决议对章程中的有关基本规定进行了扩充。

9. 保护难民的国际法律基础主要见于 1951 年联合国的《关于难民地位的公约》及其 1967 年议定书。另外与保护难民有关的还有一些国际文书，例如 1989 年的《儿童权利公约》。在区域一级，有一些重要的文书和宣言，例如 1969 年非洲统一组织《关于非洲难民问题的若干具体方面的公约》、1984 年中美洲、墨西哥和巴拿马难民国际保护问题讨论会通过的《关于难民的卡塔赫纳宣言》以及 1994 年《关于难民和流离失所者的圣何塞宣言》。

三、难民和难民署关注的其他人

10. 2001 年底约有 1,980 万需要难民署帮助的人；2000 年和 1999 年的相应数字分别约为 2,180 万和 2,230 万。

11. 附件二提供了截至 2001 年 12 月 31 日的统计资料，依据的主要是各国政府按照自己的记录和估计方法提供的数字。在有些情况下，统计数字来自难民署支持的人口调查活动。对于没有准确难民人口数字的工业化国家，难民署根据最近到达的难民人数、受承认的比率以及对临时保护人数的估计，对难民人口数字进行了估计。提交的统计数字不包括巴勒斯坦难民，这些难民由联合国近东巴勒斯坦难民救济和工程处负责援助。难民署继续努力改善统计资料的收集，包括通过编写项目概况等办法，改善难民人口概况资料的收集(见附件 1 第 9 段，对《审计委员会报告》中的有关意见采取的后续行动)。

12. 附件 2 中的统计资料是按区域分列的，如有关预算表所示。定义和明细项目如下：

- 难民：根据 1951 年《关于难民地位的公约》或其 1967 年《议定书》，1969 年非洲统一组织(非统组织)《关于非洲难民问题的若干具体方面的公约》确定为难民的人；根据《难民署章程》出于人道主义考虑给予某种地位的人；受到临时保护的人。

小 计：12,051,120 人(2000 年：12,071,586 人)

- 返回的难民或“返回者”：已经返回原籍、但在返回后的有限时期内仍受难民署关注的难民。

小 计：940,791 人(2000 年：462,723 人)

- 寻求庇护者：庇护申请正在审理过程中或已被登记为寻求庇护者的人。

小 计：914,192 人(1999 年：1,181,600 人)

- 难民署根据联合国某主管机关的特别要求向其提供保护和(或)援助、但不属于难民署经常性任务范围的某些特定群体的人。这一类中包括某些内部流离失所的特殊群体，包括返回的内部流离失所者，以及附件 2 脚注 7 所述的其他各类人。

小 计：6,328,416 人(2000 年：8,021,448 人)

四、方案总需求

A. 预算参数

13. 在总部编制 2003 年支助预算时使用的汇率是 1 美元=1.60 瑞士法郎。专业职位空缺比例是 10%，一般事务职位的空缺比例是 5%。难民署现行的方案支助以及管理和行政部分集中编制预算的制度使难民署能调整汇率、薪金表、服务地点差价调整乘数、共同人员费用百分比和空缺比例等参数，但只能表明改变这些参数的总的影晌。例如，不可能把汇率变化的影响与新空缺比例的影响分开。按照现行制度，也不可能把特定的通货膨胀率纳入概算中。

B. 2001 年的支出

14. 2001 年的总支出是 8.014 亿美元，其中 6.776 亿美元是年度方案预算下的支出(这不包括联合国经常预算所拨的 2,040 万美元款项的支出和用于初级专业人员的 710 万美元)。另有 9,580 万美元是在方案年度中在 2001 年年度方案预算获得批准之后开始执行的补充方案下的支出(表一.1)。

C. 2002 年订正预算

15. 执行委员会在 2001 年 10 月举行的第五十二届会议上批准了总额为 8.017 亿美元的年度方案预算(不包括 0.201 亿美元的联合国经常预算拨款和 700 万美元的初级专业人员费用)。2002 年订正年度预算(见表一.1 和一.3)总额为 10.03 亿美元，这一数字包括了补充方案下增加的 2.015 亿美元。加上联合国经常预算拨款和初级专业人员费用之后，2002 年的订正需求总额为 1,030,343,900 美元。

D. 2002 年补充方案

16. 按照难民署的《财务规则》，补充活动的定义是：“在年度方案预算批准之后和下一年度方案预算批准之前出现的、不能从业务储备完全支付费用的活动。其费用将来自应特别呼吁提供的捐款。”(A/AC.96/503/Rev.7, 第 1.6 (g)条)。表一.4 列出了 2002 年执行的这类方案。

E. 2003 年初步预测

17. 2003 年年度方案概算(表一.1 和表一.3)为 809,081,600 美元, 包括业务储备 73,552,900 美元(为预算活动的 10%)。加上联合国经常预算拨款 20,218,000 美元和初级专业人员费用(700 万美元), 2003 年的需要总额为 836,299,600 美元。从各实地办事处提出的 2003 年预算需要总额约为 10 亿美元。提出的这些数字反映了各实地办事处在考虑到难民署面对的经费紧张情况后所提出的优先需要。这些数字也保持在上一年预算拨款水平之内, 以便向执行委员会提交一个切实可行的预算数字。尽管如此, 各实地办事处还获得了这样的机会, 即可以提交一个补充的预算数字, 以反映为达到基本的保护和援助标准而必须满足的进一步需要。有时, 即使列为优先的需要数字也未能充分列入 2003 年的预算提交数字中, 在这种情况下, 事实证明很难处理在这些补充预算的建议中提出的需要。难民署感谢各捐助者对这些“基于需要的”预算建议感兴趣。难民署将与各捐助者进一步探讨如何最好地解决他们所关注的这些尚未满足但涉及到标准的需要。

18. 2003 年的预测没有包括阿富汗的补充方案, 而且目前也不知道这一方案的全部需要是多少。常设委员会第 24 次会议(2002 年 6 月 24 日至 26 日)讨论了把阿富汗补充方案列在 2003 年年度方案预算之外的建议。在那时之后, 可以更明显地看出, 对于阿富汗的需要, 只能在今年的下半年达成一致意见。

五、业务储备

19. 难民署有一笔业务储备, 是年度方案预算下的一项预算拨款, 定为方案活动的 10%; 这不是一项筹措储备(见关于周转金和保证金的下一段)。表一.5 所示为从 2002 年业务储备的转帐, 截至 2002 年 6 月 30 日的未分配余额为 0.334 亿美元。

六、周转金和保证金

20. 这笔资金筹措金额是 5,000 万美元。2001 年底, 根据《财务规则》第 6.4 (f)条, 难民署为弥补收到预期捐款之前的临时短缺动用了这笔资金中的 2,200 万美元。2000 年 12 月偿还了其中的 1,000 万美元, 剩余部分在 2002 年收到第一批捐款后即得到偿还。

七、资源

A. 引言

21. 对难民署的所有捐款都是自愿的，只有联合国预算摊款是例外，约占难民署资源的 2%。2001 年难民署的主要资助者见表一.5。表一.6 列出了截至 2002 年 7 月 1 日的主要资助者。除了捐款之外，接纳难民的国家也作出重要的直接贡献。

22. 对于从私人部门筹资问题，难民署制定了明确的战略和指导方针。这一战略的一部分反映在 2003 年的“目标”中(第三部分，全球目标 10.10)。长期目标(十年目标)是使私人部门资助难民署 10%的年度预算需要；近期的目标是在 2005 年之前每年从私人部门筹资约 3,000-4,000 万美元。

23. 难民署的资源基础依然是一个令人关注的问题。这是高级专员特别关注的问题。在难民署 2003 年工作计划中，有好几项目标是试图解决这一问题的(第三部分，全球目标 10.5)。

24. 截至 2002 年 7 月 1 日的 2001-2002 两年期资源概况见于表一.2。由于此表涉及方案活动的预算，因此它不包括周转金和保证金，但包括了联合国经常预算拨款。

B. 2001 年资源

25. 2001 年，按所有资金来源计算(联合国经常预算拨款)，难民署方案活动可以使用的资金总额是 8.695 亿美元。2001 年接受的结转余额总共为 6,770 万美元。而 2000 年接受的结转余额为 9,380 万美元。

26. 汇率波动，特别是美元持续坚挺，在 2001 年产生了不利影响。对难民署的非美元捐款的价值自认捐之日至实际付款之日发生了下跌。正如帐目报告(A/AC.96/962)所指出的，计算汇率因素之后，货币净损失额为 1,410 万美元。利息总收入为 470 万美元，而在 2000 年为 560 万美元。利息收入下降的主要原因是用于短期投资的资金数额较低，世界各国的利率普遍下降。手头现金平均水平为 1.41 亿美元，而在 2000 年为 1.16 亿美元。2001 年，用于投资的资金的平均赢利率下降到 4.12%，而在 2000 年为 6.04%。

C. 2002 年资源

27. 2002 年收到的上一年结转余额总共约 9,850 万美元，与上一年相比增加了约 3,070 万美元。然而应该指出的是，年度方案下的结转额为 4,390 万美元(比上一年减少了 1,070 万美元，其中 2002 年年度方案预算资金未分配的部分只有 3,329 美元)。截至 2002 年 7 月 1 日，2002 年方案活动可用的资金总共约有 9.287 亿美元。

D. 2003 年资源

28. 2003 年年度方案预算中的初步收入预测据估计与 2002 年的水平相似，这考虑到了所有可能的资金来源(新的收入，包括私人部门的新捐款；2002 年未使用的捐款；利息；上一年预定支出的取消；联合国经常预算)。根据预测，收入的任何短缺都可通过增加捐款，尤其是使用补充资金来源(见全球目标 10.5 和 10.6)和仔细监视方案的执行速度来解决。

八、总员额水平

29. 表一.9 提供了 2002—2003 年度难民署员额水平概况，图 B 所示为 2003 年各种职位的分布情况(方案、方案支助、管理和行政)。

30. 关于职位的进一步情况，可参见本文第二部分。表一.9 和表二.1 分别按区域和国家列出了方案员额水平。表二.1 还按国家、区域和全球方案提供了方案支助职位情况。在第三部分(表三.4、5、6 和图 D)中，提供了关于支助职位的进一步情况(方案支助；管理和行政)。联合国经常预算员额分配情况见表三.6。

31. 对 2003 年 1 月 1 日的初步预测为 4,426 个职位，其中 710 个(16%)在总部，3,716 个在外地或与全球方案有关。2002 年 1 月 1 日，难民署的总员额是 4,400 个职位。这些净数额既反映了为 2003 年拟新设的员额，也反映了取消的员额。

32. 批准在 2003 年新设的职位数额为 251 个，其中 133 个是外地职位，10 个为总部职位。剩余的 108 个是“项目人员”转换过来的(见第 49-51 段，和附件 1，建议 11)。第 39 段和第 47-48 段还进一步讨论了这些新设的职位。

九、支助预算

33. 包括了方案支助(外地和总部)以及管理和行政(总部)费用概算的难民署 2003 年支助预算详见第三部分。这项预算的概况见表一.1、三.1 和三.2；它表明，2003 年方案支助总额估计为 249,413,900 美元，是概算总额的 29.8%。2003 年概算中预计管理和行政费用为 5,810 万美元(表三.1 和三.2)，其中包括联合国经常预算拨款 2,020 万美元(表一.1、三.1 和三.2)。

十、关于行政、财务和方案问题的 总决定草案

34. 执行委员会，

- (a) 确认经审查认为，文件 A/AC.96/964 所述的建议在 2003 年年度方案预算下进行的活动符合《高级专员办事处章程》(大会第 428(V)号决议)，大会、安全理事会或秘书长所确认、提倡或要求的高级专员的“斡旋”职责，以及《难民事务高级专员所管理的自愿基金财务规则》的有关规定；¹
- (b) 批准 2003 年年度方案预算下的“区域方案”、“全球方案”和“总部”的方案和预算，总额为 809,081,600 美元，包括业务储备 73,552,900 美元(占方案活动的 10%)，所有内容详见表一.3；所有这些加上联合国经常预算拨款 20,218,000 美元和初级专业人员费用(700 万美元)使 2003 年的总需求达 836,299,600 美元；授权高级专员在这一拨款总额范围内对区域方案、全球方案和总部预算进行调整；
- (c) 批准 2002 年订正的年度方案预算，总额为 801,683,100 美元，加上联合国经常预算拨款 20,135,400 美元和初级专业人员费用 700 万美元以及 2002 年补充方案需要 201,525,400 美元，使 2002 年总需求达 1,030,343,900 美元(表一.3)；

¹ A/AC.96/503/Rev.7。

- (d) 注意到审计委员会提交大会的关于截止于 2001 年 12 月 31 日的年度的联合国难民事务高级专员管理的自愿基金帐户的报告(A/AC.96/963)、高级专员根据审计委员会报告采取的后续行动(A/AC.96/963/Add.1)、行预咨委会关于难民署 2002 年年度方案预算的报告(A/AC.96/964/Add.1)、高级专员关于难民署视察活动的工作报告(A/AC.96/966)，要求经常使其了解按照在这些监督文件中提出的建议和意见采取的措施；
- (e) 请高级专员在现有资源范围内对在 2003 年年度方案预算下目前所列需要作出灵活和有效反应，并授权他在出现业务储备不能充分满足新的紧急需要的情况下制定补充方案和发出特别呼吁；
- (f) 注意到高级专员根据形势需要，在例外的基础上，维持了在 2003 年年度方案预算之外的向阿富汗和其他国家人民提供援助的补充方案；
- (g) 赞赏地注意到接纳难民的发展中国家和最不发达国家继续承受的负担，敦促各会员国承认它们对保护难民和寻求持久解决办法的努力所作的宝贵贡献；
- (h) 促请各会员国，根据高级专员办事处要满足的广泛需要，对他要求充分满足已批准的 2003 年年度方案预算所需资源的呼吁本着团结精神作出慷慨而及时的反应；并探讨今后如何保证难民署以更好和更可预测的方式得到资源，同时把开支限制在最低水平，特别是在下半年里。

Table L1 - UNHCR PROGRAMME EXPENDITURE IN 2001 AND ESTIMATES / PROJECTIONS FOR 2002 - 2003
In thousands of US Dollars

By Region and Headquarters	2001 Expenditure			2002 Revised			2003 Initial
	Annual Budget	Supplementary Budget	Total %	Annual Budget	Supplementary Budget	Total %	
1 - WEST AND CENTRAL AFRICA							
A. Programmes	91,161.0	17,268.9	68,429.9	57,141.6	-	57,141.6	68,773.2
B. Support	15,526.1	1,143.1	16,769.2	14,884.3	-	14,884.3	16,078.3
Total West & Central Africa	66,787.1	18,412.0	85,199.1	72,025.9	-	72,025.9	84,851.5
			11%			7%	10%
2 - THE GREAT LAKES, EAST & HORN OF AFRICA							
A. Programmes	137,714.8	17,841.4	155,556.2	177,594.7	-	177,594.7	195,691.2
B. Support	29,237.9	1,091.5	30,329.4	27,793.4	-	27,793.4	29,500.2
Total Great Lakes, East & Horn of Africa	166,952.7	18,932.9	185,885.6	205,348.1	-	205,348.1	225,191.4
			23%			20%	23%
3 - SOUTHERN AFRICA							
A. Programmes	25,916.5	5,176.4	27,062.9	34,313.1	-	34,313.1	29,782.9
B. Support	6,071.6	362.6	6,411.2	6,535.2	-	6,535.2	6,395.6
Total Southern Africa	29,925.1	5,569.0	35,504.1	42,848.3	-	42,848.3	38,179.6
			4%			4%	5%
SUB-TOTAL 1 - 3							
A. Programmes	210,792.3	40,286.7	251,079.0	309,049.4	-	309,049.4	364,247.2
B. Support	52,892.6	2,627.2	55,509.8	51,172.9	-	51,172.9	54,095.3
Sub-total 1 - 3	263,674.9	62,913.9	306,588.8	320,222.3	-	320,222.3	318,342.5
4 - CENTRAL ASIA, SOUTH WEST ASIA, NORTH AFRICA & THE MIDDLE EAST							
A. Programmes	50,266.1	37,290.5	87,930.6	70,445.4	169,641.7	240,087.1	81,847.1
B. Support	15,693.0	2,267.6	17,960.6	15,547.9	6,494.7	22,042.6	13,918.6
Total Central Asia, South West Asia, North Africa & the Middle East	65,978.1	39,578.1	105,498.2	90,993.3	176,136.4	267,129.7	95,765.7
			13%			26%	9%
5 - ASIA AND THE PACIFIC							
A. Programmes	36,910.0	-	36,910.0	36,090.3	6,917.6	42,967.9	34,907.3
B. Support	15,352.8	-	15,352.8	13,770.1	-	13,770.1	12,213.8
Total Asia and the Pacific	52,262.8	-	52,262.8	49,820.4	6,917.6	56,738.0	47,121.1
			7%			6%	6%
6 - EUROPE							
A. Programmes	40,978.8	-	40,978.8	40,948.3	-	40,948.3	38,319.9
B. Support	18,717.9	-	18,717.9	18,966.9	-	18,966.9	18,499.2
Total Europe	59,696.7	-	59,696.7	59,815.2	-	59,815.2	57,318.1
			7%			6%	7%
7 - SOUTH-EASTERN EUROPE							
A. Programmes	69,301.6	10,200.6	100,702.6	78,409.1	10,512.4	88,921.5	64,302.5
B. Support	10,920.0	464.3	11,384.3	9,712.4	2,026.6	11,739.0	7,380.0
Total South-Eastern Europe	100,831.8	11,265.1	112,096.8	88,121.5	12,539.0	100,660.5	71,747.5
			14%			10%	9%

Table I.1 - UNHCR PROGRAMME EXPENDITURE IN 2001 AND ESTIMATES / PROJECTIONS FOR 2002 - 2003
In thousands of US Dollars

By Region and Headquarters	2001 Expenditure		2002 Revised		2003 Initial Estimates %
	Annual Budget	Supplementary Budget	Annual Budget	Supplementary Budget	
SUB TOTAL 6 - 7					
A. Programmes	130,800.6	10,000.8	119,255.4	10,512.4	129,767.8
B. Support	29,647.9	484.5	29,679.3	2,026.6	31,705.9
Sub-total 6 - 7	160,448.5	11,265.1	147,934.7	12,539.0	161,473.7
9 - THE AMERICAS					
A. Programmes	13,917.9	13,917.9	14,977.5	14,977.5	16,621.7
B. Support	8,654.9	8,654.9	8,620.5	8,620.5	9,053.8
Total The Americas	22,572.8	22,572.8	23,598.0	23,598.0	25,675.5
9 - GLOBAL PROGRAMMES					
A. Programmes	18,202.2	1,275.6	20,223.7	1,136.3	21,360.0
B. Support	27,892.7	-	34,903.8	2,009.8	39,813.6
Total Global Programmes	46,094.9	1,275.6	55,127.5	3,146.1	61,173.6
10 - PROGRAMME SUPPORT AT HEADQUARTERS					
A. Bureau and Liaison Units	15,974.2	375.3	16,416.8	2,636.3	18,053.1
B. Others	15,785.6	426.4	19,553.4	100.0	19,210.9
Total Programme Support at Headquarters	31,740.8	801.7	35,970.2	2,736.3	38,765.5
TOTAL UNHCR					
A. Programmes (1 - 8)	465,988.1	89,614.6	541,001.7	188,211.0	729,212.7
B. Support (1 - 10)	192,123.8	5,369.1	192,893.3	10,520.1	203,413.4
Field Offices (including Global Programmes) Headquarters	31,740.8	801.7	35,970.2	2,736.3	38,765.5
Sub total B. Support	181,084.7	6,160.8	188,860.5	13,314.4	191,288.9
C. Operational Reserve	-	-	33,377.2	33,377.2	73,852.9
Total Programmes and Support (A - C)	642,862.8	95,775.4	767,249.4	201,825.4	964,773.8
11 - MANAGEMENT & ADMINISTRATION	34,766.3	34,766.3	35,434.7	35,434.7	37,997.0
TOTAL (1 - 11)	677,619.1	95,775.4	801,683.1	201,825.4	899,081.6
12 - UN Regular Budget	20,423.1	3%	20,135.4	2%	20,218.0
13 - Junior Professional Officers	7,142.8	1%	7,000.0	1%	7,000.0
GRAND TOTAL UNHCR (1 - 13)	677,619.1	95,775.4	801,683.1	201,825.4	836,299.6

Note on 2001 expenditure:
UNHCR Financial Statements do not include UN Regular Budget expenditure amounting to \$ 20,423,100
Table I.1 does not include \$ 1,237,102 corresponding to the Medical Insurance Plan expenditure, \$ 872,844 corresponding to the Working Capital & Guarantee Fund expenditure

Table I.2 - RESOURCES FOR PROGRAMMED ACTIVITIES 2001-2002
as at 1 July 2002

Resources available	2001						2002					
	Annual Budget		Supplementary Budget		TOTAL 1/		Annual budget		Supplementary budget		TOTAL	
	Amount	%	Amount	%	Amount	%	Amount 2/	%	Amount 2/	%	Amount	%
Carry over from previous years 2/	54,628.7	7.6%	6,237.6	4.3%	60,866.3	6.8%	43,856.4	6.1%	48,771.2	27.2%	92,627.6	10.1%
Junior Professional Officers	54,628.7	7.6%	6,237.6	4.3%	67,713.6	7.5%	43,856.4	6.1%	48,771.2	27.2%	98,494.9	10.6%
Total carry-over												
Income												
Contributions	623,192.5	86.4%	126,430.1	87.4%	749,622.6	83.3%	627,000.0	87.6%	144,600.0	80.7%	771,600.0	83.1%
Private Sector contributions	11,557.5	1.6%	8,849.7	6.1%	20,407.2	2.3%	12,000.0	1.7%	8,000.0	4.5%	20,000.0	2.2%
Junior Professional Officers contributions					9,207.6	1.0%					7,800.0	0.9%
Sub-total Contributions	634,750.0		135,279.8		779,237.4		639,000.0		152,600.0		799,400.0	
Loan from the Working Capital Fund	12,000.0	1.7%		2.2%	12,000.0	1.3%	(12,000.0)	-1.7%			(12,000.0)	-1.3%
Other income 3/	19,979.8	2.8%	3,146.2	2.2%	23,126.0	2.6%	44,793.8	6.2%	(22,163.4)	-12.4%	22,630.4	2.4%
Other income JPOs					(3,045.6)	-0.3%					-	0.0%
UN Regular Budget					20,423.1	2.3%					20,135.4	2.2%
TOTAL RESOURCES AVAILABLE	721,358.5	100.0%	144,663.6	100.0%	899,454.5	100%	715,650.2	100%	179,207.8	100%	928,660.7	100.0%
	Use of resources - 2001 programmes and support activities						Use of resources - 2002 programmes and support activities					
A - Operations	460,988.1	68.0%	89,814.6	93.5%	550,602.7	68.7%	541,001.7	67.5%	188,211.0	93.4%	729,212.7	70.8%
B - Programme Support	150,123.9	22.2%	5,359.1	5.6%	155,483.0	19.4%	152,899.3	19.1%	10,528.1	5.2%	163,427.4	15.9%
Field offices (incl. Global Programmes)					32,542.5	4.1%					38,756.5	3.7%
Headquarters	31,740.8	4.7%	801.7	0.8%	32,542.5	4.1%	35,970.2	4.5%	2,766.3	1.4%	38,736.5	3.7%
Sub total Programme Support	181,864.7	26.8%	6,160.8	6.4%	188,025.5	23.5%	188,869.5	23.6%	13,314.4	6.6%	202,183.9	19.6%
C - Operational Reserve							33,377.2	4.1%			33,377.2	3.2%
D - Management & Administration	34,766.3	5.1%			34,766.3	4.3%	38,434.7	4.8%			38,434.7	3.7%
E - Regular Budget					20,423.1	2.5%					20,135.4	2.0%
F - Junior Professional Officers					7,142.0	0.9%					7,000.0	0.7%
TOTAL	677,619.1	100%	95,775.4	100%	800,959.6	100%	801,683.1	100%	201,525.4	100%	1,030,343.9	100%
Projected Surplus (Shortfalls)	43,739.4		48,888.2		98,494.9		(86,032.9)		(22,317.6)		(101,683.2)	

1/ Excluding income and expenditure for the Medical Insurance Plan and Working Capital & Guarantees Fund.

2/ Balance of contributions received under 2001 Supplementary Programme Budgets of \$ 3,989.5 in Africa and of \$ 656.2 for Global Programmes have been included in the Annual Programme Budget carry-over for 2002; balance under 2001 Annual Programme Budget of \$ 2,611.7 for refugees in West-Timor and of \$ 1,917.0 for East-Timorese returnees have been included in the Supplementary Programme Budget carry-over for 2002.

3/ The 2002 Annual Programme Budget includes \$ 19,500.0 transferred from the 2001 carry-over for the Supplementary Programme Budget for Afghan Operations.

Table I.3 - UNHCR ANNUAL AND SUPPLEMENTARY PROGRAMME BUDGETS 2002 - 2003
as of 1 July 2002
in thousands of US Dollars

REGIONAL AND GLOBAL PROGRAMMES / HEADQUARTERS	2002 Approved Annual Programme Budget	2002 Revised Budget		2003 Initial Estimates
		Annual Programme Budget	Supplementary Programme Budget	
West and Central Africa	65,091.3	72,025.9		64,651.5
The Great Lakes, East and Horn of Africa	189,066.4	205,348.1		156,311.4
Southern Africa	39,705.5	42,648.3		39,179.6
Sub-total	294,863.2	320,222.3	-	310,342.5
Central Asia, South West Asia, North Africa & the Middle East	90,303.3	90,593.3	176,136.4	75,765.7
Asia and the Pacific	39,749.3	49,520.4	6,917.6	47,121.1
Europe	58,477.7	59,813.2		57,316.1
South-Eastern Europe	66,131.0	88,121.5	12,539.0	71,747.5
Sub-total	148,609.5	147,834.7	12,539.0	129,685.6
The Americas	22,070.9	23,798.0		25,675.5
Global Programmes	63,154.2	61,132.3	3,146.1	65,174.1
Headquarters	71,432.3	74,404.9	2,786.3	74,384.2
TOTAL PROGRAMMED ACTIVITIES	720,802.7	769,305.9	201,626.4	736,620.7
Operational Reserve	72,860.3	33,377.2		73,562.9
TOTAL ANNUAL AND SUPPLEMENTARY PROGRAMMES	801,663.0	801,683.1	201,626.4	809,681.6
UN Regular Budget	19,891.0			20,216.0
Junior Professional Officers	7,000.0			7,000.0
GRAND TOTAL UNHCR	828,574.0	801,683.1	201,626.4	836,739.6

Table I.4 - UNHCR SUPPLEMENTARY PROGRAMMES IN 2002

as at 1 July 2002

In thousands of US Dollars

Supplementary Programmes	Region	2002 revised estimates
Assistance to Afghans in Afghanistan & other countries	Central Asia, South West Asia, North Africa & the Middle East	176,136.4
Sub-total	Headquarters	2,636.3
		178,772.7
Assistance to East Timor refugees in West Timor	Asia and the Pacific	5,000.6
Sub-total		5,000.6
Assistance to East Timor returnees	Asia and the Pacific	1,917.0
Sub-total		1,917.0
Situation in The former Yugoslav Republic of Macedonia	South-Eastern Europe	12,539.0
Sub-total		12,539.0
Support to the Commission for Human Security	Global Programmes	1,139.3
Sub-total	Headquarters	150.0
		1,289.3
Improving Security & Safety of Staff - UNSECOORD	Global Programmes	2,006.8
Sub-total		2,006.8
TOTAL SUPPLEMENTARY PROGRAMMES		201,525.4

Table I.5 - TRANSFERS FROM THE 2002 OPERATIONAL RESERVE
As at 1 July 2002
in US Dollars

1. Operational Reserve as approved at EXCOM's Fifty-second Session held in October 2001 (A/AC.96/950, para 25 (b))		72,880,300
2. Transfers from the Operational Reserve (by regions/countries)		
<u>AFRICA</u>		
Angola	Continuation of Angola IDP operation	829,844
Congo, Dem. Rep. of	Additional needs for 20,000 new refugees from Angola	2,818,874
Congo, Dem. Rep. of	Continued assistance needs for 25,000 refugees from CAR	3,319,392
Congo, Dem. Rep. of	Continued assistance to 2,000 refugees from the Republic of Congo	468,440
Congo, Rep. of	Additional needs for 86,000 refugees from DRC and CAR	1,203,652
Côte d'Ivoire	Continued UNHCR Presence in Côte d'Ivoire	673,300
Côte d'Ivoire	Response to child exploitation and abuse in the Mano River area	54,594
Djibouti	Voluntary repatriation of 10,000 Somali refugees from Djibouti	500,000
Ghana	Strengthening of Office in Accra due to increased resettlement activities	35,000
Guinea	Response to child exploitation and abuse in the Mano River area	861,370
Kenya	Implementation of Kenya Reform Plan	2,110,895
Kenya	Urgent needs for 5,000 refugees in Mandera	1,000,000
Liberia	Response to child exploitation and abuse in the Mano River area	318,897
Sierra Leone	Repatriation & reintegration of Sierra Leone refugees	3,361,807
Sierra Leone	Response to child exploitation and abuse in the Mano River area	965,127
Un. Rep. Tanzania	Annual re-registration of the refugee population	340,000
Un. Rep. Tanzania	Completion of the Chogo settlement for Somali refugees	1,000,000
Un. Rep. Tanzania	Increased care & maintenance costs (slow pace of repatriation to Burundi)	1,205,972
Un. Rep. Tanzania	Increased protection staffing & security service costs	823,249
Un. Rep. Tanzania	Purchase of essential drugs	200,000
Un. Rep. Tanzania	Replacement of the fleet of old trucks	738,517
Zambia	Establishment of a new camp for influx from Angola	1,989,135
Zimbabwe	Creation of a P.3/L.3 Protection Officer post	112,772
Sub-Total		24,930,837
<u>ASIA AND THE PACIFIC</u>		
Cambodia	Support for Montagnard refugees from Viet Nam	1,105,979
China	Increased number of asylum-seekers in Hong Kong	670,122
East Timor	Extension of the repatriation operation for 6 months	3,349,704
Indonesia	Refugee law & human rights training in "at-risk" provinces	1,314,944
Indonesia	Support for refugee status determination	965,976
Myanmar	Reintegration of returnees in Rakhine State	2,204,452
Nauru	Refugee status determination activities	495,180
Nepal	Accelerated verification exercise for Bhutanese refugees	82,455
Sub-Total		10,188,812

<u>EUROPE</u>		
Azerbaijan	Increased number of asylum-seekers from Chechnya (Russian Fed.) & Afghanistan	500,000
Turkey	Development of asylum system (EC grant)	328,645
Sub-Total		<u>828,645</u>
<u>AMERICAS</u>		
Colombia	Recruitment of a consultant to work on IDP issues	150,000
Costa Rica	Increased number of asylum-seekers (mainly Colombians)	475,000
Venezuela	Creation of Admin./Finance Officer post	108,569
Sub-Total		<u>733,569</u>
<u>CASWANAME</u>		
Islamic Rep. of Iran	Extension of Sub-Office Orumieh, Iran	129,788
Lebanon	Additional care and maintenance for urban refugees	244,845
Lebanon	Additional administrative needs due to change of status of the Office	59,800
Regional project	Increase to DAFI scholarship programme (funded by donor)	118,361
Sub-Total		<u>552,794</u>
<u>GLOBAL PROGRAMMES</u>		
	Additional needs of Inspector General (field related)	80,000
	Enhancing resettlement (D1 Senior Consultant)	82,500
	Global Consultations (regional events)	258,080
	Imagine Coexistence Project	3,224
	Production of a CD-ROM to enhance staff security	286,181
	Refugee communities against sexual violence (Ted Turner grant)	402,000
Sub-Total		<u>1,111,985</u>
<u>HEADQUARTERS</u>		
	Career Planning Strategy and Framework for Action	79,313
	Creation of D2 post (Director of DHRM)	160,622
	Global Consultations	319,022
	Imagine Coexistence Project	61,700
	New needs related to the Inspector General's investigations	447,800
	Temporary assistance for special donor reporting (funded by donor)	88,000
Sub-Total		<u>1,156,457</u>
Total transferred		<u>39,503,099</u>
3. Balance at 30 June 2002		<u><u>33,377,201</u></u>

Table I.6 - CONTRIBUTIONS TO 2001 UNHCR PROGRAMMES ^{1/}
As at 31 December 2001
in US Dollars

	DONOR	Amount
1	Government of the United States of America	244,707,702
2	Government of Japan	90,864,323
3	European Commission	65,699,462
4	Government of the Netherlands	57,912,262
5	Government of Sweden	41,584,542
6	Government of Norway	38,053,373
7	Government of Denmark	37,329,450
8	Government of the United Kingdom	36,141,662
9	Government of Germany	29,233,868
10	Government of Italy	25,421,075
11	Government of Canada	17,140,553
12	Government of Switzerland	13,614,653
13	Government of Australia	11,935,759
14	Government of Finland	11,847,287
15	Government of France	8,553,640
16	Government of Belgium	7,119,041
17	Private donors Italy	6,615,095
18	Government of Ireland	4,845,234
19	Private donors United States of America	3,193,816
20	Government of Spain	3,112,799
21	Private donors Japan	3,001,074
22	Government of Luxembourg	1,768,090
23	Government of the Republic of Korea	1,709,633
24	International Bank for Reconstruction and Development	1,700,000
25	United Nations Trust Fund for Human Security, Gov of Japan	1,250,000
26	Private donors Spain	1,239,045
27	Private donors Germany	1,171,477
28	Government of Venezuela	1,000,000
29	Government of New Zealand	960,150
30	Government of Greece	821,550
31	Private donors United Kingdom	807,480
32	Private donors Libyan Arab Jamahiriya	752,030
33	Government of Austria	728,439
34	Private donors Switzerland	655,270
35	Private donors France	477,684
36	Private donors Kuwait	466,138
37	Private donors Netherlands	456,231
38	Government of South Africa	400,186
39	Government of Portugal	400,000
40	Private donors Australia	331,881
41	Government of China	312,700
42	Council of Europe	275,482
43	Private donors Greece	259,953
44	Government of Kuwait	246,445
45	Government of Saudi Arabia	200,306
46	OPEC Fund	200,000
47	Private donors Jordan	171,630
48	Government of Morocco	167,608
49	Government of the Slovak Republic	151,658
50	Government of Turkey	150,000
51	Government of Nigeria	139,744
52	Government of Iceland	126,872
53	Government of Czech Republic	124,855
54	Private donors Norway	119,961
55	Government of Mexico	103,446
56	Private donors Pakistan	101,895
57	Government of Monaco	101,827
	Sub-total	777,976,336
	REMAINING DONORS (52)	1,261,077
	GRAND TOTAL	779,237,413

^{1/} Excluding United Nations Regular Budget contribution.

Note: Private donors include Non-Governmental Organizations, Foundations and Private donors.

Table I.7 - CONTRIBUTIONS TO 2002 UNHCR PROGRAMMES ^{1/}
As at 1 July 2002
in US Dollars

DONOR	Amount
1 Government of the United States of America	216,107,582
2 Government of Japan	92,347,520
3 Government of the Netherlands	48,268,892
4 Government of Sweden	41,030,831
5 European Commission	26,720,766
6 Government of Norway	25,294,681
7 Government of Denmark	23,022,251
8 Government of the United Kingdom	18,571,429
9 Government of Germany	15,566,627
10 Government of Australia	13,542,997
11 Government of Italy	12,219,123
12 Government of Switzerland	11,743,767
13 Government of Canada	10,947,765
14 Government of Finland	9,945,358
15 Government of Ireland	5,875,819
16 Government of France	4,416,893
17 Government of Belgium	2,667,704
18 Government of Spain	2,092,847
19 Private donors Japan	1,787,678
20 Private donors Italy	1,347,023
21 Private donors United States of America	1,338,276
22 Private donors Spain	1,297,351
23 Government of Kuwait	844,061
24 Government of New Zealand	754,885
25 Private donors Germany	697,683
26 Private donors United Kingdom	679,262
27 Government of Luxembourg	654,649
28 Private donors Qatar	605,000
29 Private donors Switzerland	601,321
30 Private donors Netherlands	510,702
31 Private donors Kuwait	500,000
32 Government of Austria	239,897
33 Private donors Canada	178,889
34 Government of Brunei Darussalam	163,310
35 Government of Turkey	150,000
36 Private donors Norway	110,397
37 Government of Liechtenstein	108,349
38 Organization of African Unity	100,000
SUB-TOTAL	593,051,585
REMAINING DONORS (50)	1,223,659
GRAND TOTAL	594,275,244

^{1/} Excluding United Nations Regular Budget contributions.

Note: Private donors include Non-Governmental Organizations, Foundations and private donors.

Table I.8 - CONTRIBUTIONS TO 2002 UNHCR PROGRAMMES
As at 1 July 2002
Breakdown of Non-Governmental Organizations, Foundations and Private donors
in US Dollars

DONOR	Amount
Japan	
Japan Association for UNHCR	862,033
Toyota Motor Corporation	559,701
Private donors Japan	218,930
Shin-Nyo-En Foundation	147,014
Total Private donors Japan	1,787,678
Italy	
Private donors Italy	1,347,023
Total Private donors Italy	1,347,023
United States of America	
UNF/UNFIP (Ted Turner)	671,875
USA for UNHCR	656,093
Private donors United States of America	10,308
Total Private donors United States of America	1,338,276
Spain	
Espana con ACNUR	1,297,351
Total Private donors Spain	1,297,351
Germany	
Deutsche Stiftung fur UNO-Fluchtlingshilfe E.V.	696,603
Private donors Germany	1,080
Total Private donors Germany	697,683
United Kingdom	
Private donors United Kingdom	506,025
United Kingdom for UNHCR	173,237
Total Private donors United Kingdom	679,262
Qatar	
Qatar Charitable Society	605,000
Total Private donors Qatar	605,000
Switzerland	
Elysium Foundation, Switzerland	572,000
Private donors Switzerland	29,321
Total Private donors Switzerland	601,321
Netherlands	
Stichting Vluchteling	260,076
Breesaap B.V., Netherlands	250,000
Private donors Netherlands	626
Total Private donors Netherlands	510,702
Kuwait	
Kuwait Red Crescent Society	300,000
Zakat House	200,000
Total Private donors Kuwait	500,000
Canada	
United Nations Association	152,575
Private donors Canada	26,314
Total Private donors Canada	178,889
Norway	
STATOIL	110,375
Private donors	22
Total Private donors Norway	110,397
Other Private donors	491,338
Total Contributions from private donors	10,144,920

Note: Only donor contributions of over USD 100,000 are identified individually in this table

Table 19 - ANALYSIS OF OVERALL POST LEVELS 2002, 2003 a/

	Headquarters b/			Global Programmes b/			Field b/			Total			of which				
	P/L	GS	Total	%	P/L	GS	Total	%	P/L	GS	Total	%	Number	%	PG	PS	MA
(i) PostWorkyears - posts - workyears	325 323	356 354	681 676	14% 14%	25 21	11 10	36 30	1% 1%	855 855	3,204 3,136	4,059 3,991	85% 85%	4,776 4,698	100% 100%	2,068 2,051	2,271 2,215	437 432
(ii) Situation as at 01/01/02 - posts (initial)	327	358	685	15%	25	11	36	1%	786	2,883	3,679	84%	4,400	100%	1,908	2,059	435
(iii) Situation as at 01/07/02 - posts - workyears	344 340	363 362	707 702	16% 16%	25 25	11 11	36 36	1% 1%	787 789	2,878 2,902	3,665 3,701	83% 83%	4,408 4,439	100% 100%	1,908 1,893	2,058 2,066	442 440
(iv) Situation as at 01/01/03 - posts - workyears	347 346	363 363	710 709	16% 16%	25 25	11 11	36 36	1% 1%	763 760	2,917 2,897	3,680 3,657	83% 83%	4,426 4,402	100% 100%	1,941 1,924	2,042 2,035	443 443

	*/ located in:		Total		of which		
	Number	%	Number	%	PG	PS	MA
- West & Central Africa	545	12%	545	12%	291	254	0
- The Great Lakes, East and Horn of Africa	1,055	24%	1,055	24%	613	442	0
- Southern Africa	222	5%	222	5%	99	123	0
- Central Asia, S.W. Asia, North Africa & the Middle East	474	11%	474	11%	231	243	0
- Asia and the Pacific	364	8%	364	8%	181	183	0
- Europe	411	9%	411	9%	159	252	0
- South-Eastern Europe	457	10%	457	10%	308	149	0
- The Americas	182	3%	182	3%	59	93	0
- Global Programmes	36	1%	36	1%	0	36	0
- Headquarters	710	16%	710	16%	0	267	443
Total	4,426	100%	4,426	100%	1,941	2,042	443
					1,924	2,035	443

GS = General Service Staff (including National Officers)
P/L = Professionals
PG = Programme Support
PS = Programme Support
MA = Management & Administration
a/ All posts (Professional & General Service), including those projected for less than a full year, but excluding JPOs. For distribution of MA posts funded under the grant received from the UN Regular Budget see table III.6.
b/ Does not include 416 United Nations Volunteers serving with UNHCR

**Figure A. Use of total resources
2003**

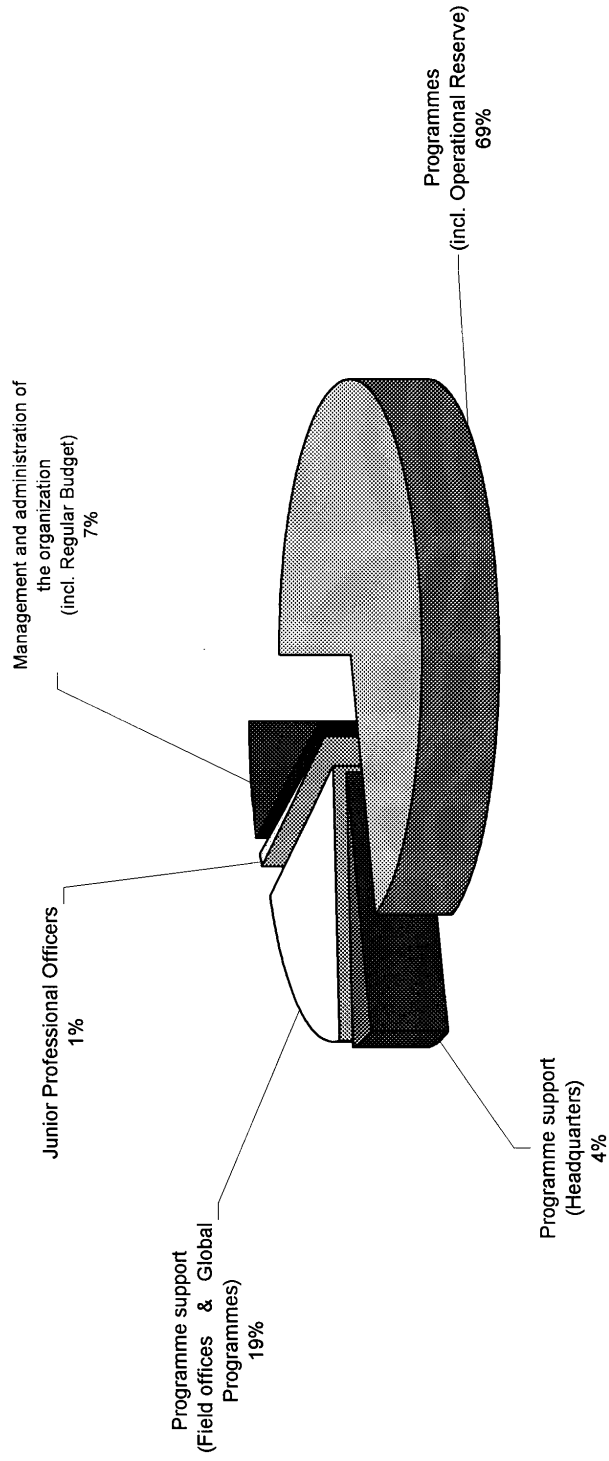

Figure A.1 - Distribution of Programme Budget

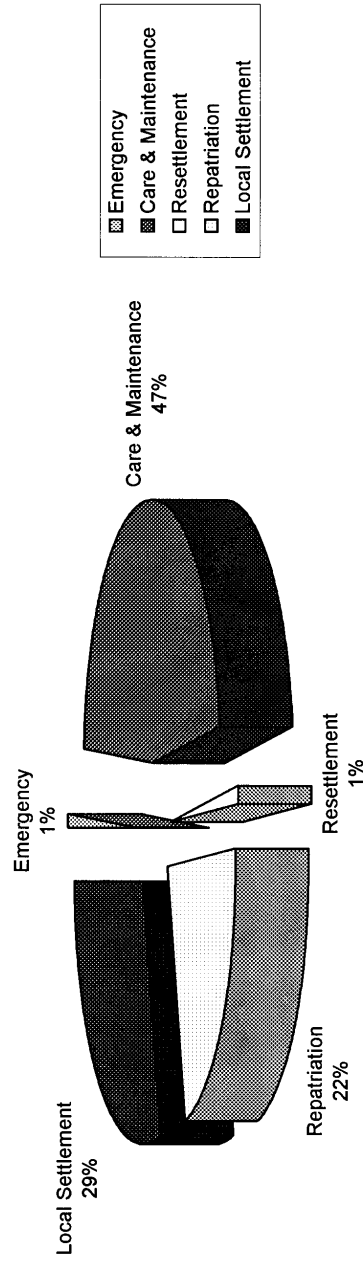
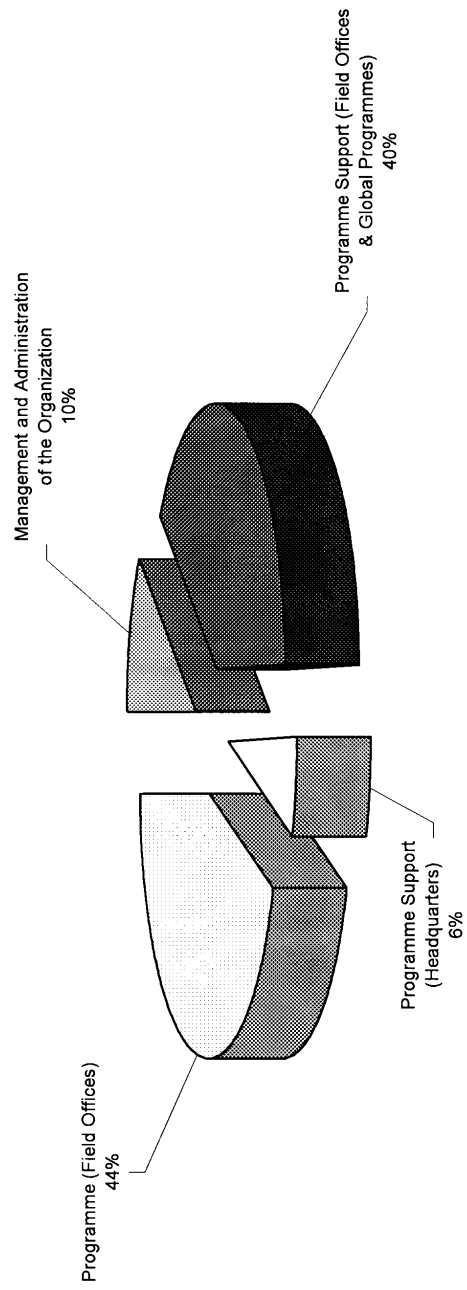

Figure B : Posts by category, 2003
(excluding Junior Professional Officers and United Nations Volunteers)



第二部分：方 案

一、导 言

35. 本部分论述难民署的区域方案、国别方案以及全球方案。

二、2003 年工作计划

36. 难民署 2003 年工作计划根据高级专员确定的战略目标而制定。下文以表格形式清楚地介绍了各项战略目标以及进展指标。这些目标使用的是概括性的语言，因为它们综合了难民署国别作业计划中所述的具体目标。进展指标既包括了行动也包括了结果。关于难民署个别国别方案的更具体情况见于难民署网址：www.unhcr.ch/cops/。某些目标也概括了“全球方案”下一系列项目的详细目标。这些项目处理的是下列问题，例如促进难民法律的制定，难民妇女与性别平等，难民儿童/青少年，环境等问题。

三、业 务

37. 业务量最大的地区依然是非洲大陆，占了 2003 年预计资源需求量的 38%。另一个重要地区是 CASWANAME 地区，这包括中亚、西南亚、北非和中东地区。难民署鉴于阿富汗不断演变的形势需要，认为需要继续开展 2002 年期间开始的援助阿富汗人的补充方案。2003 年此项补充方案的需要量是多大，仍尚未最后确定，但预计在 1.5-1.75 亿美元之间。

38. 表二.1 详细列出了 2003 年每个国家业务活动的概算，这包括方案和支助预算以及有关的员额需要。

39. 2003 年期间，拟议在各区域新设 133 个职位，详细分配如下：非洲：77；中亚、西南亚、北非和中东：14；亚洲及太平洋：14；欧洲：16；美洲：12。新设这些职位是为了满足新的业务需要。这些职位不包括 108 个“项目人员”地位转换后的职位(见第 49-51 段)。新设的职位按类别细分为：P/L：30；NO：9；G：94。P/L 职位中，大部分即 22 个职位是 P3/P2 级的保护/社区服务/安置事务干事。G 级职位中的相当一部分(33)是 G1-G3 级，主要是司机、打字员和电信操作员等。剩余的 G 级职位大多是方案/保护/行政助理。

全球目标(业务)

总体任务目标：向难民和难民署关注的其他人群提供国际保护，并寻求解决他们的问题的办法。另外，从紧急情况开始时，即确保向难民署关注的人群提供人道主义援助，一直到受援助的人找到解决困境的办法为止，同时对优先援助的人群，如难民妇女、儿童、青少年和老年人的能力和需要给予特别的注意。

战略目标 1：支持各国政府提供保护和援助。

全球目标	进展指标
1.1 促进加入、尊重、执行 1951 年公约、1967 年议定书、无国籍状态公约以及其他国际难民文书。	<ul style="list-style-type: none">• 更多的国家加入有关法律文书。• 取消保留的国家的数量。• 促进对 1951 年公约作出更一致的解释，例如通过为难民署《确立难民身份的程度和标准手册》(1992 年)印制补充性准则。• 就拟定执行委员会的结论(2004 年)开展初步性的工作，该结论应包含下列方面的指导意见：补充性保护形式所应遵循的一般原则；哪些人可享受这种保护；这些保护结论与《公约》的兼容性。• 难民署在 2003 年就各国为减少无国籍状态/保护无国籍人士而采取的措施进行调查；为执行委员会编写的调查报告，以及关于进一步改善无国籍人士状况的建议。
1.2 促进各国按照国际难民法律和人权标准制定和实施本国的关于给予庇护的法律，并协助起草这种法律、行政和法律命令。	<ul style="list-style-type: none">• 说明通过/修订的立法中新的或经过修订的积极要素的具体实例。• 在各国政府起草上述立法时向它们提供的技术支持(以工作月数量来计算)。• 在实地业务方面加强与难民署的协作，以国家一级的协议来反映这种协作情况。

战略目标 1 (续)：支持各国政府提供保护和援助。	
全球目标	进展指标
1.3 围绕难民保护政策和原则的拟定和实施，促进国家之间的对话。	<ul style="list-style-type: none"> 按照《保护议程》的设想，举行各国与难民署之间的协商。 难民署与各国举行试探性的讨论，以期拟定一项执行委员会结论，就责任分担问题列出纲要性的考虑。 难民署继续探讨因进一步制定法律标准的工作而受益的领域，例如通过执行委员会的结论或有待拟定的文书等。 就相互关心的问题举行专家讨论，并请各国的实际从业人员参加。 各国、难民署以及其他有关方面为促进对难民的积极和尊重的态度而采取的具体倡议，特别是为反对寻求庇护者和难民遭受的种族主义、种族歧视和仇外心理而采取的措施。
1.4 确保制止非法移民和走私活动的措施符合国际难民保护的责任。	<ul style="list-style-type: none"> 在 2003 年拟定《关于拦截措施保障的指导原则》以及有关的培训材料。 就拦截措施中的保护保障而在 2003 年起草和通过执行委员会的结论。 在“避难和移徙行动小组”的框架内，加深难民署与国际移民组织之间的合作；使各国以及其他方面随时了解该行动小组内所进行的磋商。
1.5 确保所有难民以及在适当时难民署所关注的其他人得到登记，并向他们提供个人身份证件。	<ul style="list-style-type: none"> 见全球目标 3.1 和 3.2 之下的有关指标。 更多的国家对男性和女性难民和寻求庇护者进行逐个的登记和发放文件工作。 完成 1994 年《登记指南》的修订。 编写登记和数据管理培训材料，注意对性别和年龄敏感的面谈技巧。
1.6 监测国家和区域性的做法，包括判例，并设法予以干预，以解决区域和具体国家的保护问题。	<ul style="list-style-type: none"> 经常性地监测国家/区域一级的动态和国家/区域一级的适当干预行动，以便对国家法律和标准以及区域标准的制定产生积极的影响。

战略目标 1（续）：支持各国政府提供保护和援助。	
全球目标	进展指标
1.7 发展充分的应急准备工作和应急规划工作。	<ul style="list-style-type: none">• 充分制定和实施应急和安全处的战略。• 在机构间常设委员会的有关工作中主动地发挥应急和安全处/难民署的参与和领导作用。• 在应急和安全管理方面加强难民署与各援助者、维和行动部、政治事务部以及联合国其他机构和非政府组织的伙伴关系。• 促进与联合国安全协调专员办事处的有效联系。• 就潜在的难民形势问题，委托有关的研究机构进行研究/分析。
1.8 便利武装分子与真正难民的分离，以保持庇护的平民性质。	<ul style="list-style-type: none">• 实施与概念文件“选择的层次”一致的新措施和活动。¹• 拟定、进一步修订并广泛采用难民营地安全要点一览表，作为一项业务工具。• 与各国、联合国有关实体和红十字国际委员会拟定实际的工具/作业准则，包括程序和标准。• 加强并提高与上述主要的外部机构和团体的伙伴关系，尤其是在将上述准则应用于具体确定的难民形势时。• 由于难民署的倡议而导致联合国安全理事会和/或秘书长采取行动，包括维持和平部进行干预，以解决难民中存在的武装分子的情况。

¹ EC/49/SC/INF.2。

战略目标 1 (续)：支持各国政府提供保护和援助。	
全球目标	进展指标
<p>1.9 在实施持久的解决办法之前，努力改善难民营地中享受照料和维持方案的难民的生活质量，尽可能地促进更多的自力更生。</p>	<ul style="list-style-type: none"> • 见关于长久的难民情况和自力更生问题的全球目标(7.1 和 7.2)和关于标准问题的全球目标(3.3)。 • 在涉及标准问题时，评估受援助的难民的心理社会状况和自力更生状况，包括妇女在难民营地中的参与情况。 • 有多少难民(妇女、女孩和青少年)属于自力更生的情况，并为当地的社会经济发展作出贡献。
<p>1.10 建设当地和区域性的能力，确保接待安排和庇护制度符合国际标准，同时加强这方面能力不足的国家在保护方面的工作。</p>	<ul style="list-style-type: none"> • 针对大规模难民流入的情况，难民署促进责任的更好分担，包括按照《保护议程》拟定能力建设问题的“工具箱”，并为协调以全面的办法处理责任分担问题而作出安排。 • 根据最佳做法，在能接受难民的国家以及在区域一级，难民署/国家/非政府组织制定并实施具体的模式，以加强保护能力(以此来减少非正常的或次要的人口流动)。 • 按照《保护议程》的要求，难民署举行区域性/分区域研讨会，以制定/实施具体的国家/区域战略，帮助各国建设接纳和保护难民的能力。

战略目标 2: 改善对难民的实际保护	
全球目标	进展指标
2.1 支持接纳国的政府建设维持难民人口地区安全的能力。	<ul style="list-style-type: none"> 建立与安全事件有关的投诉报告/记录机制。 所报告的事件中有令人满意的后续行动的比例；被判定有罪的案件所占的百分比。
2.2 防止剥削难民案件的发生，并改善对这些案件的处理。	<ul style="list-style-type: none"> 为实施机构间常设委员会关于防止人道主义危机事件中发生性剥削和性滥用案件的行动计划而作出的贡献。 难民署拟定区域倡议/行动计划，以制止难民受到剥削的案件，同时铭记《西非行动计划》。 执行难民署的《行为准则》。 将难民署对执行伙伴在行为方面的要求写入附属协议中，并监测执行情况。
2.3 谈判将难民营地移到远离国际边界的地方并支持这种作法。	<ul style="list-style-type: none"> 根据难民署绘图股提供的信息，审查在原籍国边界 50 公里内特别是 10 公里内的难民营地的位置。
2.4 向难民营地增派和保护和社区服务人员，并促进难民参加保护方面的行动。	<ul style="list-style-type: none"> 增加的社区服务和保护人员的数量，改善基于社区的系统和网络，以确保与难民就他们的情况进行更好的磋商。
2.5 实施特别与保护难民妇女和儿童、防止与性和性别有关的暴力案件并对此种案件作出反应有关的准则。	<ul style="list-style-type: none"> 就最近审查与难民妇女和难民儿童有关政策/准则执行情况所产生的一系列议定的建议而采取有系统的后续行动。 传播经过修订的处理与性和性别有关的暴力问题的准则并通过集中的培训而支持这种准则的执行。
2.6 防止难民中艾滋病毒/艾滋病的传播并改进对这些问题的反应。	<ul style="list-style-type: none"> 按照难民署 2002-2004 年关于艾滋病/艾滋病毒的战略计划(附件八)实施 2003 年试点项目。 报告 2002 年试点项目的情况，并将有关的经验教训发给各个伙伴。
2.7 努力减少不正当的拘留并改善拘留条件。	<ul style="list-style-type: none"> 敦促各国作出更加一致的努力，探求适当的其他办法，避免对寻求庇护者和难民进行拘留，并且原则上应避免拘留儿童。 难民署与各国政府和非政府组织以及难民社区一道努力，解决无人陪伴和与家庭分离的儿童寻求庇护者和难民的需要。 监测拟在 2003 年制定的《接受寻求庇护者指导原则》的执行情况。

战略目标 3: 评估难民和其他受关注者的保护需要, 分析难民署和各伙伴在提供保护和援助方面的业绩。	
全球目标	进展指标
<p>3.1 汇编并利用人口数据和其他评估结果, 以加强对难民的法律、实际和社会保护, 并设计很有针对性的方案。</p>	<ul style="list-style-type: none"> • 编写并散发经过修订的注重登记、证件发放和有关数据管理最低限度标准的登记方面的业务准则, 以此作为一个重要工具, 以便规划向庇护国提供侧重于解决办法的援助和向原籍国提供重新融入社会方面的援助。 • 按照为通用软件所确立的职能要求, 并按照为“项目概况”商定的开发战略, 设计一项新的登记战略(包括系统和程序以及工具), 即所谓的“项目概况”, 并着手进行开发。 • 通过技术干预, 和加强在大约 10-15 个行动项目中的地方能力, 支持难民、包括妇女难民的登记工作。 • 使更多的业务活动经常地利用用于评估和监测标准的调查: 见 3.2 和 3.3 下的有关指标。
<p>3.2 设计一个框架, 以改善资料的收集, 并便利在全组织范围内对标准的一致使用。</p>	<ul style="list-style-type: none"> • 商定一个核心指标和标准清单, 并予以测试和传播。这一清单应考虑到已经由全球项目确定和已经列在难民署紧急情况手册中的指标和标准, 同时以必要的程序和工具加以补充, 以利于对整个行动的有关数据进行有系统的收集和分析。
<p>3.3 对保护和援助方案进行审查, 特别是审查其对标准的遵守情况、效费比情况以及替代性的实施办法。</p>	<ul style="list-style-type: none"> • 采用全球目标 3.2 所提到的标准和系统, 对行动进行相应的监测和修订。 • 有多少国别行动从总部收到了关于报告和计划的实质性反馈意见, 特别是所追求的标准的可接受性和实际达到的可接受性, 以及所采用的实施办法。

战略目标 3(续): 评估难民和其他受关注者的保护需要, 分析难民署和各伙伴在提供保护和援助方面的业绩。	
全球目标	进展指标
<p>3.4 确保难民署的评估政策得到有效实施, 包括加强组织内部各机构之间的联系, 进一步下放评估职责, 并更好地利用评估结果。</p>	<ul style="list-style-type: none"> • 按照 2003 年的工作计划开展评估研究。 • 可编入“难民研究中的新问题”系列的新的工作文件数量, 这些工作文件发表在难民署的公开网址上。 • 开展的介绍经验的研讨会数量和进行的研究。 • 评估研究的哪些结论被编入难民署的准则、手册和培训材料。 • 通过监督委员会予以监测的评估研究的后续行动, 特别是最近就难民妇女和难民儿童问题进行的两次重要评估。 • 有多少个行动项目除了按照 2003 年评价和政策分析股的要求采取行动以外, 又进行了方案审查和评价; 为进行这些自我评价工作而向实地提供的进一步指导意见。

战略目标 4：通过自愿遣返和可持续的重新融入活动解决难民情况。	
全球目标	进展指标
<p>4.1 为安全和有尊严的条件下的自愿遣返积极提供便利，并在条件允许时，予以推动。</p>	<ul style="list-style-type: none"> 与有关国家和难民署一道，在原籍国推动建立可以接受的实际、法律和物质安全框架，这些框架将涉及大赦、人权保障措施以及退还财产措施； 难民署与各国一道努力，确保查明并考虑到与遣返或重新融入方案特别有关的涉及性别和年龄的问题。 商定并通过一项执行委员会的结论，处理法律安全问题，包括财产方面的问题，以此补充关于自愿遣返的 1985 年结论(A/AC.96/673, 第 115(5))。 与关注发展问题的机构或团体一道进行规划，为可持续的重新融入活动作准备。 与国别活动计划中所列的规划数字相比，实际难民返回人数。
<p>4.2 确保难民能够就其遣返问题作出知情的自愿的决定，并在他们返回之后监督对他们的保护。</p>	<ul style="list-style-type: none"> 难民署与各国一道努力，确保妇女与男人都有机会就返回问题作出自由和完全知情的决定，并有机会在自愿遣返表上单独签名，同时充分遵守保密的规定。 在对返回者的情况进行监测方面，加强难民署与人权署以及有关非政府组织之间的协作。
<p>4.3 动员促进发展的各团体或机构以及其他有关机构参加可持续重新融入活动所需要的联合规划、实施和筹资活动。</p>	<ul style="list-style-type: none"> 审查与开发计划署和世界银行签署的谅解备忘录，以确保与它们的合作具有更大的可操作性和可预测性。 进一步加强与劳工组织的伙伴关系，侧重于具体的行动。 在国家/区域发展计划中增加与返回者有关的行动的数量。 双边和多边发展伙伴在其发展计划中均把返回者包括在内。 共同国家评价/联合国发展援助框架以及减贫战略文件程序中以及各国的发展计划中都包含返回者地区的发展问题。 难民署更系统地参加联合国国别工作队的工作，特别是与重新融入战略有关时。

战略目标 4（续）：通过自愿遣返和可持续的重新融入活动解决难民情况。	
全球目标	进展指标
4.4 促进在返回国和潜在返回国设计和实施建立信任措施。	<ul style="list-style-type: none"> 正如《保护议程》所倡导的，协助各个原籍国更积极地探讨社会经济、文化和政治领域的各种倡议，促进和解与对话，特别是与难民社区的和解与对话，并确保法治得到尊重。
4.5 设计并实施一些战略，便利从重新融入行动中退出。	<ul style="list-style-type: none"> 为了促使遣返活动得以持久，为了便利难民署及时交接并退出重新融入方案，难民署与各国以及其他有关机构或团体一道确保各发展伙伴及早地介入遣返的规划工作。 审查、最后敲定并传播关于遣返工作的准则，并把遣返工作最近取得的经验教训反映出来，包括最近向厄立特里亚、塞拉利昂和阿富汗进行的遣返活动，特别是应设法确保各发展团体或机构早日介入，确保拟议的重新融入方案能够持续进行。 通过与联合国、各双边和发展机构、非政府组织和区域发展银行建立伙伴关系，有系统地追求实实在在的注重结果的伙伴关系，目的是解决“对发展的救助”以及资金方面的缺口。 各国、难民署和各发展伙伴在拟定重新融入方案时，与返回者和当地社区进行磋商，并让他们参与。 支持并推广 IAIMS(机构间信息管理系统)，以此作为实现自力更生和重新融入方案的有用工具；开展试点项目，并总结和传播所得到的经验(塞拉利昂、厄立特里亚、科索沃、布隆迪和斯里兰卡)。

战略目标 5: 加强和扩展当地融入的机会	
全球目标	进展指标
5.1 为支持当地融入倡议而制作有关的工具并拟定准则。	<ul style="list-style-type: none">• 为促进与自力更生有关的倡议以及与各发展伙伴之间的关系, 提供指导意见, 并开发有关工具。• 总结并传播某些倡议所产生的经验教训, 例如在赞比亚开展的行动。
5.2 为在选定的地点实现当地安置, 加倍努力开展谈判。	<ul style="list-style-type: none">• 就拟定一项执行委员会结论(2004年)开始工作。该结论将列出与实施当地融入有关的框架性考虑。• 与有关政府讨论无法返回其原籍国的或当地安置是较为妥当的持久解决办法的难民的情况。• 鼓励有关政府同意并积极支持使难民融入当地社会的努力。• 在大量难民正融入当地社会的地方, 鼓励并支持非政府组织和有关执行伙伴实施以社区为基础的融入项目, 并协助有关当局加强社会经济基础设施。• 对难民的情况进行监测, 确保政府给予他们长期居住权利, 确保难民的待遇逐步与国民享受的待遇相同。

战略目标 6：改善重新安置能力和机会。	
全球目标	进展指标
6.1 确保重新安置作为有效保护、持久解决办法和负担分担这样的机制来使用。	<ul style="list-style-type: none"> • 正如《保护议程》所倡导的，重新安置应纳入到综合保护战略中，作为一项持久的解决办法。 • 拟定并统一宜采取持久解决办法的重新安置标准。 • 难民署与各国和非政府组织一道努力，简化处理重新安置申请的要求，更多地侧重于保护的需要。 • 为确定难民身份和从事重新安置的人员提供联合培训方案。 • 通过正如全球目标 3.1 所述的，加强登记和人口数据管理，便利重新安置工作。
6.2 完善各项管理工具，以改进对重新安置职能的监测和监督。	<ul style="list-style-type: none"> • 对关于“保护活动的管理——难民署工作人员的责任”的内部指示(2002年3月印发)采取有系统的后续行动。 • 举办区域保护研讨会，包括就责任问题的内容进行研讨。 • 及时提供重新安置方面的统计数字。
6.3 鼓励更多的国家确定重新安置的配额。	<ul style="list-style-type: none"> • 使更多的国家参加重新安置活动，利用重新安置的办法使尽可能多的难民受益(当然需考虑到所涉的资金问题)。 • 对于提供重新安置机会的国家，鼓励它们考虑增加重新安置的配额，使吸收的难民群体多样化，并实行更为灵活的重新安置标准。 • 请尚没有提供重新安置机会的国家积极地考虑提供一些重新安置的机会。 • 与有关国家接触，敦促它们采取响应的政策，确保重新安置活动与更为有利的融入政策同时进行，特别是下列方面的政策：教育、包括语言培训和技能开发；劳动力市场；家庭团聚；公民资格。
6.4 扩大区域重新安置的机会。	<ul style="list-style-type: none"> • 与有关国家一道，并与非政府组织合作，难民署努力在各个地区的提供重新安置机会的新国家里实施能力建设方案，涉及培训、“结对子”以及有关的支持。 • 报告非洲和南美洲区域重新安置计划方面的进一步的进展，既报告国家数量方面的情况，也报告安置的难民人数。

战略目标 7: 加强干预行动对解决办法的侧重, 同时加强男女的平等和参与。	
全球目标	进展指标
7.1 便利对话, 并制定创造性办法, 以解决长期存在的难民情况。	<ul style="list-style-type: none"> 难民署对所有长期解决不了的难民情况进行审查, 与各国和其他伙伴一道探讨全面行动计划的可行性, 目的是使现有的各项持久性解决办法都发挥作用。 重新安置工作组开始探讨加强接纳国的能力如何影响到一项或另外一项持久解决办法的实施, 并探讨如何更多地在战略上采用重新安置的办法, 包括在难民移动所影响的地区内。 选择一些已经进行了很长时间的难民方案予以支持, 使它们从照料和维持的情况过渡到自力更生的情况。 与有关政府、人道主义和发展伙伴、双边捐助者和难民社区和当地社区等一道联合开展一些自力更生、当地安置/融入等方面的试点项目; 将试点项目(亚美尼亚、波斯尼亚和黑塞哥维那、布隆迪、卢旺达、厄立特里亚、塞拉利昂、赞比亚和阿富汗)所产生的“经验教训”以及“最佳做法”予以整理, 并加以传播。
7.2 采用自力更生的战略, 使难民具有能动性, 使他们更好地为实施解决办法作好准备。	<ul style="list-style-type: none"> 审查、最后敲定并普遍散发“速效项目准则”、并实施小额贷款和自力更生项目, 特别注重发挥难民妇女和青年的潜力。
7.3 继续注重需要优先保护的难民(妇女、儿童、青少年和老年人), 注重例如教育、卫生和环境等关键部门的活动。	<ul style="list-style-type: none"> 这些优先帮助的难民和关键部门需至少反映在 75%的国别行动计划中, 并应写明影响指标/结果。
7.4 改善小学教育并扩大入学率, 特别注重女孩的入学率; 寻求建立伙伴关系, 以提供中级教育和职业培训, 作为保护和实现持久解决的关键战略。	<ul style="list-style-type: none"> 通过技术支持和培训订正教育准则并支持教育准则的执行。 与有关机构发展伙伴关系, 提供中级和职业培训。 提高各级学校的入学率, 特别是女孩的入学率。

战略目标 7 (续)：加强干预行动对解决办法的侧重，同时加强男女的平等和参与。	
全球目标	进展指标
<p>7.5 执行高级专员对难民妇女的五项承诺(即鼓励难民妇女积极参与各个管理和领导委员会；所有男人和妇女都实现单独的登记和发放证件；在国家一级实施一体化战略，解决与性和性别有关的暴力；妇女参加食品和非食品物品的管理和发放；作为一项标准作法，提供卫生用品)。</p>	<ul style="list-style-type: none"> • 难民署与各国以及其他伙伴一道努力，采取一些措施，确保难民妇女公平地参与难民生活各个领域的决策，并在方案的各个阶段实施主动保护和性别敏感的做法。 • 国别行动计划、指示函和分项协议都应包含与实施高级专员五项承诺有关的活动的内容。 • 难民署努力以协调一致的方式实施一项议定的行动计划，就妇女委员会对难民署难民妇女政策和难民妇女保护准则所作的评价采取后续行动。

Table II.1 - USE OF RESOURCES: ESTIMATED DISTRIBUTION OF PROGRAMMES AND PROGRAMME SUPPORT BY COUNTRY WITHIN REGIONS - 2003
(in thousands of US Dollars)

COUNTRIES WITHIN REGION	2003 estimates			Number of posts						Grand Total		
	Programme Budget	Support Budget	Grand total	Programme Budget			Support Budget					
				Professional	General staff & others	Total	Professional	General staff & others	Total			
West and Central Africa												
Benin	171.5	674.0	845.5	1	1	2	3	8	11	13		
Cameroon	210.6	328.5	539.1	-	1	1	1	6	7	8		
Central African Republic	1,403.4	707.2	2,110.6	3	12	15	3	13	16	31		
Côte D'Ivoire	5,532.8	3,397.2	8,930.0	4	18	22	16	29	45	67		
Gabon	2,271.8	888.8	3,160.6	2	10	12	3	13	16	28		
Gambia	525.4	179.5	704.9	1	-	1	-	4	4	5		
Ghana	1,190.5	429.9	1,620.4	2	1	3	1	10	11	14		
Guinea	19,928.4	3,444.7	23,373.1	25	106	131	15	37	52	183		
Guinea-Bissau	42.9	-	42.9	-	-	-	-	-	-	-		
Liberia	5,751.0	1,546.6	7,297.6	3	5	8	3	21	24	32		
Mali	53.4	-	53.4	-	-	-	-	-	-	-		
Nigeria	300.0	779.5	1,079.5	-	-	-	3	5	8	8		
Senegal	364.2	779.3	1,143.5	1	2	3	3	14	17	20		
Sierra Leone	28,888.7	2,923.1	31,811.8	16	77	93	9	34	43	136		
Regional Activities	2,140.6	-	2,140.6									
Subtotal	68,773.2	16,078.3	84,851.5	58	233	291	60	194	254	545		

Table II.1 - USE OF RESOURCES: ESTIMATED DISTRIBUTION OF PROGRAMMES AND PROGRAMME SUPPORT BY COUNTRY WITHIN REGIONS - 2003
(in thousands of US Dollars)

COUNTRIES WITHIN REGION	2003 estimates			Number of posts				Grand Total	
	Programme Budget	Support Budget	Grand total	Programme Budget			Support Budget		
				Professional	General staff & others	Total	Professional		General staff & others
Central Asia, South West Asia, North Africa and the Middle East									
Afghanistan	600.0	-	600.0	-	-	-	-	-	-
Algeria	4,141.0	539.3	4,680.3	4	10	14	2	6	8
Egypt	2,389.7	1,010.8	3,400.5	2	1	3	3	15	18
Iran, (Islamic Republic of)	15,065.2	1,671.2	16,736.4	9	56	65	5	25	30
Iraq	1,659.1	1,198.2	2,857.3	4	8	12	5	14	19
Israel	48.0	10.0	58.0	-	-	-	-	-	-
Jordan	1,176.1	353.6	1,529.7	2	3	5	1	7	8
Kazakhstan	1,029.7	366.9	1,396.6	1	1	2	1	5	6
Kuwait	-	-	-	-	-	-	-	-	-
Kyrgyzstan	607.4	584.7	1,192.1	-	2	2	2	6	8
Lebanon	1,675.6	1,264.1	2,939.7	1	1	2	5	9	14
Libyan Arab Jamahiriya	739.7	298.0	1,037.7	-	1	1	1	4	5
Mauritania	90.0	242.1	332.1	-	-	-	1	4	5
Morocco	90.0	161.7	251.7	-	-	-	-	3	3
Pakistan, (Islamic Republic of)	24,542.9	2,082.4	26,625.3	12	65	77	8	19	27
Saudi Arabia	664.3	895.4	1,559.7	2	3	5	4	6	10
Syrian Arab Republic	1,310.6	426.5	1,737.1	2	1	3	1	10	11
Tajikistan	912.2	940.3	1,852.5	1	4	5	4	21	25
Tunisia	95.2	97.5	192.7	-	-	-	-	3	3
Turkmenistan	537.0	336.8	873.8	1	3	4	1	7	8
United Arab Emirates	-	-	-	-	-	-	-	-	-
Uzbekistan	546.2	541.9	1,088.1	1	5	6	1	15	16
Western Sahara Territory	47.8	242.3	290.1	-	1	1	1	2	3
Yemen	3,359.4	654.9	4,014.3	5	19	24	2	14	16
Regional Activities	520.0	-	520.0	47	184	231	48	195	243
Subtotal	61,847.1	13,918.6	75,765.7	47	184	231	48	195	243

Table II.1 - USE OF RESOURCES: ESTIMATED DISTRIBUTION OF PROGRAMMES AND PROGRAMME SUPPORT BY COUNTRY WITHIN REGIONS - 2003
(in thousands of US Dollars)

COUNTRIES WITHIN REGION	2003 estimates			Number of posts			Grand Total						
	Programme Budget	Support Budget	Grand total	Programme Budget				Support Budget					
				Professional	General staff & others	Total		Professional	General staff & others	Total			
Europe													
Armenia	1,416.6	406.2	1,822.8	1	4	5	1	10	11	16			
Austria	880.9	622.9	1,503.8	3	4	7	3	3	6	13			
Azerbaijan	2,593.6	482.5	3,076.1	1	8	9	1	9	10	19			
Baltic States	270.0	-	270.0	-	-	-	-	-	-	-			
Belarus	739.2	219.5	958.7	-	2	2	1	3	4	6			
Belgium	384.2	1,828.8	2,213.0	-	2	2	11	6	17	19			
Bulgaria	664.4	300.6	965.0	1	1	2	1	5	6	8			
Cyprus	456.8	301.3	758.1	-	1	1	1	4	5	6			
Czech Republic	533.3	295.1	828.4	1	2	3	1	4	5	8			
France	1,076.8	630.6	1,707.4	3	3	6	3	3	6	12			
Georgia	3,419.8	1,406.2	4,826.0	4	21	25	6	13	19	44			
Germany	1,373.4	781.9	2,155.3	1	6	7	3	3	6	13			
Greece	490.7	482.2	972.9	-	1	1	2	4	6	7			
Hungary	1,175.3	738.7	1,914.0	2	1	3	4	7	11	14			
Ireland	136.5	289.9	426.4	-	1	1	1	2	3	4			
Italy	491.7	976.7	1,468.4	1	1	2	4	7	11	13			
Malta	146.3	-	146.3	-	-	-	-	-	-	-			
Moldova, Republic of	923.4	246.1	1,169.5	1	1	2	1	4	5	7			
Netherlands	-	266.5	266.5	-	-	-	1	2	3	3			
Poland	326.3	420.9	747.2	-	-	-	1	5	6	6			
Portugal	104.1	-	104.1	-	-	-	-	-	-	-			
Romania	736.5	372.4	1,108.9	1	1	2	1	5	6	8			
Russian Federation	11,974.7	1,677.1	13,651.8	7	29	36	5	19	24	60			
Slovakia	310.0	364.6	674.6	-	-	-	1	5	6	6			
Slovenia	395.8	261.2	657.0	-	1	1	1	4	5	6			
Spain	428.3	440.0	868.3	2	-	2	2	4	6	8			
Sweden	573.2	685.9	1,259.1	3	1	4	3	5	8	12			
Switzerland	451.9	208.7	660.6	2	1	3	1	1	2	5			
Turkey	3,177.0	2,403.4	5,580.4	1	26	27	6	34	40	67			
Ukraine	1,993.5	586.1	2,579.6	1	3	4	2	7	9	13			
United Kingdom	346.6	802.2	1,148.8	1	1	2	3	3	6	8			
Regional Activities	829.1	-	829.1	-	-	-	-	-	-	-			
Subtotal	38,819.9	18,498.2	57,318.1	37	122	159	71	181	252	411			

Table II.1 - USE OF RESOURCES: ESTIMATED DISTRIBUTION OF PROGRAMMES AND PROGRAMME SUPPORT BY COUNTRY WITHIN REGIONS - 2003
(in thousands of US Dollars)

COUNTRIES WITHIN REGION	2003 estimates						Number of posts				Grand Total		
	Programme Budget	Support Budget	Grand total	Programme Budget			Support Budget						
				Professional	General staff & others	Total	Professional	General staff & others	Total				
South-Eastern Europe													
Albania	1,040.9	696.5	1,737.4	1	4	5	3	9	12	17			
Bosnia and Herzegovina	14,431.1	2,703.8	17,134.9	13	97	110	8	48	56	166			
Croatia	6,868.9	920.3	7,789.2	2	34	36	2	17	19	55			
The former Yugoslav Republic of Macedonia	4,128.5	846.7	4,975.2	3	7	10	3	17	20	30			
Federal Republic of Yugoslavia	37,893.1	2,217.7	40,110.8	30	117	147	5	37	42	189			
Subtotal	64,362.5	7,385.0	71,747.5	49	259	308	21	128	149	457			
The Americas													
Liaison office in New-York	-	1,771.0	1,771.0				6	5	11	11			
Argentina	301.5	775.3	1,076.8	1	2	3	2	10	12	15			
Canada	543.8	569.4	1,113.2	1	8	9	2	5	7	16			
Colombia	4,668.6	1,174.4	5,843.0	6	11	17	5	10	15	32			
Costa Rica	1,005.9	412.5	1,418.4	-	1	1	1	5	6	7			
Cuba	581.0	-	581.0	-	-	-	-	-	-	-			
Ecuador	1,181.6	399.5	1,581.1	1	2	3	1	4	5	8			
Mexico	624.5	1,373.1	1,997.6	2	6	8	3	8	11	19			
Panama	461.6	-	461.6	-	-	-	-	-	-	-			
United States of America	1,510.0	1,171.0	2,681.0	1	11	12	4	6	10	22			
Venezuela	611.9	1,407.6	2,019.5	3	3	6	4	12	16	22			
Regional Activities in Central America & Mexico	1,564.9	-	1,564.9										
Regional Activities in North America & Caribbean	222.4	-	222.4										
Regional Activities in Southern South America	2,369.7	-	2,369.7										
Regional Activities in Northern South America	974.3	-	974.3										
Subtotal	16,821.7	9,053.8	25,875.5	15	44	59	28	65	93	152			

Table II.1 - USE OF RESOURCES: ESTIMATED DISTRIBUTION OF PROGRAMMES AND PROGRAMME SUPPORT BY COUNTRY WITHIN REGIONS - 2003
(in thousands of US Dollars)

COUNTRIES WITHIN REGION	2003 estimates		Number of posts				Grand Total		
	Programme Budget	Support Budget	Grand total	Programme Budget				Support Budget	
				Professional	General staff & others	Total		Professional	General staff & others
Gipba: Programmes									
Policy Priorities									
Refugee Women	700.0		700.0						
Refugee Children and Adolescents	1,430.0		1,430.0						
The Environment	1,195.0		1,195.0						
Subtotal Policy Priorities	3,325.0		3,325.0						
Other Activities									
Promotion of Refugee Law and Advocacy	460.0		460.0						
Resettlement Projects	2,950.0		2,950.0						
Protection-Related Projects/Voluntary Repat.	2,112.0		2,112.0						
Research/Evaluation and Documentation	1,135.0		1,135.0						
Health-Related Projects	1,800.0		1,800.0						
Registration / Project Profile	1,250.0		1,250.0						
Public Information / Media Projects	7,937.1		7,937.1						
Training-Related Projects	850.0		850.0						
Emergency-Related Projects	2,040.0		2,040.0						
Education Projects	623.0		623.0						
Miscellaneous	1,045.0		1,045.0						
Subtotal Other Activities	22,202.1		22,202.1						
Programme Support Activities									
Executive Direction and Management		4,267.6	4,267.6						
- Information Technology - Field Support		14,964.0	14,964.0						
- Development of New Systems		0.0	0.0						
- Emergency & Security Service		7,184.1	7,184.1				12	2	14
Field Safety Section		2,409.6	2,409.6				13	9	22
Emergency Response Service									
Department of International Protection		194.0	194.0						
- Resettlement, Field Support									
Division of Operational Support		497.1	497.1						
- Support to Operations Management									
Division of Human Resource Management		3,570.5	3,570.5						
- Training of UNHCR Staff		5,141.0	5,141.0						
- Special Staff Costs including Vol. Separation									
Division of Financial & Supply Management		789.1	789.1						
- Development of New Systems		630.0	630.0						
- Staff Housing									
Subtotal Programme Support Activities	25,527.1	39,647.0	39,647.0				25	11	36
TOTAL GLOBAL PROGRAMMES			65,174.1				25	11	36

第三部分：支助预算

一、导 言

40. 《2003 年年度方案预算》第三部分主要涉及总部和外地的所有员额和相关活动的方案支助和行政与管理费用。这些不同类别的支助费用定义见附件 4。

41. 如第一部分末尾图 A 所示，2003 年，方案支助将使用的资源约占总资源的 26%，其中，19%将用于外地的方案支助，7%用于总部。总部的方案支助将占总资源的 4%。方案将占 69%。用于方案的资源情况详见表二.1。2002 年和 2003 年方案、方案支助以及管理与行政所需资源概算详见表一.2。表三.1-3 按组织单位、开支项目和拨款项目分析支助费用。

42. 难民署与其业务活动的支助相关的目标详见下文表格。

43. 2003 年，共批准设置 251 个员额。其中，108 个员额是由外地现有的“项目人员”职位转为难民署正规员额(见第 49-51 段)。对支助员额的总体分析见表三.4-6。

44. 一些或是由于审计意见，或是由于行预咨委会的建议/意见而变得特别重要的问题，在第 49-65 段得到讨论。

二、管理与行政和方案支助

A. 概 况

45. 表三.1 按组织单位列出方案支助和管理与行政概算情况。2003 年，方案支助概算与 2002 年订正预算估计数相比减少大约 1,330 万美元。类似的一点是，难民署管理和行政概算减少 100 万美元。表三.2 按开支项目显示相同的资料。这些资料也反映在图 C 中。表三.3 按拨款项目和地点列出支助概算。

46. 2002-2003 所需员额水平详见表一.3,该表还按照类别详列这些员额：方案、方案支助及管理和行政。图 C 按类别和地点显示 2002 年的支助员额状况。表三.4 按组织单位和职等列出这些员额的分布情况。表三.5 主要显示由支助概算供资的员额数目的拟议的变动，以及由于改叙而引起的总的职等结构的变动。表三.6 显示由《联合国经常预算》捐款供资的员额的分配情况。

B. 员额设置

47. 如第 32 段所提及的，2003 年拟设置 251 个员额，其中 10 个为总部员额。考虑到资源紧张，高级专员认为，难民署应当设法满足外地的业务需求，同时将总部的员额增加限制在最低点。

48. 总部设置的十个员额如下：

人力资源管理司

- 司长(D2)，领导改组后新成立的人力资源管理司。(应当提及，外地的一个 D2 员额被相应降级。)难民署曾设有一个资源管理司(掌管财务和人力资源)。经过改组，现已设立两个更加易于管理的司：财务和供应管理司以及人力资源管理司。
- 人力资源管理司司长执行助理(P3)。
- 人力资源管理司司长秘书(G6)。
- 《医疗保险计划》事务员(G5)。

业务支助司

- 高级经济顾问(P5)，负责协助司长处理与执行委员会和高级专员相关的一系列问题，例如推动提高难民在长期存在的难民局势中的自给自足的程度；处理难民流入对发展中接收国造成的社会经济影响等。
- 社区事务干事(P3)：处理性剥削问题的一些业务活动最近出现的问题突出表明：难民署专门用于社区事务活动的资源缺乏。为处理这一情况，2003 年将在外地增设 18 个社区服务员额。增设这一职位，是为了协助总部的高级社区事务干事(P4)协调难民署在这一方面的工作。
- 统计员(P3)：难民署目前只有一名专业统计员(P4)。鉴于需要得到有关方案(教育、重新定居等方案)的高质量统计数据这一点得到进一步重视，以及高级专员打算公布年度统计报告，有必要设置这一员额。
- 业务支助司司长执行助理(P3)。业务支助司是总部最大的司之一，有必要设置这一员额，以协助司长行使多项领导职能：方案拟订；数据收集；方案优先事项(艾滋病毒/艾滋病；环境；难民妇女和儿童)；健康和社区发展；工程；重新融入和当地住区。

信息技术和通讯处

- 高级行政事务员(G5)：设置这一员额是为了提供所需的行政支助，此种支助迄今为止是由临时助理人员提供的。

工作人员代表大会

- 副主席(G6)：鉴于难民署的规模，据认为应当再设置一个专职职位，以便为工作人员代表大会主席提供协助。

三、其他问题

A. 项目人员

49. 2000年12月31日终止的年度的《审计报告》(A/AC.96/949,第106-107段)曾提出项目人员问题。行预咨委会在关于2002年度方案概算的报告中提出了有关意见(见附件1,意见11)。

50. 对项目人员问题的研究已经有一段时间。这一类别的人员受雇从事通常应当由难民署正规人员执行的任务。在有些地点，既无法设置员额或提供难民署定期合同以临时补充难民署正规员额配备，也难以找到合适的执行伙伴。去年的预算文件介绍了为处理这一问题已采取的步骤(A/AC/96/950,第183段)，同时说明难民署当时正在起草发给外地的关于如何公平解决这一问题的指示。

51. 上述指示于2001年9月28日发出。难民署已决定在两年内将这些员额转为难民署正规员额。2003年概算包括108个新员额，以满足将一些项目人员转为正规人员的需要。这些员额转正的费用为280万美元，不过，这笔费用因业务费用的减少而被抵消。这些员额的区域分配情况如下：非洲：19；中亚、西南亚、北非及中东：46；亚洲及太平洋：7；欧洲：9；美洲：27。这些人员现已被列入难民署方案和方案支助员额类别；这108个转正员额的具体安排是：方案支助员额29个，方案员额79个。

B. 安 全

52. 安全对难民署来说是一个关键问题，因为难民署 80%以上的工作人员在联合国定有安全级别的国家工作。几乎 60%的难民署工作人员驻在适用安全限制规定(安全级别三级和三级以上)的地点。但是，恰恰是在危险程度最高，人道主义工作人员的救援受到限制的时候，难民的安全遭受的威胁也往往最高。难民署要处理的问题，是恰当兼顾业务活动和安全考虑，从而避免业务活动受到阻碍，同时不使工作人员的安全受到损害。

53. 大会决定以联合国各机构、基金和署分担费用的方式，为联合国安全协调员办公室(安协办)管理的联合国安全系统费用的增加部分供资。在 2001 年底就一项修订的费用分担办法达成一致意见之后，联合国安全系统费用总额的大约 7% 将由难民署提供(见表三.7)。

54. 执行《最低业务安全标准》所需经费也被编入预算，这套标准由安协办领导的机构间安全问题工作组于 2001 年提出，供所有工作地点采用。安协办的一项调查显示，达到为各种安全状况制定的最低标准的业务活动极少。难民署约有 48%的实地业务活动尚未达到《最低业务安全标准》。难民署 2003 年概算包括使有关业务活动达到这些标准所需的经费 300 万美元。

55. 难民署极为重视非政府组织伙伴的安全，并且参加了联合国-非政府组织安全合作机构间常设委员会工作队。该工作队拟订了一套建议，这些建议表明各方已经就联合国与非政府组织在国家一级的安全合作所涉的广泛领域达成一致意见，同时也为采取切实措施，以便使此种合作能够与当地情况以及非政府组织和联合国机构在有关国家的人员设置情况相适应提供了一系列办法。这些建议现已得到机构间常设委员会和联合国机构负责人的核准，以供散发。难民署已经向实地办事处分发这些经核准的准则，并将监测其执行情况。

C. 培 训

56. 1999 年初制定的“学习计划战略”确定了四项学习计划(管理、保护、业务及行政)，将其作为难民署工作人员发展活动的核心。表三.9 显示，2001 年约有 530 名工作人员在这四项为期九个月的学习计划中的一项计划之下进行学习，目前

有 1120 名难民署工作人员在进行此种学习。执行伙伴也在相当大程度上得益于难民署提供的培训。

57. 培训活动所需经费的两个主要来源是支助预算(用于难民署工作人员)和方案预算(用于难民署执行伙伴)。支助预算 2003 年培训经费为 350 万美元, 这项预算见表三.8。

D. 信息技术

58. 如去年的预算(A/AC.96/950,第 162 段)所提及的, 难民署新的高级管理层决定暂停与难民署综合系统项目的企业资源规划部分(Peoplesoft)有关的工作。这样做是出于对难民署的总体准备程度的考虑, 也是因为认识到采取此种具有深远影响的系统更新行动将涉及诸多问题。其中一个关键问题是: 将随同这一新系统得到采用的业务处理程序是否已经得到充分证明, 以使难民署能够进行拟议的下一个步骤, 即充分利用订约资源开始将系统投入使用。最近的 2001 年 12 月 31 日终了年度审计报告认为, 暂停上述工作是正确的, 但同时也提到了这一拖延所涉的费用问题(A/AC.96/963,第 93 段)。

59. 综合系统项目的目的是巩固各项行动, 以便各职能领域更好地实现一体化, 使一个共同的信息技术平台实现标准化, 并确保高效率地使用项目资源。该项目有三个分项目: 核心支持系统(主要围绕将企业资源规划软件包投入运行而设计); 电子文件管理系统; 以及信息技术基础设施。

60. 自 2002 年 2 月以来, 难民署高级管理层开展了三项行动: 准备程度评估研究; 需求审计; 以及旨在证明开发新系统的依据和此种开发对财务和供应链职能的影响的研究。在仔细考虑这些研究的结果, 以及对消除促使项目暂停的顾虑方面取得的进展进行评估之后, 决定在一个新的名称(“管理系统更新项目”)之下, 并在较为有限的程度上重新开始进行这一项目。这项决定还将设法落实最近的《审计报告》中的一项相关建议, 该建议指出: 难民署必须要么(a) 更换财务系统; 要么(b) 投入大量资金更新现有财务系统, 以达到联合国会计标准。

61. 规模缩小之后的初步投入运行, 将包含 PeopleSoft 的财务和供应链管理软件的六个核心模块。今后几个阶段将扩展到预算和项目核算模块。这项计划有

待与选定的系统综合程序一道得到确认，将在 2004 年 1 月 1 日之前在总部将这六个模块投入运行。相关预算见表三.10。

62. 计划在头几个阶段进行的有限的投入运行，将侧重财务和供应链方面的程序更新。从技术角度来讲，第一阶段将使难民署能够逐步脱离总部现有的财务和管理信息系统及主机采购系统。这将降低难民署目前因运行老系统而面临的风险，这些系统正在变得越来越难以维持，而且缺乏足够的灵活性，难以满足难民署不断增加的需求。这样做还将使上述审计委员会的建议得到落实。第一阶段还将为在实地采用更新业务程序和系统创造条件。在总部建立并测试了这些程序和系统并使其处于稳定状态之后，重点将转向预算编制程序和在外地的投入使用问题。

63. 供应链项目有两个组成部分：改革管理和信息技术。第一个组成部分涉及与货物供应相关的业务程序的进一步改进；第二个组成部分属于上述管理系统更新项目的一部分。

64. 业务管理系统的基本目标是支持难民署工作人员和执行伙伴切实有效地规划和管理难民署的业务活动，并在同时采用程序综合管理框架为难民署政策和方案的执行提供指导。业务管理系统框架旨在为注重结果的难民署业务活动的管理提供支持，该框架仍在按照最新程序被纳入《难民署手册》的业务活动管理章节。这些程序在更大程度上注重目标的制定和打算对难民署受益者产生的影响，还注重制定产出和成绩指标。尽管这已经证明在推动对难民署业务活动进行更为有效和高效率的管理方面非常有用，但仍有必要开发将规划框架与预算相连接的新的自动化工具。这最终将是管理系统更新项目的一部分。

65. 信息技术基础设施分项目涉及头两个组成部分的支持需求。这一分项目将逐步运行新的硬件、系统软件和一个数据库管理系统，实地办事处的通信能力也将需要得到加强，以确保边远地点的用户能够充分利用新系统。此外，用于信息发送和运行办公支持应用程序的客户——服务器技术将得到更新，以便为新的应用程序的使用提供一个稳定的平台。

E. 国际外地工作人员住房和基本生活福利基金

66. 1994年3月,对该基金的职权范围作了审查。新的职权范围强调,基金应当主要使国际招聘的、在最艰苦工作地点服务的工作人员受益。1995年,执行委员会进一步改善了最艰苦工作地点(D类和E类)的服务条件,具体做法是:从1996年起,将国际外地工作人员住房和基本生活福利基金的款项用于包括首都城市在内的属于上述类别的任何工作地点。

67. 2001年,基金之下的开支为136,636美元,收入为505,122美元。上一年开支为570,272美元,收入为454,470美元。2001年,开支的主要方面仍为提供给工作人员的发电机、工作人员房舍和招待所的购置和保养。收入主要来自提供给工作人员的住房的租金。

全球目标 (支助)

总体支助目标：通过一系列战略向难民署的工作提供支助，以确保向难民和其他受关注者提供国际保护和援助，并寻求难民和其他受关注者问题的解决办法。这些战略包括：改进业务活动和资源管理，倡导难民权利，提倡与其他相关组织建立有效的伙伴关系，以及一系列旨在防止和减缓造成难民流动的状况的外交行动。

战略目标 8：在管理方面，提高难民署工作的绩效和质量，同时节约使用资源。

全球目标	进展指标
<p>8.1 通过改进评估、规划、资源分配、执行和协调等工作，加强注重结果的管理。</p>	<ul style="list-style-type: none"> • 继续改进业务程序，以体现重新重视《难民署手册》业务管理章节修订部分所反映的对难民署业务活动的注重结果的管理。 • 《年度方案审查和业务活动审查委员会的程序》得到进一步简化。 • 外地工作人员提供更为详细的评估数据资料，对照既定标准更为准确地提出需求。 • 说明预期结果和影响的业务活动数目增加。 • 资源分配决定越来越多地基于阐明结果和影响的计划和报告。
<p>8.2 开发有效支持业务活动开展、资源管理以及结果的评估和分析的系统。</p>	<ul style="list-style-type: none"> • 综合系统项目的管理系统更新(以前称为“企业资源规划”)部分仍以既定工作计划为基础；初始阶段的重点是财务和供应。 • 《业务活动指南》得到修订并散发给难民署办事处和合作伙伴。 • 总部就外地办事处提供的计划和报告向后者提供的反馈意见得到改进。 • 在开发机构间管理信息系统过程中得到支持的相关业务活动的数目。
<p>8.3 建立一个包含检查、审计、评估、监督及方案管理等职能的绩效审评框架。</p>	<ul style="list-style-type: none"> • 一个“封闭式循环”业务管理系统得到建立，侧重将评估过程中吸取的经验纳入业务程序。 • 对审计和检查建议的执行情况的监督得到改进，遵守率(现为 75%)提高。 • 外地办事处的报告表明在外地工作人员的报告中采用更为一致和有条理的办法监测结果和绩效。 • 相关部门在准备年度方案审查和业务活动审查委员会有关会议过程中就具体国别业务活动提供的意见投入的数量和质量有明显提高。

战略目标 8(续): 在管理方面, 提高难民署工作的绩效和质量, 同时节约使用资源。	
全球目标	进展指标
8.4 增强应急和安全管理能力。	<ul style="list-style-type: none"> 见关于确保充分水平的备急和应急规划, 以及关于加强伙伴关系的全球目标 1.7。 与安协办的持续联络得到维持, 从而使安协办对难民署的安全政策和做法的关切作出反应。 在复杂的紧急局势中保障难民安全的备用安排和/或有效机制得到制订和采用。
8.5 开展学习和能力发展活动, 以提高难民署工作人员的技能。	<ul style="list-style-type: none"> 中高层管理、保护和业务活动主要(为期九个月)学习计划得到推动。 学习计划的一个恰当的行政支持结构得到建立。 进一步的远程学习活动得到开展。 在对工作人员作保护情况调查(见全球目标 8.6)的基础上, 开展具体的保护培训活动。 其他主要培训活动(如紧急情况处理人员、工作人员健康、福利和安全讲习班)得到支持。
8.6 在全球进行保护事务员额和保护事务工作人员情况调查, 以填补空缺。	<ul style="list-style-type: none"> 收存调查工作(对保护、持久解决、重新安置、遣返、紧急保护等五个职类的所有工作人员进行的调查, 以及在职人员技能调查, 即学历、语言技巧及国籍和工作经历等其他情况调查)的结果的数据库得到建立; 填补调查过程中发现的空缺的招聘战略得到制订。
8.7 制定与保护事务管理有关的预期绩效标准指标。	<ul style="list-style-type: none"> 国际保护部和业务支助司在落实指示, 即《制订保护战略和衡量进展: 难民署工作人员核对表》(2002年7月)方面的工作继续进行。 根据就“核对表”提出的反馈意见, “核对表”内容得到完善, 从而将其作为一份便于查阅的小册子出版。
8.8 确保在执行检查和审计结论之后采取进一步行动。	<ul style="list-style-type: none"> 监督委员会会议定期举行。 数据库(检查和审计)得到建立; 遵守情况定期报告提交给监督委员会。 根据监督结论采取了纠正行动, 指导方针和程序得到修改。

战略目标 8(续): 在管理方面, 提高难民署工作的绩效和质量, 同时节约使用资源。	
全球目标	进展指标
8.9 制定和执行一项开发适合难民署事务和业务需要的信息系统和程序的战略方针。	<ul style="list-style-type: none"> 为筹备综合系统项目(现称为“管理系统更新项目”)的重新启动, 难民署已经制定了这项战略的概要, 进一步的拟定工作将于 2003 年进行。 对信息技术系统现有管理能力的广泛分析工作定于 2002 年底进行, 分析结果将于 2003 年得出。
8.10 通过改善工作人员安全、福利情况, 提高工作人员士气, 同时维护工作人员权利, 履行对工作人员的义务, 推动建立一项更加以人为本、透明的人力资源管理制度。	<ul style="list-style-type: none"> 与联合咨询委员会协商, 就处理与员额配置、轮换、在职人员情况调查及职业管理系统等相关的未决政策问题开展了进一步工作。 向难民署工作人员, 尤其是边远地点和/或开展紧急行动的工作人员提供了更好的医疗支助。 现有的同济支助人员网得到扩展, 又有 20 名来自中亚、西南亚、北非及中东地区事务局的人员得到培训, 从而使该网络内的人员增至 80 人左右。 难民署以联合国名义, 在安协办提供部分资助的情况下制作的标题为“Basic Security in the Field-Staff Safety, Health and Welfare”的 CD-ROM(2002)得到广为散发, 并用于培训活动。
8.11 通过及时和以透明方式执行恰当的人力资源政策, 以及通过在联合国共同制度内开展倡导活动, 改善服务条件。	<ul style="list-style-type: none"> 难民署积极参与与联合国共同制度相关的活动, 特别是与工资和福利结构、员额改叙制度等相关的活动。
8.12 改善内部联络和信息管理。	<ul style="list-style-type: none"> 电子出版和文件管理工具在总部和外地的使用得到推动。 外地的网络操作系统(Netware)、桌面操作系统(Windows)、相关的 MS Office 成套软件(Word/Excel/Powerpoint)以及 Border Manager 网络安全系统(VPN)等得到更新。 无法使用电子系统的外地办事处能够通过其他手段得到所有必要的信息。
8.13 通过改善监督、控制和注重结果的预算编制, 加强财务管理。	<ul style="list-style-type: none"> 侧重财务的管理系统更新项目(3 个模块)得到执行, 从而使难民署能够达到联合国和国际会计标准, 并对财务实行更好的控制。

战略目标 8(续): 在管理方面, 提高难民署工作的绩效和质量, 同时节约使用资源。	
全球目标	进展指标
8.14 制定和执行难民署工作人员行为守则。	<ul style="list-style-type: none"> • 所通过(2002年9月)的守则分发到外地。 • 难民署所有在职工作人员在2003年第一季度之前签署守则。
8.15 确保区域和国别方案的战略目标、计划和目的与难民署总体政策和业务活动优先事项相一致。	<ul style="list-style-type: none"> • 六次战略规划讨论会得到举行(研讨将难民署的政策优先事项“纳入主流”的途径)。 • 三十项国别业务计划得到审查, 以核实是否已将政策优先事项纳入计划。
8.16 切实制订充分的保障措施, 以确保恰当使用支持难民方案所需的一切资源。	<ul style="list-style-type: none"> • 审计和内部审计委员会的建议得到有系统的执行。 • 财务科工作人员被包括在紧急部署的人员中, 从而使帐户能够立即得到建立, 并使开支情况从一开始就能够得到更为有效的监督。

战略目标 9: 倡导 — 和政府及其他利害关系者一道进行倡导并采取相关行动, 以保障难民和其他受关注人员的权利	
全球目标	进展指标
9.1 提倡普遍加入和以更为统一的方式解释《公约》和《议定书》。	<ul style="list-style-type: none"> • 传媒和公众宣传教育活动得到开展, 以提高对难民利益和 1951 年《公约》及 1967 年《议定书》的重要性的认识。 • 见全球目标 1.1。
9.2 提倡为不属于《公约》范围, 但仍需受国际保护的人员采取补充性保护措施。	<ul style="list-style-type: none"> • 见战略目标 1.1 和关于制定应作为补充性保护的基础的一般原则指南的建议。
9.3 加强宣传能力, 协助国家保护网络为难民开展倡导活动。	<ul style="list-style-type: none"> • 难民署网站定期得到更新, 并且更加注重公众在难民问题方面的要求。 • 难民署加强与政府、立法机关、非政府组织、民间团体、难民男子、妇女及儿童的保护和宣传伙伴关系。
9.4 通过强调难民的特殊需求、东道国承受的负担以及资金不足对难民造成的后果等, 扩大捐助者的支持。	<ul style="list-style-type: none"> • 《全球报告和年中报告》得到进一步修改, 以更清楚地反映难民的需求。 • 提供给捐助者的显示减少预算造成的影响的特别文件得到编制。 • 执行委员会定期研究难民流入对发展中接收国造成的社会经济影响问题。
9.5 开展宣传运动, 以加深公众对难民处境、难民对社会的贡献以及难民寻求庇护的权利的尊重和理解, 并使公众更加了解难民署的工作。	<ul style="list-style-type: none"> • 确保传媒既报道难民紧急局势, 也报道被遗忘的难民状况。 • 就一些具有全球影响的问题, 如欧洲联盟统一庇护制度等, 开展协调的、全面的宣传活动。
9.6 报告全世界难民的处境和状况。	<ul style="list-style-type: none"> • 每年用英文、法文、德文、意大利文、西班牙文、阿拉伯文、俄文和中文出版四期《难民》杂志, 发行量 224,000 份。 • 《难民署统计年鉴》得到公布。 • 依据既定指标, 继续提高受关注人口的基本状况数据的质量。
9.7 提倡将难民事务列入国际机构和论坛的议程。	<ul style="list-style-type: none"> • 在可能情况下, 难民署在相关论坛如安全理事会等强调难民问题的安全方面; 此外, 发展方面作为一个致使难民外流的重要因素, 以及一个使难民回归状况得到稳定的重要因素, 在发展论坛得到强调。

战略目标 10：伙伴关系 — 建立切实有效的伙伴关系，以便更好地保护受关注者，并确保执行高质量的方案	
全球目标	进展指标
10.1 确保在确定优先事项和规划业务活动之时，在内部了解利害关系者的关切，并妥为考虑到这些关切。	<ul style="list-style-type: none"> 及时和执行委员会成员举行年度磋商，以使投入能够反映在预算过程中。
10.2 使难民、非政府组织、联合国机构以及其他伙伴更好地参与规划、执行和评估工作。	<ul style="list-style-type: none"> 相关行为者更多更广泛地参与难民署的年度战略规划工作(国别业务计划)。
10.3 加强与包括难民组织、联合国机构及民间团体在内的主要利害关系者的保护、应急和安全伙伴关系。	<ul style="list-style-type: none"> 在执行高级专员的“四 R”战略(即 repatriation(遣返)、reintegration(重新融入)、rehabilitation(恢复)和 reconstruction(重建)方面，与开发署和世界银行开展了进一步合作。 非政府组织进一步参与保护活动。
10.4 改进与主要利害关系者的联络与协调。	<ul style="list-style-type: none"> 通过加强就共同关心的问题进行的对话，改善与难民署利害关系者的伙伴关系，以期在一系列伙伴关系协议(如《谅解备忘录》)中切实表达共同的关切。
10.5 寻求新的资金来源，扩大与参与自立和扶持活动的组织的伙伴关系。	<ul style="list-style-type: none"> 难民署旨在扩大其资金基础的战略得到贯彻执行，该战略： <ul style="list-style-type: none"> 设法寻求补充性资金来源，如人类安全基金、联合国基金会、日本和平赠款援助等； 设法增加捐助国数目，尤其将想要加入欧洲联盟的十个国家作为对象； 包含私营部门(见 10.10)
10.6 与其他有能力为基本活动供资并执行这些活动的组织建立战略联盟联系。	<ul style="list-style-type: none"> 《难民署关于补充性供资来源的战略文件》得到落实。 更多的双边捐助者参与援助当地人口和难民共同参加的发展活动。
10.7 与合作伙伴共同设法提高难民营中的难民的生活质量。	<ul style="list-style-type: none"> 发展伙伴设法在许多难民营执行高级专员的“通过当地融合实现发展”的战略。 与国际劳工局合作，开展具体的与维持生计相关的活动。 捐助方关系和资源调动处派专人前往主要业务活动地点介绍情况。

战略目标 10(续): 伙伴关系 — 建立切实有效的伙伴关系, 以便更好地保护受关注者, 并确保执行高质量的方案	
全球目标	进展指标
10.8 发展伙伴关系, 并设法使发展行为者参与共同规划、执行和资源调动工作, 以缩小发展援助差距。	<ul style="list-style-type: none"> • 落实《非洲发展新伙伴关系》和《非洲行动计划》中与难民/回归者相关的内容。 • 难民署设法更有系统地参与联合国发展援助框架的活动。 • 见全球目标 10.3。
10.9 巩固传统捐助者的支持, 利用补充性资金来源, 同时拓宽和加强捐助基础。	<ul style="list-style-type: none"> • 重视主要捐助者公布的方案优先事项。 • 适当确认/宣传认捐大量未指定用途资金的捐助国。
10.10 使个人和私营部门提供的资金持续增加。	<ul style="list-style-type: none"> • 私营部门的资助增加, 长期目标是在十年内 10% 的预算所需经费由私营部门提供, 到 2005 年捐款达 3,500 万至 4,000 万美元。 • 《难民署关于依靠难民署国家协会筹集私营部门资金的指导方针》得到提倡。 • 个体捐助者数据库在每个“私营部门”向难民署提供捐助的国家得到建立, 目标是到 2005 年底达到占国家人口 0.1% 至 0.5% 的现役数据库规模。

战略目标 11: 预防——帮助防止出现和减轻触发难民活动的情形。	
全球目标	进展指标
11.1 加强与预防、维持和平和建立和平组织及论坛的合作。	<ul style="list-style-type: none"> 难民署关于参与建立和平活动的政策得到最后制订和传播。 与政治部和维和部进一步开展合作。 进一步参与防止冲突和冲突后重建网络。
11.2 利用难民署的斡旋能力推动预防外交以及和平解决国防和国内冲突。	<ul style="list-style-type: none"> 高级专员为支持秘书长的努力，并在可能情况下设法处理与人类安全和持续冲突相关的难民/被迫流离失所问题。
11.3 积极参与和推动和平进程及冲突解决活动。	<ul style="list-style-type: none"> 难民重新融入遭战争破坏的社会的工作得到支持。 见“设想共处”项目后续行动(11.4)。
11.4 推动不同群体的共处，并与国内流离失所者和无国籍者一道设法防止进一步流离失所。	<ul style="list-style-type: none"> 从“设想共处项目”中吸取的经验得到分析，并在此基础上编制指导方针和培训材料，以便在回归行动和其他建立和平战略中加以推广运用。
11.5 提高妇女在返回国中的作用和地位，侧重妇女担任领导工作，妇女在和解和建立和平、经济安全及技能培养方面的作用。	<ul style="list-style-type: none"> 敦促国家便利难民尤其是妇女参与和平和重建进程；此种参与得到难民署的切实支持。
11.6 加强法律和司法能力建设，以促进原籍国对人权的尊重。	<ul style="list-style-type: none"> 就与难民法相关的问题向政府的有关部和司法机关提供法律/技术咨询、培训及其他形式的援助(物质和资金援助)。
11.7 与处理难民和其他人口流动问题的根源的区域政治组织和行动合作。	<ul style="list-style-type: none"> 相关的难民署分办事处提供投入，帮助区域组织处理强迫流离失所问题，同时强调有必要采取政治行动，以解决此种问题。
11.8 根据及时提供的原籍国资料建立机制，以弄清潜在的人员大规模外流情况，并鼓励采取恰当行动处理根源。	<ul style="list-style-type: none"> 敦促国家在联合国系统内推动更为有效地参与预警和应急规划。 难民署继续发展预警能力，并委托外部研究机构就各个“热点”编写研究报告，以此增强联合国的预警能力。

Table III.1 - SUPPORT BUDGET ESTIMATES BY ORGANIZATIONAL UNIT, 2002-2003
In thousands of US Dollars

Appropriation line/ Organizational Unit	2002 Revised (AB+SB)	Volume Inc./(Dec.)		Cost (Inc./Dec.)	2003 Initial Estimates
		Amount	%		
A. Programme support					
1. Field offices					
West and Central Africa	14,884.3	1,230.1	8.3%	(36.1)	16,078.3
The Great Lakes, East and Horn of Africa	27,753.4	838.0	3.0%	1,028.8	29,620.2
Southern Africa	8,535.2	(567.2)	-6.6%	428.8	8,396.8
Central Asia, S. W. Asia, North Africa & Middle East	22,042.6	(8,597.2)	-39.0%	473.2	13,918.6
Asia and the Pacific	13,770.1	(1,500.2)	-10.9%	(56.1)	12,213.8
Europe	18,966.9	(837.5)	-4.4%	368.8	18,498.2
South-Eastern Europe	11,739.0	(3,912.9)	-33.3%	(441.1)	7,385.0
The Americas	8,820.5	360.3	4.1%	(127.0)	9,053.8
Global Programmes	36,915.4	2,658.2	7.2%	73.4	39,647.0
Subtotal	163,427.4	(10,328.4)	-6.3%	1,712.7	154,811.7
2. Headquarters					
Executive Office	150.0	(150.0)	-100.0%	-	-
Information Technology and Telecom. Service	2,101.4	(67.7)	-3.2%	(13.6)	2,020.1
Department of International Protection	6,239.0	(202.2)	-3.2%	189.3	6,226.1
Department of Operations					
Bureaux and Liaison Units	19,053.1	(2,269.0)	-11.9%	492.2	17,276.3
Division of Operational Support	7,142.5	(40.4)	-0.6%	219.2	7,321.3
Division of Financial & Supply Management	4,070.5	(236.7)	-5.8%	(190.4)	3,643.4
Subtotal	38,756.5	(2,966.0)	-7.7%	696.7	36,487.2
Subtotal Programme support	202,183.9	(13,294.4)	-6.6%	2,409.4	191,298.9
B. Management and administration of the organization *					
Executive Direction and Management					
Executive Office	4,883.6	79.6	1.6%	113.2	5,076.4
Information Technology and Telecom. Service	7,537.7	(212.3)	-2.8%	81.8	7,407.2
Division of Communication and Information	11,816.7	(131.7)	-1.1%	163.6	11,848.6
Department of Operations					
Evaluation and Policy Analysis Unit	617.1	12.7	2.1%	19.3	649.1
Division of Human Resources Management					
Office of the Director	160.6	160.6	100.0%	13.9	335.1
Human Resources Service	7,925.0	(85.3)	-1.1%	109.3	7,949.0
Career and Staff Support Service	3,704.6	(188.4)	-5.1%	69.7	3,585.9
Division of Financial and Supply Management					
Office of the Controller & Director	917.5	(64.1)	-7.0%	15.9	869.3
Financial Resources Service	5,844.9	94.3	1.6%	66.7	6,005.9
Supply Management Service	3,894.0	(3.9)	-0.1%	70.3	3,960.4
Others	11,077.4	(747.1)	-6.7%	(179.1)	10,151.2
Staff Council	191.0	79.2	41.5%	6.7	276.9
Subtotal: Management and administration of the organization*	58,570.1	(1,006.4)	-1.7%	551.3	58,116.0
TOTAL NET SUPPORT BUDGET	260,754.0	(14,300.8)	-5.5%	2,960.7	249,413.9

* includes United Nations Regular Budget contribution

Table III.2 - SUPPORT BUDGET ESTIMATES BY CHAPTER OF EXPENDITURE
in thousands of US Dollars

Appropriation line/ chapter of expenditure	2002 Revised (AB + SB)	Volume		Cost	2003 Initial Estimates
		Amount	%		
A. Programme support					
1. Field offices (including Global Programmes)					
Posts	85,525.1	(4,562.6)	-5.3%	1,825.9	82,788.4
Other staff costs	17,898.7	(6,956.8)	-38.9%	(20.4)	10,921.5
Consultants	351.3	355.8	101.3%	-	707.1
Travel	10,841.4	(1,359.1)	-12.5%	(8.2)	9,474.1
Contractual services	10,168.6	1,067.6	10.5%	(45.5)	11,190.7
Operating expenses	20,151.3	311.0	1.5%	(29.2)	20,433.1
Supplies and materials	3,511.4	(134.2)	-3.8%	(2.9)	3,374.3
Furniture and equipment	8,408.1	(71.7)	-0.9%	(6.6)	8,329.8
Others	6,571.5	1,021.6	15.5%	(0.4)	7,592.7
Subtotal	163,427.4	(10,328.4)	-6.3%	1,712.7	154,811.7
2. Headquarters					
Posts	25,622.0	386.1	1.5%	924.5	26,932.6
Other staff costs	3,687.6	(2,928.3)	-79.4%	(4.6)	754.7
Consultants	195.6	(0.1)	-0.1%	(2.3)	193.2
Travel	2,501.8	(75.3)	-3.0%	(16.4)	2,410.1
Contractual services	1,250.7	54.8	4.4%	(24.5)	1,281.0
Operating expenses	3,075.5	(91.4)	-3.0%	(160.7)	2,823.4
Supplies and materials	459.7	(194.4)	-42.3%	(10.0)	255.3
Furniture and equipment	963.5	(103.7)	-10.8%	(3.1)	856.7
Others	1,000.1	(13.7)	-1.4%	(6.2)	980.2
Subtotal	38,756.5	(2,966.0)	-7.7%	696.7	36,487.2
Subtotal Programme support	202,183.9	(13,294.4)	-6.6%	2,409.4	191,298.9
B. Management and administration of organization*					
Posts	39,015.8	451.4	1.2%	808.6	40,275.8
Other staff costs	1,701.0	(40.1)	-2.4%	(20.1)	1,640.8
Consultants	622.0	211.6	34.0%	(0.6)	833.0
Travel	2,347.1	(243.1)	-10.4%	(19.8)	2,084.2
Contractual services	2,688.6	(620.1)	-23.1%	(30.3)	2,038.2
Operating expenses	3,188.2	(235.2)	-7.4%	(160.1)	2,792.9
Supplies and materials	614.3	(138.6)	-22.6%	(13.9)	461.8
Furniture and equipment	1,086.2	(137.5)	-12.7%	(6.6)	942.1
Others	7,306.9	(254.8)	-3.5%	(5.9)	7,046.2
Subtotal Management and administration of organization*	58,570.1	(1,006.4)	-1.7%	551.3	58,115.0
TOTAL					
Posts	150,162.9	(3,725.1)	-2.5%	3,559.0	149,996.8
Other staff costs	23,287.3	(9,925.2)	-42.6%	(45.1)	13,317.0
Consultants	1,168.9	567.3	48.5%	(2.9)	1,733.3
Travel	15,690.3	(1,677.5)	-10.7%	(44.4)	13,968.4
Contractual services	14,107.9	502.3	3.6%	(100.3)	14,509.9
Operating expenses	26,415.0	(15.6)	-0.1%	(350.0)	26,049.4
Supplies and materials	4,585.4	(467.2)	-10.2%	(26.8)	4,091.4
Furniture and equipment	10,457.8	(312.9)	-3.0%	(16.3)	10,128.6
Others	14,878.5	753.1	5.1%	(12.5)	15,619.1
TOTAL BUDGET ESTIMATES	260,754.0	(14,300.8)	-5.5%	2,960.7	249,413.9

* including United Nations Regular Budget contributions

Table III.3 - SUPPORT BUDGET (PS/IMA) ESTIMATES BY APPROPRIATION LINE AND LOCATION, 2002-2003

In thousands of US Dollars

	2002 Revised			Changes			2003		
	Annual & Regular Budget	Supplementary budget	TOTAL	Volume Inc./(Dec)	%	Cost Inc./(Dec)	%	Proposed Estimates	% of total
A - By appropriation line									
Programme Support									
Field offices	152,899.3	10,528.1	163,427.4	(10,328.4)	-6.3%	1,712.7	1.0%	154,811.7	63%
Headquarters	35,970.2	2,786.3	38,756.5	(2,966.0)	-7.7%	696.7	1.8%	36,487.2	15%
Sub-Total	188,869.5	13,314.4	202,183.9	(13,294.4)	-6.6%	2,409.4	1.2%	191,298.9	77%
Management and administration of the organization*	58,570.1	-	58,570.1	(1,006.4)	-1.7%	551.3	0.9%	58,115.0	23%
TOTAL	247,439.6	13,314.4	260,754.0	(14,300.8)	-5.5%	2,960.7	1.1%	249,413.9	100%
B - By Location									
Field offices	152,899.3	10,528.1	163,427.4	(10,328.4)	-6.3%	1,712.7	1.0%	154,811.7	62%
Headquarters	94,540.3	2,786.3	97,326.6	(3,972.4)	-4.1%	1,248.0	1.3%	94,602.2	38%
TOTAL	247,439.6	13,314.4	260,754.0	(14,300.8)	-5.5%	2,960.7	1.1%	249,413.9	100%

* includes United Nations Regular Budget contribution

Table III.4 - ESTIMATED DISTRIBUTION OF SUPPORT POSTS (PS/MA) BY SOURCE OF FUNDS AND ORGANIZATIONAL UNIT, 2002-2003

Source of funds organizational unit	International Professional category and above								GS and Other Categ	Grand Total	
	USG	D-2	D-1	P-5	P-4	P-3	P-2/1	NO			
	ASG	L-7	L-6	L-5	L-4	L-3	L-2/1				
A. Programme Support											
1. Country and regional offices											
West and Central Africa											
2002 Annual programme		1	2	12	16	24	-	13	152	220	
2003 Annual programme		1	2	11	19	27	-	15	179	254	
The Great Lakes, East and Horn of Africa											
2002 Annual Programme		1	10	10	25	38	8	23	323	438	
2003 Annual Programme		2	7	12	28	38	4	24	327	442	
Southern Africa											
2002 Annual Programme		1	4	4	16	8	-	10	84	127	
2003 Annual Programme			2	4	15	8	-	10	84	123	
CASWANAME											
2002 Annual Programme		1	5	16	19	15	-	27	185	268	
2003 Annual Programme		1	5	15	15	11	1	25	170	243	
Asia and the Pacific											
2002 Annual Programme		1	6	7	16	10	1	12	123	176	
2003 Annual Programme			7	9	21	7	1	12	126	183	
Europe											
2002 Annual Programme		2	10	15	26	25	-	32	163	273	
2003 Annual Programme		1	9	14	25	21	1	34	147	252	
South-Eastern Europe											
2002 Annual Programme		1	2	7	5	11	1	17	147	191	
2003 Annual Programme		1	2	4	5	7	2	18	110	149	
The Americas											
2002 Annual Programme		2	5	3	11	5	1	6	47	80	
2003 Annual Programme		2	6	2	10	7	1	8	57	93	
Total: A.1 Programme Support - Country and ROs											
2002											
Annual Programme		-	10	44	74	134	136	11	140	1,224	1,773
	Total - A.1	-	10	44	74	134	136	11	140	1,224	1,773
2003											
Annual Programme	Total - A.2	-	8	40	71	138	126	10	146	1,200	1,739
2. Global Programme											
Executive Direction and Management - ERS/FSS											
2002 Annual Programme				1	3	14	7		11	36	
2003 Annual Programme				1	3	14	7		11	36	
Total: A.2 Programme Support - Global Programme											
2002 Annual Programme	Total - A.2	-	-	1	3	14	7	-	-	11	36
2003 Annual Programme	Total - A.2	-	-	1	3	14	7	-	-	11	36

Table III.4 - ESTIMATED DISTRIBUTION OF SUPPORT POSTS (PS/MA) BY SOURCE OF FUNDS AND ORGANIZATIONAL UNIT, 2002-2003

Source of funds organizational unit	International Professional category and above								GS and Other Categ	Grand Total	
	USG ASG	D-2 L-7	D-1 L-6	P-5 L-5	P-4 L-4	P-3 L-3	P-2/1 L-2/1	NO			
3. Headquarters											
Department of International Protection											
2002 Annual Programme		1	2	5	15	9			18	50	
2003 Annual Programme		1	2	6	16	10			19	54	
Department of Operations											
2002 Annual Programme a/		6	7	26	56	21			84	200	
2003 Annual Programme		6	7	27	60	26	1		86	213	
Total: A.2 Programme Support - Headquarters											
2002 Annual Programme	Total - A.3	-	7	9	31	71	30	-	-	102	250
2003 Annual Programme	Total - A.3	-	7	9	33	76	36	1	-	105	267
Total: A. Programme Support											
2002											
Annual Programme		-	17	54	108	219	173	11	140	1,337	2,059
Supplementary Programme		-	-	-	-	-	-	-	-	-	0
	Total - A	0	17	54	108	219	173	11	140	1337	2,059
2003											
Annual Programme	Total - A	-	15	50	107	228	169	11	146	1,316	2,042
B. Management and Administration											
Headquarters											
Executive Direction and Management											
2002 Annual Programme		3	1	2	4	6	2		10	28	
2003 Annual Programme		3	1	2	5	10	2		11	34	
Information Technology and Telecommunication Service											
2002 Annual Programme				1	3	7	17	3	24	55	
2003 Annual Programme				1	6	4	19	2	24	56	
Department of Operations - EPAU											
2002 Annual Programme					1	2	1		1	5	
2003 Annual Programme					1	2	1		1	5	
Division of Communication and Information											
2002 Annual Programme			1	4	4	19	17	10	54	109	
2003 Annual Programme			1	4	4	20	16	11	54	110	
Division of Human Resources Management a/											
2002 Annual Programme				2	6	13	13	1	79	114	
2003 Annual Programme			1	2	5	13	16		82	119	
Division of Financial and Supply Management a/											
2002 Annual Programme			1	2	4	13	13	3	88	124	
2003 Annual Programme			1	2	4	14	10	2	86	119	
Total: B. Management and Administration - Headquarters											
2002 Annual Programme	Total - B	3	3	11	22	60	63	17	-	256	435
2003 Annual Programme	Total - B	3	4	11	25	63	64	15	-	258	443
Grand total											
2002											
Annual programme		3	20	65	130	279	236	28	140	1,593	2,494
Supplementary programme		-	-	-	-	-	-	-	-	-	-
	TC	3	20	65	130	279	236	28	140	1,593	2,494
2003											
Annual programme	TOTAL	3	19	61	132	291	233	26	146	1,574	2,485

a/ Newly established Division with 119 posts, previously part of the Division of Resource Management.

Table III.5 ANALYSIS OF SUPPORT POST CHANGES (PS/MA)- ALL SOURCES OF FUNDS
(changes over approved 2002 posts; as at 1 January 2003)

Organizational unit	2002	International Professional category and above							NO	GS and Other Categ	Grand Total	2003	JPO
		USG ASC	D-2 L-7	D-1 L-6	P-5 L-5	P-4 L-4	P-3 L-3	P-2/1 L-2/1					
2002 APPROVED POSTS		3	20	65	130	279	236	28	140	1,593	2,494		158
POST INCREASES/DECREASES													
A. Programme Support													
1. Country and regional offices													
West and Central Africa	220				(1)	3	3		2	27	34	254	(1)
The Great Lakes, East and Horn of Africa	438				3	2	(1)	(3)	1	4	4	442	4
Southern Africa	127				(1)	(2)	(1)				-4	123	(1)
Central Asia, S.W. Asia, North Africa & Middle E	268				1	(2)		(4)	(4)	1	(2)	(15)	-25
Asia and the Pacific	176				(1)	1	2	5	(3)		3	7	183
Europe	273				(1)		(2)	(1)	(4)	1	2	(16)	-21
South-Eastern Europe	191						(3)		(4)	1	1	(37)	-42
The Americas	80				(1)	1		(1)	2		10	13	93
Total (net) - A.1	1,773	-	(2)	(5)	(1)	3	(11)	-	6	(24)	-34	1,739	(11)
2. Global Programmes a/													
Executive Direction and Management													
Emergency Security Service (ESS - FSS)	36										0	36	
Total (net) - A.2	36	0	0	0	0	0	0	0	0	0	0	36	-
3. Headquarters a/													
Department of International Protection	50					1	1	1			1	4	54
Department of Operations	200					1	4	5	1		2	13	213
Total (net) - A.3	250	0	0	0	2	5	6	1	0	3	17	267	1
Total (net) - A	2,059	-	(2)	(5)	1	8	(5)	1	6	(21)	(17)	2,042	(10)
B. Management and Administration													
Executive Direction and Management	28				1	3	1			1	6	34	1
Information Tech. And Telecom. Service	55				3	(3)	2	(1)			1	56	
Department of Operations - EPAU	5										0	5	
Division of Information and Communication	109					1	(1)	1			1	110	4
Division of Human Resources Management a/	114				1	(1)	3	(1)		3	5	119	
Division of Financial and supply Management a	124					1	(3)	(1)		(2)	-5	119	1
Total (net) - B	435	-	1	-	3	2	2	(2)	-	2	8	443	6
Total: Post increases/decreases (net)	2,494	-	(1)	(5)	4	10	(3)	(1)	6	(19)	(9)	2,485	(4)
POST RECLASSIFICATIONS													
A. Programme Support													
1. Country and regional offices													
West and Central Africa													
The Great Lakes, East and Horn of Africa					(1)	1	1	(1)					
Southern Africa													
Central Asia, S.W. Asia, North Africa & Middle East					1	(1)							
Asia and the Pacific					(1)	1							
Europe					(1)	1							
South-Eastern Europe													
The Americas					1	(1)							
2. Headquarters													
Department of International Protection													
Department of Operations													
Total (net) - A	-	-	-	1	(2)	1	1	(1)	-	-	-	-	-
B. Management and Administration													
Executive Direction and Management						1	(1)						
Division of Information and Communication													
Division of Human Resources Management													
Division of Financial and supply Management													
Total (net) - B	-	-	-	-	-	1	(1)	-	-	-	-	-	-
Total: Post reclassifications (net)	-	-	-	1	(2)	2	-	(1)	-	-	-	-	-
Total: Changes (net)	-	(1)	(4)	2	12	(3)	(2)	6	(19)	(9)			
2003 PROPOSED POSTS	2,494	3	19	61	132	291	233	26	146	1,574	2,485	2,485	154

a/ Newly established Division with 119 posts, previously part of the Division of Resource management.

Table III.6 - POSTS FUNDED FROM THE REGULAR BUDGET CONTRIBUTION (as at 1 January 2003)

Organizational Unit	International Professional category and above							Total	NP	GS	Grand Total
	USG /ASG	D-2	D-1	P-5	P-4	P-3	P-2				
EXECUTIVE DIRECTION & MANAGEMENT											
Office of the High Commissioner	2	-	1	-	1	-	-	4	-	6	10
Office of the Inspector General	-	-	-	-	2	-	-	2	-	1	3
UNHCR-2004	-	-	1	-	-	-	-	1	-	-	1
Legal Affairs Section	-	-	-	1	-	-	-	1	-	1	2
INFORMATION TECHNO. & TELECOM. SERVICE											
Information Technology & Telecoms. Service	-	-	1	6	1	10	5	23	-	15	38
DIVISION OF COMMUNICATION AND INFORMATION											
Director's Office	-	1	-	-	-	-	-	1	-	-	1
Donor Relations and Resource Mobilisation Service	-	-	1	1	3	1	4	10	-	5	15
NGO Coordinator	-	-	-	1	-	-	-	1	-	2	3
Secretariat and Inter-Organization Service	-	-	1	1	1	-	-	3	-	1	4
Media Relations and Public Information Service	-	-	1	-	-	-	1	2	-	3	5
Private Sector and Public Affairs Service	-	-	1	1	1	1	3	7	-	1	8
Records and Archives Section	-	-	-	-	-	-	1	1	-	5	6
DIVISION OF HUMAN RESOURCES MANAGEMENT											
HUMAN RESOURCES SERVICE											
Head of Service	-	-	1	-	-	-	-	1	-	-	1
Policy and Administration Section	-	-	-	1	1	6	-	8	-	21	29
Recruitment and Postings Section	-	-	-	1	1	2	-	4	2	4	10
Information Technology Section (HR)	-	-	-	-	-	-	-	-	-	2	2
CAREER AND STAFF SUPPORT SERVICE											
Head of Service	-	-	-	-	-	-	-	-	-	1	1
Staff Development Section	-	-	-	1	1	-	-	2	-	3	5
Staff Welfare Unit	-	-	-	-	-	1	-	1	-	-	1
Performance and Career Planning Section	-	-	-	1	-	1	-	2	-	3	5
DIVISION OF FINANCIAL AND SUPPLY MANAGEMENT											
Office of the Controller and Director	-	1	-	-	-	-	-	1	-	2	3
Organizational Development and Management Section	-	-	-	1	-	-	-	1	-	1	2
FINANCIAL RESOURCES SERVICE											
Head of Service	-	-	1	-	1	2	-	4	-	5	9
Budget Section	-	-	-	1	-	1	-	2	1	11	14
Finance Section	-	-	-	1	-	-	-	1	-	14	15
Treasury Section	-	-	-	1	-	-	-	1	1	8	10
Supply and Transport Section	-	-	1	-	1	2	1	5	-	12	17
Total	2	2	10	19	14	27	15	89	4	127	220

**Table III.7 - PROVISIONAL ESTIMATES FOR UNHCR SECURITY COSTS
2002 - 2003**
In Thousands of US Dollars

Activity	2002 Revised	2003 Initial
A - UNHCR's contribution to UNSECOORD for common system staff safety and security costs		
1. UNHCR's share of the UNSECOORD's annual operations in NY and field	1,588.5	1,588.5
2. UNHCR's share of the annual Malicious Act Insurance Policy, operated by UNSECOORD	418.3	418.3
Sub total	2,006.8	2,006.8
B - UNHCR internal staff safety and security costs		
3. Costs related to UNHCR Field Safety Advisers in various offices in the field	3,814.7	3,668.0
4. Upgrade of operations to meet Minimum Operating Standard for Security, as well as any new/unforeseen security related needs	3,000.0	3,000.0
5. Headquarters Field Safety Section (FSS) costs, including 6 out-posted Field Safety Advisers	2,017.6	2,077.5
6. Cost for training on security matters	436.2	374.5
7. Costs relating to security evacuation and hazard allowances*	3,138.0	3,294.9
8. Offices and residential security costs in the Field, including security contracts*	2,324.4	2,718.2
9. Costs of telecommunications equipment related to security*	591.0	650.1
10. Transportation equipment costs related to security *	417.4	459.1
11. Costs related to security and safety Equipment*	262.0	275.1
Subtotal	16,001.3	16,517.4
GRAND TOTAL	18,008.1	18,524.2

* Amounts provided are estimates as UNHCR does not budget at such detailed levels.

Table III.8 - TRAINING FOR UNCHR STAFF 2001 - 2002 - 2003

Type of Training (All Sources of Funds)

in thousands of US dollars

Training sector	Activity	2001 Actuals	2002 Approved Budget	2002 Revised Budget	2003 Proposed Budget
Protection	Protection/Refugee Law	532.9	625.0	675.0	
	Voluntary Repatriation	25.2	150.0	-	
	Resettlement	63.1	100.0	100.0	
	Total Protection	621.2	875.0	775.0	700.0
Operations	Emergency Management (EMTP)	120.8	110.0	80.0	
	Workshop for Emergency Managers	159.0	180.0	405.0	
	Programme Management	199.3	310.0	200.0	
	Food Management	-	30.0	30.0	
	Registration/Statistics	5.6	10.0	65.0	
	Technical Support	54.1	60.0	50.0	
	People Oriented Planning (POP)	21.7	75.0	65.0	
	Logistics/Procurement	-	65.0	40.0	
	Environment	72.5	120.0	104.0	
	Refugee Children	46.0	120.0	55.0	
Total Operations	679.0	1,080.0	1,094.0	600.0	
Administration & Staff Support	Data Processing	85.5	100.0	95.0	
	Personnel Administration	17.4	80.0	51.0	
	Finance	36.4	80.2	50.1	
	Security Awareness	203.7	100.0	436.2	
	Induction & Orientation	32.6	20.0	30.0	
	Language Training	41.0	50.0	40.0	
	Resource Management	33.3	595.0	20.0	
	Staff Welfare (Stress Management)	45.1	80.0	90.0	
	Asset Management	-	25.0	40.0	
	Communication Skills	242.6	287.6	438.8	
	Telecommunications	79.8	100.0	80.0	
	Career Management Systems (CMS)	12.3	25.0	25.0	
	Health (first aid / HIV / AIDS)	2.9	25.0	5.0	
Total Administration & Staff Support	832.6	1,567.8	1,401.1	700.0	
Management	Management Development	1,134.3	660.0	631.0	
	Total Management	1,134.3	660.0	631.0	600.0
External Relations	Media Relations/ Public Information	10.3	85.0	40.0	
	Total External Relations	10.3	85.0	40.0	70.5
External Studies	External Studies	75.2	160.0	60.0	
	Total External Studies	75.2	160.0	60.0	100.0
Field Budget	Field Allocations (1)			878.0	
	Total Field Allocations	-	-	878.0	800.0
GRAND TOTAL		3,352.6	4,427.8	4,879.1	3,570.5

(1) Expenditure incurred in 2001 by offices in the field amount to \$ 898.0 and are reported under each respective office location.

Table III.9 - SUMMARY OF UNHCR TRAINING ACTIVITIES IN 2001¹

Type of Training	UNHCR Staff	Implementing Partners ²	Totals
<u>UNHCR Learning Programmes³</u>			
Senior Management	53	-	53
Middle Management	252	-	252
Protection	148	2	150
Operations Management	77	-	77
<u>Distance Learning³</u>			
Effective Writing	371	-	371
Emergency Management	128	163	291
<u>Workshops/Courses</u>			
Action for the Rights of the Child	21	103	124
Administration/Personnel/CMS	312	24	336
Communication Skills	112	53	165
Computer Applications	186	74	260
Durable Solutions/Peace Education	45	242	287
Emergencies	213	321	534
Environment	8	8	16
Finance	47	29	76
Induction/Orientation ⁴	86	-	86
Language	351	29	380
Logistics, Supplies	54	1	55
People-Oriented-Planning/Gender Awareness	110	353	463
Programme Management	94	4	98
Protection ⁵	293	250	543
Public Information	15	1	16
Security/Safety/First Aid	474	366	840
Social/Counselling/Education/Health	82	49	131
Stress Management	164	19	183
Technical/Sectorial Training	203	23	226
TOTAL	3899	2114	6013

¹ This table only records substantive training events and consequently does not reflect the full range of training activities initiated locally or in association with implementing partners. UNHCR encourages workplace learning such as coaching, guided missions, on-the-job training and other forms of continuous and flexible learning which are too numerous to register

² Includes NGOs, Governments and other UN Agencies

³ Participants who began in the year 2001

⁴ At Headquarters only

⁵ Not including a large number of activities related to the Promotion of Refugee Law

Table III.10 - ESTIMATED DISTRIBUTION OF INFORMATION TECHNOLOGY REQUIREMENTS 2002 -2003

In thousands of US Dollars

Purpose	Staff Costs	Consultancies	Contractual Services	Others	TOTAL
I - MANAGEMENT SYSTEMS RENEWAL PROJECT (MSRP) (Formerly ISP)					
2002 revised	3,577.6	-	5,388.6	1,992.4	10,958.6
2003 initial	2,176.1	225.8	7,355.0	5,207.1	14,964.0
II - SUPPLY CHAIN					
2002 revised	322.0	-	13.0	599.9	934.9
MANAGEMENT SYSTEMS RENEWAL PROJECT (MSRP) (SUPPLY)					
2003 initial	288.8	106.0	70.0	324.3	789.1
III - OPERATIONS MANAGEMENT SYSTEM					
2002 revised	70.5	105.0	150.0	187.0	512.5
2003 initial	70.5	105.0	150.0	171.6	497.1
SUB TOTAL I - III					
2002 revised	3,970.1	105.0	5,551.6	2,779.3	12,406.0
2003 initial	2,535.4	436.8	7,575.0	5,703.0	16,250.2
IV - PRODUCTION AND RECURRENT MAINTENANCE					
Information Technology and Telecommunications service					
2002 revised	5,183.9	20.0	80.0	20.0	5,303.9
2003 initial	5,332.6	50.0	62.3	10.5	5,455.4
Support of information and telecommunication systems at Headquarters					
2002 revised	55.0	107.2	2,083.1	2,090.1	4,335.4
2003 initial	58.4	108.4	1,982.0	1,822.7	3,971.5
Support of information and telecommunication systems in the field					
2002 revised	112.0	25.0	2,253.5	2,426.9	4,817.4
2003 initial	91.0	65.0	2,274.8	1,836.8	4,267.6
SUB TOTAL IV					
2002 revised	5,350.9	152.2	4,416.6	4,537.0	14,456.7
2003 initial	5,482.0	223.4	4,319.1	3,670.0	13,694.5
V - GRAND TOTAL					
2002 revised	9,321.0	257.2	9,968.2	7,316.3	26,862.7
2003 initial	8,017.4	660.2	11,894.1	9,373.0	29,944.7

Note : Staff costs include Temporary Assistance and Overtime costs

Figure C. Support budget (PS/MA) by chapter of expenditure, 2003

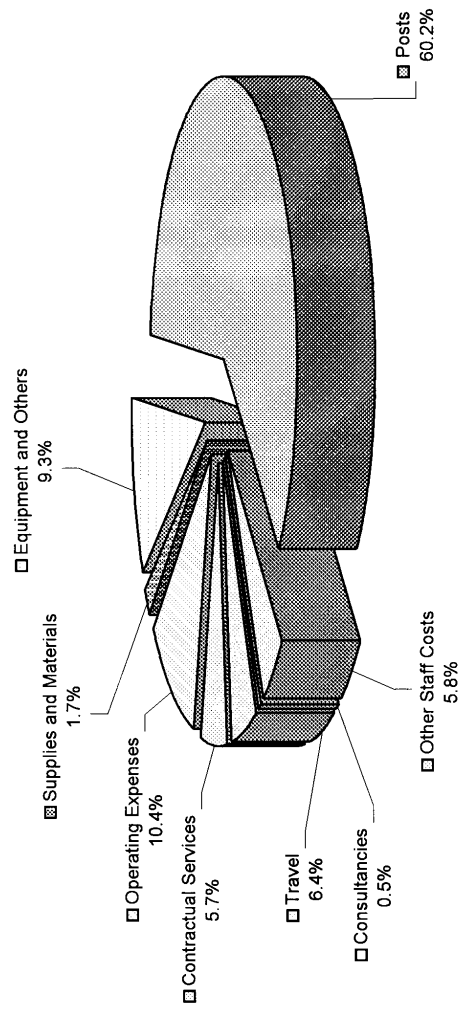
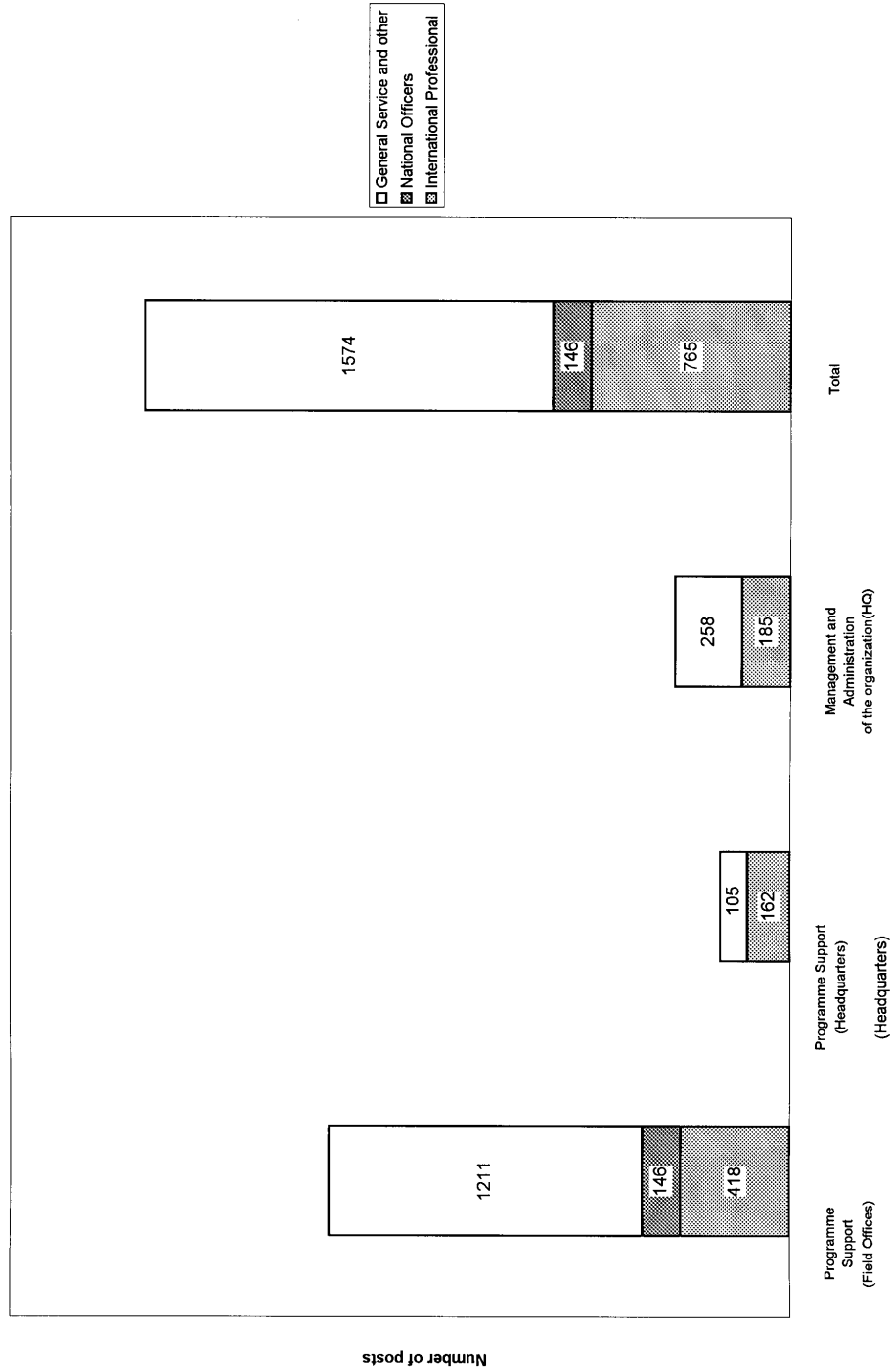

Figure D. Support posts (PS/MA) by category and location, 2003



落实行预咨委会关于难民署 2002 年度 方案预算的意见

1. 本附件叙述难民署对行预咨委会关于难民署 2002 年度方案预算 (A/AC.96/950)的意见(载于行预咨委会的报告, A/AC.96/950/Add.1)的说明。

2. 意见: 咨询委员会欢迎迄今为止的改变, 同意执行委员会强调文件必须为预算核可提供充分理由的意见。咨询委员会认为, 这一标准尚未完全达到。咨询委员会强调, 拟议年度方案预算的编制方式经改进之后, 结果应当是篇幅缩小, 文字说明突出重点。(第 3-5 段)。

说明: 执行委员会今年收到的文件篇幅明显减少, 更加突出目的、目标和指标, 并以表格形式提出。

3. 意见: 咨询委员会在更彻底地评价和审查最近为实行统一的年度方案预算而采取的行动的含义之前, 不会期望难民署财务细则有所改变(如 A/AC.96/950 号文件附件 5 和 6 所预示的那样)(第 6-8 段)。

说明: 没有就上述提议采取进一步的行动。

4. 意见: 应让行预咨委会和执行委员会知晓在核定年度方案预算时已知的但未列入方案预算的可能补充方案(第 9-10 段)。

说明: 如第 18 段所述, 在本阶段预期有一个补充方案。已指出了已知的资源方面的广泛影响。

5. 意见: 委员会促请高级专员继续就这一问题——即指定用途的现象——进一步磋商(第 12 段)。

说明: 高级专员在常设委员会过去两届会议期间(2002 年 3 月和 6 月)进行了干预。两次他都涉及到包括指定用途在内的筹资问题。难民署请捐赠者限制指定用途, 至少在方案年度的下半年。

6. 意见: 咨询委员会认为, 绝对不应当劝阻捐助者捐款以支助难民署的活动, 只要这类捐助符合高级专员办事处的规约和授权。委员会也认为, 即使所有信托基金活动及有关资金是年度预算获得核定后倡议及建立的, 这些活动也应当列入核定的年度方案或其后的年度方案预算。此外, 建立信托基金以支助现有活动或开始新活动都应当是对难民署真正的补充捐款, 而不是减少或转移在年度募款中认捐的款项(第 14 段)。

说明：在一些捐助者中，有一种观念认为，向统一的预算发展限制了筹资，特别是对一些未列入年度方案预算、但被某些捐助者认为重要的活动而言。除了某些捐助者希望并愿意为此种活动供资以外，还存在这些新的资金是否真正是额外资金的问题；而且，现实情况是，核可的预算仍然没有得到充足的资金，而与此同时，这些新的额外资金又正在向难民署提出。难民署、特别是通过其资源调动处(捐助方关系和资源调动处)正在设法明确这些问题。

7. 意见：咨询委员会要求难民署在下次编制预算时，就[私营部门筹集资金的]指导方针执行情况提出报告(第 15 段)。

说明：私营部门和公共事务处 2003 年的目标之一，是支助难民署国家协会和难民署分办事处，通过遵循这些指导方针以一种一致和有原则的办法来处理资金筹集问题(全球目标 10.10)。分为两个层面：第一，通过“分享和比较”讲习会培训筹资官员，过去一年中举办了两次这样的讲习会；第二，通过临时的情况介绍和对个别询问的答复。

8. 意见：咨询委员会认为，……现阶段不应修改关于使用业务储备金的财务细则(第 19 段)。

说明：尚未实施提议的有关业务储备金细则的修改(A/AC.96/950, 附件 6, 第 3(11 段)，以反映核心活动与非核心活动之间的区别。

9. 意见：咨询委员会要求高级专员处理此一问题[即审计委员会认为，难民署尚未建立一项确定难民人口数量及特点准确资料的可靠制度]，并在下次提交他的年度方案预算时报告处理的结果。

说明：审计委员会关于 2001 年 12 月 31 日终了年度的报告(附件，表 B)中报告了关于这一问题的事态发展。除了对外地登记活动提供日常支助外，难民署正在努力启动 PROFILE 项目，旨在确保加强有关登记和人口数据管理的政策和做法。

10. 意见：咨询委员会要求，高级专员在编制下次预算时，提出他审查预算报告第 182 段和审计委员会关于难民署截至 2000 年 12 月 31 日年度帐目审查报告所提出的解雇偿金问题的结果(参看 A/AC.96/949, 第 46-51 段)。

说明：难民署尚未进行这项审查。难民署打算采用参加联合国秘书处将就这一问题采取的广泛的办法/研究。首先，有关办法将注重本组织有关离职后健康保险福利责任增加的长期影响；有关办法将提交大会第五十七届会议。

11. 意见：咨询委员会关注的是，由于项目预算列入支助开支，可能少报了支助预算的数额。[参见 2002 年预算文件第 183 段，其中谈到难民署努力通过逐步将其列入难民署的预算使所谓“项目人员”转正]。委员会要求审查非工作人员费用以确定是否值得进行类似的工作(第 34 段)。

说明：如 2003 年预算文件所述(第 49-51 段)，将设立 108 个员额，以解决“项目人员”转正问题；这些项目员额的剩余部分将在以后的预算中作为难民署预算员额逐步转正。108 个新的员额费用估计为 270 万美元。在这 108 个员额中，有 29 个已被定为项目支助员额。难民署在有关业务中作出了相应的结余。与这些项目支助员额相关的非工作人员费用现列为难民署支助预算的一部分。

12. 意见：咨询委员会非常关注的是，尽管委员会和审计委员会提出众多的意见，难民署未能积极有效地执行该署所有信息系统项目(第 36 段)。

说明：审计委员会关于 2001 年 12 月 31 日终了年度的报告再次谈到难民署信息系统问题(A/AC.96/963,第 85-100 段)。

为了补充在审计员编写报告之时现有的资料，应当指出，执行办公室已作出决定，重新启动综合系统项目(ISP)，现称为管理系统更新项目(MSRP)。

综合系统项目 2001 年 6 月暂停，因为新的高级管理人员担心该项目是否符合项目管理的最佳做法(诸如项目周期、要求、计划、预算费用等)。最近的审计报告现已确认这是一项正确的决定(第 85 段)。

如报告中所述，咨询委员会不相信拖延不会影响费用的说法(A/AC.96/950Add.1, 第 36 段)。最近的审计报告曾努力估计此种费用(第 93 段)，在 2001 年底，有关费用估计为综合系统项目开支的 10%，总计为 1,290 万美元，包括电子文件管理系统(EDMS)的费用。

最后，难民署相信，难民署现在能够在更好的基础上着手管理系统更新项目(综合系统项目)，首先集中于财务和供应链，包括采购(参见第 58-65 段)。

Asylum-seekers, refugees and others of concern to UNHCR by country of asylum, end-2001							
Regions reflect UNHCR Regional Bureaux/Operations							
Country/territory of asylum/residence ¹	Refugees ²	Asylum-seekers ³	Returned refugees ⁴	Others of concern			Total population of concern
				Internally displaced ⁵	Returned IDPs ⁶	Various ⁷	
Benin	4,799	226	-	-	-	-	5,025
Burkina Faso	457	250	-	-	-	-	707
Cameroon	41,186	2,577	1	-	-	-	43,764
Central African Rep.	49,239	3,672	-	-	-	-	52,911
Chad	12,950	646	3,710	-	-	-	17,306
Côte d'Ivoire	126,239	2,324	-	-	-	-	128,563
Gabon	15,581	3,636	-	-	-	-	19,217
Gambia	8,133	224	-	-	-	-	8,357
Ghana	11,792	2,397	42	-	-	-	14,231
Guinea	178,444	874	-	-	-	-	179,318
Guinea-Bissau	7,332	371	-	-	-	-	7,703
Liberia	54,760	-	2,548	196,116	-	-	253,424
Mali	8,439	804	-	-	-	-	9,243
Niger	83	446	-	-	-	-	529
Nigeria	7,200	132	2	-	-	-	7,334
Sao Tome and Principe	-	-	2	-	-	-	2
Senegal	20,707	2,640	2,457	-	-	-	25,804
Sierra Leone	10,501	274	92,330	-	-	-	103,105
Togo	12,257	78	-	-	-	-	12,335
1. West and Central Africa	670,099	21,571	101,092	196,116	-	-	888,878
Burundi	27,896	7,994	27,885	20,000	42,000	-	125,775
Congo	119,147	2,447	657	-	-	-	122,251
Dem. Rep. of the Congo	362,012	308	1,139	3,458	-	-	366,917
Djibouti	23,176	469	458	-	-	-	24,103
Eritrea	2,272	-	32,750	-	-	1,420	36,442
Ethiopia	152,554	3	9,365	-	-	-	161,922
Kenya	239,221	12,595	-	-	-	-	251,816
Rwanda	34,786	1,716	21,656	-	-	-	58,158
Somalia	589	60	51,333	-	-	-	51,982
Sudan	349,209	4	5,184	-	-	-	354,397
Uganda	199,736	627	155	-	-	-	200,518
United Rep. of Tanzania	668,107	21,331	2,000	-	-	-	691,438
2. Great Lakes Region, East and Horn of Africa	2,178,705	47,554	152,582	23,458	42,000	1,420	2,445,719
Angola	12,250	902	13,128	202,000	-	-	228,280
Botswana	3,581	721	-	-	-	-	4,302
Comoros	13	-	-	-	-	-	13
Lesotho	39	-	-	-	-	-	39
Madagascar	34	-	-	-	-	-	34
Malawi	6,200	-	-	-	-	-	6,200
Mauritius	14	-	-	-	-	-	14
Mozambique	207	5,315	-	-	-	-	5,522
Namibia	30,885	1,818	-	-	-	-	32,703
South Africa	18,605	11,417	-	-	-	-	30,022
Swaziland	690	361	-	-	-	-	1,051
Zambia	284,173	498	-	-	-	-	284,671
Zimbabwe	8,706	766	-	-	-	-	9,472
3. Southern Africa	365,397	21,798	13,128	202,000	-	-	602,323
Sub-total 1-3	3,114,201	90,923	266,802	421,574	42,000	1,420	3,936,920

Asylum-seekers, refugees and others of concern to UNHCR by country of asylum, end-2001							
Regions reflect UNHCR Regional Bureaux/Operations							
Country/territory of asylum/residence ¹	Refugees ²	Asylum-seekers ³	Returned refugees ⁴	Others of concern			Total population of concern
				Internally displaced ⁵	Returned IDPs ⁶	Various ⁷	
Afghanistan	6	-	26,092	1,200,000	-	-	1,226,098
Algeria	169,422	73	2	-	-	-	169,497
Bahrain	1	-	20	-	-	-	21
Egypt	7,230	15,655	-	-	-	-	22,885
Iraq	128,142	393	1,968	-	-	-	130,503
Islamic Rep. of Iran ⁹	1,868,000	-	11	-	-	-	1,868,011
Israel	4,168	563	-	-	-	-	4,731
Jordan	1,067	5,297	-	-	-	-	6,364
Kazakhstan	19,531	12	-	-	-	100,000	119,543
Kuwait	1,255	80	-	-	-	138,000	139,335
Kyrgyzstan	9,296	470	-	-	-	-	9,766
Lebanon	2,815	3,680	-	-	-	-	6,495
Libyan Arab Jamahiriya	11,664	15	-	-	-	-	11,679
Mauritania	365	26	-	-	-	29,500	29,891
Morocco	2,091	449	-	-	-	-	2,540
Occupied Palestinian Territory	-	-	2	-	-	-	2
Oman	-	23	-	-	-	-	23
Pakistan ¹⁰	2,198,797	580	2	-	-	-	2,199,379
Qatar	67	12	-	-	-	-	79
Saudi Arabia	245,268	234	-	-	-	-	245,502
Syrian Arab Rep.	3,351	605	-	-	-	-	3,956
Tajikistan	15,346	379	2,343	-	-	-	18,068
Tunisia	97	18	-	-	-	-	115
Turkmenistan	14,005	491	-	-	-	-	14,496
United Arab Emirates	556	361	-	-	-	-	917
Uzbekistan	39,579	1,344	-	-	-	-	40,923
Yemen	69,468	2,361	210	-	-	-	72,039
4. Central Asia, South West Asia, North Africa and the Middle East	4,811,587	33,121	30,650	1,200,000	-	267,500	6,342,858
Australia**	55,146	13,670	-	-	-	-	68,816
Bangladesh	22,173	21	-	-	-	-	22,194
Cambodia	50	1,051	-	-	-	-	1,101
China	295,325	1	-	-	-	-	295,326
East Timor	-	8	18,183	-	-	-	18,191
Hong Kong, China (SAR)	1,390	468	-	-	-	38	1,896
India	169,549	207	-	-	-	-	169,756
Indonesia	73,551	806	-	-	-	-	74,357
Japan	3,200	328	-	-	-	-	3,528
Lao People's Dem. Rep.	-	-	1	-	-	-	1
Malaysia	50,466	252	-	-	-	-	50,718
Myanmar	-	-	283	-	-	-	283
Nepal	130,945	12	-	-	-	-	130,957
New Zealand**	5,264	1,917	-	-	-	-	7,181
Papua New Guinea	4,941	-	-	-	-	313	5,254
Philippines	136	41	-	-	-	2,000	2,177
Rep. of Korea	7	68	-	-	-	-	75
Singapore	2	2	-	-	-	-	4
Sri Lanka	17	30	14	683,286	-	-	683,347
Thailand	110,711	343	-	-	-	5	111,059
Viet Nam	15,945	-	-	-	-	-	15,945
5. Asia and Pacific	938,818	19,225	18,481	683,286	-	2,356	1,662,166

Asylum-seekers, refugees and others of concern to UNHCR by country of asylum, end-2001							
Regions reflect UNHCR Regional Bureaux/Operations							
Country/territory of asylum/residence ¹	Refugees ²	Asylum-seekers ³	Returned refugees ⁴	Others of concern			Total population of concern
				Internally displaced ⁵	Returned IDPs ⁶	Various ⁷	
Armenia	264,337	1	1	-	-	-	264,339
Austria*	14,390	15,187	-	-	-	-	29,577
Azerbaijan	367	6,551	17	572,955	-	7,427	587,317
Belarus	584	354	-	-	-	34,567	35,505
Belgium	12,265	664	-	-	-	-	12,929
Bulgaria	3,004	1,504	-	-	-	-	4,508
Cyprus	83	1,860	-	-	-	-	1,943
Czech Rep.	1,216	11,589	-	-	-	-	12,805
Denmark*	73,284	-	-	-	-	-	73,284
Estonia	11	20	-	-	-	-	31
Finland*	12,728	-	-	-	-	-	12,728
France	131,601	34,551	-	-	-	-	166,152
Georgia	7,901	-	60	264,221	-	32	272,214
Germany ¹¹	903,000	85,533	-	-	-	-	988,533
Greece	6,948	6,224	-	-	-	-	13,172
Hungary	4,710	2,398	-	-	-	-	7,108
Iceland*	213	17	-	-	-	-	230
Ireland*	3,598	10,841	-	-	-	-	14,439
Italy*	8,571	-	-	-	-	-	8,571
Latvia	8	1	-	-	-	1	10
Liechtenstein	141	80	-	-	-	-	221
Lithuania	287	84	-	-	-	-	371
Luxembourg	1,201	-	-	-	-	-	1,201
Malta ⁹	190	-	-	-	-	-	190
Netherlands*	152,338	78,550	-	-	-	-	230,888
Norway*	50,128	-	-	-	-	-	50,128
Poland	1,311	-	-	-	-	-	1,311
Portugal	449	-	-	-	-	-	449
Rep. of Moldova	159	113	-	1,000	-	3	1,275
Romania	1,805	-	-	-	-	-	1,805
Russian Federation	17,970	732	297	443,288	47,362	630,193	1,139,842
Slovakia	472	3,151	-	-	-	-	3,623
Slovenia	2,415	305	-	-	-	4,451	7,171
Spain*	6,806	-	-	-	-	-	6,806
Sweden*	146,491	17,600	-	-	-	-	164,091
Switzerland	58,494	25,654	-	-	-	-	84,148
Turkey	3,472	4,176	39	-	-	-	7,687
Ukraine	2,983	183	-	-	-	6,566	9,732
United Kingdom*	148,550	39,400	-	-	-	-	187,950
6. Europe	2,044,481	347,323	414	1,281,464	47,362	683,240	4,404,284
Albania	292	71	-	-	-	-	363
Bosnia and Herzegovina	32,745	386	18,665	438,253	80,172	-	570,221
Croatia	21,875	76	11,867	23,402	10,732	-	67,952
FYR Macedonia	4,363	54	90,012	16,371	58,153	-	168,953
Yugoslavia, FR	400,304	53	25,616	263,600	2,531	85,000	777,104
7. South-Eastern Europe	459,579	640	146,160	741,626	151,588	85,000	1,584,593
Sub-total 6-7	2,504,060	347,963	146,574	2,023,090	198,950	768,240	5,988,877

Asylum-seekers, refugees and others of concern to UNHCR by country of asylum, end-2001							
Regions reflect UNHCR Regional Bureaux/Operations							
Country/territory of asylum/residence ¹	Refugees ²	Asylum-seekers ³	Returned refugees ⁴	Others of concern			Total population of concern
				Internally displaced ⁵	Returned IDPs ⁶	Various ⁷	
Argentina	2,396	1,543	-	-	-	-	3,939
Belize	1,129	22	-	-	-	-	1,151
Bolivia	347	8	-	-	-	-	355
Brazil	2,884	647	-	-	-	-	3,531
Canada**	129,224	45,804	-	-	-	-	175,028
Chile	389	66	6	-	-	-	461
Colombia	210	17	162	720,000	-	-	720,389
Costa Rica	8,104	2,587	-	-	-	-	10,691
Cuba	1,036	15	1	-	-	-	1,052
Ecuador	1,957	2,472	-	-	-	-	4,429
El Salvador	69	5	-	-	-	-	74
Guatemala	729	9	1	-	-	-	739
Honduras	20	4	-	-	-	-	24
Mexico	15,455	12	-	-	-	-	15,467
Nicaragua	325	21	9	-	-	-	355
Panama	1,474	63	-	-	-	-	1,537
Paraguay	21	12	-	-	-	-	33
Peru	683	63	15	-	-	-	761
United States**	515,853	395,877	-	-	-	-	911,730
Uruguay	90	1	-	-	-	-	91
Venezuela	59	311	-	-	-	-	370
8. The Americas	682,454	449,559	194	720,000	-	-	1,852,207
Various/unknown	-	-	22	-	-	-	22
Total	12,051,120	940,791	462,723	5,047,950	240,950	1,039,516	19,783,050

Notes

The data are generally provided by Governments, based on their own definitions and methods of data collection.

A dash (-) indicates that the value is zero, not available or not applicable.

¹ Country or territory of asylum or residence.

² Persons recognized as refugees under the 1951 UN Convention/1967 Protocol, the 1969 OAU Convention, in accordance with the UNHCR Statute, persons granted a humanitarian status and those granted temporary protection.

³ Persons whose application for asylum or refugee status is pending in the asylum procedure or who are otherwise registered as asylum-seekers. This figure is not or only partially available for a number of countries.

⁴ Refugees who have returned to their place of origin during the year.

⁵ Persons who are displaced within their country and to whom UNHCR extends protection and/or assistance, generally pursuant to a special request by a competent organ of the United Nations.

⁶ IDPs of concern to UNHCR who have returned to their place of origin during the year.

⁷ Including "forced migrants" in the Russian Federation (512,300), stateless persons in Belarus (19,000), stateless ethnic Kazakhs in Kazakhstan (100,000), Afghan asylum-seekers in the Russian Federation (100,000, UNHCR estimate), stateless Bedoons in Kuwait (117,000), Maliens and Sahraouis in Mauritania (29,500), asylum-seekers in Belarus registered with UNHCR (15,500) and local residents at risk in the FR of Yugoslavia (85,000).

⁸ Refers to end-2000.

⁹ According to the Government, the number of Afghans is estimated to be some 2,3 million.

¹⁰ According to the Government, the number of Afghans is estimated to be some 3,3 million.

¹¹ In addition, some 107,000 asylum requests were pending at the courts.

* In the absence of reliable Government figures, UNHCR has estimated the refugee population based on refugee arrivals and asylum-seeker recognition over a 10-year period.

** In the absence of reliable Government figures, UNHCR has estimated the refugee population based on refugee arrivals and asylum-seeker recognition over a 5-year period.

Source: UNHCR/Governments. Compiled by: UNHCR, Population Data Unit, PGDS. Date of query: 1 August 2002.

UNHCR's Headquarters Structure

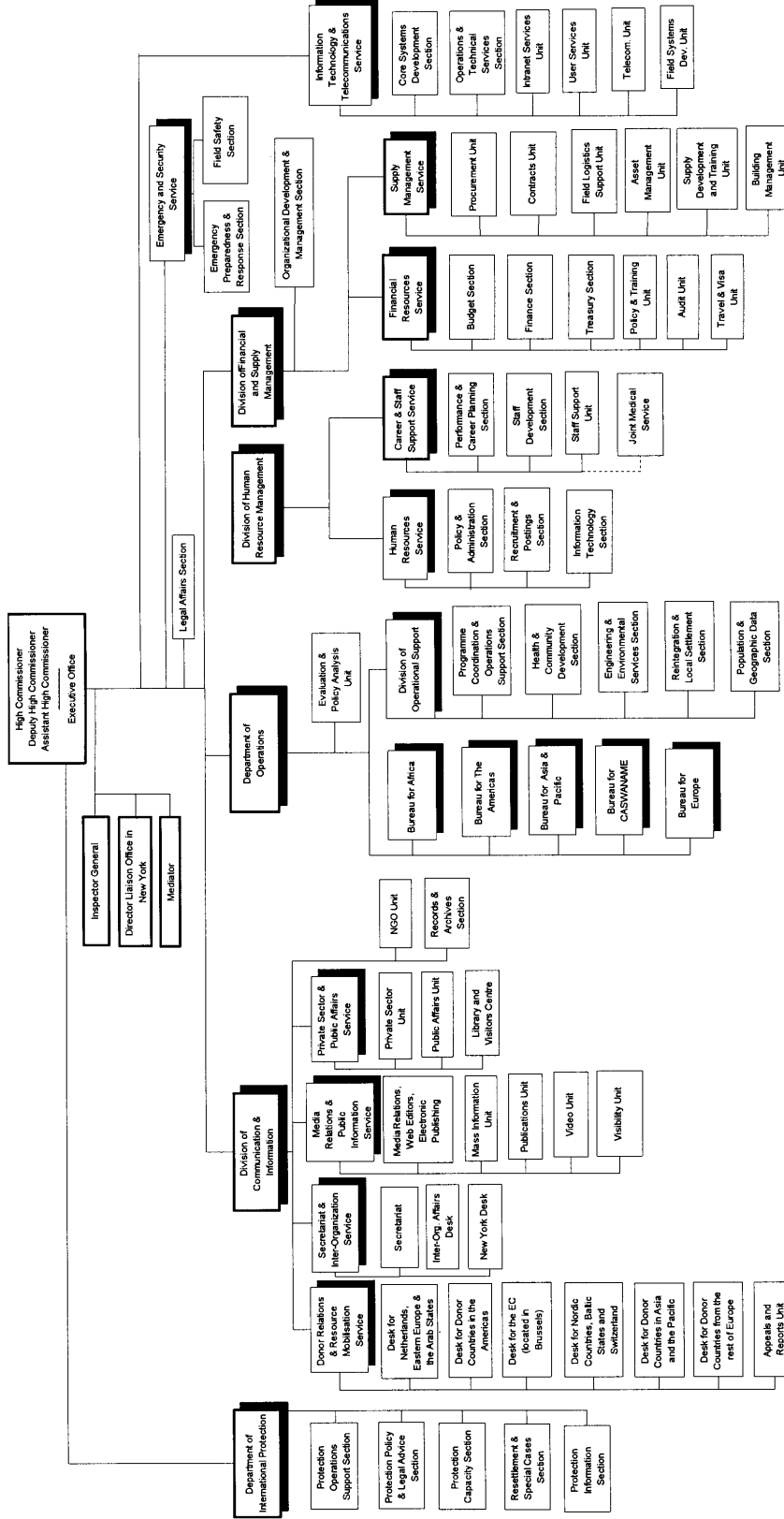

July 2002

定 义

A. 支助费的类别

1. 《2000 年年度方案预算》首次采用了“管理和行政”及“方案支助”的支助费类别。

2. 这些类别的定义转载如下，便于参考。

组织的管理和行政：一些组织单位，其主要职能是保持一个组织的特征、方针和利益。这主要包括履行以下职能的单位：行政领导、组织政策和评价、对外关系、新闻和行政管理。

方案支助：一些组织单位，其主要职能是发展、制定、执行和评价一个组织的方案。这主要包括一些为方案提供支持的单位，无论是在技术、专题、地域、后勤还是在行政管理方面。

B. 相关费用

3. 人事费包括薪金和一般人事费，如扶养津贴、教育补助金、体检费等。非人事费包括旅费、订约承办事务、业务开支、用品和材料费等。订约承办事务费包括语言培训费、外聘笔译口译人员费、外部印刷和装订费、宣传制作费等。业务开支指租金和维修费、公用事业(水、电等)费、电话费、文具购置费等。外地和总部的非人事费在方案支助或管理和行政项目之间按比例分配。

C. 难民署的员额

4. 员额分为三类，即管理和行政(MA)、方案支助(PS)，和方案(P)员额。管理和行政员额只设在总部；方案支助员额总部和外地均有；而方案员额则只在外地。

D. 经常预算员额

5. 在总部的管理和行政员额中，大约有 220 个目前是通过联合国经常预算提供资金的。

-- -- -- -- --