

1998—1999 两年期方案概算

第一卷
(前言、导言和第 1 款至第 15 款)

大会

正式记录：第五十二届会议
补编第 6 号(A/52/6/Rev.1)



联合国 · 1997 年，纽约

说 明

联合国文件都用英文大写字母附加数字编号。凡是提到这种编号，就是指联合国的某一个文件。

本卷载有 1998—1999 两年期方案概算的前言、导言和第 1 款至第 15 款。第 16 款至第 32 款和收入第 1 款至第 3 款见第二卷。

ISSN 1020-198X

第一卷



目 录

第一卷

简称表	页次
前 言	xviii
	xxi

第一部分

导 言	段 次	1
附件: 1996-1997年推迟、延期或削减的产出及其在1998-1999年的处理情况	1 - 181	46
表		
1. 预算总额		59
2. 按资金来源开列的员额		59
3. 1998-1999两年期方案概算总表		60
4. 1998-1999两年期按支出用途开列的估计数总表		63
5. 按预算款次/和按支出用途开列的1996-1997年经费和1998-1999年 估计数分配情况		64
6. 按方案预算编次开列的经费预算概算常设员额和临时员额		72
7. 经常预算下核定的1996-1997两年期员额和提议的1998-1999两年期 员额		74
8. 1996-1997和1998-1999两个两年期按方案预算款次开列的预算外 资金估计数		84
9. 预算外资源: 1996-1997和1998-1999两个两年期按方案预算款次和 按支出用途开列的费用总表		88
10. 预算外员额: 1996-1997和1998-1999两个两年期按方案预算款次和 职等开列的总表		91
11A. 按主要工作地点开列的1996至1999年汇率和通货膨胀年率		94
11B. 按主要工作地点开列的1996至1999年工作地点差价调整数乘数和生 活费		95
11C. 按主要工作地点开列的1994-1995、1996-1997和1998-1999年各两年 期一般人事费占薪金净额的百分比		96

第二部分

A. 支出概算

第一编

通盘决策、领导和协调

1. 通盘决策、领导和协调	101
概览	101
A. 决策机关	104
1. 大会	106
2. 行政和预算问题咨询委员会(包括所属秘书处)	107
3. 会费委员会	110
4. 联合国审计委员会(包括委员会秘书处)	111
5. 联合国工作人员养恤金联合委员会(包括联合国分担联合国合办 工作人员养恤基金秘书处费用)	114
6. 方案和协调委员会	116
B. 行政领导和管理	117
1. 秘书长	119
2. 秘书长办公厅	121
3. 联合国日内瓦办事处主任办公室	124
4. 联合国维也纳办事处主任办公室	128

第二编

政治事务

2. 政治事务	135
概览	135
A. 决策机关	141
1. 大会	142
2. 安全理事会	144
3. 托管理事会	145
4. 给予殖民地国家和人民独立宣言执行情况特别委员会	145
5. 巴勒斯坦人民行使不可剥夺权利委员会	148
6. 裁军谈判会议	149
B. 行政领导和管理	150
C. 工作方案	152
1. 政治事务	158

(a) 预防、控制和解决冲突并协助和支持秘书长在政治方面与 各会员国关系	158
(b) 选举援助	166
(c) 安全理事会事务	170
(d) 大会事务	174
(e) 非殖民化	180
(f) 巴勒斯坦问题	185
2. 裁军	190
D. 布隆迪国际调查委员会	204
E. 方案支助	205
3. 维持和平行动和特派团	209
概览	209
A. 维持和平行动部	213
B. 维持和平行动特派团	240
C. 其他行动和特别特派团	248
4. 和平利用外层空间	262
概览	262
工作方案	264

第三编

国际司法和法律

5. 国际法院	273
概览	273
A. 法院法官	275
B. 书记官处	278
C. 方案支助	280
6. 法律事务	283
概览	283
A. 决策机关	289
1. 国际法委员会	289
2. 联合国国际贸易法委员会	290
3. 联合国行政法庭(包括其秘书处)	292
B. 工作方案	295

1. 通盘领导、管理和协调向整个联合国提供的法律咨询和服务	295
2. 向联合国机关和方案提供一般性法律服务	301
3. 国际法的逐渐发展与编纂	307
4. 海洋法和海洋事务	313
5. 逐步协调和统一国际贸易法	321
6. 条约的保管、登记和出版	327
C. 方案支助	333

第四编

国际合作促进发展

7. 政策协调和可持续发展	337
概览	337
A. 决策机关	342
B. 行政领导和管理	345
C. 工作方案	347
1. 政策协调和机构间合作	349
2. 提高妇女地位	355
3. 社会发展	361
4. 可持续发展	366
5. 防治荒漠化,特别是在非洲防治荒漠化	372
D. 方案支助	378
8. 非洲: 发展新议程	382
概览	382
工作方案	383
1. 调集国际支助和全球协调	386
2. 非洲发展行动方案执行情况的监测、评价和后续行动	390
3. 促进全球对非洲经济危急情况认识的活动	393
9. 经济社会资料和政策分析	397
概览	397
A. 决策机关	401
1. 统计委员会	401
2. 人口与发展委员会	401
B. 行政领导和管理	402

C.	工作方案	404
1.	统计	405
2.	人口	412
3.	全球发展趋势、问题和政策	417
4.	对社会和微观经济问题和政策采用全球方法	421
D.	方案支助	425
10.	发展支助和管理事务	429
	概览	429
	A. 决策机关	433
1.	自然资源委员会	434
2.	联合国公共行政和财政方案专家会议	434
3.	国际税务合作特设专家组	434
	B. 行政领导和管理	435
	C. 工作方案	436
1.	公共行政、财政和发展	437
2.	环境和社会发展管理	443
	D. 方案支助	448
1.	执行办公室	448
2.	技术合作活动的管理	450
11A.	贸易和发展	454
	概览	454
	A. 决策机构	459
1.	联合国贸易和发展会议	460
2.	投资、技术和有关资金问题委员会	461
3.	科学和技术促进发展委员会	461
	B. 行政领导和管理	461
	C. 工作方案	465
1.	全球化和发展	468
2.	投资、企业发展和技术	474
3.	国际商品和劳务贸易及商品	480
4.	促进发展和贸易效率的服务基础结构	487
5.	最不发达国家、内陆国家和岛屿发展中国家	493
	D. 方案支助	499
11B.	国际贸易中心 贸发会议/世贸组织	506

12. 环境	508
概览	508
A. 决策机关	511
B. 行政领导和管理	513
1. 执行主任办公室和区域代表	513
2. 环境基金的管理	516
3. 联合国原子辐射影响问题科学委员会	518
C. 工作方案	520
1. 自然资源的可持续管理和利用	524
2. 可持续生产和消费	528
3. 为人类健康和福利创造一个更好的环境	531
4. 处理全球化问题与环境	535
5. 全球和区域服务和支助	538
13. 人类住区	543
概览	543
A. 决策机关	546
B. 行政领导和管理	548
C. 工作方案	551
1. 住所和社会服务	554
2. 城市管理	559
3. 环境和基础设施	563
4. 评价、监测和资料	567
14. 犯罪控制	573
概览	573
A. 决策机关	578
B. 工作方案	579
15. 国际药物管制	588
概览	588
A. 决策机关	592
B. 行政领导和管理	594
C. 工作方案	596
1. 协调和促进国际药物管制	601
2. 国际药物管制的监测和决策	605
3. 预防和减少药物滥用、铲除非法作物和查禁非法药物贩运	613
D. 方案支助	619

第二卷

简称表

A. 支出概算(续)

第五编

区域合作促进发展

16. 非洲的经济和社会发展

16A. 区域委员会

概览

A. 决策机关

B. 行政领导和管理

C. 工作方案

1. 促进经济和社会政策分析
2. 增进粮食安全和可持续发展
3. 加强发展管理
4. 利用信息于发展
5. 促进区域合作和一体化

D. 方案支助

16B. 区域委员会纽约办公室

17. 亚洲及太平洋的经济和社会发展

概览

A. 决策机关

B. 行政领导和管理

C. 工作方案

1. 区域经济合作:贸易和投资
2. 区域经济合作:研究和政策分析
3. 区域经济合作:工业和技术
4. 环境和可持续发展
5. 扶贫:社会发展
6. 扶贫:农村和城市发展
7. 扶贫:人口和发展
8. 运输和通讯
9. 统计
10. 最不发达国家、内陆国家和岛屿发展中国家

D. 方案支助

18. 欧洲经济发展

概览

- A. 决策机关
- B. 行政领导和管理
- C. 工作方案
 - 1. 环境
 - 2. 运输
 - 3. 统计
 - 4. 贸易手续简化
 - 5. 经济分析
 - 6. 能源
 - 7. 发展国际贸易
 - 8. 工业和技术
 - 9. 农业和木材
 - 10. 人类住区
- D. 方案支助

19. 拉丁美洲和加勒比经济社会发展

概览

- A. 决策机关
- B. 行政领导和管理
- C. 工作方案
 - 1. 与全球经济的联系、竞争力和生产专门化
 - 2. 一体化、开放的区域主义和区域合作
 - 3. 生产、技术和企业的发展
 - 4. 宏观经济平衡、投资和筹资
 - 5. 社会发展和社会平等
 - 6. 行政管理
 - 7. 环境和土地资源的可持续性
 - 8. 人口与发展
 - 9. 统计和经济预测
 - 10. 墨西哥和中美洲的分区域活动
 - 11. 加勒比分区域活动
- D. 方案支助

20. 西亚经济社会委员会

概览

- A. 决策机关
 - B. 行政领导和管理
 - C. 工作方案
 - 1. 自然资源和环境的管理
 - 2. 提高生活质量
 - 3. 经济发展与全球性变化
 - 4. 为部门发展而协调政策及统一规章和条例
 - 5. 统计数字和资料的制订、协调和统一
 - D. 方案支助
21. 技术合作经常方案
- 概览
- A. 部门咨询服务
 - B. 区域和分区域咨询服务

第六编

人权和人道主义事务

22. 人权
- 概览
- A. 决策机关
 - B. 行政领导和管理
 - C. 工作方案
 - 1. 发展权利、研究与分析
 - 2. 支助人权机构和组织
 - 3. 咨询服务、技术合作、支持人权实况调查程序和实地活动
 - D. 方案支助
 - E. 塞浦路斯境内失踪人士问题委员会
23. 保护和援助难民
- 概览
- 工作方案
- 1. 国际保护
 - 2. 援助
24. 巴勒斯坦难民
- 概览

工作方案

25. 人道主义援助

概览

- A. 行政领导和管理
- B. 工作方案
 - 1. 政策和分析
 - 2. 复杂紧急情况
 - 3. 减少自然灾害
 - 4. 救灾
 - 5. 人道主义援助紧急情况信息
- C. 方案支助

第七编
新闻

26. 新闻

概览

- A. 工作方案
 - 1. 宣传事务
 - 2. 新闻事务
 - 3. 图书馆事务
 - 4. 出版物事务
- B. 所需资源
 - 1. 行政领导和管理: 助理秘书长办公室
 - 2. 工作方案
 - (a) 总部新闻部
 - (一) 秘书长发言人办公室
 - (二) 传播媒体司
 - (三) 宣传和公共事务司
 - (四) 巴勒斯坦问题新闻活动
 - (五) 新闻中心事务处
 - (六) 图书馆和出版物司
 - (b) 日内瓦新闻处
 - (c) 维也纳新闻处

- (d) 联合国新闻中心
- (e) 特别会议
- 3. 方案支助：部内行政

第八编

共同支助事务

27. 行政事务

27A. 主管行政和管理事务副秘书长办公室

概览

- A. 行政领导和管理
- B. 工作方案
 - 1. 司法行政
 - 2. 财政管理、会费和财务
- C. 方案支助

27B. 方案规划、预算和帐务厅

概览

- A. 行政领导和管理
- B. 工作方案
 - 1. 财务会计和报告活动
 - 2. 方案规划和预算编制
 - 3. 与维持和平事项有关的财务工作

27C. 人力资源管理厅

概览

- A. 行政领导和管理
- B. 工作方案
 - 1. 人力资源规划和管理资料处
 - 2. 业务事务
 - 3. 专家服务
 - 4. 训练和工作人员发展方案
 - 5. 医疗事务

27D. 支助事务

概览

- A. 行政领导和管理

- B. 工作方案.
 - 1. 警卫和安全
 - 2. 信息技术事务
 - 3. 综合管理资料系统
 - 4. 采购和运输
 - 5. 房舍管理
 - 6. 档案和记录管理
- 27E. 会议事务
 - 概览
 - A. 纽约会议事务
 - B. 日内瓦会议和图书馆事务
 - C. 维也纳会议和图书馆事务
- 27F. 行政,日内瓦
 - 概览
 - A. 行政领导和管理
 - B. 工作方案
 - 1. 财务和电子资源管理事务
 - 2. 人事处
 - 3. 总务
- 27G. 行政,维也纳
 - 概览
 - A. 行政领导和管理
 - B. 工作方案
 - 1. 财务和预算
 - 2. 人力资源管理
 - 3. 支助事务
 - 4. 电子支助处
 - 5. 警卫和安全事务
- 27H. 行政,内罗毕
 - 概览
 - A. 行政领导和管理
 - B. 工作方案
 - 1. 财务资源管理
 - 2. 人力资源管理
 - 3. 支助事务

4. 电子事务

5. 会议事务

第九编

内部监督

28. 内部监督

概览

A. 行政领导和管理

B. 工作方案

1. 中央评价

2. 审计和管理咨询

3. 中央监测和检查

4. 调查

第十编

合资办理的行政活动和特别费

29. 合资办理的行政活动

概览

A. 国际公务员制度委员会

B. 联合检查组

C. 信息系统协调委员会(联合国分担的费用)

D. 行政问题协商委员会(联合国分担的费用)

E. 方案和业务问题协商委员会(联合国分担的费用)

F. 国际电子计算中心(联合国分担的费用)

30. 特别费

概览

A. 离职后健康保险

B. 赔偿金

C. 一般保险

D. 银行手续费

E. 组织间安全措施

F. 向前任秘书长支付养恤金

第十一编

基本建设支出

31. 建筑、改造、改良和主要维修

概览

- A. 建筑
- B. 改造和改良
- C. 主要维修

第十二编

工作人员薪金税

32. 工作人员薪金税

B. 收入概算

收入款次

1. 工作人员薪金税收入

2. 一般收入

- A. 房地租金收入
- B. 专门机构和其他机构偿还的服务费用
- C. 银行利息
- D. 出售旧设备
- E. 往年支出的退款
- F. 非会员国缴款
- G. 电视和类似服务
- H. 各专门机构偿还其应摊付的国际公务员制度委员会的费用
- I. 各专门机构偿还其应摊付的联合检查组的费用
- J. 杂项收入

3. 服务公众

概览

- A. 会议和支助事务厅督导下的业务
 - 1. 行政领导和管理

- 2. 工作方案
 - (a) 销售集邮品(总部、日内瓦和维也纳)
 - (b) 礼品(总部)
- 3. 计划支助事务
 - (a) 报摊(总部)
 - (b) 停车场业务(总部、日内瓦和维也纳)
- B. 新闻部督导下的活动
 - (a) 联合国出版物销售(总部和日内瓦)
 - (b) 参观事务(总部、日内瓦和维也纳)
- C. 收入帐务股
- D. 统计事务(总部)

简称表

东盟 (ASEAN)	东南亚国家联盟
加勒比共同市场 (CARICOM)	加勒比共同市场
加勒比开合会 (CDCC)	加勒比开发和合作国家委员会
独联体 (CIS)	独立国家联合体
欧洲复兴和开发银行 (EBRD)	欧洲复兴和开发银行
非洲经委会 (ECA)	非洲经济委员会
欧洲经委会 (ECE)	欧洲经委会
拉加经委会 (ECLAC)	拉丁美洲和加勒比经济委员会
西非经共体 (ECOWAS)	西非国家经济共同体
亚太经社会 (ESCAP)	亚洲及太平洋经济社会委员会
西亚经社会 (ESCWA)	西亚经济社会委员会
欧联 (EU)	欧洲联盟
粮农组织 (FAO)	联合国粮食及农业组织
总协定 (GATT)	关税及贸易总协定
原子能机构 (IAEA)	国际原子能机构
民航组织 (ICAO)	国际民用航空组织
红十字委员会 (ICRC)	红十字国际委员会
农发基金 (IFAD)	国际农业发展基金
劳工组织 (ILO)	国际劳工组织
货币基金组织 (IMF)	国际货币基金组织
海事组织 (IMO)	政府间海事协商组织
提高妇女地位研训所 (INSTRAW)	提高妇女地位国际研究训练所
移徙组织 (IOM)	国际移徙组织
标准化组织 (ISO)	国际标准化组织
贸易中心 (ITC)	国际贸易中心
电信联盟 (ITU)	国际电信联盟
阿拉伯联盟 (LAS)	阿拉伯国家联盟
联危核查团 (MINUGUA)	联合国危地马拉人权核查团
西撒特派团 (MINURSO)	联合国西撒哈拉全民投票特派团
(MONUA)	
美洲国家组织 (OAS)	美洲国家组织
非统组织 (OAU)	非洲统一组织
经合组织 (OECD)	经济合作与发展组织
伊斯兰会议组织 (OIC)	伊斯兰会议组织
欧安组织 (OSCE)	欧洲安全与合作组织

泛美卫生组织 (PAHO)	泛美卫生组织
巴解组织 (PLO)	巴勒斯坦解放组织
南部非洲发展协调会议 (SADCC)	南部非洲发展协调会议
拉丁美洲经济体系 (SELA)	拉丁美洲经济体系
联卢援助团 (UNAMIR)	联合国卢旺达援助团
贸发会议 (UNCTAD)	联合国贸易和发展会议
观察员部队 (UNDOF)	联合国脱离接触观察员部队
开发计划署 (UNDP)	联合国开发计划署
救灾专员办事处 (UNDRO)	联合国救灾协调专员办事处
环境规划署 (UNEP)	联合国环境规划署
教科文组织 (UNESCO)	联合国教育、科学及文化组织
人口基金 (UNFPA)	联合国人口基金
联塞部队 (UNFICYP)	联合国驻塞浦路斯维持和平部队
难民专员办事处 (UNHCR)	联合国难民事务高级专员办事处
生境基金会 (UNHHSF)	联合国生境和人类住区基金会
儿童基金会 (UNICEF)	联合国儿童基金会
裁研所 (UNIDIR)	联合国裁军研究所
工发组织 (UNIDO)	联合国工业发展组织
妇发基金 (UNIFEM)	联合国妇女发展基金
联黎部队 (UNIFIL)	联合国驻黎巴嫩临时部队
伊科观察团 (UNIKOM)	联合国伊拉克-科威特观察团
波黑特派团 (UNMIBH)	联合国波斯尼亚—黑塞哥维那特派团
联海特派团 (UNMIH)	联合国海地特派团
训研所 (UNITAR)	联合国训练研究所
印巴观察组 (UNMOGIP)	联合国印度和巴基斯坦观察组
联普观察团 (UNMOP)	联合国普雷维拉卡观察团
联塔观察团 (UNMOT)	联合国塔吉克斯坦观察团
联格观察团 (UNMIG)	联合国格鲁吉亚观察团
联利观察团 (UNOMIL)	联合国利比里亚观察团
联和部队 (UNPF)	联合国和平部队
联预部队 (UNPREDEP)	联合国预防性部署部队
南非观察团 (UNOMSA)	联合国南非观察团
邮管处 (UNPA)	联合国邮政管理处
社发研究所 (UNRISD)	联合国社会发展研究所
近东救济工程处 (UNRWA)	联合国近东巴勒斯坦难民救济和工程处

被占领协调员办事处(UNSCO)

联海支助团(UNSMIH)

东斯过渡当局(UNTAES)

停战监督组织(UNTSO)

联合国大学(UNU)

万国邮盟(UPU)

粮食计划署(WFP)

卫生组织(WHO)

知识产权组织(WIPO)

气象组织(WMO)

世贸组织(WTO)

联合国驻被占领领土特别协调员办事处

联合国海地支助团

联合国东斯拉沃尼亚、巴拉尼亚和西锡尔米乌姆过渡
时期行政当局

联合国停战监督组织

联合国大学

万国邮政联盟

世界粮食计划署

世界卫生组织

世界知识产权组织

世界气象组织

世界贸易组织

前 言

1. 谨提出1998-1999两年期方案概算。这是1998-2001年中期计划范围内的第一份方案概算。这也是依据经大会规定实际资源水平应远低于现两年期方案预算(现期预算本身已按大会规定大幅削减)的纲要而编制的的第一份方案概算。
2. 为了在上述参数范围内拟订概算,就比以往更有必要找出办法以求更有效地执行方案和最有效地安排产出和服务。我不打算只在每两年一次编制预算时作出这种努力,而是要经常不断地例行作出这种努力。
3. 这也是我就任秘书长以来向大会提出的第一份方案概算。我就任时承诺,我将带头彻底和广泛地审查联合国的活动和进行活动的方式,以期改造本组织,满足世界社会走向下一千年时变化的需要。我在3月17日给大会主席的信(A/51/829)中提请会员国注意我正在采取的管理和组织措施,同时表示我打算在7月完成对通盘改革进程的全面审查并提交大会。这些计划尚未反映在本方案概算中,将另行提交大会第五十二届会议。
4. 我希望并期待在方案预算通过后,会员国将一无例外地按照《宪章》全额缴纳会费。
5. 我向大会推荐本方案概算。



秘书长
科菲·安南(签名)



第一部分



第一部分

导 言

1. 方案概算的编制以两个首要考虑因素为指导--中期计划和方案预算纲要。大会核准的中期计划为方案预算提供框架。大会决定的纲要则在应编入方案预算的资源水平及优先事项方面指导秘书长。
2. 拟议的活动方案是为了实现会员国确定的目标和任务而编制的。在编制这一方案时,已尽一切努力确保以成本效益最高的方式实现这些目标和任务。为此,需要与各方案管理员进行彻底审查,并持续推进提高生产率的努力。
3. 各项结果已载入方案概算,包括按照大会关于纲要的指示确定的重计费用前资源数,低于本两年期经费的资源总数,以及员额数的大量裁减。
4. 本方案概算没有把秘书长3月17日给大会主席的信(A/51/829)中提及的合并经济及社会领域各部门、精简向政府间过程提供的服务和调整新闻工作的方向等事项列入考虑。这些改革的细节不能及时完成,所以无法列入本方案概算。这些内容将载入向大会第五十二届会议提交的订正概算。合并经济及社会领域各部门、精简向政府间过程提供的服务和调整新闻工作的方向,可望带来规模效益,进而转变成进一步裁减资源总数和员额的建议。
5. 本方案概算可总结如下:

资源	百万美元 比1996-1997年订正经费 减少数	
1996-1997年订正经费	2 603.3*	
1998-1999年纲要	2 480.0	(123.3)
1998-1999年拟议数(重计费用前)	2 479.3	(124.0)
1998-1999年拟议数(初步重计费用后)	2 583.0	(20.3)

* 1996-1997年原定经费\$2 608。

6. 上列重计费用后的资源数额25.83亿美元是根据1998年和1999年预计通货膨胀率和1996年12月汇率初步确定的。自那时以来,美元已大幅升值。如果目前的美元币值保持不变,1997年12月在大会通过方案预算前对所需经费重计费用,将会进一步减少大约5 000万美元。
7. 关于员额,提议如下:

	员额数
1996-1997年核定数	10 021
1998-1999年拟议数	8 839
增减数	(1 182)

8. 从这些拟议数可以看出,资源总数和员额数都呈现继续减少的趋势。

两年期	资源 (百万美元)	员额
1994-1995年(最后拨款数)	2 632.0*	10 115
1996-1997年	2 603.3	10 021
1998-1999年	2 583.0	8 839

* 包括最后拨款时核准的2 400万美元。

9. 与现期经费相比的资源分配数按预算编次开列如下:

编	1996-1997年 经费	变动		1998-1999年 重计费用前	重计费用	1998-1999年
		数额	百分比			
一、 通盘决策、领导和协调	36.9	1.0	2.8	36.9	1.7	36.6
二、 政治事务	199.4	(47.7)	(23.9)	151.7	13.2	164.9
三、 国际司法和法律	50.2	3.1	6.1	56.3	2.2	55.5
四、 国际合作促进发展	294.4	0.5	0.2	294.8	7.5	302.3
五、 区域合作促进发展	361.8	11.6	3.3	363.4	36.0	399.4
六、 人权和人道主义事务	134.3	3.7	2.7	138.1	0.6	138.6
七、 新闻	134.3	(2.5)	(1.9)	131.8	8.5	140.3
八、 共同支助事务	938.2	(62.1)	(6.6)	876.0	28.2	904.2
九、 内部监督事务	15.0	2.5	16.9	17.5	1.1	18.6
十、 合资办理的行政活动和特别费	66.8	(15.3)	(22.2)	53.5	6.4	60.0
十一、 基本建设支出	26.6	5.4	18.3	34.1	1.8	36.9
十二、 工作人员薪金税	348.3	(20.1)	(5.7)	328.2	(3.6)	324.6
十三、 国际海底管理局	4.0	(4.0)	(100.0)	-	-	-
共计	2 603.3	(124.0)	(4.8)	2 479.3	103.7	2 583.0

10. 目前重计费用的依据是1996年12月大会核准的第一份执行情况报告(A/C.5/51/38)中适用于1997年的汇率和假设的1998年和1999年通货膨胀率。根据惯例,本方案概算在1997年12月由大会通过前,将再次重计费用。届时将计入1997年实际通货膨胀的最新数据、薪金调查结果和工作地点差价调整数的变化,同时将考虑到业务汇率的变化,在汇率方面采取类似的行动。
11. 本方案概算没有列入1998-1999年无法定任务的特派团的经费。秘书长为纲要提出的初步估计数中包括一笔7 000万美元的款项,作为任务期限可能延长到1998-1999两年期的一部分或全部的现有特派团以及可能设立的新特派团的经费。大会没有核准这项拟议数。现期经费中包括任务期限不超越1997年年底的特派团经费5 680万美元。在本方案概算中这些资源已删除,但大会核准供资到1998年3月31日的联危核查团经费780万美元除外。
12. 本方案概算载列国际公务员制度委员会及其秘书处、联合检查组及其秘书处和联合国在维也纳国际中心提供服务的预算净额。在此之前,这些支出按毛额在方案预算的有关支出款下开列,相应的收入则在收入第2款下开列。如秘书长关于纲要的报告所说,从1998-1999两年期起,联合国在这些支出中分担的份额按净额在方案预算支出款中开列。全额预算仍提交大会审议和核准。编制格式的这一变化导致经费增减3 520万美元。它也导致员额表上删除358名员额,提议将其中39名员额裁撤。
13. 从本方案概算可看出,重计费用前经费减少4.8%。在本方案概算中,方案预算多数编次和款次下的裁减或增长率本身并不大。1996-1997年,由于必须在有限的时间内作大幅裁减,以符合预先确定的预算额,所以不得不暂时抛开指导方案预算的准则。大会虽然确认各支出款下暂定总额为27.12亿美元,但决定1996-1997年的支出总额为26.08亿美元。
14. 为在短时间内实现这么大幅度的裁减,采取了一系列临时措施,最重要的措施是达成空缺率和维持出缺员额。因此,1996-1997年订正经费就计算费用而言所反映的空缺率并不统一,这与正常情况不同。各款之间及每一款次内的空缺率各不相同,空缺率高低依每个方案管理员为实现裁减而对各自方案内空缺工作月的预计数而定。1998-1999年,提议对专业人员员额和一般事务人员员额任统一的空缺率。这种统一的空缺率与1996-1997年经费所反映的临时空缺率不同,影响到重计费用前的资源数,因此无法确立可作比较的依据以衡量预算各款之间的变化。
15. 关于1998-1999年的空缺率,提议专业工作人员为5%,一般事务工作人员为2.5%。这是由于1998-1999年员额数目较少,预期因正常出缺不补和其它意外因素造成的空缺数也较少。因此,空缺员额数将比前一个两年期少。目前有1 089个空缺员额。
16. 1998-1999年收入估计数为4040万美元,而1996-1997年为8420万美元,相形之下减少4380万美元。其中3 520万美元是由于如上文第12段所述,将国际公务员制度委员会及其秘书处、联合检查组及其秘书处和联合国在维也纳国际中心提供服务的经费净额列在预算支出各项下。
17. 为1998-1999年提议的员额数是8839个,比1996-1997年的核定员额数少1182个。两者的差别细列如下:

	员额数
1998年核定数	10 021
1998-1999年提议数	8 839
变动数	(1 182)
其中:	
裁撤	(904)
1998年年底减少	(9)
提议于1998-1999年裁撤	(856)
预算净额: 提议裁撤	(39)
转移	(288)
预算净额: 转出	(317)
员额改变: 综合管理资料系统	29
新设员额	10

18. 秘书长在给大会主席的信中说, 他已决定在最后提交的1998-1999两年期方案概算中提议裁减大约1000个员额, 供会员国审议。除了因编制预算净额而转移到预算外的员额之外, 现提议裁减904个员额。预计在上文第4段提到的订正概算范围内可以达成裁减1 000个员额的目标。

19. 专业人员以上职类员额总的职等结构将基本保持不变:

职 级	1996-1997年		1998-1999年	
	员额	百分比	员额	百分比
副秘书长/助理秘书长	40	1.0	40	1.1
D-2	83	2.1	79	2.2
D-1	270	6.8	250	6.8
P-5	719	18.1	673	18.4
P-4	1 185	29.9	1 109	30.4
P-3/P-1	1 667	42.1	1 496	41.0
共 计	3 964	100.0	3 647	100.0

20. 从本概算中还可以看出, 一般事务人员对专业工作人员的比例降低。在1996-1997两年期方案预算中, 一般事务人员员额占员额总数的60.4%。在1998-1999年, 这一百分比将降至58.7%。

21. 员额分配按编次开列如下：

编	1996-1997年	变 动		1998-1999年
		员额数	百分比	
一、通盘决策、领导和协调	122	(5)	(4.1)	117
二、政治事务	729	(88)	(12.1)	641
三、国际司法和法律	202	(3)	(1.5)	199
四、国际合作促进发展	1 324	(115)	(8.7)	1 209
五、区域合作促进发展	2 165	(183)	(8.5)	1 982
六、人权和人道主义事务	570	(48)	(8.4)	522
七、新闻	822	(82)	(10.0)	740
八、共同支助事务	3 933	(586)	(14.9)	3 347
九、内部监督	81	1	1.2	82
十、合资办理的行政活动和特别费	64	(64)	(100.0)	-
共 计	10 012	(1 173)	(11.7)	8 839

22. 提议增设的员额数保持在最低限度。新增员额如下：

秘书长办公厅	1个P-3
印巴观察团	1个P-4
法律事务厅	1个P-3
性别问题顾问办公室	1个P-5、1个P-4和1个GS
人道主义事务部	4个P-5

23. 提议的发改叙员额如下：

秘书长办公厅	2个D-1改为D-2
审计委员会秘书处	1个P-5改为D-1
日内瓦主任办公室	1个P-5改为D-1, 1个P-3改为P-4
停战监督组织	1个P-2改为P-3
政治事务	1个(一般事务)其他各等改为当地职等
法律事务厅	1个P-2改为P-3
贸发会议	1个D1改为D-2和5个一般事务(其它各等)改为一般事务

	(特等)
	1个D-2改为助理秘书长
经济及社会资料和政策分析部	1个P-5改为P-4和3个P-2改为P3
内部监督事务厅	1个一般事务(特等)改为一般事务(其他各等)
欧洲经济委员会	
运输	1个P-4改为P-5
环境	1个P-3改为P-4, 1个P-2改为P-3
贸易手续简化	1个P-4改为P-3
发展国际贸易	1个P-5改为P-4
农业和木材	1个P-4改为P-5
拉加经委会	2个P-2改为P-3
西亚经社会	1个P-4改为P-5
人权中心	2个P-4改为P-3
主管行政和管理副秘书长办公室	1个P-5改为D-1
人力资源管理厅	1个P-4改为P-5
	2个P-3改为P-4
	1个一般事务(特等)改为P-2
	1个一般事务(其它各等)改为一般事务(特等)
支助事务厅	1个D-1改为D-2
联合国内罗毕办事处	2个外勤事务改为P-3
内部监督事务厅	1个一般事务(特等)改为一般事务(其他各等)

24. 大会决定, 1998-1999两年期的优先事项是维护国际和平与安全、根据大会有关决议和联合国最近的特别会议的结果促进持续经济增长和可持续发展、非洲的发展、促进人权、有效协调人道主义援助。促进国际司法和国际法、裁军、药物管制、预防犯罪和打击一切形式和表现的恐怖主义。预算是根据这些优先事项编制的。
25. 同时, 鉴于预算大幅裁减, 不得不把重点放在确保继续执行已获授权的所有方案, 并为降低行政费用作出持续努力。
26. 秘书长在给大会主席的信中还表示, 他打算在下两个两年期中逐步将用于行政和其它非方案费用的经常预算资源比例至少减少三分之一。秘书长还表示, 由此省下的资源将转用于经济、社会及相关领域的实质性方案。实施这一裁减的计划将在以后提出。在现期方案预算中, 已经提议在总裁减额的范围内, 大幅增加专用于技术合作经常方案的资源, 从而将资源转用于经济及社会领域。
27. 还有两个领域受到特别重视: 必须保持和提高工作人员的技能, 必须确保联合国的房地得到适当维修。关于工作人员的培训, 提议增拨经费25%, 以期支助实行管理改革, 提高工作人员的效能。关于房地, 所列经费旨在部分恢复大会在本两年期预算中决定的大幅裁减。

各款要点

第 1 款

通盘决策、领导和协调

28. 本款下所列经费，充供大会各届会议、行政和预算问题咨询委员会(包括其秘书处)、方案和协调委员会、会费委员会、联合国审计委员会(包括其秘书处)和本组织在联合国合办工作人员养恤基金中所占份额的直接费用。所列经费还用于联合国通盘行政领导和管理,包括秘书长及其办公厅以及联合国日内瓦办事处和维也纳办事处两个主任办公室的经费。

总资源和员额的比较

	1996-1997	1998-1999	变动
资源(千美元)	35 890.2	38 622.8	2 732.6
员额	122	117	(5)

29. 1998-1999年,提议为行政和预算问题咨询委员会增列经费,因为该委员会不是驻在纽约的成员数目增加了。此外还要求增列经费,用于联合国偿还联合国合办工作人员养恤基金向联合国工作人员养恤金委员会提供行政服务的费用。经常预算提供养恤基金秘书处三分之一的费用,所需增加费用是由于大会核可养恤基金秘书处增加员额。经费还供联合国审计委员会执行秘书员额从P-5改叙为D-1。

资源分配百分比

	1996-1997	1998-1999
员额	60.1	57.1
其他费用	39.9	42.9
共计	100.0	100.0

30. 秘书长办公厅项下编列将2个D-1员额改叙为D-2以及为一个讲词撰稿人设一名P-3新员额以代替已调往对外关系办公室的讲词撰稿人P-4员额的经费。提议将一名助理秘书长级的员额转调至政策协调和可持续发展部担任秘书长关于性别问题和提高妇女地位的特别顾问职位,以交换一个D-2级员额。办公厅本身的结构已于精简,7个员额被重新部署至一个新设立的对外关系办公室。在日内瓦主任办公室,职能的精简将造成净减一个专业人员员额,占办公室员额的10%,

和拟议 将一个P-5员额改叙为D-1，担任办公室主任和把非政府组织联络干事从P-3改为P-4职等。关于维也纳主任办公室，根据关于一般事务人员员额对专业人员职类员额比例的审查结果，减少了25%的支助工作人员（从8个减至6个）。提议重新部署D-1级员额及一个P-5级的员额，以转调至预防犯罪和刑事司法司，以交换一个P-4级和一个P-3级的员额。

第2款 政治事务

总资源和员额的比较

	1996-1997	1998-1999	变动
资源(千美元)	59 879.7	69 965.4	3 424.4
员额	281	264	(17)

31. 政治事务部负责1998-2001年中期计划(A/51/6/Rev.1和Rev.1/Corr.1)方案1(政治事务)和方案26(裁军)。在执行方案1时，该部支助秘书长执行其有关预防、控制和解决冲突的任务，在政治方面与会员国的关系，应会员国要求提供选举援助；并为大会和安全理事会及其若干附属机关提供服务。该部也向给予殖民地国家和人民独立宣言执行情况特别委员会提供实质和技术服务，并协助巴勒斯坦人民行使不可剥夺权利委员会。关于方案26，裁军事务中心将向负责审议和谈判裁军问题的多边机构以及与多边裁军协定有关的审查会议和其他国际会议提供组织性和实质性秘书处支助，并注意和评估裁军与安全领域的趋势。

资源分配百分比

	1996-1997	1998-1999
员额	80.8	82.3
其他费用	19.2	17.7
共计	100.0	100.0

32. 1998-1999年，预计减少17个员额，包括D-2级员额从10个减至8个。这是按大会要求，审查该部职级结构的结果。该部请列的预算大部分供用于各区域司。在审查该部的结构后，各区域司将于精简，员额从6个减至4个。将在亚的斯亚贝巴建立联络能力，以加强联合国与在非洲从事预防、控制和解决冲突的各区域组织之间的合作。

33. 选举援助将予加强，主要是通过调来一名员额，以响应会员国不断提出的服务要求，并符合大会1995年12月22日第50/185号决议。大会事务司面临不断增加的服务要求，主要是大会各个高级别不限成员名额工作组的要求。关于安全理事会，鉴于其各制裁委员会的数目和活动减少，预计资源水平将比本两年期所需的少。

按构成部分开列的资源分配百分比

	1996-1997	1998-1999
决策机关	2.3	1.7
行政领导和管理	6.8	7.6
工作方案	83.6	83.2
方案支助	7.3	7.5
共计	100.0	100.0

34. 将多加使用内部复制，以制作大会和安全理事会的记录。这将使所需外部印刷费用减少80%，相当于60万美元。在向布隆迪国际调查委员会提供的一次性经费和1996-1997年提供大笔经费的办公室自动化设备方面也将裁减经费。

第3款

维持和平行动和特派团

总资源和员额的比较

	1996-1997	1998-1999	变动
资源(千美元)	135 505.3	99 478.9	(36 767.4)
员额	429	359	(70)

35. 维持和平行动部负责中期计划的方案2(维持和平行动)。该部负责维持和平行动的管理和领导，向所有外地特派团提供全面行政和后勤支助，发展、维持和加强一项妥善准备、灵活的能力，以执行维持和平及其他外地行动。本款下包括头两个维持和平特派团，即分别于1948和1949年设

立并继续由经常预算提供经费的停战监督组织和印巴观察小组；被占领土协调员办事处和大会1997年3月27日第51/198 B号决议决定的1998年1月1日至3月31日期间的联危核查团。

资源分配百分比

	1996-1997	1998-1999
员额	44.6	56.2
其他费用	55.4	43.8
共计	100.0	100.0

36. 资源减少是因为不再为1996-1997年编列经费但任务期限未延至1997年以后的特派团提供经费。在要求的全部数额中,维持和平行动部占1 360万美元,停战监督组织和印巴观察小组分别占5 510万美元和1 610万美元,被占领土协调员办事处占660万美元,联危核查团占840万美元。
37. 提议的员额编制反映减少了70个员额,其中33个员额是大会第五十届和五十一届会议为执行其关于中美洲和平进程和阿富汗局势的决议而在年度基础上核可的临时员额;维持和平行动部内8个员额是关闭联合国比萨供应站的结果;以及停战监督组织与印巴观察小组项下合并共计29个员额。1998-1999年员额编制包括提议在印巴观察小组设立一个P-4级的政治事务干事员额,以及停战监督组织内一名预算干事的员额从P-2改叙为P-3。
38. 经常预算下要求的资源总数并未反映本款下进行活动所需全部数额。关于维持和平行动部,秘书长将继续通过维持和平行动支助帐户寻求额外员额编制。关于应安全理事会和(或)大会及各国政府要求或由秘书长在执行其有关预防性外交和建立和平的斡旋任务时主动派遣的临时特派团,在1998-1999两年期将继续按照执行决议的规定为其寻求资源。

第4款

和平利用外层空间

总资源和员额的比较

	1996-1997	1998-1999	变动
资源(千美元)	4 176.4	4 428.9	252.5
员额	19	18	(1)

39. 外层空间事务处负责执行中期计划的方案3(和平利用外层空间)。该处向下列机构提供服务:和平利用外层空间委员会及其法律小组委员会与科学和技术小组委员会、小组委员会的附属机构以及关于大会第四委员会与空间有关的议程项目的全体工作组;协助这些机构制订和通过与空间活动有关的法律文书;执行联合国空间应用方案的活动;并担任协调联合国系统各专门机构和其他国际组织之间的空间活动的中心。

资源分配百分比

	1996-1997	1998-1999
员额	88.7	84.2
其他费用	11.3	15.8
共计	100.0	100.0

40. 该处的活动旨在确保所有国家、特别是发展中国家,通过开发本国利用空间应用促进社会经济发展的能力,都能得到空间活动的利益,该处将在两年期间为供所有会员国参加的和平利用外层空间委员会特别会议(第三次外空会议)进行实质性筹备工作,并将组织区域活动以促进这一目标。
41. 目前在空间应用方案范围内要求为训练课程和讲习班提供更多经费。拟议的1998-1999年员额数包括撤销一个一般事务工作人员员额。

第5款
国际法院

总资源和员额的比较

	1996-1997	1998-1999	变动
资源(千美元)	19 985.9	22 077.0	2 091.1
员额	57	57	-

42. 国际法院位于海牙,是联合国六个主要机关之一,也是联合国的主要司法机关。它根据作为《联合国宪章》组成部分的法院规约履行职能。法院按照国际法裁决各国向其提出的争端,并在经《宪章》授权或按照《宪章》授权的有关机构提出请求时就任何法律问题提出咨询意见。

按构成部分开列的资源分配百分比

	1996-1997	1998-1999
法院	36.4	31.8
书记官处	47.1	48.1
共同事务	16.5	20.1
共计	100.0	100.0

43. 提议的资源包括要求为会议临时助理人员提供更多经费,以便法院能够满足其翻译需要,并要求为订约承办翻译服务和法院文件的外部印刷提供更多经费。卡内基基金于1997年1月1日向法院提供扩大的房地,现为该房地编列全额经费,在1996-1997年期间只为该房地编列了部分经费。预期必要时将在大会第五十二届会议通过的关于意外和非常支出的决议规定范围内承付款项,以补充拟议的国际法院资源。

**第6款
法律事务**

总资源和员额的比较

	1996-1997	1998-1999	变动
资源(千美元)	30 254.5	33 478.8	3 224.3
员额	145	142	(3)

44. 法律事务处负责执行中期计划的方案4(法律事务)和实现其目标,即向秘书处和联合国各主要机关及其他机关提供统一的中央法律服务;确保在维持国际和平与安全方面有适当的法律安排来支助联合国的活动;协助逐步制订和编纂国际公法和贸易法;促进加强、发展和有效执行国际海洋法律秩序,登记和出版条约,并履行秘书长保存文书的职能。有关的工作方案是根据该处的基本工作方向制订的,主要特点包括向总部和联合国各机关、厅处、外地特派团和维持和平特派团提供法律服务以及保持总部同这些机关之间的联系,审查有关问题,就《宪章》联合国各项决议、决定、规则和条例、条约和国际公法问题的解释编写法律意见。

资源分配百分比

	1996-1997	1998-1999
员额	76.8	78.1
其他费用	23.2	21.9
共计	100.0	100.0

45. 该厅也就《工作人员条例和细则》和《财务条例和细则》的制订和执行、采购活动、财产安排和支助联合国工作所有方面的其他商业活动、包括在向维持和平特派团和其他特派团提供人员和设备方面提供法律协助。此外,该厅在下列方面负有主要责任:解决提交司法和仲裁机关(包括联合国行政法庭)的法律争端,处理涉及联合国的谈判和其他程序,包括商业争端和第三方的索赔事项,以及维护对联合国特权和豁免及法律地位的尊重。该厅也拟订国际公约、协定和联合国机关和会议的议事规则和其他法律文书的草案,编写法律出版物和文章,以及进行研究,协助逐步制订和编纂国际法和国际贸易法。在这方面,该厅向大会第六委员会、国际法委员会、联合国国际贸易法委员会、《联合国海洋法公约》所建立的有关政府间机构以及处理法律事项的其他联合国机构提供秘书处服务。它还按照《联合国海洋法公约》向各国提供资料、咨询意见和援助,包括监测和报告与海洋法和海洋事务有关的发展。在《公约》生效后将注意重大的变化。该厅履行秘书长保存文书的职能、《联合国宪章》关于条约的登记和出版的第102条规定的秘书处责任以及《国际法院规约》规定的秘书长责任,但预算性质的责任不包括在内。
46. 1998-1999年,拟议的员额编制包括提议将一个D-1级员额改叙为担任副秘书长助理的D-2级员额,并设立一个新的担任系统分析员的专业员额(P-3),负责信息系统、数据基的设计和发展以及办公室自动化。

按构成部分开列的资源分配百分比

	1996-1997	1998-1999
决策机关	10.3	9.9
工作方案	86.2	85.7
方案支助	3.5	4.4
共计	100.0	100.0

47. 已实施旨在使条约科工作合理化的一些特别重大改革。该科的电脑化方案已大有进展。目前正通过多层面的办法清理多年来在出版《条约汇编月报》(15个月)、《联合国条约汇编》(8年)和《联合国条约》汇编累积索引》(14年)方面积压的工作,预期到1999年可以消除积压。为此,提议将管理事务部制稿和校对科的4个专业人员员额和一个一般事务员额调到条约科,并将5个一般事务员额改叙为特等。

48. 还将特别致力于加速编写和出版《联合国机构惯例汇编》。
49. 在海洋法和海洋事务方面,由于工作方案改变结构,打算撤销六个专业人员和三个一般事务人员员额。由于海洋法领域出现了重要发展,有必要部分重新界定海洋事务和海洋法司的作用,该司已经改组以反映当前的需要。其中特别顾及两个新条约机关(国际海洋法法庭和国际海底管理局)的设立,这两个机关虽然是自主的,但还是与联合国有联系。目前这个司将集中注意大会授予的新任务,特别是协助各国和国际组织确保与海洋有关的法律文书和方案符合《联合国海洋法公约》及有关协定的规定,并就海洋法和海洋事务方面的事态发展和出现的问题向大会提供概况报告。

第7款 政策协调和可持续发展

总资源和员额的比较

	1996-1997	1998-1999	变 动
资源(千美元)	41 938.3	45 694.1	3 755.8
员额	211	19	(15)

50. 政策协调和可持续发展部负责执行中期计划方案7(政策协调和可持续发展)。工作方案的重点将是综合支助经济及社会理事会及其附属机构的中央协调和决策职责以及支助大会第二委员会和第三委员会,协助并促进联合国系统各组织在经济和社会领域,特别是通过行政协调委员会及其附属机构,加强政策协调和扩大合作。在这方面,该部集中注意力于政策发展,综合考虑包括贫穷在内的经济、社会及有关领域主要政策问题的经济、社会、环境和性别层面,监测《二十一世纪议程》的执行情况;协助秘书长履行其进行全系统协调的职责,协助他以及其他组织实体确保政策连贯一致、协调和有效管理联合国本身的经济和社会部门;为全球会议和方案的后续行动提供实质性支助,例如最不发达国家行动方案、《1990年代非洲发展新议程》、联合国环境与发展会议、小岛屿发展中国家可持续发展问题全球会议、社会发展问题世界首脑会议和第四次妇女问题世界会议;以及对经济及社会领域内的政府间机构提供秘书处技术性服务。

资源分配百分比

	1996-1997	1998-1999
员额	82.6	83.6
其他费用	17.4	16.4
共 计	100.0	100.0

51. 该部将继续集中于促进对发展的经济、社会、环境和性别方面采取综合性办法,包括拟订有助于促进可持续、公平和参与性的发展的计划。将制定和促进一项协调一致的办法来处理可持续和社会发展领域内的主要政策问题,包括贫穷、提高妇女地位,和促使所有社会群组参与发展过程等问题。在这方面,所有与性别问题和提高妇女地位有关的工作都并入本款,由秘书长性别问题和提高妇女地位特别顾问负责。该部将支助各政府间进程以审查有关全球性会议通过的行动纲领以及与非洲和最不发达国家有关的活动方案的执行情况,其总目标在于确保执行协调一致的综合后续行动。该部将向可持续发展委员会、可持续发展问题高级别咨询委员会、社会发展委员会--该委员会将依照经济及社会理事会第1996/7号决定增加成员名额举行年度会议--妇女地位委员会、发展规划委员会、新能源和可再生能源及利用能源促进发展委员会、自然资源委员会,并在机构间一级向行政协调委员会及其组织工作委员会、机构间可持续发展委员会以及处理业务和方案问题的行政协调委员会的其他附属机构提供实质性支助和秘书处技术性服务。该部也将在1998年依照大会1996年12月16日第51/180号决议,继续负起实质性责任,协助拟订在发生严重干旱和(或)荒漠化的国家特别是在非洲防治荒漠化的国际公约政府间谈判委员会。
52. 还将特别着重改进向消除对妇女歧视委员会提供的服务--该委员会将依照大会1996年12月12日第51/68号决议,从1997年开始每年举行两届常会以及更有效地监测妇女享受人权的程度和各人权机构是否在处理侵犯妇女人权情事。
53. 在将秘书长性别问题和提高妇女地位特别顾问的职责--包括妇女问题协调中心--并入该部后,拟议从秘书长办公厅调来一个助理秘书长级员额以交换一个D-2级员额。此外还拟议设置一个P-5、一个P-4和一个一般事务人员员额,以期进一步加强该办公室。

按构成部分开列的资源分配百分比

	1996-1997	1998-1999
决策机关	5.8	6.6
行政领导和管理	7.5	7.1
工作方案	78.5	79.4
方案支助	8.2	6.9
共计	100.0	100.0

54. 由于依照大会和经社理事会的决定增加社会发展理事会成员名额、每年举行届会并将消除对妇女歧视委员会的年会次数增加一倍,现在请求为代表旅费编列更多经费。另一方面,《防治荒漠化公约》生效并为该公约另行设立独立的秘书处和作出筹资安排后,1998年年底以后将无须在经常预算下为员额(一个D-2、一个D-1、一个P-5、三个P-4/3和五个一般事务人员员额)和有关业务费用开列经费。此外还拟议裁撤该部的七个一般事务人员员额(一个在行政领导和管理项下,三个在工作方案项下和三个在方案支助项下)。

第8款

非洲：发展新议程

总资源和员额的比较

	1996-1997	1998-1999	变 动
资源(千美元)	4 365.8	5 443.0	1 077.2
员额	18	19	1

55. 该方案的总方针是争取支助并推动国际社会促进非洲发展的努力，确保非洲发展仍旧是国际社会的一个优先事项，促进非洲发展努力的支助性框架，和促使联合国系统在政策和业务二级作出协调一致的有效反应以支持非洲的发展。

资源分配百分比

	1996-1997	1998-1999
员额	69.6	71.8
其他费用	30.4	28.2
共 计	100.0	100.0

56. 本款下的工作的法律根据为大会1991年12月18日第46/151号决议附件二--其中载有《1990年代联合国非洲发展新议程》、关于1998-2001年中期计划的1993年12月23日第48/214号和1994年12月23日第49/142号决议，以及1996年12月6日关于《联合国新议程》中期审查的第51/32号决议。这些工作属于中期计划的总体优先事项。工作重点为执行《联合国新议程》和有关倡议。
57. 方案执行工作由政策协调和可持续发展部、非洲经委会和新闻部共同负责。协调发展部通过非洲和最不发达国家特别协调员办事处提供总体协调和领导非洲经委会发挥了领队作用，负责区域一级的协调和合作，特别是通过联合国非洲经济复苏和发展机构间工作队执行该方案。新闻部负责一个特别方案，突出显示非洲的经济困难。
58. 为加强该方案下的工作，使其符合中期计划所给予的优先地位，并符合第51/32号决议的要求，拟议从新闻部调来一个P-4员额，并请求为特设专家组和其他会议以及有关旅费和业务费用编列更多经费。

第9款 经济及社会资料和政策分析

总资源和员额的比较

	1996-1997	1998-1999	变动
资源(千美元)	47 276.2	51 547.8	4 271.6
员额	278	258	(20)

59. 第9款的主要目标是通过提供有关发展进程的资料和增进对这种进程的深入了解,促进以综合的方式处理发展的经济、社会和环境方面问题。本方案由经济及社会资料和政策分析部负责。该部汇编、评估和传播数据、分析发展政策和经验并提供技术合作,协助各国政府、国际社会和非政府组织决定国际、国内和地方各级的发展优先事项,并协助它们制订完成这些任务的政策和措施。联合国环境与发展会议、国际人口与发展会议、社会发展问题世界首脑会议和第四次妇女问题世界会议通过的行动纲领使该方案增加了新的内容。

资源分配百分比

	1996-1997	1998-1999
员额	92.2	91.5
其他费用	7.8	8.5
共计	100.0	100.0

60. 该活动方案包括四个次级方案。每个次级方案都有其明确界定的部门或专题范围,并为政府间机构和国际社会提供了各自职权范围内对发展问题的全球性观点。同时四个次级方案都以各种方式互相补充。在各次级方案内,分析、信息和技术合作方面的职责在越来越大的程度上以相互作用的方式履行。特别是技术合作活动--其中以统计和人口方面的技合活动尤为显著--利用了该部所建立的广泛的知识和技能基础。

按构成部分开列的资源分配百分比

	1996-1997	1998-1999
决策机关	0.3	0.3
行政领导和管理	3.9	2.4
工作方案	90.6	92.1
方案支助	5.2	5.2
共计	100.0	100.0

61. 将继续发展经济和社会资料系统(经社资料系统)--该系统的工作包括收集数据以及处理、储存和传播资料,并为此请求编列经费。拟议裁撤6个专业人员员额和14个一般事务人员员额。

第10款

发展支助和管理事务

总资源和员额的比较

	1996-1997	1998-1999	改变
资源(千美元)	26 811.4	27 631.9	820.5
员额	158	148	(10)

62. 发展支助和管理事务部在需要时分别作为与体制发展和人力资源发展有关的方案和项目的执行机构。它的主要目标是应要求支援发展中国家、尤其是最不发达国家和转型期经济体在国家一级致力于加强它们在公共行政和财政、经济和社会发展管理以及自然资源及能源规划和管理等相互有关的领域的的能力。它还向政府间机构提供公共行政和财政及自然资源和能源方面的实质性支助。工作方案源自中期计划方案8--发展支助和管理事务。

总资源分配百分比

	1996-1997	1998-1999
员额	90.6	90.5
其他费用	9.4	9.5
共计	100.0	100.0

63. 该方案还考虑到联合国主持召开的最近一系列全球会议的结果和承诺，这些会议特别包括联合国环境与发展会议、社会发展问题世界首脑会议、联合国人类住区会议(生境二)和第四次妇女问题世界会议，还考虑到大会关于公共行政和发展的第五十届会议续会(该部为此提供了实质性投入)的成果。将会特别注意《联合国全系统援助非洲特别倡议》的执行和对最不发达国家和发展中小岛屿国家的援助。该方案作为积极伙伴，参与促进面向行动的国家和社会方案和项目，将部门性措施合并为协调一致的多部门战略，从而在全球发展共识与国家行动之间形成一种实际的联系。

按构成部分开列的资源分配百分比

	1996-1997	1998-1999
决策机关	1.5	1.6
行政领导和管理	5.5	5.2
工作方案	83.4	83.9
方案支助	9.8	8.8
共计	100.0	100.0

64. 1998-1999两年期内, 该部工作的重点将是在国家一级提供技术支助。该部进行改组后, 提议裁撤10个员额(1个P-3、2个一般事务人员(特等)和7个一般事务人员(其他职等))。

第11A款 贸易和发展

总资源和员额的比较

	1996-1997	1998-1999	改变
资源(千美元)	110 226.3	105 657.9	(4 568.4)
员额	448	394	(54)

65. 1996年4月在南非米德兰特举行的联合国贸易和发展会议第九届会议通过了影响深远的改革, 包括更有重心的工作方案, 尤其是在贸发会议明显具有相对优势的领域; 精简政府间机制; 改进工作方法, 减少会议数目; 以及改组秘书处。

资源分配百分比

	1996-1997	1998-1999
员额	88.7	86.3
其他费用	11.3	13.7
共计	100.0	100.0

66. 贸发会议认识到, 生产全球化和贸易自由化的双重现象提供了机会, 但也带来了挑战。这个迅速演变的情况, 加上乌拉圭回合的结束, 已造成了新的局面。因此, 会议决定, 贸发会议应集中注意四个领域: 全球化和发展; 投资、企业发展和技术; 国际货物和劳务贸易及商品问题; 和促进发展及贸易效率的服务基础结构。在这四个领域内, 重点将在于审查具体的发展挑战及成功的发展经验, 并且汲取适当的教训, 评估各种挑战及协助各国利用在新的经济条件下出现的企业发展机会; 提高受益国改善其投资环境的能力; 协助有效地将发展中国家纳入国际贸易系统; 以及协助发展中国家和转型期国家建立贸易支助服务。会议还决定, 最不发达国家、发展中内陆国家和岛屿国家的问题、可持续发展、扶贫、赋予妇女权力和发展中国家间合作等, 应成为贯穿性议题, 并应纳入贸发会议工作的每一个方面。贸发会议将继续监测《1990年代支援最不发达国家行动纲领》的执行情况, 并且如果大会第五十二届会议核可的话, 为关于该《纲领》执行情况的全球审查和评价进行筹备。贸发会议还将加强其对执行《1990年代联合国非洲发展新议程》的贡献。
67. 出席第九届贸发会议的会员国确认, 贸发会议对联合国的改革进程作出了重大贡献, 全面修改了其工作方案、政府间机制及秘书处。这些都反映在概算内。因为秘书处的改组已导致更为精简的组织结构, 而且各项实质性方案的合理化已导致将各司的数目由9个减少至4个, 所以概算中提议裁撤25个专业人员以上的员额(2个D-2、7个D-1、5个P-5、6个P-4/3和5个P-2/1)和18个一般

事务人员员额。减少的司数目包括撤消最不发达国家司,自从第九届会议以后,这方面的工作已形成贯穿性的问题,由最不发达国家、发展中内陆国家和岛屿国家特别协调员办事处负责协调。同时,因为会议秘书长帮办在战略规划和管理新结构方面必须承担的责任已增多了,所以提议将一个D-2员额改叙为助理秘书长。

68. 分配给贸发会议/区域委员会联合工作组的资源,包括11个员额,将会转移给各区域委员会。

第11B款

贸发会议/世贸组织国际贸易中心

总资源的比较

	1996-1997	1998-1999	改变
资源(千美元)	22 326.6	21 973.4	(353.2)

69. 国际贸易中心由世贸组织和联合国共同管理,后者是通过贸发会议进行。该中心的工作方案是由世贸组织和贸发会议成员国组成的政府间联合咨询组提供指导。贸易中心的主要目标是促进发展中国家的贸易和出口发展,改善它们的进口业务和管理,以期在其进出活动上实现更高的节省和效率。为此目的,该中心将按照经济社会理事会第1819(LV)号决议,继续担任促进贸易方面联合国一切技术合作活动的协调中心,并且使其技术合作活动着重在拟订国家项目,并在可行的情况下把这些项目与区域项目和区域间项目挂钩,以期提高全盘影响。
70. 自从1968年成立以来,该中心的预算经费一直由总协定/世贸组织和联合国平分提供。为了配合世贸组织的年度预算编制做法,提议修改审查和批准该中心预算的程序。该中心的年度工作方案和预算将由大会和世贸组织理事机构每年加以审查和批准。
71. 在进行这些审查之前,提议在方案概算内列入21 973 400美元。

第12款

环境

总资源和员额的比较

	1996-1997	1998-1999	改变
资源(千美元)	8 231.1	9 304.4	1 073.3
员额	43	39	(4)

72. 环境规划署秘书处负责执行中期计划中的方案10--环境。环境规划署的任务规定出自大会1972年12月15日第2997(XXVII)号决议其中决定设立环境规划理事会(作为决策机构)、一个小规模秘书处(作为联合国系统内环境行动和协调的联络中心)以及环境基金。经常预算负担向理事会

和小规模秘书处提供服务的费用。环境基金则负担该基金的业务方案费用、方案支助和行政费用。环境规划署执行主任负责按照理事会的授权和政策指导,对环境基金进行管理。

73. 《21世纪议程》强调必须提高和加强环境规划署及其理事会的作用,并且概述了环境规划署为了协助实施《21世纪议程》而应该采取的行动。环境规划署还担任在与环境规划署的方案活动有关的领域缔结的几项全球性和区域性公约的秘书处。

资源分配百分比

	1996-1997	1998-1999
员额	73.6	71.6
其他费用	26.3	23.4
共计	100.0	100.0

74. 环境规划署为了更好地合并其活动,对工作方案进行了一次深入的审查。本两年期的综合方案是基于:第一,发展和促进最尖端的科学评估;第二,为加强环境管理拟订备选政策;第三,掌握知识以便在关键性环境问题和议题上建立共识;第四,在全球、区域、分区域和国家各级协助政府拟订环境管理战略;第五,促进与联合国系统内外的伙伴在环境领域开展更有效的合作及协调。
75. 1998-1999年的方案将是1998-2001年期间环境领域内新的全联合国系统战略的基础。该战略将包含全面审查和评价《21世纪议程》执行情况的1997年大会特别会议的成果。审查和评价结果将会提交理事会第二十届会议。

按构成部分开列的资源分配百分比

	1996-1997	1998-1999
决策机关	18.7	15.5
行政领导和管理	49.0	47.4
工作方案	32.3	37.1
共计	100.0	100.0

76. 1997年2月,环境规划署执行主任向理事会第19届会议提出了1998-1999基金方案预算三种水平的资源运用方式。按照最低水平的资源运用方式,该两年期的方案预算为8 000万美元,管理和行政支助费用预算为3 240万美元。理事会批准了7 500万美元的基金方案预算(比原先为1996-1997两年期批准的9 000万美元预算减少了17%)以及2 850万美元的管理行政支助费用预算。
77. 秘书长目前正在修订1998-1999年环境方案概算及管理行政支助费用概算,使它们符合理事会所通过的数额。因此,第12款内的预算外数额都是临时性的,将会按照理事会第19/22号决定和理事会在1997年11月特别会议上可能作出的任何决定加以修订。
78. 关于经常预算,在环境规划署的活动更好地合并之后,提议裁撤一个P-5和3个当地雇用人员员额。

第13款 人类住区

总资源和员额的比较

	1996-1997	1998-1999	变 动
资源(千美元)	11 731.7	13 206.6	1 474.9
员额	73	66	(7)

79. 联合国人类住区中心(生境)负责执行中期计划方案11--人类住区。该中心是联合国系统各种人类住区方案的协调中心,并向会员国提供这一领域的技术援助。
80. 1998-1999年工作方案与上一个两年期的工作方案有显著改变。这些改变是由于将1996年6月举行的联合国人类住区会议(生境二)的结果结合到工作方案之内的缘故。
81. 工作方案的全盘目标是促进和协助执行生境二通过的全球行动计划--《生境议程》。工作方案的重点是下列四项优先方案活动:(a) 住宿和社会服务;(b) 都市管理;(c) 环境和基础设施;和(d) 评估、监测和信息。

资源分配百分比

	1996-1997	1998-1999
员额	79.4	81.5
其他费用	20.6	18.5
共计	100.0	100.0

82. 该中心将努力支持和作为伙伴与各国政府、地方当局、非政府组织和私营部门一起应付迅速都市化所产生的社会、经济和环境挑战,并确保所有住区不论大小均有能力承担关键的发展作用,并为住区内的人们提供各项基本需要。预计这些努力将有助于加强国家和地方两级的体制和技术能力,和拟订、执行、监测和评价住所和可持续人类住区方案,以便执行《生境议程》,并通过它落实《21世纪议程》的地方一级目标。为此,将采取综合一体的做法,包括政策咨询、有针对性的技术合作和通过国际、国家和地方各级的新网络和伙伴关系,交换和学习各方的经验和最好的做法。

按构成部分开列的资源分配百分比

	1996-1997	1998-1999
决策机关	16.3	9.3
行政指导和管理	17.8	20.3
工作方案	65.9	70.4
共计	100.0	100.0

83. 该中心和工作方案经过调整之后,提议撤消2个空缺的P-3员额和5个当地雇用人员员额。

**第14款
犯罪控制**

总资源和员额的比较

	1996-1997	1998-1999	变动
资源(千美元)	5 194.9	5 507.0	312.1
员额	22	21	(1)

资源分配百分比

	1996-1997	1998-1999
员额	78.4	82.1
其他费用	21.6	17.9
共计	100.0	100.0

84. 设在联合国维也纳办事处的预防犯罪和刑事司法司负责执行中期计划方案12--联合国预防犯罪和刑事司法方案的目标,是在预防犯罪和刑事司法方面促进更有效的国际合作,具体做法是拟订处理全球问题的战略,和协助各国政府作出本国和多边努力,对付变化多端的犯罪趋势,并发展必要的机制来建立更加负责、透明、有效率和公平的犯罪预防和控制制度。为此,将促进维护法治的基本原则,加强各国政府审查或改革立法及必要时刑事司法制度的能力,提高会员国打击各种形式跨国犯罪的能力,执行预防和控制犯罪的措施和战略,提高公众对联合国各种标准和规范的重要性的认识,和为技术合作活动调动更多的资源。该方案也将致力于传播有效而且人道地处理和对待罪犯的专门知识。

按构成部分开列的资源分配百分比

	1996-1997	1998-1999
决策机关	2.5	2.7
工作方案	97.5	94.3
共计	100.0	100.0

85. 为了为定于2000年举行的第十届联合国预防犯罪和罪犯待遇大会展开筹备工作，兹请求为一般临时助理人员、旅费和订约承办事务增列资源。为了加强该方案，提议将1个D-1和1个P-5员额从维也纳总干事办公室调到这个司，并从这个司调出1个P-3和1个P-4员额作为交换。在此同时，还提议取消1个一般事务人员员额。

第15款

国际药物管制

总资源和员额的比较

	1996-1997	1998-1999	变动
资源(千美元)	16 195.0	16 372.0	177.0
员额	73	68	(5)

86. 联合国国际药物管制规划署的任务是领导和协调整个联合国系统的所有药物管制活动。规划署负责执行中期计划方案13--国际药物管制。
87. 规划署的规范职能来自各项国际药物管制条约，主要是向国际麻醉品管制局和麻醉药品委员会提供秘书处服务和实质性服务。联合国国际药物管制规划署基金为规划署的业务活动提供预算外支助。

资源分配百分比

	1996-1997	1998-1999
员额	78.9	79.6
其他费用	21.1	20.4
共计	100.0	100.0

88. 规划署在1998-1999年的战略方向仍与上一个两年期相同, 鉴于药物问题的跨国性质, 受到优先注意的是全球、区域和分区域各级的国际合作。作为支持各国政府的努力的一部分, 规划署将继续作为前体管制、制定化学分析和质量控制标准、反洗钱措施、药物管制立法、发展替代药物和预防药物滥用的各个方面等问题的专门知识汇集点。它也将进一步发展研究成果和新方法的系统处理和散发给会员国。电子数据处理方面的进展将支助这项数据散发的工作。规划署将支持筹备在1998年举行的关于国际药物管制的大会特别会议, 预期这将成为国际社会采取集体行动的新场所, 并有助于设定未来十年国际药物管制的议程。

按构成部分开列的资源分配百分比

	1996-1997	1998-1999
决策机关	5.8	5.6
行政领导和管理	14.7	11.8
工作方案	79.5	82.6
共计	100.0	100.0

89. 兹请求为顾问和专家增列经费, 同时提议取消1个P-4 职等专业人员员额和4个一般事务人员员额。

第16款 非洲经济和社会发展

总资源和员额比较

	1996-1997	1998-1999	变动
资源(千美元)	82 360.9	90 771.6	8 410.7
员额	614	562	(52)

90. 非洲经委会负责执行中期计划方案14--非洲经济和社会发展非洲经委会的主要目标是推动和促进为非洲国家的经济和社会发展采取一致行动。

资源分配百分比

	1996-1997	1998-1999
员额	78.9	77.0
其他费用	21.1	23.0
共计	100.0	100.0

91. 过去几年中,主要在非洲国家所进行的经济改革的激发下,非洲的经济增长略有恢复。两年期工作方案的主要重点是协助该区域各国保持改革的势头,并加速增长,作为减轻该区域贫穷的关键要素。向会员国提供支助来执行这项战略,是这个方案的主要组成部分。虽然每一个次级方案所提供的支助的性质和范围各不相同,但执行方式大体一样。经委会本两年期方案结构的改革产生了五个次级方案,即促进经济和社会政策分析;增强粮食安全和可持续发展;加强发展管理;将信息利用于发展;和促进区域合作及一体化。支承这五个领域的有两个贯穿性的方案考虑,即:促进妇女参加发展和能力建设。

按构部分开列的资源分配百分比

	1996-1997	1998-1999
决策机关	0.9	0.8
行政领导和管理	4.8	4.1
工作方案	54.5	55.0
方案支助	39.8	40.1
共计	100.0	100.0

92. 经委会协助该区域各国支持可持续经济增长和减少贫穷的主要方式是:向会员国传播最好的做法;聚集公私营部门和非政府组织的决策者来分享经验;提供技术咨询服务;和进行比较研究以汲取在各种政策问题上的经验。
93. 以前称为多国方案编制和业务中心的分区域发展中心是非洲经委会的组成部分,在各个分区域进行活动,它们将是在分区域一级向会员国提供有效的技术支助的工具。这些中心在各自分区域发挥必要的推动作用,联成网络和交换信息,并提供论坛让分区域内的公共部门、民间社会和私营部门行动者分享经验。
94. 在本区域内,人们日益认识到,需要采取积极主动的政策和措施以便消除贫穷。经委会设想在两年期结束之前,采取通过增长减轻贫穷的政策之迫切性必将更广泛地在非洲受到认识。1994-1995两年期的重点是人力、机构和基本设施三方面的能力建设,这被视为达成加速增长的关键要素。在本两年期内将再向前推进,帮助会员国发展和应用这些能力以助长能减轻贫穷的增长。

95. 经委会 有 没有能力创造性地应付会员国不断变化的需要，在极大程度上取决于优秀的工作人员、伙伴精神和成本效益。这些因素一向是经委会改革和更新的指导原则。要达到成本效益，在资源使用上就要采取不同的分配方式。因此，预算结构的一个重要改变是减少员额和增加用于顾问和特设专家组会议的预算项目，以便根据情况，更好地均衡利用经委会内外的专门知识。
96. 根据上述改变，方案概算中提议取消15个专业人员和40个当地雇用人员员额，并显著地增加用于顾问和电子计算机设备的资源。此外，还提议增供经费，用于维持最近建成的会议设施。3个员额将从贸发会议/非洲经委会跨国公司联合股调来。

第17款 亚洲及太平洋经济社会发展

总资源和员额的比较

	1996-1997	1998-1999	变化
资源(千美元)	67 487.3	73 408.1	5 920.8
员额	515	468	(47)

97. 亚太经社会负责中期计划方案15--亚洲及太平洋经济和社会发展。两年期期间按照10个次级方案目标进行的工作重点放在三大主题：(a)促进在贸易、投资、技术能力建设、运输和基础设施发展等重要领域的区域经济合作；(b)环境和可持续发展；(c)促进制定和执行旨在扶贫、提高所有社会群体的生活质量和大力发展该区域人力资源的有效社会政策、行动计划和方案。

资源分配百分比

	1996-1997	1998-1999
员额	85.0	84.6
其他费用	15.0	15.4
共计	100.0	100.0

98. 经社会还将继续促进各国之间的经验交流，最大限度地为其成员发挥政策研究、分析和信息中心的作用。本两年期的工作方案将进一步在区域一级加速各个全球会议的后续工作，以支助各国和分区域的努力。将进一步强调提高最不发达国家、内陆和岛屿发展中国家以及经济转型期国家的能力，使它们更紧密地融入该区域的动态发展和经济社会领域的国际发展。

按构成部分开列的资源分配百分比

	1996-1997	1998-1999
决策机关	1.5	1.4
行政领导和管理	2.6	2.5
工作方案	43.5	44.9
方案支助	52.4	51.2
共计	100.0	100.0

99. 所分配的资源是为了确保加强工作方案。提议裁撤18个专业人员员额、30个一般事务人员员额和2个外勤人员员额,其中29个属于行政领域。3个员额将从贸发会议/亚太经社会跨国公司联合股调来。提议增加8.1%的顾问和专家经费用来执行工作方案并增加37.7%的其他人事费,以使经社会能更灵活地使用行政事务资源。还提议用于旅费的总资源数增加13.5%,这些资源的81.6%将用于经社会的运作和用来执行工作方案。

第18款

欧洲经济发展

总资源和员额的比较

	1996-1997	1998-1999	变化
资源(千美元)	47 961.7	49 310.8	1 369.1
员额	211	196	(16)

100. 欧洲经委会负责中期计划方案16—欧洲经济发展。经委会的主要目标是研订一些原则、信息系统和手段,促进该区域很不相同的各国建立相互了解及和谐的经济关系。欧洲经委会的行动与其他活跃在欧洲的政府间组织的行动互相补充,参与者包括主要的非政府行动者,特别是企业、地方当局和非政府组织。欧洲经委会特别重视正在向市场经济过渡而比较后进的国家或经济遭受冲突影响的国家。
101. 在这个背景上,欧洲经委会将继续制作有关该区域所有国家及其日益相互依赖关系的统计数字,资料和分析。它还将继续在有关的经济行动者的参与下,拟订公约、准则、标准和指导方针。欧洲经委会将在其活动领域与在欧洲积极活动的主要政府间机构合作,并将谋求互相补充,以避免重复并提高效率。

资源分配百分比

	1996-1997	1998-1999
员额	94.9	91.8
其他费用	5.1	8.2
共计	100.0	100.0

102. 1998-1999两年期内，通过传播关于所有国家的更准确的资料，预期该区域各国之间将能发展更好的相互了解。预期还将通过新的公约、准则和标准，并更好地执行欧洲经委会以前制定的各项文书。该区域各国之间的体制差距预期也将缩小。
103. 在各成员国、经委会各主要附属机构和秘书处的充分参与下，欧洲经委会进行了全面改革，活动重点转移到经委会的力量所在、从长远看具有可持续性、并且在整个区域获得广泛支持的那些战略性领域。重点转移的成果之一是工作方案得到精简和合理化，及相应地减少了政府间机构，从上个两年期的14个附属机构减至7个。

按构成部分开列的资源分配百分比

	1996-1997	1998-1999
行政领导和管理	6.3	7.8
工作方案	85.0	80.6
方案支助	8.7	11.6 a
共计	100.0	100.0

a 包括过去列在其他预算项目之下，用于国际电子计算中心的资源。

104. 此外，改革设想了两种机制，使委员会在工作方法上更有灵活性，从而能适应目前和未来的动态变化。第一种机制是要求附属机构为任何新的有关机构准确地确定有期限的工作方案，并以“日落”条款加以规限，同时要求开展新活动必须以终止资源需求量相似的其他活动来抵消。如果主要附属机构的额外需求靠上述机制无法应付，在可能导致方案之间重大变动的情况下，工作方案专家组将就各主要附属机构互相争夺的额外所需资源向经委会提出如何抉择的咨询意见。
105. 确保工作方法具有灵活性的第二种机制，是设立业务活动协调股，其作用是在欧洲经委会的任务范围内，处理只涉及特定国家群体需求的问题和活动。该股将协调或组织所有部门的研讨会和讲习班，但特别是在政府间机构已不再管的领域。经委会将在这一年内定期调整和通过它的方案。

106. 经委会在1998-1999年将开展的活动符合提交给会员国的1998-2001年中期计划的总体目标。工业和能源领域的活动重新调整了重点，并有所削减，所有处理工业问题的主要附属机构均已解散，保留的活动将在贸易、工业和企业发展委员会或上述协调股的框架内加以处理。
107. 由于进行了全面改革，工作方案和政府间结构精简化和合理化之后，1998-1999年期间拟削减4个专业人员员额和12个一般事务人员员额。

第19款 拉丁美洲和加勒比经济社会发展

总资源和员额的比较

	1996-1997	1998-1999	变化
资源(千美元)	82 515.4	90 245.4	7 730.0
员额	532	491	(41)

108. 拉加经委会负责执行中期计划方案17--拉丁美洲和加勒比经济和社会发展。该方案的主要目标是通过与成员国政府合作，分析发展进程并提供业务服务，从而为拉丁美洲和加勒比地区的发展作出贡献。经社会分析工作的重点是设计公共政策并促进其落实，把业务服务集中在专门信息、咨询援助、培训和支助区域及国际合作等领域。

资源分配百分比

	1996-1997	1998-1999
员额	81.2	80.1
其他费用	18.8	19.9
共计	100.0	100.0

109. 活动方案已精简为11个次级方案。这个新的方案结构清楚地确定了各个研究领域，避免各次级方案互相重复。此外，拉加经委会把工作重点集中在提高秘书处的功效，主要通过精简机构、确定优先事项、大力做好方案拟订工作、提供培训和采取节约措施。

按构成部分开列的资源分配百分比

	1996-1997	1998-1999
决策机关	1.6	1.4
行政领导和管理	4.9	4.7
工作方案	44.3	46.1
方案支助	49.2	47.8
共计	100.0	100.0

110. 为了实行旨在更有效地执行工作方案的战略,兹请求增拨经费,用于一般临时助理人员、顾问、订约事务及数据处理设备和服务。为了同样目的,拟削减14个专业人员员额和30个当地员额,并从贸发会议/拉加经社会跨国公司联合股调来2个专业人员员额和1个当地员额。

第20款
西亚经济社会发展

总资源和员额的比较

	1996-1997	1998-1999	变化
资源(千美元)	34 143.3	49 439.8	15 296.5
员额	293	266	(27)

111. 西亚经社会1998-1999两年期的工作方案是基于中期计划方案18--西亚经济和社会发展,分5个专题次级方案。工作方案的一般目标是促进西亚经社会成员国的可持续发展和促进它们之间的区域合作及政策协调。该方案强调发展的各个方面--包括经济、社会、文化、技术和环境各方面的联系。

资源分配百分比

	1996-1997	1998-1999
员额	79.7	83.3
其他费用	20.3	16.7
共计	100.0	100.0

112. 1998-1999两年期内,西亚经社会的重点将是监测和调查成员国的经济和社会发展趋势;通过统一有关的准则、标准和法规手段,增进成员国之间的经济合作,以应付影响到各个发展部门的经济改革和自由化政策;通过采取后续行动执行各次全球会议的建议,增进成员国在社会发展领域

的准则、标准和法规的互相协调和统一,增进成员国在管理自然资源和环境方面的合作,并在人力和机构能力建设方面协助成员国。

按构成部分开列的资源分配百分比

	1996-1997	1998-1999
决策机关	0.3	0.2
行政领导和管理	7.7	6.2
工作方案	44.1	46.1
方案支助	48.0	47.5
共计	100.0	100.0

113. 由于在方案拟定和执行上采用多学科的司办法,拟净削减27个员额。西亚经社会的新总部计划在1997年下半年搬至贝鲁特。1998-1999年的资源总额反映了在贝鲁特进行活动的费用。

第21款 技术合作经常方案

总资源与总员额的比较

	1996-1997	1998-1999	变化
资源(千美元)	37 375.9	45 921.8	8 545.9
员额	-	-	-

114. 联合国 技术合作经常方案补充其它方案向发展中国家提供的援助。大会1969年11月21日2514 (XXIV)号决议规定了技术合作经常方案适用的程序。
115. 技术合作经常方案的活动方向和指引来自中期计划和两年期方案预算以及大会和经济及社会理事会的各项决议。经常方案下的个别活动是按发展中国家提出要求的性质决定的。
116. 方案的活动包括下列领域:人权、环境和社会发展、人类住区、减少贫穷、能源、经济发展、国际贸易和发展筹资、人口、公共行政、财政与发展、预防犯罪和刑事司法、国际药品管制、统计、运输和减灾以及紧急人道主义援助。方案分为下列组成部分:(a)部门咨询服务,由发展支助和管理事务部、经济及社会资料和政策分析部、人道主义事务部、贸发会议秘书处、联合国人类住区中心(生境)、人权中心、预防犯罪和刑事司法司等机构加以执行;(b)区域和分区域咨询服务,由欧洲经委会、非洲经委会、拉加经委会、西亚经委会和亚太经社会的秘书处加以执行。

117. 技术合作活动主要分为三种：短期咨询服务、外地项目和培训。
118. 预期1998-1999年期间经常方案资源水平会有所增加，这符合秘书长提出的增加在经济、社会和有关领域的资源的建议。

第22款 人权

总资源和员额的比较

	1996-1997	1998-1999	变化
资源(千美元)	48 000.6	46 448.5	(1 552.1)
员额	159	143	(16)

119. 中期计划方案19(人权)由人权事务高级专员办公室负责执行。方案的目的是包括在人权事务方面发挥领导作用和强调人权问题在国际和国家议程中的重要性。此外，通过在联合国采取全面而统一的促进和保护人权的办法，本方案旨在增加国际合作与协调以及人权机制的效果，并且设计更有效率的办法去防止侵害人权事件和消除充分实现人权的障碍。

资源分配百分比

	1996-1997	1998-1999
员额	72.4	68.7
其他费用	27.6	31.3
共计	100.0	100.0

120. 本方案将致力于通过一项发展权利的多层面战略，显著地提高各有关联合国机关对这种权利的支持、以及通过保护这种权利以及将这种权利纳入国际发展组织和金融组织的方案的活动来显著地提高对经济、社会和文化权利的确信。其他目标还包括：将妇女和女童的人权充分纳入联合国的活动、以更有效的措施来促进平等、尊严和容忍、对抗种族主义和仇外心理、以及保护少数民族、土著居民、移民工人、残疾人士和其他易受伤害群体。
121. 通过本方案对各人权机关和组织的支持，本方案进一步将致力于加强联合国作为全世界讨论和解决国际上关切的人权事务的论坛，并确保条约监测制度的有效运作及逐步改善，并为人权投诉程序提供支助。
122. 本方案另一个目标是应各国要求提供援助，发展和执行各国的人权行动计划，除其他外加强促进

民主和法治的国家结构、建立国家体制、实现发展权利和经济、社会和文化权利,以及谋求为此拟制一项全面的联合国方案。其他目标包括有效的教育和新闻方案,促进非政府组织、草根组织和民间社会对联合国人权活动的贡献。此外,本方案的目标包括人权领域中的活动和业务以及支持执行以工作协调和合理化为基础的强化的特别程序。

123. 本方案的活动分为三个次级方案,每个次级方案针对一个具体的职权范围和工作方法,其目的是避免重复和更有效率地利用有限的资源,同时执行方案的所有规定任务。

按构部分开列的资源分配百分比

	1996-1997	1998-1999
决策机关	10.0	11.9
行政领导和管理	7.7	12.9
工作方案	78.7	72.0
方案支助	3.6	3.9
共计	100.0	100.0

124. 人权事务办事处在1996-1997年间经过重组,由此产生了一个符合中期计划的新组织结构。在负责人权方案的人权事务高级专员的管理下,本办事处分为三部分:研究和发权利、支助服务和活动与方案。

125. 为了配合本中心新的精简结构,设想裁减16个员额(2个D-1、5个P-4、3个P-3、1个P-2/1和5个一般事务员额)。同时,另外建议为一般临时助理和旅费拨出额外经费,以执行经济及社会理事会所授权的活动以及提高本中心在信息技术方面的能力。

第23款

保护和援助难民

总资源和员额的比较

	1996-1997	1998-1999	变化
资源(千美元)	50 139.1	50 568.7	429.6
员额	244	220	(24)

126. 联合国难民事务高级专员办事处负责执行中期计划方案21,向难民提供保护和援助。本方案的

总目标载于办事处的《规程》内，即向难民提供国际保护以及设法为他们的的问题寻求长期解决办法(大会第428(V)号决议,第1条)。同它向难民提供国际保护的职责密切有关的就是为联合国难民事务高级专员办事处所关切的人提供人道主义援助。大会也要求高级专员为返回者提供援助并监测他们返回后的安全和福利(大会第40/118号决议)。此外，根据秘书处或联合国主要主管机关的具体要求，并得到所涉国家的同意，难民专员办事处还为国内流离失所者提供人道主义援助和保护(大会第48/116号决议)。关于难民专员办事处的援助活动，大会在其第832(IX)号决议中又扩大了《规程》的基本规定。在复杂的人道主义紧急状况下，难民专员办事处除了履行其特殊的国际保护的职权以外，还应根据大会第46/182号决议的规定向联合国紧急救济协调员所协调的人道主义援助活动提供协助。

127. 与本方案直接有关的就是难民专员办事处于1995年底在德尔斐项目下发起的改变管理制度的进程。这个进程的目的在于改革难民专员办事处的办事方法以及改善办事处的执行、事实成绩。1998年向难民专员办事处常设委员会第四次会议提出的行动计划中列出了一系列详细的目标，这些目标同难民专员办事处是否能够在1998-1999年两年期内执行其方案有直接关系。
128. 按照难民专员办事处《规章》第20条的规定，只有办事处工作所需的行政支出可以在联合国预算内支付，有关难民专员办事处活动的其他一切开支均由自愿捐款支付。
129. 提议列入经常预算的经费大约是1998-1999年期间难民专员办事处所期望得到的全部经费的2.2%，这项经费反映了裁减24个员额以及增加一般临时助理的经费。还为难民专员办事处在日内瓦办所用房舍的部分租金和维持费提供经费。在这个两年期以前，这种经费是编列在日内瓦的联合国办事处行政司项下的。

第24款 巴勒斯坦难民

总资源和员额的比较

	1996-1997	1998-1999	变化
资源(千美元)	17 304.9	19 375.0	2 070.1
员额	92	84	(8)

130. 近东救济工程处负责执行中期计划方案22(巴勒斯坦难民)。按照大会的决定，在近东救济工程处任务期间其国际工作人员的薪酬由联合国经常预算支付。而通常这项费用是由自愿捐助支付的。近东救济工程处的任务期限目前已延长到1999年6月。预期此方案将在1998-1999两年期内继续进行。

131. 经常预算所提供的资源水平将可继续维持75个专业人员以上员额和9个一般事务人员员额。这个拟议资源水平显示将在经常预算下裁减7个专业人员员额和1个一般事务人员员额。

第25款 人道主义援助

总资源和员额的比较

	1996-1997	1998-1999	变化
资源(千美元)	18 955.5	22 254.2	3 298.7
员额	75	75	0

132. 人道主义事务部负责执行中期计划方案20(人道主义事务)。该部的工作方案的主要方向是根据大会1991年12月19日第46/182号决议,该决议为人道主义援助活动的协调定出了扩大的法定任务。本部的目标是对自然或人为的人道主义的紧急状况作出有更好的准备和迅速而协调一致的反应、促进预防和准备工作、从救济平稳过渡到重建和到长期发展。本方案主要是由预算外资源提供经费。

资源分配百分比

	1996-1997	1998-1999
员额	74.2	75.3
其他开支	25.8	24.7
共计	100.0	100.0

133. 1998-1999年两年期间,该部将继续将重点放在提高国际社会的紧急人道主义活动方面的价值,并为此目的在若干人道主义行动领域中争取取得进展。该部将根据经验教训,促进对自然和技术灾害以及人道主义的紧急状况的准备和早期警报措施。它将通过及时同伙伴进行协商、迅速部署机构间评估特派团、发展人道主义战略、建立协调结构、在各机构间分配责任和协助把人道主义援助送到需要这些援助的人等办法,确保对灾害和紧急状况作出协调一致和有效的反应。人道主义事务部将继续加强有助于其协调任务的现有机制,包括机构间常设委员会的领导地位、中央紧急周转金的管理和综合呼吁进程;发挥人道主义事务有力赞助者的作用、制订和修改人道主义原则与政策,并强调在危机状况下人的层面,并同时为联合国的整个建立和平努力作出贡献。该部将加速和加强联合国的排雷方案的协调,并确保有效执行减灾方案,从而巩固在“减少自然灾害国际十年”所达到的成果。

按构成部分开列的资源分配百分比

	1996-1997	1998-1999
行政领导和管理	15.3	11.7
工作方案	61.1	68.0
方案支助	23.6	20.3
共计	100.0	100.0

134. 1998-1999年期间的资源反映了该部通过重组其协调功能和简化各项责任关系,从而相应地减少管理功能方面的资源,以此加强该部对复杂的紧急状况和其他紧急状况作出回应的能力。建议增设4个专业人员员额同时裁减4个一般事务人员员额。

**第26款
新闻部**

总资源和员额的比较

	1996-1997	1998-1999	变化
资源(千美元)	134 323.9	140 327.6	6 003.7
员额	822	740	(82)

135. 新闻部负责执行中期计划方案23(新闻)。新闻部力求通过传媒、非政府组织、教育机构和其他新闻渠道促使世界各国人民认识了解联合国的工作和宗旨。

资源分配百分比

	1996-1997	1998-1999
员额	74.2	73.0
其他费用	25.8	27.0
共计	100.0	100.0

136. 新闻部将予精简化,并将扩大其全球联系活动,目标为其核心对象,特别是政策和舆论塑造者,包括在世界各地发挥日益关键作用,影响力极大的新传媒组织。为了扩大宣传范围,新闻部将加强伙伴关系,不断采用先进资讯技术,及改良较传统的媒介。

按构成部分开列的资源分配百分比

	1996-1997	1998-1999
行政领导和管理	2.3	3.5
工作方案	93.9	92.6
方案支助	3.8	3.9
共计	100.0	100.0

137. 新闻部还将继续通过秘书长发言人并通过新闻稿、电台与电视、录像和图片报道等方式及时提供新闻和报道。

138. 1998-1999两年期资源水平反映裁减员额82个。如前所述,以后将提出新闻部订正概算。

**第27款
行政事务**

总资源和员额的比较

	1996-1997	1998-1999	变化
资源(千美元)	938 164.3	904 193.6	(33 970.7)
员额	3 933	3 347	(586)

139. 行政和管理事务部将成为管理事务部, 带头执行秘书长关于调整及改变联合国管理工作的提议。有效而系统地在组织内执行管理工作, 及明确规定和维持各级的权责, 将成为优先工作。同样优先的是开展和执行改善管理的措施, 以提高秘书处能力, 根据联合国各种不断变化和日益增多的需要作出回应。

资源分配百分比

	1996-1997	1998-1999
员额	65.8	63.7
其他费用	34.2	36.3
共计	100.0	100.0

140. 行管部负责执行中期计划方案24(行政事务)。行管部目前包括:副秘书长办公室;方案规划、预算和帐务厅;人力资源管理厅;会议和支助事务厅,及日内瓦、维也纳和内罗毕的行政事务处。会议事务将并入一个新的大会事务和会议事务部,这将反映在订正概算中。
141. 所需资源和员额减少反映行管部精简和改进其业务的努力及综合管理资料系统所需经费减少。在财务管理方面,提议将财务司长一职从P-5改叙至D-1,并裁撤一个P-4和两个一般事务人员员额。
142. 在方案规划、预算和帐务厅方面,提议的编制反映员额净减少13个。提议裁撤的16个员额(专业人员5个、一般事务人员11个)包括:预计在进一步执行综合管理资料系统后不再需要的员额4个(专业人员1个、一般事务人员3个);由于衡平征税基金现承担偿还国民所得税所涉工作的费用和有关工作人员,因此将裁减的员额5个(专业人员2个、一般事务人员3个);负责生利事业帐务工作的员额4个(专业人员1个、一般事务人员3个),1998-1999年将列入收入第3款;方案规划和预算司的员额2个(专业人员和一般事务人员各1个);财务主任办公室的1个一般事务人员员额。计划把两个员额调到综合管理资料系统维修组以执行与第3和第4版有关的维修工作,并将把采购和运输司的5个一般事务人员员额调到帐务司,以提高发票处理工作的效率。将着手建立一个新的预算资料系统,并已为此编列经费。
143. 人力资源管理厅在1996-1997年对其结构进行调整,增设多个“应有尽有型”的综合服务组以专门向各部厅提供综合人事服务,并加强助理秘书长办公室的能力及使其运作合理化。在秘书长性别问题和提高妇女地位特别顾问办公室成立后,妇女问题协调中心处已不再隶属人力资源管理厅,目的是将各个旨在提高妇女地位的组织单位合并起来。
144. 将继续强调改进各级工作人员的培训和发展机会和加强这方面的工作。提议增加培训资源25%,使工作人员得以通过培训尽量发挥其潜力,并作出有效的回应,以满足联合国急剧变化的需要。工作人员发展是建立组织今后的改良、调整和适应能力所必不可少的投资。
145. 随着管理改革,包括在一个综合管理制度下进一步下放权力及在世界各地应用综合管理资料系统的全球能力产生原定的影响,而三个司之间的协调也有所加强,预计将裁减员额16个(专业人员6个、一般事务人员10个)。另将1个一般事务人员员额调至综合管理资料系统维修组。
146. 支助事务负责执行下列各方面的活动:警卫和安全,综合管理信息和信息技术服务,采购和运输,房舍管理,档案和记录管理事务。这些活动旨在支助联合国的实质性方案(包括维持和平、人道主义行动及其他外地行动)、会议事务和其他共同事务方案。
147. 光盘和综合管理资料系统以前在技术革新款下编列预算,1998-1999年将列为支助事务的一部分。此外,8个与光盘系统有关的会议事务员额将调到支助事务。在综合管理资料系统方面,预算首次为维持该系统操作的小组编列经费。在这方面,提议将29个一般临时助理员额改为正式员额,并将行管部其他部门的5个员额调到综合管理资料系统。鉴于系统主任的职责,提议将该员额叙于D-2级。

148. 由于增加使用外包、停止某些工作和寻找可节省费用的其他可行安排的努力,提议在1998-1999年总共裁撤48个员额。另外还提议将采购和运输司D-1员额改叙至D-2,使该司具有适当级别的行政领导和管理。
149. 关于会议事务,主要目标继续是向政府间机构和联合国专家机关提供其工作所需的高质会议和文件服务,高效益地使用世界各地的会议事务资源和设施。
150. 1998-1999年,会议事务的目标是用经改进的管理方法和技术,确保最有效地使用资源,以及时提供高质量服务。管理职务将予合并精简,并应用电脑协助纽约、日内瓦和维也纳综合规划会议和文件事务。将继续与各实务部门合作,以最适度地使用会议服务,在减少文件数量的同时确保文件的质量,尽早提供,并以各种正式语文同时分发。
151. 将更广泛使用屏幕翻译和机助翻译,而远距离笔译已经是向在总部以外举行的会议提供服务的标准做法,以后将手于在最繁忙时期重新分配纽约、日内瓦和维也纳三地之间的工作量。建立会址外逐字记录员网络的安排将准备就绪,远距离口译也将予试用。笔译员、口译员、编辑员和逐字记录员将通过共同数据库利用词汇资源。

会议事务资源分配情况

	1998-1997	1998-1999
纽约	229.4	242.7
日内瓦	181.9	167.4
维也纳(毛额)	47.9	44.4

152. 提议削减纽约员额80个、日内瓦员额90个、维也纳预算毛额中的员额27个。裁撤员额多数来自文件处理领域,这主要是过去在技术革新方面的投资和精简措施的结果。口译和笔译能力将保持不变。提议也反映按照开支状况和工作量趋势重新分配纽约、日内瓦和维也纳之间的资源的结果。纽约的裁减也包括将《条约汇编》编订股调到法律事务厅的员额。
153. 在维也纳,以前的会议事务经费包括联合国在统一会议事务下为其他设于维也纳的组织提供的服务。同其他共同出资合办的活动一样,将继续提出总预算供大会核准,但请拨数额仅为联合国活动部分。这是员额表减少196年员额的原因。
154. 在联合国日内瓦办事处,行政司将继续向日内瓦办事处及其管辖下所有其他组织单位提供预算、人事、财务、管理和总务服务。此外,该司将为联合国在日内瓦举行的会议,及根据联合国同有关机构订立的长期或特别安排向专门机构提供行政和总务服务。
155. 1998-1999年的重点将继续放在精简和综合工序和任务,加快日常事务的自动化,并鼓励更广泛使用桌面技术方面的新技术,力求实现不用纸张的办公环境。在综合管理资料系统第1和第2版

启用后,预期特别是在人事部门若干业务将有较大的变化,在释放资源用于同地方当局联络的较实质性工作,及在有关程序方面也会有较大的变化。

156. 提议大幅度削减员额和一般业务费用项下资源,这反映裁撤51个员额及减少租金、房地维修和通信等一般业务费用的提议。
157. 在联合国维也纳办事处,行政和共同事务司将继续向各实务单位及其他秘书处实体和总部设于维也纳国际中心的其他国际组织提供各种行政支助,包括人力资源和财务管理、总务和电子支助、警卫和安全事务。该司将继续精简行政手续和更多使用电脑办事。
158. 计划在1998-1999年裁撤8个员额。此外,目前为设于维也纳国际中心的所有组织服务并由这些组织提供经费的警卫和安全事务将采用净预算编制法,该科所有96个现有员额已被删除,其中11个将予裁撤。人力资源管理科在1997年7月工发组织结束合办语文训练处后将开始提供一个新的语文培训服务。
159. 联合国内罗毕办事处于1996年1月成立,继承环境规划署和人类住区中心的行政事务司和共同事务处,负责提供共同行政和支助服务,包括人事、财务、总务支助、通信、电子支助和会议事务。提议在1998-1999两年期间保持现有员额数目。

第28款 内部监督

总资源和员额的比较

	1996-1997年	1998-1999年	变化
资源(千美元)	15 011.5	18 637.3	3 625.8
员额	81	82	1

160. 内部监督事务厅负责方案25,中期计划的内部监督。该厅进行财务和管理审计、监测联合国的内部管制制度、评价方案执行情况并协助方案管理员进行自我监督和自我评价、审查管理效能、开展调查。
161. 该厅于1994年9月成立。该厅的目的是通过行使其监测、内部审计、检察、评价和调查职能,达到更加有效地执行方案、更好地对联合国实行内部管制。

资源分配百分比

	1996-1997年	1998-1999年
员额	90.2	89.3
其他员额	81	82
共 计	100.0	100.0

162. 该厅的活动包括：(a) 检查、审查和评价财政资源的使用情况，核实是否遵守财务和行政条例和细则，开展管理审计，监测联合国的内部管制制度的效力；(b) 根据方案管理员的报告监测方案执行情况，对各部/厅的业务成绩作出结论，并协助方案管理员增进其自我监测的能力；(c) 评价联合国各项方案和法定任务的执行工作的效率和效力，审查执行方法、行政程序是否切合实际、以及活动和任务规定是否一致；(d) 对某一个部或厅的管理效力和效率作特别审查，以确定工作方案是否得到正确执行；(e) 调查有关违反联合国的规章、条例和有关行政指示的报告，建议司法或纪律行动。
163. 在两年期内，该厅将按照各实务部门和整个联合国的需要确定其工作的优先次序。将把重点进一步放在方案管理员在该厅的指导下进行自我监测、自我评价上。将通过确定权限范围和书面程序、并通过工作人员取得的经验增进调查职责。将对该厅的建设的遵守情况作系统的监测。

按构成部分开列的资源分配百分比

	1996-1997年	1998-1999年
行政领导和管理	10.3	11.7
工作方案	89.7	88.3
共 计	100.0	100.0

164. 为支付1996-1997两年期核可的12个员额的两年期全额费用编列了经费。此外，还设想增加用于旅费和通讯的资源，以让该厅有足够的资源来履行其职责。在要求为1998-1999年提供的资源总额中，180万美元用于评价，860万美元用于审计和管理顾问，200万美元用于监测和检察，400万美元用于调查。
165. 提议的员额表中增加了一个从行政和管理事务部调来的一般事务人员员额，负责以前行政和管理事务部向内部监测事务厅提供的行政支助职责。所需员额还包括将该厅目前的七个临时员额转成常设员额，并将一个一般事务人员员额从特等改叙到其他职等。

第29款 合资办理的行政活动

总资源和员额的比较

	1996-1997年	1998-1999年	变化
资源(千美元)	27 483.8	6 228.8	(21 255.0)
员额	64	0	(64)

166. 本款用于联合国所分担的国际公务员制度委员会和联合检查组的部分费用，以及因机构间合资的行政协调委员会的各附属机关的秘书处的部分费用，这些附属机关包括：行政问题协商委员会、资料系统协调事务协调委员会和方案和业务问题协商委员会。

资源分配百分比

	1996-1997年	1998-1999年
员额	56.6	0.0
其他员额	43.4	100.0
共 计	100.0	100.0

167. 其他合资活动的费用根据参与组织商定的公式分摊。以前按毛额开列的国际公务员制度委员会和联合检查组的所需经费现在按净额提出。这些活动的全额预算仍提交大会审议和核可，但1998-1999两年期的所需拨款只涉及联合国所占的份额。
168. 在资源总额的范围内，310万美元用于公务员制度委员会，190万美元用于联检组，50万美元用于行政协商会、40万美元用于资料系统协调会、20万美元用于方案业务协调会。以前在本款下为国际电子计算中心提供的资源现在使用国际电子计算中心的各单位下提出。
169. 关于国际公务员委员会，设想减少两个员额。关于联合检查组，根据大会关于加强联检组的要求，建议设立两个研究干事员额和一个信息技术员额，由撤消两个员额来抵消。在联检组的工作方案中确定新的调拨旅费的制度将节省经费。

第30款 特别费

总资源和员额的比较

	1996-1997年	1998-1999年	变化
资源(千美元)	41 360.4	53 720.8	12 370.4
员额	-	-	-

170. 第30款下的资源用于支付退休后的健康保险、赔偿金、一般保险费用、银行费用、组织间安全措施和 向前秘书长提供的养老金等特别支出。跟1996-1997年一样，增加额主要是用于1998-1999两年期期间预期退休人员健康保险费的增加。

第31款 建筑、改造、改良和主要维修费

总资源和员额的比较

	1996-1997年	1998-1999年	变化
资源(千美元)	28 048.8	35 893.4	7 244.6
员额	-	-	-

171. 本款包括联合国所占用的房舍的改造、改良和主要维修费。在1996-1997年两年期期间完成最后一个建筑项目--亚的斯亚贝巴的会议设施--之后,1998-1999年间不需要建筑资源。在改造和改良项下,特别需要在1998-1999两年期为联合国维也纳办事处提供资源,以按照与维也纳国际中心达成的费用分摊安排对房舍开展一项长期的工程计划。与往年不同的是,所有办事处都更加注重联合国房舍的主要维修方案,以解决健康和安全问题以及联合国占用的建筑物状况逐步恶化的问题。
172. 在考虑1998-1999年所需资源的增加时应注意到在审议1996-1997两年期方案的概算(A/50/6/Rev.1)时对本款实行的大幅度削减以及秘书长的报告A/C.5/50/57和Add.1中所阐明的法定削减。

编列格式和方法

173. 预算是按照下列各项编列的:

- (a) 1994-1995年支出；
- (b) 1996-1997年订正经费；
- (c) 提议1998-1999年与1996-1997年相比经费的变动(按美元和百分比列示)；
- (d) 1998-1999年概算重计费用前的总额；
- (e) 重计费用调整数；
- (f) 1998-1999年估计数。

174. 支出用途标准清单现已更加明细,并按行政和预算问题咨询委员会的要求,开列了招待费。
175. 编制方案预算的方法与上一个两年期所用的方法相同。这是大会在1992年12月23日第47/212 A号决议赞同的方法。根据这个方法,将以现两年期的经费拨款作为起始点,用它作为计算变动的基数。
176. 提议的增减数是根据1996-1997年的订正经费提出的,列明了提议增减本期预算的变动额。增减数按订正经费所用的相同面值开列,以便比较。
177. 然后将经费和变动额(增减数)重新计算,以便将通货膨胀算进去,同时用1997年的汇率调整第一年1996年所用的汇率。
178. 关于货币,由于预算以美元记帐,各种货币对美元的币值变动可对其他货币的支出产生很大的影响。在重计费用时,不会设法预测各种货币相对美元的变动情况。这方面将按现行程序处理。在这个阶段所作的唯一调整是按照1995年所作的汇率调整1996年的经费,这是大会在审议1996-1997年执行情况报告(A/C.5/51/38)时核准的。
179. 关于通货膨胀,要按照1998-1999年的价格调整各项经费和变动额。
180. 关于专业人员以上职类的工作人员,要按照1998年和1999年期间工作地点差价调整指数的变动预测进行调整。
181. 关于一般事务人员的薪金,要按照以1998年和1999年预计通货膨胀率为基础预测的生活费用调整数重新计算。

附件

1996-1997年推迟、延期或削减的产出 及其在1998-1999年的处理情况

1. 大会关于1998-1999两年期方案,概算概要的第51/220号决议,除其他外请秘书长就1996-1997年推迟、延期或削减原产出及其在1998-1999两年期方案概算(A/52/6/Rev.1)的处理情况提供资料。在这方面提到了秘书长建议1996-1997两年期方案预算削减1.54亿美元的报告(A/C.5/50/57/Add.1)与行政和预算问题咨询委员会的第二次报告(A/51/7/Add.1)。这两份报告都载列了要取消、延期、推迟或缩减范围的产出。
- 2 本附件不再重复上述报告所载取消或缩减范围的活动和产出。被列为推迟、但在编写本文件时预计在本两年期内执行的产出也不予重复。
- 3 下表第一栏所列产出是指上述报告建议推迟或延期、而在编写本附件时预计不会在本两年期内执行或完成的产出。第二栏是关于这些产出在1998-1999两年期方案概算内的处理情况。

1996-1997年推迟、延期或削减的产出及其在1998-1999两年期方案概算内的处理情况

1996-1997年推迟、延期或削减的产出 (A/C.5/50/57/Add.1和A/51/7/Add.1)	1998-1999两年期方案概算(A/52/6/Rev.1) 内的处理情况
<p>政治事务 裁军： 监测、分析和研究 裁军事项咨询委员会：4次会议减为2次</p>	<p>政治事务 裁军： 监测、分析和研究 建议裁军事项咨询委员会举行4次会议</p>
<p>维持和平行动部 没有提议推迟或延期任何产出</p>	<p>维持和平行动和特派团</p>
<p>外层空间事务 延期：经常性出版物--空技术新发展及其经济与社会应用的6种技术性和法律研究报告中的两种</p>	<p>和平利用外层空间 取消了两种技术性和法律研究报告</p>
<p>国际法院 没有提议推迟或延期任何产出</p>	<p>国际法院</p>
<p>法律活动 逐步协调和统一国际贸易法 延期：经常性出版物--贸易法委员会，第二版。 延期：非经常性出版物--教授商业法的推荐教材</p>	<p>法律事务 逐步协调和统一国际贸易法 这两种出版物都不继续出版</p>
<p>政策协调与可持续发展部 社会发展 就《世界残疾人行动纲领》执行进展和障碍向大会第五十一届会议提出报告被延期</p>	<p>政策协调与可持续发展部 社会发展 报告将提交大会第五十二届会议，因此不继续</p>

1996-1997年推迟、延期或削减的产出 (A/C.5/50/57/Add.1和A/51/7/Add.1)	1998-1999两年期方案概算(A/52/6/Rev.1) 内的处理情况
<p>提高妇女地位</p> <p>削减关于批准和执行《消除对妇女一切形式歧视公约》的宣传活动</p> <p>削减关于对妇女施加暴力的工作，这是关于对妇女施加暴力问题特别报告员工作的产出</p> <p>削减就《内罗毕前瞻性战略》执行情况同非政府组织、特别是同维也纳和日内瓦的非政府组织的联络活动</p> <p>削减对行政协调委员会为贯彻各主要会议成果有关工作队的而设立的其他活动的性别问题方面作出贡献</p>	<p>提高妇女地位</p> <p>宣传活动维持在1996-1997年水平</p> <p>工作范围维持在1996-1997年水平</p> <p>工作范围维持在1996-1997年水平</p> <p>在行政协调会提高妇女地位和性别平等机构间委员会设立之后重新安排工作</p>
<p>非洲：危急的经济形势、复苏和发展</p> <p>预算没有削减</p>	<p>非洲；《促进发展新议程》</p>
<p>经济社会资料及政策分析部</p> <p>行政领导和管理 延迟：开发经社资料系统</p> <p>全球发展问题和政策 延迟：非经常性出版物--《1997年世界社会状况报告》补编</p> <p>人口 延迟：两种非经常性出版物--按性别和年龄分类的城市和农村人口以及发展与国际移徙：事实与理论 延迟：技术性材料--关于人口、资源、环境与发展的数据库</p>	<p>经济社会资料及政治分析部</p> <p>行政领导和管理 1998-1999年继续开发经社资料系统</p> <p>全球发展问题和政策 《1997年世界社会状况报告》补编将于1998-1999年出版</p> <p>人口 这两种非经常性出版物都已取消</p> <p>技术性材料--关于人口、资源、环境与发展的数据库将于1998-1999年执行</p>

<p>1996-1997年推迟、延期或削减的产出 (A/C.5/50/57/Add.1和A/51/7/Add.1)</p>	<p>1998-1999两年期方案概算(A/52/6/Rev.1) 内的处理情况</p>
<p>发展支助和管理事务部</p> <p>公共行政和财政 推迟：非经常性出版物--公务员培训和管理</p>	<p>发展支助和管理事务</p> <p>公共行政和财政 非经常性出版物--公务员培训和管理 编入1998-1999两年期方案概算</p>
<p>联合国贸易和发展会议</p> <p>在1996年贸发会议第九届大会之后，其建议经大会第51/167号决议核准，重新调整了方案，反映在1998-2000年中期计划，不涉及推迟问题</p>	<p>贸易与发展</p> <p>重新调整了工作方案</p>
<p>贸发会议/关贸总协定国际贸易中心</p> <p>没有推迟或削减任何产出</p>	<p>贸发会议/关贸总协定国际贸易中心</p>
<p>联合国环境规划署</p> <p>没有推迟或削减任何产出</p>	<p>环境</p>
<p>联合国人类住区中心(生境)</p> <p>国家政策和手段 延期：非经常性出版物--关于国家政策和手段的政策文件，关于将城市指示数用于监测《生境二全球行动计划》执行情况的技术性报告。</p> <p>管理人类住区发展，包括财政和土地资源 延期：非经常性出版物--关于管理可持续人类住区发展的政策文件，以及审查机构间协调规划和执行可持续城市发展的经验。</p>	<p>人类住区</p> <p>国家政策和手段 非经常性出版物没有继续--各课题同新次级方案2和4的出版物合并。</p> <p>管理人类住区发展，包括财政和土地资源 政策文件没有继续，但该课题已并入新次级方案2下的非经常性出版物。另一个非经常性出版物将纳入关于《生境议程》执行情况的年度报告内。</p>

1996-1997年推迟、延期或削减的产出 (A/C.5/50/57/Add.1和A/51/7/Add.1)	1998-1999两年期方案概算(A/52/6/Rev.1) 内的处理情况
<p>改善基本设施和生活环境 延期：非经常性出版物—审查在执行关于整修市政基础设施和服务的生境二国家行动计划方面的各种经验。</p> <p>减轻灾情、重建和发展工作的管理 延期：非经常性出版物—审查政府和管理灾后情况的努力。</p> <p>减少贫穷和促进平等 延期：非经常性出版物—减轻贫穷和促进平等。</p>	<p>改善基本设施和生活环境 纳入新次级方案3和4下的报告和出版物内。</p> <p>减轻灾情、重建和发展工作的管理 纳入新次级方案4下关于生境议程执行情况的年度报告内。</p> <p>减少贫穷和促进平等 纳入新次级方案4下关于生境议程执行情况的年度报告内。</p>
<p>犯罪控制</p> <p>虽然一些产出已经取消，但是没有提议将任何产出推迟或延期。</p>	<p>犯罪控制</p>
<p>国际药物管制</p> <p>条约执行、秘书处和支助事务 推迟：就执行1988年《公约》的12条的标准向国际麻醉品管制局提供咨询意见的一次专家会议。</p> <p>应用科学研究，减少需求和供应 推迟：拟订和评价每年向各国政府提出的关于减少需求的问题单，包括执行关于今后药物管制方面开展的活动的《综合性多学科纲要》的初步预防、治疗和康复方案。 推迟：非经常性出版物—关于迅速评估药物滥用问题范围的技术手册。</p>	<p>国际药物管制</p> <p>条约执行、秘书处和支助事务 就执行1988年《公约》的12条的标准向麻管局提供咨询意见的一次专家会议将于1998—1999年举行。</p> <p>应用科学研究，减少需求和供应 将在1998—1999年通过年度报告问题单获取资料。</p>

<p>1996-1997年推迟、延期或削减的产出 (A/C.5/50/57/Add.1和A/51/7/Add.1)</p>	<p>1998-1999两年期方案概算(A/52/6/Rev.1) 内的处理情况</p>
<p>非洲经济委员会</p> <p>决策机关 政府间机构会议的会期由8天减至6天,政府间委员会会议的会期由5天减至4天。</p> <p>人力资源开发与社会改革 推迟:—4种非经常性出版物—为促进和平与和解训练师资培训者的前景和新方法;促进和平、民族和解和团结的非正规教育的方法和技术;青年参与国家冲突后重建和复兴;发挥积极作用,保健方面的性别差距;若干非洲国家内的障碍、利益和政策。</p> <p>统计和资料系统发展 推迟:非经常性出版物—编制统计发展计划方面的国家经验。</p> <p>自然资源 and 能源开发 推迟:关于非洲自然资源 and 能源地图第一阶段的技术材料。</p> <p>基础设施和结构改革 推迟:关于加强企业能力以利用科学和技术的措施的特设专家组会议。</p>	<p>非洲经济和社会发展</p> <p>非洲经济委员会的方案已经根据委员会关于非洲经济委员会新方向的第809(XXX)号决议重订。</p> <p>决策机关 会议时地分配办法在1998-1999年继续采用。</p> <p>人力资源开发与社会改革 按照非洲经委会总方案的新方针,这四份非经常性出版物已予取消。</p> <p>统计和资料系统发展 按照非洲经委会总方案的新方针,该非经常性出版物已经取消。</p> <p>自然资源 and 能源开发 按照非洲经委会总方案的新方针,该技术材料已经取消。</p> <p>基础设施和结构改革 按照非洲经委会总方案的新方针,该特设专家组会议已经取消。</p>

1996-1997年推迟、延期或削减的产出 (A/C.5/50/57/Add.1和A/51/7/Add.1)	1998-1999两年期方案概算(A/52/6/Rev.1) 内的处理情况
<p>亚洲及太平洋经济社会委员会</p> <p>通过经济增长和社会发展减轻贫穷 延迟：开发关于妇女参与发展的区域性数据库。</p> <p>统计 延迟：发展和维持亚太经社会统计资料系统；通过传统方法以及联线的使用提供特别的统计资料服务；用磁盘和/或光盘散发数据。</p>	<p>亚洲及太平洋经济和社会发展</p> <p>通过经济增长和社会发展减轻贫穷 没有进行数据库的工作。</p> <p>统计 结转至1998-1999年。</p>
<p>欧洲经济委员会</p> <p>运输 延期：为编制四项新的法律文书以及修订现有的法律文书和规则作出贡献；向内陆运输委员会提出的139份会议报告和其他报告中的18份报告； 延期：2份经常性出版物-运输资料；83种技术性材料推迟一种。 延期：8份非经常性出版物。 延期：技术性材料-公路车辆的规定及其修正案；技术性规定的电脑化。</p> <p>简化贸易手续 延迟：编制支持“管理、商务和运输电子数据交换系统”的参考数据库。</p> <p>能源 延期：非经常性出版物-关于煤发电、环境和公众接受的讨论会会议记录。</p>	<p>欧洲经济发展</p> <p>运输 在1997年年底尚没有执行的产出将在1998-1999年执行并提交运输委员会由其作出处理办法的决定。</p> <p>简化贸易手续 结转至在1998-1999年。</p> <p>能源 不结转至1998-1999年。</p>

1996-1997年推迟、延期或削减的产出 (A/C.5/50/57/Add.1和A/51/7/Add.1)	1998-1999两年期方案概算(A/52/6/Rev.1) 内的处理情况
<p>发展国际贸易</p> <p>延迟：非经常性出版物-外国投资者在经济过渡国家的产权法指南。</p> <p>延迟：关于促进外国对经济过渡国家直接投资的讨论会；关于外国贸易筹资的讨论会。</p>	<p>发展国际贸易</p> <p>不结转到1998-1999年。</p> <p>不结转到1998-1999年。</p>
<p>拉丁美洲和加勒比经济委员会</p> <p>虽然有些产出被取消，可是没有建议推迟或延期任何产出</p>	<p>拉丁美洲和加勒比经济和社会发展</p>
<p>西亚经济社会委员会</p> <p>虽然有些产出被取消，可是没有建议推迟或延期任何产出。</p>	<p>西亚经济社会委发展</p>
<p>技术合作经常方案</p> <p>虽然缩小了活动范围，可是没有建议推迟或延期任何产出。</p>	<p>技术合作经常方案</p>
<p>人权</p> <p>虽然产出缩小了活动范围或延迟，可是没有建议推迟或延期任何产出。</p>	<p>人权</p>
<p>联合国难民事务高级专员办事处</p> <p>没有推迟或延期任何产出。</p>	<p>保护和援助难民</p>
<p>联合国近东巴勒斯坦难民救济和工程处</p> <p>没有推迟或延期任何产出。</p>	<p>巴勒斯坦难民</p>

1996-1997年推迟、延期或削减的产出 (A/C.5/50/57/Add.1和A/51/7/Add.1)	1998-1999两年期方案概算(A/52/6/Rev.1) 内的处理情况
<p>人道主义事务部</p> <p>政策规划和发展 推迟：关于紧急活动的评估研究。 灾害的预防和准备 延期：关于减轻灾害和保险的讲习班 和城市地区防震安全讲习班</p>	<p>人道主义援助</p> <p>政策和发展 列入1998-1999两年期方案概算。 减轻自然灾害 如果没有执行讲习班活动，将列入 1998-1999两年期方案概算。</p>
<p>新闻</p> <p>宣传事务 延期：增换在导游参观路线上陈列的 展览品和影视材料。</p>	<p>新闻</p> <p>宣传事务 结转到1998-1999年。</p>
<p>行政和管理</p> <p>一般而言，服务的提供有所推迟。有 些产出已建议延期如下： 商务、采购和运输事务 延期：更换车辆方案。 设施管理、维修和建筑 延期：更换家具和设备方案。</p> <p>档案和记录管理 延期：关于按国家说明标准安排和说 明档案记录的研究，以及用微缩胶卷 保存记录</p> <p>日内瓦和维也纳办事处的图书馆事务 削减：图书馆挑选、购置和维持藏书 的工作；编制目录、索引和处理资料。</p>	<p>行政事务</p> <p>商务、采购和运输事务 已列入1998-1999年。更换车辆方案 设施管理、维修和建筑 1998 - 更换家具和设备方案已列入 1999年。</p> <p>档案和记录管理 研究工作已列入1998-1999年。</p>

<p>1996-1997年推迟、延期或削减的产出 (A/C.5/50/57/Add.1和A/51/7/Add.1)</p>	<p>1998-1999两年期方案概算(A/52/6/Rev.1) 内的处理情况</p>
<p>合资办理的行政活动 没有产出推迟或延期。</p>	<p>合资办理的行政活动</p>
<p>特别费 没有产出推迟或延期。</p>	<p>特别费</p>
<p>内部监督事务厅 监测和检查 延迟:监测活动。 调查 延迟:调查。</p>	<p>内部监督 监测和检查 1997年未完成的监测活动将结转到 1998-1999年。 调查 1997年未完成的调查活动将结转到 1998-1999年。</p>
<p>技术革新 没有产出推迟或延期。</p>	<p>行政事务 活动已纳入第27款。</p>
<p>建筑、改造、改良和主要维修 参看行预咨委会报告(A/51/7/Add.1) 附件一。</p>	<p>建筑、改造、改良和主要维修 改造和改良 由於大多数的项目都是多年项目,有 些在1997年部分完成的改造和改良将 将结转到1998-1999年。 主要维修 由於主要维修项目属于经常维修方案 的一部分,在1997年未完成的主要维 修项目大部分将结转到1998-1999年。</p>



表



表1. 预算总额
(千美元)

	1996-1997	1998-1999	增加(减少)	
			数额	百分比
(a) 经常预算				
支出	2 603 280.9	2 582 999.8	(20 281.1)	(0.8)
一般收入	84 241.0	40 407.2	(43 833.8)	(52.0)
小计	2 519 039.9	2 542 592.6	23 552.7	0.9
工作人员薪金税收入	363 496.6	329 104.9	(34 391.7)	(9.5)
经常预算净额	2 155 543.3	2 213 487.7	57 944.4	2.7
(b) 预算外				
支助活动	381 366.4	361 444.0	(19 922.4)	(5.2)
实质活动	323 862.7	306 921.7	(16 931.0)	(5.2)
业务活动	3 805 695.5	3 681 763.8	(123 931.7)	(3.3)
预算外共计	4 510 914.6	4 350 129.5	(160 785.1)	(3.6)
预算净额共计	6 666 457.9	6 563 617.2	(102 840.7)	(1.5)

表2. 按资金来源开列的员额

	1996-1997	1998-1999	增加(减少) 1998-1999与1996-1997相比	
			员额	百分比
(a) 经常预算				
支出款次	10 012	8 839	(1 173)	(11.7)
收入款次	138	134	(4)	(2.9)
小计	10 150	8 973	(1 177)	(11.6)
(b) 预算外				
支助活动	2 033	2 008	(25)	(1.2)
实质活动	918	841	(77)	(8.4)
业务活动	8 203	4 773	(479)	(9.1)
小 计	18 353	7 622	(581)	(7.1)
总 计	18 339	16 595	(1 758)	(9.6)

表3. 1998-1999两年期方案概算总表
(千美元)

联合国普通基金—经常预算

	1994-1995 支出	1998-1997 ^a 经费	资源增长		重计费用 前总额	重计费用	1998-1999 估计数
			数额	百分比			
第一编.							
通盘决策、领导和协调	33 179.0	36 890.2	1 001.1	2.7	36 891.3	1 731.5	38 622.8
第1款. 通盘决策、领导和协调	33 179.0	36 890.2	1 001.1	2.7	36 891.3	1 731.5	38 622.8
第二编.							
政治事务	214 436.4	199 361.4	(47 736.5)	(23.9)	151 624.9	13 248.3	164 873.2
第2款. 政治事务	60 445.1	59 679.7	(2 138.7)	(3.5)	57 541.0	3 424.4	60 965.4
第3款. 维持和平行动和特派团	149 643.7	136 506.3	(45 801.8)	(33.8)	89 703.5	9 775.4	99 478.9
第4款. 和平利用外层空间	4 346.6	4 176.4	204.0	4.8	4 380.4	48.5	4 428.9
第三编.							
国际司法和法律	51 560.0	50 240.4	3 067.8	6.1	53 306.2	2 247.6	55 555.8
第5款. 国际法院	21 370.8	19 985.9	1 531.0	7.6	21 516.9	560.1	22 077.0
第6款. 法律活动	30 189.2	30 254.5	1 536.8	5.0	31 791.3	1 687.5	33 476.8
第四编.							
国际合作促进发展	304 042.7	294 297.3	494.8	0.1	294 792.1	7 546.0	302 338.1
第7款. 政策协调和可持续发展	45 678.5	41 936.3	1 196.9	2.8	43 137.2	2 556.9	45 694.1
第8款. 非洲: 发展新议程	2 517.8	4 365.8	721.2	16.5	5 067.0	366.0	5 443.0
第9款. 经济及社会资料 和决策分析	47 325.2	47 276.2	1 426.5	3.0	48 702.7	2 845.1	51 547.8
第10款. 发展支助和管理 事务	26 462.3	26 811.4	(736.4)	(2.7)	26 075.0	1 566.9	27 631.9
第11款. 贸易和发展	136 708.3	132 562.9	(2 756.4)	(2.0)	129 797.5	(2 166.2)	127 631.3
第12款. 环境	11 809.8	8 231.1	361.4	4.2	8 562.5	721.9	9 304.4
第13款. 人类住区	13 177.2	11 731.7	63.9	0.5	11 796.6	1 411.0	13 206.6

^a 反映将经费3 459 000美元从第1款转入下列各款: 第2款, 743 300美元; 第26款, 1 933 100美元和第27款 782 600美元, 以及把782 600美元从技术革新(前第30款)转入第27款。

联合国普通基金—经常预算

	1994-1995 支出	1996-1997 经费	资源增长		重计费用 前基期	重计费用	1998-1999 估计数
			数 额	百分比			
第14款. 犯罪控制	4 662.1	5 194.9	216.4	4.1	5 411.3	95.7	5 807.0
第15款. 国际药物管制	14 800.8	16 195.0	8.3	-	16 203.3	108.7	16 372.0
第五编.							
区域合作促进发展	317 964.6	361 834.5	11 571.7	3.2	363 408.2	35 966.4	369 362.6
第16款. 非洲经济社会 发展	68 425.2	82 360.9	1 561.9	1.8	83 922.8	6 846.8	90 771.6
第17款. 亚洲及太平洋 经济社会发展	58 709.1	67 487.3	424.6	0.6	67 911.9	5 496.2	73 408.1
第18款. 欧洲经济发展	47 991.6	47 951.7	2 269.1	4.7	50 220.8	(910.0)	49 310.8
第19款. 拉丁美洲和加勒比 经济社会发展	75 346.2	82 515.4	134.1	0.1	82 649.5	7 566.0	90 245.5
第20款. 西亚经济社会发展	30 146.6	34 143.3	538.0	1.5	34 661.3	15 023.5	49 704.8
第21款. 技术合作经常方案	37 375.9	37 375.9	6 644.0	17.7	44 019.9	1 901.9	45 921.8
第六编.							
人权和人道主义事务	130 758.9	134 400.1	3 653.1	2.7	138 053.2	593.2	138 646.4
第22款. 人权	39 969.5	48 000.6	(838.0)	(1.7)	47 162.6	(714.1)	46 446.5
第23款. 保护和援助难民	51 561.3	50 139.1	1 320.7	2.6	51 469.8	(691.1)	50 566.7
第24款. 巴勒斯坦难民	21 343.2	17 304.9	240.9	1.3	17 545.8	1 829.2	19 375.0
第25款. 人道主义援助	17 894.9	18 955.5	2 929.5	15.4	21 866.0	369.2	22 264.2
第七编.							
新闻	137 032.4	134 323.9	(2 497.8)	(1.8)	131 826.1	8 501.5	140 327.6
第26款. 新闻	137 032.4	134 323.9	(2 497.8)	(1.8)	131 826.1	8 501.5	140 327.6
第八编.							
共同支助事务	940 877.6	938 164.3	(62 132.5)	(6.6)	876 031.8	26 161.1	904 192.9
第27款. 行政事务	940 877.6	938 164.3	(62 132.5)	(6.6)	876 031.8	26 161.1	904 192.9
A. 主管行政和管理事务的 副秘书长办公室							
	11 937.2	12 666.9	(1 017.2)	(8.0)	11 678.7	735.5	12 414.2

联合国普通基金—经常预算

	1994-1995 支出	1996-1997 经费	资源增长		重计费用 前总额	重计费用	1998-1999 估计数
			数 额	百分比			
B. 方案规划、预算和 帐务厅	18 831.3	20 156.1	(730.9)	(3.6)	19 425.2	1 128.2	20 553.4
C. 人力资源管理厅	39 118.1	40 782.1	2 308.2	5.6	43 090.3	2 712.5	45 802.8
D. 支助事务	230 131.6	229 897.7	(18 676.0)	(8.1)	211 221.7	11 791.0	223 012.7
E. 会议事务	466 373.6	459 263.2	(27 764.1)	(6.0)	431 499.1	11 743.6	443 242.7
F. 行政事务,日内瓦	128 672.4	120 778.0	(5 963.9)	(4.9)	114 814.1	(1 954.0)	112 860.1
G. 行政事务,维也纳	42 904.5	44 677.9	(10 540.7)	(23.5)	34 137.2	278.4	34 415.6
H. 行政事务,内罗毕	3 908.9	9 913.4	252.1	2.5	10 165.5	1 725.9	11 891.4
第九编.							
内部监督	10 999.6	15 011.5	2 537.3	16.9	17 548.8	1 088.5	18 637.3
第28款. 内部监督	10 999.6	15 011.5	2 537.3	16.9	17 548.8	1 088.5	18 637.3
第十编.							
合资办理的行政活动和 特别费	59 898.8	68 834.2	(15 301.3)	(22.2)	53 532.9	6 416.7	59 949.6
第29款. 合资办理的行政活动	25 588.2	27 483.8	(21 384.6)	(77.8)	6 099.2	129.6	6 228.8
第30款. 特别费	34 310.6	41 350.4	6 063.3	14.7	47 433.7	6 287.1	53 720.8
第十一编.							
基本建设支出	53 419.9	28 648.8	5 421.0	18.9	34 069.8	1 823.6	35 893.4
第31款. 建筑、改建、改 良和主要维修	53 419.9	28 648.8	5 421.0	18.9	34 069.8	1 823.6	35 893.4
第十二编.							
工作人员薪金税	377 433.9	348 280.6	(20 067.3)	(5.7)	328 213.3	(3 613.2)	324 600.1
第32款. 工作人员薪金税	377 433.9	348 280.6	(20 067.3)	(5.7)	328 213.3	(3 613.2)	324 600.1
第十三编.							
国际海底管理局	364.4	3 993.7	(3 993.7)	(100.0)	-	-	-
第33款. 国际海底管理局	364.4	3 993.7	(3 993.7)	(100.0)	-	-	-
经常预算共计	2 632 016.5	2 603 280.9	(123 962.3)	(4.7)	2 479 298.6	103 701.2	2 582 999.8

表4. 1998-1999两年期按支出用途开列的估计数总表
(千美元)

联合国普通基金—经常预算

	1994-1995 支 出	1996-1997 经 费	资源增长		重计费用前总额	重计费用	1998-1999 估计数
			数 额	百分比			
员额	1 520 608.9	1 525 508.5	(89 184.1)	(5.8)	1 436 324.4	72 306.3	1 508 630.7
其他人事费	167 334.6	184 722.0	(34 839.7)	(18.8)	149 882.3	11 397.4	161 279.7
非工作人员报酬	8 022.3	9 248.8	(663.0)	(7.1)	8 585.8	69.6	8 655.4
顾问和专家	12 480.5	15 009.7	99.8	0.6	15 109.5	784.6	15 894.1
旅费	50 679.3	47 842.6	(2 713.3)	(5.6)	44 929.3	1 784.8	46 714.1
订约承办事务	57 200.9	58 663.9	8 350.0	10.8	65 013.9	3 412.6	68 426.5
一般业务费	209 720.1	224 187.9	(20 707.5)	(9.2)	203 480.4	9 976.7	213 457.1
招待费	595.7	1 031.0	(156.0)	(15.1)	875.0	48.2	923.2
用品和材料	32 997.0	31 902.6	(2 723.3)	(8.5)	29 179.3	1 432.9	30 612.2
家具和设备	35 357.2	26 195.2	3 479.0	13.2	29 674.2	1 533.0	31 207.2
房地改建费	53 868.9	28 648.8	5 421.0	18.9	34 069.8	1 823.6	35 893.4
补助金和捐款	47 506.8	42 536.8	25 078.1	58.9	67 614.9	1 196.0	68 810.9
其他	435 644.3	407 983.1	(13 423.3)	(3.2)	394 559.8	(2 064.5)	392 495.3
经常预算共计	2 632 016.5	2 603 280.9	(123 962.3)	(4.7)	2 479 298.6	103 701.2	2 582 999.8

表5. 按预算款次/和按支出用途开列的1996-1997年经费和1998-1999估计数分配情况
(千美元)

支出款次		员 额	其 他 人事费	顾问和 专 家	旅 费	订购承办 事 务
第1款. 通盘决策、领导和 协调	1996-1997	21 535.7	746.1	139.9	6 120.3	3 103.6
	1998-1999	22 034.5	1 044.2	191.7	7 062.0	3 296.6
第2款. 政治事务	1996-1997	48 212.3	2 296.3	1 433.8	2 624.6	973.5
	1998-1999	50 154.5	1 657.6	1 591.0	3 008.7	606.3
第3款. 维持和平行动和 特遣队	1996-1997	60 492.2	45 397.8	800.1	5 822.4	738.6
	1998-1999	55 829.2	20 244.6	272.2	4 678.8	147.4
第4款. 和平利用外层 空间	1996-1997	3 703.9	6.6	18.6	91.4	-
	1998-1999	3 729.4	52.9	18.9	102.2	-
第5款. 国际法院	1996-1997	8 090.2	1 215.9	47.3	105.9	456.8
	1998-1999	8 545.1	1 969.6	48.6	106.6	930.8
第6款. 法律事务	1996-1997	23 789.5	361.7	610.4	2 589.4	1 129.7
	1998-1999	26 134.2	400.2	557.9	2 537.6	2 396.8
第7款. 裁军协调和可 持续发展	1996-1997	34 659.7	351.9	1 466.9	3 468.6	185.4
	1998-1999	36 206.6	395.9	1 284.6	3 849.4	121.2
第8款. 非洲: 发展新议程	1996-1997	3 038.2	316.0	451.6	211.2	311.6
	1998-1999	3 909.6	327.0	575.5	244.7	333.6
第9款. 经济及社会咨 料和原籍分 析	1996-1997	43 611.6	272.7	773.1	576.9	591.9
	1998-1999	47 177.2	533.6	802.1	517.9	591.3

一般业务费	用品和材料	家具和设备	非工作 人员报酬	招待费	补助金和 捐款	其 他	共 计
598.3	72.0	42.7	318.0	264.0	2 919.6	-	35 890.2
825.9	90.5	188.5	318.0	281.1	3 289.8	-	38 622.8
1 509.8	181.7	923.1	-	80.9	1 443.7	-	59 679.7
1 488.3	201.7	673.6	-	90.9	1 432.8	-	60 985.4
14 987.3	3 597.3	3 602.4	-	67.2	-	-	135 505.3
10 226.0	2 662.7	5 347.8	-	39.5	10.7	-	99 478.9
-	-	9.5	-	1.8	344.6	-	4 176.4
11.1	-	22.8	-	3.4	488.2	-	4 428.9
2 094.1	312.6	442.3	7 209.9	10.9	-	-	19 985.9
2 787.1	320.8	403.3	6 946.1	17.0	-	-	22 077.0
270.3	47.2	827.4	278.0	6.6	324.3	-	30 254.5
381.1	76.1	353.5	278.0	6.4	357.0	-	33 478.8
728.9	96.5	298.9	142.0	12.3	525.2	-	41 938.3
746.0	95.7	305.2	142.0	12.2	535.3	-	45 694.1
16.0	21.2	-	-	-	-	-	4 365.8
41.4	11.2	-	-	-	-	-	5 443.0
831.8	59.4	554.1	-	4.7	-	-	47 276.2
848.1	62.9	385.3	-	5.0	624.4	-	51 547.8

支出款次		员 额	其 他 人事费	顾问和 专 家	旅 费	订购承办 事 务
第10款. 发展支助和管理						
事务	1996-1997	24 298.5	321.8	475.4	958.1	23.8
	1998-1999	24 999.8	246.1	517.6	1 018.7	55.6
第11款. 贸易和发展	1996-1997	97 808.4	1 121.4	2 515.3	2 348.6	820.2
	1998-1999	91 202.1	1 275.3	2 677.9	2 159.0	647.1
第12款. 环境	1996-1997	6 080.6	1 389.7	238.3	296.8	34.0
	1998-1999	7 127.7	1 297.0	225.9	294.1	41.1
第13款. 人类住区	1996-1997	9 314.2	1 596.7	335.5	218.1	71.0
	1998-1999	10 788.6	1 379.3	427.2	117.0	86.3
第14款. 犯罪控制	1996-1997	4 071.2	299.0	573.5	181.4	48.1
	1998-1999	4 519.8	365.4	218.0	233.4	66.5
第15款. 国际药物管制	1996-1997	12 770.3	945.4	542.7	1 139.3	364.5
	1998-1999	13 028.1	452.9	678.2	1 155.7	458.8
第16款. 非洲经济社会						
发展	1996-1997	64 989.2	2 851.7	1 000.6	2 431.2	784.5
	1998-1999	69 864.8	2 599.0	1 567.3	2 305.2	1 011.5
第17款. 亚洲及太平洋						
经济社会发展	1996-1997	57 388.2	974.6	496.2	1 124.9	571.0
	1998-1999	62 114.3	1 446.7	577.5	1 375.2	602.6
第18款. 欧洲经济发展	1996-1997	45 496.5	162.1	384.0	688.4	214.8
	1998-1999	45 276.6	210.8	429.7	711.8	427.5
第19款. 拉丁美洲和加勒						
比经济社会						
发展	1996-1997	66 991.3	1 281.8	708.5	1 592.7	996.5
	1998-1999	72 242.0	2 036.3	1 124.4	1 753.6	1 791.4
第20款. 西亚经济社会						
发展	1996-1997	27 217.0	202.1	794.0	530.3	489.4
	1998-1999	41 446.1	502.5	1 022.3	496.0	427.7

一般业务費	用品和材料	家具和设备	非工作 人員報酬	招待費	补助金和 捐款	其 他	共 計
554.8	34.4	138.7	-	5.9	-	-	28 811.4
604.1	36.5	147.2	-	6.3	-	-	27 631.9
3 387.3	1 627.0	540.3	-	59.8	-	22 326.6	132 832.9
3 241.1	1 557.2	773.1	-	42.6	2 082.5	21 973.4	127 631.3
156.5	47.4	2.7	-	5.1	-	-	8 231.1
232.4	57.3	22.7	-	6.2	-	-	9 304.4
139.6	29.6	5.0	-	22.0	-	-	11 731.7
177.6	92.6	154.4	-	5.6	-	-	13 208.6
3.0	-	18.7	-	-	-	-	5 194.9
18.9	-	81.6	-	3.4	-	-	5 507.0
62.7	176.2	104.8	88.0	3.1	-	-	16 126.0
179.0	156.0	174.2	88.0	3.1	-	-	16 372.0
5 456.4	2 201.8	1 473.7	-	24.6	1 147.2	-	82 380.9
7 257.0	2 067.6	2 845.7	-	26.0	1 227.5	-	90 771.6
4 648.4	752.9	1 510.8	-	20.3	-	-	67 487.3
5 069.1	881.6	1 319.4	-	21.7	-	-	73 408.1
371.5	99.0	517.5	-	17.9	-	-	47 951.7
180.9	132.1	554.9	-	17.8	1 388.7	-	49 310.8
8 521.5	1 215.8	1 194.8	-	22.5	-	-	82 515.4
8 569.3	1 237.0	1 482.0	-	20.5	-	-	90 945.5
3 426.4	600.3	865.9	-	15.9	-	-	34 143.3
4 176.0	661.7	965.0	-	17.5	-	-	49 704.8

支出款次		页 额	其 他 人 事 费	顾问和 专 家	旅 费	订约承办 事 务
第21款. 技术合作经常方 案	1993-1997	-	-	-	-	-
	1998-1999	-	-	-	-	-
第22款. 人权	1993-1997	34 738.6	2 906.8	126.1	8 447.4	336.0
	1998-1999	31 892.2	3 867.6	115.2	8 596.7	307.8
第23款. 保护和援助难民	1993-1997	60 073.4	65.7	-	-	-
	1998-1999	47 335.6	2 006.6	-	-	-
第24款. 巴勒斯坦难民	1993-1997	17 282.3	22.6	-	-	-
	1998-1999	19 351.1	23.9	-	-	-
第25款. 人道主义援助	1993-1997	14 058.1	625.0	243.2	1 215.6	447.9
	1998-1999	16 753.4	480.6	249.9	1 135.3	251.5
第26款. 新闻	1993-1997	99 635.5	3 774.1	-	1 205.6	13 096.9
	1998-1999	102 377.5	4 463.3	-	1 265.9	14 652.1
第27款. 行政事务	1993-1997	617 053.8	76 207.4	349.7	1 431.8	32 797.4
	1998-1999	575 908.2	62 087.6	508.5	1 169.1	39 068.7
A. 主管行政和管理 事务副秘书长 办公室						
	1993-1997	11 908.7	352.3	-	189.3	16.6
	1998-1999	11 823.6	157.7	-	70.8	83.4
B. 方案规划、预算 和帐务厅						
	1993-1997	18 564.8	431.4	30.5	35.8	345.6
	1998-1999	18 262.8	665.3	21.2	26.8	666.3
C. 人力资源管理厅						
	1993-1997	27 426.6	1 076.6	76.5	547.0	10 527.7
	1998-1999	28 183.1	1 244.5	63.2	596.0	14 691.4
D. 支助事务						
	1993-1997	75 100.3	11 541.3	223.4	283.2	12 310.8
	1998-1999	85 653.4	9 229.7	383.3	275.3	10 246.1

一般业务费	用品和材料	家具和设备	非工作人员报酬	招待费	补助金和捐款	其他	共 计
-	-	-	-	-	-	37 375.9	37 375.9
-	-	-	-	-	-	45 921.8	45 921.8
831.9	99.7	192.3	176.0	16.1	67.7	-	48 000.6
846.2	132.3	384.6	224.0	15.5	46.4	-	46 448.5
-	-	-	-	-	-	-	50 139.1
1 136.2	88.3	-	-	-	-	-	50 568.7
-	-	-	-	-	-	-	17 304.9
-	-	-	-	-	-	-	19 375.0
748.2	92.8	313.4	-	11.3	1 200.0	-	18 955.5
764.2	95.6	252.0	-	11.2	2 260.5	-	22 254.2
9 452.6	3 791.5	2 740.8	-	296.7	328.2	-	134 323.9
9 711.7	3 734.3	3 589.7	-	227.6	305.5	-	140 327.6
162 126.1	16 585.4	9 384.4	-	40.7	22 187.6	-	938 164.3
151 227.2	16 013.8	10 478.4	-	28.3	47 653.2	-	904 192.9
141.1	-	87.2	-	0.8	-	-	12 695.9
153.9	-	124.0	-	0.8	-	-	12 414.2
445.6	23.6	273.6	-	4.2	-	-	20 156.1
456.2	24.9	399.9	-	-	-	-	20 553.4
406.6	314.6	396.3	-	8.2	-	-	40 782.
300.2	365.4	351.4	-	7.6	-	-	45 802.8
113 331.1	3 760.6	1 894.5	-	10.6	11 441.9	-	229 897.7
106 442.2	3 909.6	4 059.0	-	11.2	2 802.9	-	223 012.7

支出款次		页 额	其 他 人事费	顾问和 专家	旅 费	订约承办 事 务
E. 会议事务	1996-1997	377 625.2	58 051.2	-	247.2	5 965.1
	1998-1999	341 542.9	44 650.7	-	65.9	9 318.4
F. 行政事务, 日内瓦	1996-1997	78 458.4	4 853.5	-	71.7	3 533.8
	1998-1999	70 794.2	5 201.4	-	65.6	3 541.4
G. 行政事务, 维也纳	1996-1997	24 101.3	1 321.7	-	28.1	-
	1998-1999	12 336.4	522.6	18.9	28.0	455.5
H. 行政事务, 内罗毕	1996-1997	5 868.5	579.4	19.3	28.5	97.9
	1998-1999	7 371.8	385.6	21.9	30.7	66.2
第28款. 内部监督	1996-1997	13 546.5	116.2	188.9	544.4	31.7
	1998-1999	16 644.5	146.7	212.0	827.5	46.3
第29款. 合资办理的行政 活动	1996-1997	15 553.6	282.8	300.1	1 677.3	41.1
	1998-1999	-	-	-	-	-
第30款. 特别费	1996-1997	-	38 550.1	-	-	-
	1998-1999	-	49 744.6	-	-	-
第31款. 建筑、改建、改 良和主要维修	1996-1997	-	-	-	-	-
	1998-1999	-	-	-	-	-
第32款. 工作人员薪金税	1996-1997	-	-	-	-	-
	1998-1999	-	-	-	-	-
第33款. 国际海底管理局	1996-1997	-	-	-	-	-
	1998-1999	-	-	-	-	-
共计	1996-1997	1 525 506.5	184 722.0	15 009.7	47 642.6	58 663.9
	1998-1999	1 508 630.7	161 279.7	15 894.1	46 714.1	68 426.5
		(1.1%)	(12.7%)	5.9%	(2.0%)	16.6%

一般业务费	用品和材料	家具和设备	非工作人员 人员报酬	招待费	补助金和 捐款	其他	共 计
4 679.6	9 317.0	3 354.2	-	2.9	2 020.8	-	459 263.2
4 678.0	9 117.7	1 955.1	-	3.9	31 910.1	-	443 242.7
29 918.3	1 945.6	1 144.3	-	4.1	2 848.3	-	120 778.0
25 237.9	1 650.5	1 656.5	-	2.5	4 710.1	-	112 860.1
10 638.0	893.9	1 816.0	-	2.3	5 876.6	-	44 677.9
10 861.0	534.3	1 426.5	-	2.3	8 230.1	-	34 415.6
2 565.8	330.1	416.3	-	7.6	-	-	9 913.4
3 097.8	411.4	506.0	-	-	-	-	11 891.4
152.9	80.3	348.3	-	4.3	-	-	15 011.5
296.9	126.7	332.3	-	4.4	-	-	18 637.3
1 743.2	78.6	142.7	618.4	4.4	7 041.6	-	27 483.8
-	-	-	-	-	6 228.8	-	6 288.8
1 366.4	-	-	420.5	-	1 013.4	-	41 350.4
2 415.3	-	-	661.3	-	899.6	-	53 720.8
-	-	-	-	-	-	28 648.8	28 648.8
-	-	-	-	-	-	35 893.4	35 893.4
-	-	-	-	-	-	348 280.6	348 280.6
-	-	-	-	-	-	324 600.1	324 600.1
-	-	-	-	-	3 993.7	-	3 993.7
-	-	-	-	-	-	-	-
224 187.9	31 902.6	26 195.2	9 248.8	1 031.0	42 536.8	436 631.9	2 603 280.9
213 457.1	30 612.2	31 207.2	8 655.4	923.2	68 810.9	428 388.7	2 582 999.8
(4.8%)	(4.1%)	19.1%	(6.4%)	(10.5%)	61.8%	(1.9%)	(0.8%)

表6. 按方案预算编次开列的经常预算概算常设员额和临时员额

	1996-1997			提 议					1998-1999		
	常设	临时	共计	新	转正	改叙/重新部署	裁撤	净变动	常设	临时	共计
第一编.											
通盘决策、领导和协调											
专业人员	49	-	49	1	-	(1)	(2)	(2)	47	0	47
一般事务人员	73	-	73	-	-	-	(3)	(3)	70	0	70
共计	122	-	122	-	-	(1)	(5)	(5)	117	0	117
第二编.											
政治事务											
专业人员	205	18	223	1	-	-	(18)	(17)	188	18	206
一般事务人员	473	33	506	-	-	-	(71)	(71)	402	33	435
共计	678	51	729	1	-	-	(89)	(88)	590	51	641
第三编.											
国际司法和法律											
专业人员	102	-	102	1	-	4	(6)	(1)	101	0	101
一般事务人员	97	3	100	-	-	1	(3)	(2)	95	3	98
共计	199	3	202	1	-	5	(9)	(3)	196	3	199
第四编.											
国际合作促进发展											
专业人员	723	1	724	2	-	(6)	(42)	(46)	677	1	678
一般事务人员	600	-	600	1	-	(4)	(66)	(69)	531	0	531
共计	1 323	1	1 324	3	-	(10)	(108)	(115)	1 208	1	1 209
第五编.											
区域合作促进发展											
专业人员	829	-	829	-	-	7	(54)	(47)	782	0	782
一般事务人员	1 336	-	1 336	-	-	4	(140)	(136)	1 200	0	1 200
共计	2 165	-	2 165	-	-	11	(194)	(183)	1 982	0	1 982
第六编.											
人权和人道主义事务											
专业人员	303	13	316	4	-	-	(18)	(14)	289	13	302
一般事务人员	250	4	254	-	-	-	(34)	(34)	216	4	220
共计	553	17	570	4	-	-	(52)	(48)	505	17	522
第七编.											
新闻											
专业人员	290	-	290	-	-	(1)	(28)	(29)	261	0	261
一般事务人员	532	-	532	-	-	-	(53)	(53)	479	0	479
共计	822	-	822	-	-	(1)	(81)	(82)	740	0	740

	1996-1997			提 议					1998-1999		
	常设	临时	共计	新	转正	改叙/重新部署	裁撤	净变动	常设	临时	共计
第八编.											
共同支助事务											
专业人员	1 345	1	1 346	-	25	-	(157)	(132)	1 213	1	1 214
一般事务人员	2 580	7	2 587	-	4	(5)	(453)	(454)	2 128	7	2 133
共计	3 925	8	3 933	-	29	(5)	(610)	(586)	3 339	8	3 347
第九编.											
内部监督											
专业人员	50	6	56	-	-	-	0	0	50	6	56
一般事务人员	24	1	25	-	-	1	0	1	25	1	26
共计	74	7	81	-	-	1	0	1	75	7	82
第十编.											
合资办理的行政活动和特别费											
专业人员	29	-	29	-	-	-	(29)	(29)	0	0	0
一般事务人员	35	-	35	-	-	-	(35)	(35)	0	0	0
共计	64	-	64	-	-	-	(64)	(64)	0	0	0
经常预算, 共计											
专业人员	3 925	39	3 964	9	25	3	(354)	(317)	3 608	39	3 647
一般事务人员	6 000	48	6 048	1	4	(3)	(858)	(856)	5 144	48	5 192
共计	9 925	87	10 012	10	29	-	(1 212)	(1 173)	8 752	87	8 839
收入第3款											
服务公众											
专业人员	25	-	25	1	-	-	(2)	(1)	24	0	24
一般事务人员	113	-	113	3	-	-	(6)	(3)	110	0	110
共计	138	-	138	4	-	-	(8)	(4)	134	0	134
总 计											
专业人员	3 950	39	3 989	10	25	3	(356)	(318)	3 632	39	3 671
一般事务人员	6 113	48	6 161	4	4	(3)	(864)	(859)	5 254	48	5 302
共计	10 063	87	10 150	14	29	-	(1 220)	(1 177)	8 886	87	8 973

表7. 经常预算下核定的1996-1997两年期员额和提议的1998-1999两年期员额

预算款次和组织单位	专业人员以上职类								小计
	副秘书长	助理秘书长	D-2	D-1	P-5	P-4	P-3	P2/1	
1. 通盘决策、领导和协调									
1996-1997	2	2	3	8	14	10	6	4	49
新员额	-	-	-	-	-	-	1	-	1
改叙	-	-	2	-	(2)	1	(1)	-	-
重新部署	-	(1)	1	(1)	(1)	-	1	-	(1)
裁撤	-	-	-	-	(1)	(1)	-	-	(2)
1998-1999	2	1	6	7	10	10	7	4	47
2. 政治事务									
1996-1997	1	2	10	18	41	41	29	13	155
改叙	-	-	-	-	-	-	-	-	-
裁撤	-	-	(2)	-	(6)	-	(1)	-	(9)
1998-1999	1	2	8	18	35	41	28	13	146
3. 维持和平行动和特派团									
1996-1997	2	4	6	8	14	9	4	8	55
新员额	-	-	-	-	-	1	-	-	1
改叙	-	-	-	-	-	-	1	(1)	-
裁撤	-	(1)	(1)	-	(6)	(1)	-	-	(9)
1998-1999	2	3	5	8	8	9	5	7	47
4. 和平利用外层空间									
1996-1997	-	-	1	1	2	4	4	1	13
裁撤	-	-	-	-	-	-	-	-	-
1998-1999	-	-	1	1	2	4	4	1	13
5. 国际法院									
1996-1997	-	1	1	1	3	6	7	3	22
1998-1999	-	1	1	1	3	6	7	3	22
6. 法律事务									
1996-1997	1	-	3	9	19	16	19	13	80
新员额	-	-	-	-	-	-	1	-	1
改叙	-	-	1	(1)	-	-	-	-	-
重新部署	-	-	-	-	-	1	2	1	4
裁撤	-	-	-	(1)	(2)	-	(1)	(2)	(6)
1998-1999	1	-	4	7	17	17	21	12	79
7. 政策协调和可持续发展									
1996-1997	1	-	5	14	28	34	19	16	117
新员额	-	-	-	-	1	1	-	-	2
重新部署	-	1	(1)	-	-	-	-	-	-
裁撤	-	-	(1)	(1)	(1)	(2)	(1)	-	(6)
1998-1999	1	1	3	13	28	33	18	16	113

一般事务人员和其他职类

特等	其他各等	警卫人员	外勤人员	工匠	当地征聘人员	小计	共计
10	62	1	-	-	-	73	122
-	-	-	-	-	-	-	1
-	-	-	-	-	-	-	-
-	-	-	-	-	-	-	(1)
(1)	(1)	(1)	-	-	-	(3)	(5)
9	61	-	-	-	-	70	117
12	114	-	-	-	-	126	281
-	(1)	-	-	-	1	-	-
(1)	(7)	-	-	-	-	86)	(17)
11	106	-	-	-	1	118	264
1	26	-	182	-	195	374	429
-	-	-	-	-	-	-	1
-	-	-	-	-	-	-	-
-	(3)	-	(18)	-	(41)	(62)	(71)
1	23	-	134	-	154	312	359
-	6	-	-	-	-	6	19
-	(1)	-	-	-	-	(1)	(1)
-	5	-	-	-	-	5	18
6	29	-	-	-	-	35	57
6	29	-	-	-	-	35	57
7	58	-	-	-	-	65	145
-	-	-	-	-	-	-	1
5	(5)	-	-	-	-	-	-
-	1	-	-	-	-	1	5
-	(3)	-	-	-	-	(3)	(9)
12	51	-	-	-	-	63	142
8	86	-	-	-	-	94	211
-	1	-	-	-	-	1	3
-	-	-	-	-	-	-	-
-	(12)	-	-	-	-	(12)	(18)
8	75	-	-	-	-	83	196

预算款次和组织单位		专业人员以上职类								小计
		副秘书长	助理秘书长	D-2	D-1	P-5	P-4	P-3	P2/1	
8. 非洲：发展新 议程	1996-1997	-	-	1	1	4	1	4	-	11
	重新部署	-	-	-	-	-	1	-	-	1
	1998-1999	-	-	1	1	4	2	4	-	12
9. 经济及社会资料 和政策分析	1996-1997	1	-	4	13	28	40	36	26	148
	改叙	-	-	-	-	(1)	1	3	3	-
	裁撤	-	-	-	(1)	-	-	(1)	(1)	(6)
	1998-1999	1	-	4	12	27	41	38	19	142
10. 支助和管理 事务	1996-1997	1	-	2	7	14	19	14	4	61
	裁撤	-	-	-	-	-	-	(1)	-	(1)
	1998-1999	1	-	2	7	14	19	13	4	60
11. 贸易和发展	1996-1997	1	-	8	25	55	59	74	37	259
	改叙	-	-	(1)	-	-	-	-	-	-
	重新部署	-	-	-	-	(4)	(2)	(1)	-	(7)
	裁撤	-	-	(2)	(7)	(5)	(4)	(2)	(5)	(25)
	1998-1999	1	1	5	18	46	53	71	32	227
12. 环境	1996-1997	1	-	3	1	7	8	2	1	23
	裁撤	-	-	-	-	(1)	-	-	-	(1)
	1998-1999	1	-	3	1	6	8	2	1	22
13. 人类住区	1996-1997	1	-	1	3	6	14	14	5	44
	裁撤	-	-	-	-	-	-	(2)	-	(2)
	1998-1999	1	-	1	3	6	14	12	5	42
14. 犯罪控制	1996-1997	-	-	1	-	2	6	6	1	16
	重新部署	-	-	-	1	1	(1)	(1)	-	-
	裁撤	-	-	-	-	-	-	-	-	-
	1998-1999	-	-	1	1	3	5	5	1	16
15. 国际药物管制	1996-1997	1	-	1	2	6	13	13	9	45
	裁撤	-	-	-	-	-	(1)	-	-	(1)
	1998-1999	1	-	1	2	6	12	13	9	44

一般事务人员和其他职类							
特等	其他各等	警卫人员	外勤人员	工匠	当地征聘人员	小计	共计
1	6	-	-	-	-	7	18
-	-	-	-	-	-	-	1
1	6	-	-	-	-	7	19
29	101	-	-	-	-	130	278
-	-	-	-	-	-	-	-
(3)	(11)	-	-	-	-	(14)	(20)
26	90	-	-	-	-	116	258
6	91	-	-	-	-	97	158
(2)	(7)	-	-	-	-	(9)	(10)
4	84	-	-	-	-	88	148
12	173	-	-	-	4	189	448
-	-	-	-	-	-	-	-
-	-	-	-	-	(4)	(4)	(11)
-	(18)	-	-	-	-	(18)	(43)
12	155	-	-	-	-	167	394
1	5	-	-	-	14	20	43
-	-	-	-	-	(3)	(3)	(4)
1	5	-	-	-	11	17	39
-	2	-	-	-	27	29	73
-	-	-	-	-	(5)	(5)	(7)
-	2	-	-	-	22	24	66
1	5	-	-	-	-	6	22
-	-	-	-	-	-	-	-
-	(1)	-	-	-	-	(1)	(1)
1	4	-	-	-	-	5	21
3	25	-	-	-	-	28	73
-	(4)	-	-	-	-	(4)	(5)
3	21	-	-	-	-	24	68

预算款次和组织单位		专业人员以上职类								
		副秘书长	助理秘书长	D-2	D-1	P-5	P-4	P-3	P2/1	小计
16. 非洲经济社会发展	1996-1997	1	-	1	18	42	59	78	30	229
	重新部署	-	-	-	-	1	1	-	-	2
	裁撤	-	-	-	(2)	(2)	(3)	(7)	(1)	(15)
	1998-1999	1	-	1	16	41	57	71	29	216
17. 亚洲及太平洋经济社会发展	1996-1997	1	-	1	12	27	59	56	31	137
	重新部署	-	-	-	-	1	-	1	-	2
	裁撤	-	-	-	(1)	-	(6)	(9)	(2)	(18)
	1998-1999	1	-	1	11	28	53	48	29	171
18. 欧洲经济发展	1996-1997	1	-	1	9	21	30	34	22	118
	改叙	-	-	-	-	1	(1)	2	(2)	-
	裁撤	-	-	-	-	(1)	(1)	-	(2)	(4)
	1998-1999	1	-	1	9	21	28	36	18	114
19. 拉丁美洲和加勒比经济社会发展	1996-1997	1	-	1	13	30	57	49	39	190
	改叙	-	-	-	-	-	-	2	(2)	-
	重新部署	-	-	-	-	1	1	-	-	2
	裁撤	-	-	-	-	(3)	(2)	(6)	(3)	(14)
1998-1999	1	-	1	13	28	56	45	34	178	
20. 西亚经济社会发展	1996-1997	1	-	1	8	19	33	27	16	105
	改叙	-	-	-	-	1	(1)	-	-	-
	重新部署	-	-	-	-	1	-	-	-	1
	裁撤	-	-	-	(1)	1	(1)	-	(1)	(3)
1998-1999	1	-	1	7	21	31	27	15	103	
22. 人权	1996-1997	1	1	-	6	13	29	35	15	100
	裁撤	-	-	-	(2)	-	(5)	(3)	(1)	(11)
1998-1999	1	1	-	4	13	24	32	14	89	
23. 保护和援助难民	1996-1997	1	1	2	10	19	14	27	15	89
	裁撤	-	-	-	-	-	-	-	-	-
1998-1999	1	1	2	10	19	14	27	15	89	

一般事務人員和其他職業

特等	其他各等	警衛人員	外勤人員	工匠	當地征聘人員	小計	共計
-	3	-	3	-	379	385	614
-	-	-	-	-	1	1	3
-	-	-	-	-	(40)	(40)	(55)
-	3	-	3	-	340	346	562
-	-	-	3	-	325	328	515
-	-	-	-	-	1	1	3
-	-	-	(2)	-	(30)	(32)	(50)
-	-	-	1	-	296	297	468
7	86	-	-	-	-	93	211
-	-	-	-	-	-	-	-
(1)	(11)	-	-	-	-	(12)	(16)
6	76	-	-	-	-	81	196
-	-	-	3	-	339	342	532
-	-	-	-	-	-	-	-
-	-	-	-	-	1	1	3
-	-	-	(2)	-	(28)	(30)	(44)
-	-	-	1	-	312	313	491
-	-	-	3	-	185	188	293
-	-	-	-	-	-	-	-
-	-	-	-	-	1	1	2
-	-	-	-	-	(26)	(26)	(29)
-	-	-	3	-	160	163	266
1	58	-	-	-	-	59	159
-	(5)	-	-	-	-	(5)	(16)
1	53	-	-	-	-	54	143
4	151	-	-	-	-	155	244
-	(24)	-	-	-	-	(24)	(24)
4	127	-	-	-	-	131	220

预算款次和组织单位		专业人员以上职类								小计
		副秘书长	助理秘书长	D-2	D-1	P-5	P-4	P-3	P2/1	
24. 巴勒斯坦难民	1996-1997	1	1	1	10	16	36	15	2	82
	裁撤	-	-	-	-	(1)	(1)	(5)	-	(7)
	1998-1999	1	1	1	10	15	35	10	2	75
25. 人道主义援助	1996-1997	1	-	4	5	10	10	9	6	45
	新员额	-	-	-	-	4	-	-	-	4
	裁撤	-	-	-	-	-	-	-	-	-
	1998-1999	1	-	4	5	14	10	9	6	49
26. 新闻	1996-1997	-	1	4	20	46	73	86	60	230
	重新部署	-	-	-	-	-	(1)	-	-	(1)
	裁撤	-	-	-	-	(8)	(3)	(11)	(6)	(28)
	1998-1999	-	1	4	20	38	69	75	54	231
27. 行政事务	1996-1997	1	3	14	41	215	479	465	128	1 346
	改叙	-	-	1	-	-	1	-	1	3
	转正	-	-	-	1	4	7	11	1	25
	重新部署	-	-	-	-	-	-	(2)	(1)	(3)
	裁撤	-	-	-	(1)	(11)	(46)	(62)	(37)	(157)
	1998-1999	1	3	16	41	208	441	412	92	1 214
A. 主管行政和管理事务的副秘书长办公室	1996-1997	1	-	1	4	8	8	3	3	28
	改叙	-	-	-	1	(1)	1	-	-	-
	重新部署	-	-	-	-	-	-	-	-	-
	裁撤	-	-	-	-	-	(1)	(1)	-	(2)
		1998-1999	1	-	1	5	7	7	2	3
B. 方案规划、预算和帐务厅	1996-1997	-	1	2	4	6	14	16	9	52
	重新部署	-	-	-	-	-	-	(1)	-	(1)
	裁撤	-	-	-	-	-	(2)	(2)	(1)	(5)
	1998-1999	-	1	2	4	6	12	13	8	46
C. 人力资源管理厅	1996-1997	-	1	3	5	15	19	21	11	75
	改叙	-	-	-	-	1	1	(2)	1	1
	重新部署	-	-	-	-	-	1	-	-	1
	裁撤	-	-	-	-	-	(2)	(4)	(2)	(8)
		1998-1999	-	1	3	5	16	19	15	10

一般事务人员和其他职类

特等	其他各等	警卫人员	外勤人员	工匠	当地征聘人员	小计	共计
-	10	-	-	-	-	10	92
-	(1)	-	-	-	-	(1)	(8)
-	9	-	-	-	-	9	84
3	27	-	-	-	-	30	75
-	-	-	-	-	-	-	4
-	(4)	-	-	-	-	(4)	(4)
3	23	-	-	-	-	26	75
10	258	-	50	-	214	532	822
-	-	-	-	-	-	-	(1)
(1)	(23)	-	(6)	-	(23)	(53)	(81)
9	235	-	44	-	191	479	740
161	1 934	176	4	223	89	2 587	3 933
(1)	-	-	(2)	-	-	(3)	-
-	4	-	-	-	-	4	29
-	(2)	-	-	-	-	(2)	(5)
(10)	(400)	(5)	(1)	(37)	-	(453)	(610)
150	1 536	171	1	186	89	2 133	3 347
6	45	45	-	-	-	51	79
-	-	-	-	-	-	-	-
-	(1)	-	-	-	-	(1)	(1)
-	(6)	-	-	-	-	(6)	(8)
6	38	-	-	-	-	44	70
8	65	-	-	-	-	73	125
-	4	-	-	-	-	4	3
-	(11)	-	-	-	-	(11)	(16)
8	58	-	-	-	-	66	112
14	93	-	-	-	-	107	182
-	(1)	-	-	-	-	(1)	-
(1)	-	-	-	-	-	(1)	-
-	(9)	-	-	-	-	(9)	(17)
13	83	-	-	-	-	96	165

预算款次和组织单位		专业人员以上职类								
		副秘书长	助理秘书长	D-2	D-1	P-5	P-4	P-3	P2/1	小计
D. 支助事务	1996-1997	-	1	2	6	14	18	19	16	76
	改叙	-	-	1	(1)	-	-	-	-	-
	转正	-	-	1	1	4	7	11	1	25
	重新部署	-	-	-	1	1	3	2	-	7
	裁撤	-	-	-	-	(1)	-	-	91)	(2)
	1998-1999	-	1	4	7	18	28	32	16	106
E. 会议事务	1996-1997	-	-	4	17	156	399	380	66	1 022
	重新部署	-	-	-	(1)	(1)	(4)	(3)	(1)	(10)
	裁撤	-	-	-	(1)	(9)	(40)	(53)	(29)	(132)
	1998-1999	-	-	4	15	146	355	324	36	880
F. 行政事务, 日内瓦	1996-1997	-	-	1	3	9	11	13	19	56
	裁撤	-	-	-	-	-	(1)	(1)	(4)	(8)
		1998-1999	-	-	1	3	9	10	12	15
G. 行政事务, 维也纳	1996-1997	-	-	1	1	4	5	7	1	19
	改叙	-	-	-	-	-	-	-	-	-
	裁撤	-	-	-	-	(1)	-	(1)	-	(2)
	1998-1999	-	-	1	1	3	5	6	1	17
H. 行政事务, 内罗毕	1996-1997	-	-	-	1	3	5	6	3	18
	改叙	-	-	-	-	-	-	2	-	2
		1998-1999	-	-	-	1	3	5	8	3
28. 内部监督	1996-1997	1	-	1	4	12	17	13	8	56
	改叙	-	-	-	-	-	-	-	-	-
	重新部署	-	-	-	-	-	-	-	-	-
	1998-1999	1	-	1	4	12	17	13	8	56
29. 合资办理的行政 活动	1996-1997	-	-	2	3	6	9	5	4	29
	裁撤	-	-	(2)	(3)	(6)	(9)	(5)	(4)	(29)
		1998-1999	-	-	-	-	-	-	-	-
经常预算共计	1996-1997	24	16	83	270	719	1 185	1 150	517	3 964
	新员额	-	-	-	-	5	2	2	-	9
	改叙	-	1	3	(1)	(1)	1	7	(7)	3
	转正	-	-	1	1	4	7	11	1	25
	重新部署	-	-	-	-	-	-	-	-	-
	裁撤	-	(1)	(8)	(20)	(54)	(86)	(117)	(68)	(354)
		1998-1999	24	16	79	250	673	1 109	1 063	443

一般事务人员和其他职类

特等	其他各等	警卫人员	外勤人员	工匠	当地征聘人员	小计	共计
17	250	176	-	123	-	566	642
-	-	-	-	-	-	-	-
-	4	-	-	-	-	4	29
2	(3)	-	-	-	-	(1)	6
-	(18)	(5)	-	(23)	-	(46)	(48)
19	233	171	-	100	-	523	629
91	965	-	-	100	-	1 156	2 178
(1)	(2)	-	-	-	-	(3)	(13)
(10)	(210)	-	-	(14)	-	(234)	(366)
80	753	-	-	86	-	919	1 799
20	350	-	1	-	-	371	427
-	(44)	-	(1)	-	-	(45)	(51)
20	306	-	-	-	-	326	376
5	166	-	-	-	-	171	190
(1)	1	-	-	-	-	-	-
-	(102)	-	-	-	-	(102)	(104)
4	66	-	-	-	-	69	86
-	-	-	3	-	89	92	110
-	-	-	(2)	-	-	(2)	-
-	-	-	1	-	89	90	110
10	15	-	-	-	-	25	81
(1)	1	-	-	-	-	-	-
-	1	-	-	-	-	1	1
9	17	-	-	-	-	26	82
4	31	-	-	-	-	35	64
(4)	(31)	-	-	-	-	(35)	(64)
-	-	-	-	-	-	-	-
297	3 362	177	218	223	1 771	6 048	10 012
-	1	-	-	-	-	1	10
3	(5)	-	(2)	-	1	(3)	-
-	4	-	-	-	-	4	29
-	-	-	-	-	-	-	-
(23)	(567)	(6)	(29)	(37)	(196)	(858)	(1 212)
277	2 796	171	187	186	1 576	5 192	8 839

表8. 1996-1997和1998-1999两个两年期按方案预算款次开列的预算外资金估计数
(千美元)

	支助	实务性	业务性	共计
第一编.				
通盘决策、领导和协调				
1. 通盘决策、领导和协调				
1996-1997.....	5 694.7	493.9	3 447.5	9 636.1
1998-1999.....	5 898.1	425.1	3 807.3	10 130.5
第二编.				
政治事务				
2. 政治事务				
1996-1997.....	142.3	3 035.7	2 502.5	5 680.5
1998-1999.....	147.5	2 361.8	2 535.6	5 044.9
3. 维持和平行动和特遣团				
1996-1997.....	37 722.0	12 281.8	1 180.0	51 183.8
1998-1999.....	42 783.8	-	11 409.4	54 193.2
4. 和平利用外层空间				
1996-1997.....	-	709.2	-	709.2
1998-1999.....	-	480.0	-	480.0
第三编.				
国际司法和法律				
6. 法律事务				
1996-1997.....	3 168.3	941.0	-	4 107.3
1998-1999.....	3 498.3	489.0	-	3 987.3
第四编.				
国际合作促进发展				
7. 政策协调和可持续发展				
1996-1997.....	706.4	18 673.3	229.5	19 609.2
1998-1999.....	650.6	12 087.4	-	12 738.0
8. 非洲：发展新议程				
1996-1997.....	-	1 666.2	249.3	1 915.5
1998-1999.....	-	2 478.9	412.0	2 890.9
9. 经济及社会资料和政策分析				
1996-1997.....	401.2	3 068.3	3 212.0	6 681.5
1998-1999.....	404.6	3 201.6	3 920.0	7 526.2
10. 发展支助和管理事务				
1996-1997.....	14 653.9	-	150 000.0	164 653.9
1998-1999.....	13 770.7	-	150 000.0	163 770.7

	支助	实务性	业务性	共计
11. 贸易和发展				
1996-1997.....	4 748.2	63.1	34 697.0	39 508.3
1998-1999.....	4 003.6	47.5	40 037.0	44 088.1
12. 环境				
1996-1997.....	5 550.8	88 037.7	131 021.3	224 609.8
1998-1999.....	6 000.0	89 256.6	140 652.3	235 908.9
13. 人类住区				
1996-1997.....	2 517.3	13 861.0	62 544.0	78 922.3
1998-1999.....	2 886.5	11 564.4	66 500.0	80 950.9
14. 犯罪控制				
1996-1997.....	-	1 000.2	521.1	1 521.3
1998-1999.....	-	1 100.0	500.0	1 600.0
15. 国际药物管制				
1996-1997.....	5 609.1	26 513.6	109 112.4	141 235.1
1998-1999.....	5 770.6	29 342.6	127 184.8	162 298.0
第五编.				
区域合作促进发展				
16. 非洲经济社会发展				
1996-1997.....	2 610.8	-	13 765.9	16 376.7
1998-1999.....	3 106.8	-	12 733.8	15 840.6
17. 亚洲及太平洋经济社会发展				
1996-1997.....	1 912.7	-	26 055.2	27 967.9
1998-1999.....	1 783.3	-	29 570.5	31 353.8
18. 欧洲经济发展				
1996-1997.....	367.5	5 030.5	6 215.6	11 613.6
1998-1999.....	524.2	5 939.4	3 701.9	10 165.5
19. 拉丁美洲和加勒比经济社会发展				
1996-1997.....	971.0	17 621.2	-	18 592.2
1998-1999.....	1 040.0	14 880.1	-	15 920.1
20. 西亚经济社会发展				
1996-1997.....	104.6	-	2 416.9	2 521.5
1998-1999.....	16.3	-	358.0	374.3
第六编.				
人权和人道主义事务				
22. 人权				
1996-1997.....	3 462.6	24 943.8	16 467.6	44 874.0
1998-1999.....	4 604.6	27 248.8	17 026.0	48 879.4
23. 保护和援助难民				
1996-1997.....	201 551.9	11 727.7	2 333 770.5	2 547 050.1
1998-1999.....	162 784.6	10 625.8	2 114 481.4	2 287 891.8

	支助	实务性	业务性	共计
24. 巴勒斯坦难民				
1996-1997.....	-	-	808 614.0	808 614.0
1998-1999.....	-	-	843 900.0	843 900.0
25. 人道主义援助				
1996-1997.....	8 701.8	81 814.3	99 673.2	190 189.3
1998-1999.....	10 863.5	80 550.8	113 033.8	204 438.1
第七编.				
新闻				
26. 新闻				
1996-1997.....	-	5 747.6	-	5 747.6
1998-1999.....	-	6 345.8	-	6 345.8
第八编.				
共同支助事务				
27. 行政和管理				
A. 主管行政和管理事务副秘书长办公室				
1996-1997.....	2 555.0	672.0	-	3 227.0
1998-1999.....	2 863.5	-	-	2 863.5
B. 方案规划、预算和帐务厅				
1996-1997.....	17 373.4	725.9	-	18 099.3
1998-1999.....	18 834.4	807.3	-	19 641.7
C. 人力资源管理厅				
1996-1997.....	4 196.0	173.7	-	4 369.7
1998-1999.....	4 062.6	172.2	-	4 234.8
D. 支助事务				
1996-1997.....	16 675.9	-	-	16 675.9
1998-1999.....	18 953.9	-	-	18 953.9
E. 会议事务				
1996-1997.....	1 642.3	5 051.0	-	6 693.3
1998-1999.....	1 658.5	7 566.6	-	9 225.1
F. 行政事务,日内瓦				
1996-1997.....	15 148.9	-	-	15 148.9
1998-1999.....	15 378.5	-	-	15 378.5
G. 行政事务,维也纳				
1996-1997.....	1 364.6	-	-	1 364.6
1998-1999.....	1 364.6	-	-	1 364.6
H. 行政事务,内罗毕				
1996-1997.....	11 208.6	-	-	11 208.6
1998-1999.....	16 754.4	-	-	16 754.4

	支助	实务性	业务性	共计
第九编.				
内部监督				
28. 内部监督				
1996-1997.....	6 553.8	-	-	6 553.8
1998-1999.....	7 839.2	-	-	7 839.2
第十编.				
合资办理的行政活动和特别费				
29. 合资办理的行政活动				
1996-1997.....	40.7	-	-	40.7
1998-1999.....	28.8	-	-	28.8
30. 特别费				
1996-1997.....	4 012.1	-	-	4 012.1
1998-1999.....	5 178.0	-	-	5 178.0
总计				
1996-1997.....	361 366.4	323 862.7	3 805 695.5	4 510 914.6
1998-1999.....	361 444.0	306 921.7	3 681 763.8	4 360 129.5

表9. 预算外资源:1996-1997和1998-1999两个两年期按方案预算款次和按支出用途开列的费用总表
(千美元)

预算款次	员 额	其他人事费	顾问和 专家	旅 费	订购承 办事务	一 般 业务费	用品和 材 料	家具和 设 备	补助金 和捐款	其 他	共 计
第一编.											
通盘决策、领导和协调											
1. 通盘决策、领导和协调											
1996-1997	1 361.6	23.0	-	95.4	6 283.8	49.0	0.8	-	-	1 822.5	9 636.1
1998-1999	707.1	683.5	-	-	6 226.8	1.4	-	2.0	-	2 509.7	10 130.5
第二编.											
政治事务											
2. 政治事务											
1996-1997	196.2	1 831.5	1 092.2	2 143.6	42.4	180.6	80.0	8.5	128.5	-	5 060.5
1998-1999	251.0	1 899.1	645.6	1 814.3	47.1	185.8	65.0	10.0	147.0	-	5 044.9
3. 维持和平行动和特派团											
1996-1997	36 180.5	3 789.1	2 978.3	334.2	4 739.0	501.8	30.9	472.5	1 180.5	977.5	51 183.8
1998-1999	37 392.0	5 171.1	1 804.8	569.2	5 242.6	1 530.7	114.2	1 180.0	-	1 428.6	56 193.2
4. 和平利用外层空间											
1996-1997	-	2.0	9.8	105.4	-	-	3.0	3.0	585.0	-	709.2
1998-1999	-	16.0	12.0	80.0	-	-	2.0	-	350.0	-	460.0
第三编.											
国际司法和法律											
6. 法律活动											
1996-1997	3 140.0	-	438.3	282.4	50.0	13.6	40.0	-	163.0	-	4 107.3
1998-1999	3 418.4	-	75.0	240.0	3.0	40.4	4.2	6.3	170.0	-	3 967.3
第四编.											
国际合作促进发展											
7. 政策协调和可持续发展											
1996-1997	751.5	3 927.5	2 996.7	6 094.2	742.2	236.8	36.6	159.0	4 646.1	16.6	19 609.2
1998-1999	2 585.4	1 205.9	2 530.0	2 236.0	304.4	162.6	17.6	91.0	3 535.1	70.0	12 738.0
8. 非洲:发展新议程											
1996-1997	230.5	-	757.1	201.6	81.8	41.0	-	354.2	-	249.3	1 916.5
1998-1999	450.0	-	1 287.9	237.5	73.5	-	-	430.0	-	412.0	2 830.9
9. 经济及社会资料和政策分析											
1996-1997	5 034.6	-	564.5	464.5	184.0	51.5	23.8	98.7	108.0	151.9	6 631.5
1998-1999	5 713.6	-	530.9	550.5	130.0	69.0	26.8	111.3	110.0	284.1	7 536.2
10. 发展支助和管理事务											
1996-1997	8 070.7	4 012.7	1 127.3	185.0	1.1	462.6	27.0	7.5	780.0	150 000.0	164 653.9
1998-1999	7 800.1	3 904.1	777.3	85.0	1.1	430.6	25.0	7.5	780.0	150 000.0	163 770.7
11. 贸易和发展											
1996-1997	3 258.1	2 718.1	20 063.6	4 440.8	1 806.8	379.5	582.5	1 828.0	4 711.2	-	36 506.3
1998-1999	3 651.1	2 946.0	22 010.0	5 216.0	1 740.0	567.5	774.0	2 145.5	5 138.0	-	44 068.1
12. 环境											
1996-1997	97 876.2	11 875.4	10 998.3	12 803.2	14 108.6	21 337.4	2 077.2	821.7	55.0	52 068.8	224 609.8
1998-1999	101 804.7	12 582.1	11 763.0	13 270.2	14 282.6	22 015.7	2 135.6	869.6	59.4	57 118.0	235 906.9
13. 人类住区											
1996-1997	18 210.1	30.0	2 584.8	1 770.2	4 858.0	3 926.3	182.9	605.2	1 754.4	45 000.0	78 922.3
1998-1999	17 807.4	33.0	3 071.0	2 073.1	5 546.8	4 512.9	215.1	741.6	2 180.0	45 000.0	80 960.9

导 言

预算款次	页 额	其他人事费	顾问和 专家	旅 费	订购承 办事务	一 般 业务费	用品和 材料	家具和 设备	补助金 和捐款	其 他	共 计
14. 犯罪控制											
1996-1997	132.1	289.1	359.1	147.1	62.8	-	-	10.0	521.1	-	1 521.3
1998-1999	430.0	240.0	230.0	125.0	65.0	-	-	10.0	500.0	-	1 600.0
15. 国际药物管制											
1996-1997											
1998-1999	48 652.0	305.4	5 438.0	4 619.2	25 080.7	8 928.3	4 229.4	16 221.1	20 301.1	9 459.9	141 235.1
第五编.	54 571.3	158.5	6 234.6	5 239.0	29 244.5	8 123.9	5 098.8	18 535.5	22 115.7	12 676.2	162 296.0
区域合作促进发展											
16. 非洲经济社会发展											
1996-1997	6 927.3	39.0	3 275.9	1 090.2	96.6	154.5	368.3	942.5	-	2 880.4	16 376.7
1998-1999	7 565.0	35.2	2 554.5	1 296.8	197.2	183.5	382.0	1 051.0	-	2 575.4	15 840.6
17. 亚洲及太平洋经济社会发展											
1996-1997	4 245.8	350.0	7 647.0	2 057.0	2 422.6	1 153.5	259.0	363.0	8 643.0	827.0	27 967.9
1998-1999	3 362.5	2 121.8	7 242.7	4 154.9	1 899.5	1 230.3	469.4	206.0	8 936.8	1 719.9	31 363.8
18. 欧洲经济发展											
1996-1997	2 949.0	1 013.4	643.7	854.4	454.0	130.6	12.0	166.1	4 599.6	790.8	11 613.6
1998-1999	1 922.8	1 030.0	497.0	609.5	85.5	141.7	12.0	126.5	5 172.5	588.0	10 165.5
19. 拉丁美洲和加勒比经济社会 社会发展											
1996-1997	6 245.3	693.5	6 658.6	1 153.2	595.8	242.0	23.5	255.3	664.0	2 061.0	18 692.2
1998-1999	5 899.3	418.8	5 716.4	893.6	563.0	273.0	15.0	106.1	436.8	1 594.2	15 920.1
20. 西原经济社会发展											
1996-1997	1 349.0	11.0	313.0	133.1	90.0	63.5	10.4	98.5	445.7	17.3	2 521.5
1998-1999	-	-	334.3	40.0	-	-	-	-	-	-	374.3
第六编.											
人权和人道主义事务											
22. 人权											
1996-1997	4 374.8	19 024.2	2 851.6	1 696.3	528.4	2 861.8	1 096.6	3 119.7	8 502.6	818.0	44 874.0
1998-1999	5 876.3	20 138.8	2 190.7	2 124.1	462.7	3 176.9	1 169.0	3 382.8	9 487.1	671.0	48 879.4
23. 保护和援助难民											
1996-1997	512 095.3	17 206.4	1 870.5	34 748.9	16 845.5	88 640.3	15 528.4	27 029.4	-	1 833 085.4	2 547 050.1
1998-1999	439 516.5	18 432.3	1 898.8	40 826.4	9 300.0	91 963.3	16 613.9	28 229.3	-	1 641 131.3	2 257 891.8
24. 巴勒斯坦难民											
1996-1997	461 750.0	8 811.0	9 452.0	3 492.0	26 048.0	-	106 182.0	21 804.0	31 426.0	140 649.0	808 614.0
1998-1999	481 900.0	9 196.0	9 864.0	3 644.0	27 185.0	-	109 772.0	22 756.0	32 797.0	146 796.0	843 900.0
25. 人道主义援助											
1996-1997	38 514.7	30 379.9	22 346.0	8 666.6	4 559.2	18 619.0	6 571.1	5 990.4	50 166.3	4 357.1	190 189.3
1998-1999	44 716.0	26 366.3	22 633.8	9 344.9	5 236.7	18 103.0	6 396.1	5 696.5	61 696.0	4 247.8	204 436.1
第七编.											
新闻											
26. 新闻											
1996-1997	2 304.0	214.7	-	97.1	215.6	2 755.3	14.1	58.0	86.8	-	5 747.6
1998-1999	2 332.0	336.0	5.0	45.0	730.0	2 662.4	64.0	171.4	-	-	6 345.8

导 言

预算款次	页 额	其他人等费	顾问和 专家	旅 费	订购旅 费等费	一 般 业务费	用品和 材料	家具和 设备	补助金 和捐款	其 他	共 计
第八编.											
共同支助事务											
27. 行政和管理											
A. 主管行政和管理事务											
副秘书长办公室											
1996-1997	2 555.0	110.8	429.5	48.8	-	39.9	1.0	-	42.0	-	3 227.0
1998-1999	2 863.5	-	-	-	-	-	-	-	-	-	2 863.5
B. 方案规划、预算和事务厅											
1996-1997	17 865.2	414.1	-	20.0	-	-	-	-	-	-	18 099.3
1998-1999	19 328.4	260.3	-	20.0	-	-	-	-	-	-	19 641.7
C. 人力资源管理厅											
1996-1997	4 190.2	94.1	26.1	-	22.3	13.4	4.3	19.3	-	-	4 390.7
1998-1999	4 056.6	110.6	-	-	26.7	16.0	5.7	19.2	-	-	4 234.6
D. 支助事务											
1996-1997	11 070.5	62.5	-	-	-	5 343.9	136.0	61.0	-	-	16 075.9
1998-1999	11 262.3	33.9	-	-	-	5 519.7	136.0	-	-	-	16 063.9
E. 会议事务											
1996-1997	3 368.0	3 130.7	-	-	20.0	13.5	144.1	27.0	-	-	6 093.3
1998-1999	3 716.3	4 894.6	-	-	169.5	31.2	139.3	254.2	-	-	9 225.1
F. 行政事务,日内瓦											
1996-1997	12 063.5	2 933.7	10.2	6.1	-	-	37.7	77.7	-	-	15 145.9
1998-1999	12 562.8	2 764.3	-	-	-	-	41.4	-	-	-	15 378.5
G. 行政事务,维也纳											
1996-1997	-	1 364.6	-	-	-	-	-	-	-	-	1 364.6
1998-1999	-	1 364.6	-	-	-	-	-	-	-	-	1 364.6
H. 行政事务,内罗毕											
1996-1997	10 936.6	270.0	-	-	-	-	-	-	-	-	11 206.6
1998-1999	14 367.4	298.0	22.9	32.9	27.9	1 336.9	162.3	464.1	-	-	16 754.4
第九编.											
内部监督											
28. 内部监督											
1996-1997	6 149.8	327.5	-	76.5	-	-	-	-	-	-	6 453.8
1998-1999	7 270.6	336.2	-	205.0	-	15.4	-	9.0	-	-	7 630.2
第十编.											
合资办理的行政活动和特别费											
29. 合资办理的行政活动											
1996-1997	-	-	-	-	-	-	-	-	40.7	-	40.7
1998-1999	-	-	-	-	-	-	-	-	26.8	-	26.8
30. 特别费											
1996-1997	200.3	3 751.6	-	-	-	-	-	-	-	-	4 012.1
1998-1999	296.0	4 660.0	-	-	-	-	-	-	-	-	5 178.0
总计											
1996-1997	1 332 119.4	119 608.7	104 960.1	86 426.0	109 641.3	164 131.6	136 664.6	80 601.3	139 829.1	2 245 822.5	4 510 514.6
1998-1999	1 306 446.3	121 842.0	108 764.2	94 945.9	106 611.1	102 321.6	143 690.4	86 574.4	163 691.2	2 086 922.2	4 380 129.5

表10. 预算外员额：1996-1997和1998-1999两个两年期按方案预算款次和职等开列的总表

	专业人员以上职类								一般事务人员和其他职类							
	副秘 助理		D-2	D-1	P-5	P-4/3	P-2/1	小计	特等	其他 各等	警卫 人员	贸易和 工匠	外勤 人员	当地征 聘人员	小计	共计
	书长	秘书长														
第一编.																
通盘决策、领导和协调																
1. 通盘决策、领导和协调																
1996-1997	1	-	1	-	2	1	-	5	-	3	-	-	-	-	3	8
1998-1999	-	-	1	-	2	1	-	4	-	4	-	-	-	-	4	8
第二编.																
政治事务																
2. 政治事务																
1996-1997	-	-	-	-	-	-	-	-	-	2	-	-	-	-	2	2
1998-1999	-	-	-	-	-	-	-	-	-	2	-	-	-	-	2	2
3. 维持和平行动和特派团																
1996-1997	-	-	-	7	17	69	3	96	7	123	-	-	-	-	130	226
1998-1999	-	-	-	7	17	67	3	94	7	123	-	-	-	-	130	224
4. 外层空间事务																
1996-1997	-	-	-	-	-	-	-	-	-	2	-	-	-	-	-	-
1998-1999	-	-	-	-	-	-	-	-	-	2	-	-	-	-	-	-
第三编.																
国际司法和法律																
6. 法律活动																
1996-1997	-	-	1	1	2	5	2	11	-	7	-	-	-	-	7	18
1998-1999	-	-	-	2	2	4	2	10	-	6	-	-	-	-	6	16
第四编.																
国际合作促进发展																
7. 政策协调和可持续发展																
1996-1997	-	-	-	2	2	2	11	17	-	5	-	-	-	-	5	22
1998-1999	-	-	-	3	2	2	11	18	1	5	-	-	-	-	6	24
8. 非洲：发展新议程																
1996-1997	-	-	-	-	1	4	-	5	-	2	-	-	-	1	3	8
1998-1999	-	-	-	-	1	3	-	4	-	2	-	-	-	1	3	7
9. 经济及社会资料和政策分析																
1996-1997	-	-	-	2	7	7	4	20	-	9	-	-	-	-	9	29
1998-1999	-	-	-	2	9	6	4	21	-	9	-	-	-	-	9	30
10. 发展支助和管理事务部																
1996-1997	-	-	-	7	14	14	9	44	5	9	-	-	-	-	14	58
1998-1999	-	-	-	7	14	13	9	43	5	9	-	-	-	-	14	57
11. 贸易和发展																
1996-1997	-	-	-	2	6	1	4	13	-	16	-	-	-	-	16	29
1998-1999	-	-	-	2	5	2	4	13	-	19	-	-	-	-	19	32
12. 环境																
1996-1997	-	1	17	36	78	172	63	367	7	128	-	-	-	289	424	791
1998-1999	-	1	14	25	51	158	47	296	7	91	-	-	-	206	304	600

导 言

	专业人员以上职员								一般事务人员和其他职员							
	副秘 助理		D-2	D-1	P-5	P-4/3	P-2/1	小计	特等	其他 各等	警卫 人员	贸易和 工匠	外勤 人员	当地征 聘人员	小计	共计
	司长	秘书长														
13. 人类住区																
1996-1997	-	1	1	6	15	34	11	68	-	-	-	-	-	73	73	141
1998-1999	-	1	1	7	15	35	11	70	-	-	-	-	-	81	81	151
14. 彩票控制																
1996-1997	-	-	-	-	-	1	9	10	-	-	-	-	-	-	-	10
1998-1999	-	-	-	-	-	2	9	11	-	-	-	-	-	-	-	11
15. 国际药物管制																
1996-1997	-	-	5	8	30	45	27	115	22	120	-	-	-	-	142	257
1998-1999	-	-	5	8	30	45	7	95	22	120	-	-	-	-	142	237
第五编.																
区域合作促进发展																
16. 非洲经济社会发展																
1996-1997	-	-	-	1	15	4	2	22	-	-	-	-	-	38	38	60
1998-1999	-	-	-	1	14	4	2	21	-	-	-	-	-	41	41	62
17. 亚洲及太平洋经济社会发展																
1996-1997	-	-	-	-	14	15	-	29	-	-	-	-	-	49	49	78
1998-1999	-	-	-	-	14	13	-	27	-	-	-	-	-	43	43	70
18. 欧洲经济发展																
1996-1997	-	-	-	-	4	6	2	12	-	2	-	-	-	-	2	14
1998-1999	-	-	-	-	1	6	-	7	-	2	-	-	-	-	2	9
19. 拉丁美洲和加勒比经济 社会发展																
1996-1997	-	-	-	-	13	25	6	44	-	-	-	-	-	18	18	62
1998-1999	-	-	-	-	12	22	4	38	-	-	-	-	-	18	18	56
20. 西亚经济社会发展																
1996-1997	-	-	-	-	5	2	3	10	-	-	-	-	-	31	31	41
1998-1999	-	-	-	-	1	-	-	1	-	-	-	-	-	-	-	1
第六编.																
人权和人道主义事务																
22. 人权																
1996-1997	-	-	-	-	3	22	17	42	-	6	-	-	-	-	6	48
1998-1999	-	-	-	-	3	22	19	44	-	8	-	-	-	-	8	52
23. 保护和援助难民																
1996-1997	-	1	18	48	138	970	197	1372	48	273	-	-	79	3551	3951	5323
1998-1999	-	1	18	48	134	951	121	1273	47	259	-	-	77	3400	3783	5056
24. 巴勒斯坦难民																
1996-1997	-	-	3	-	11	41	17	72	-	7	-	-	-	-	7	79
1998-1999	-	-	3	-	11	34	6	54	-	6	-	-	-	-	6	60
25. 人道主义事务部																
1996-1997	-	1	2	4	28	64	28	124	-	110	3	-	2	53	168	292
1998-1999	-	1	2	2	23	61	21	109	1	94	3	-	2	46	146	255
第七编.																
新闻																
26. 新闻																
1996-1997	-	-	-	-	-	2	-	2	-	10	-	-	-	20	30	32
1998-1999	-	-	-	-	-	2	-	2	-	10	-	-	-	15	25	27

	专业人员以上职类								一般事务人员和其他职类							
	副科 助理		D-2	D-1	P-5	P-4/3	P-2/1	小计	特等	其他 各等	警卫 人员	贸易和 工匠	外勤 人员	当地征 聘人员	小计	共计
	科长	秘书长														
第八编.																
共同支助事务																
27. 行政和管理																
A. 主管行政和管理事务																
副秘书长办公室																
1996-1997	-	-	-	-	1	6	1	8	-	8	-	-	-	-	8	16
1998-1999	-	-	-	-	1	6	1	8	-	8	-	-	-	-	8	16
B. 方案规划、预算和帐务厅																
1996-1997	-	-	1	2	7	36	3	49	8	53	-	-	-	-	61	110
1998-1999	-	-	1	2	7	36	3	49	8	53	-	-	-	-	61	110
C. 人力资源管理局																
1996-1997	-	-	-	1	2	7	1	11	3	14	-	-	-	-	17	28
1998-1999	-	-	-	-	2	6	1	9	3	12	-	-	-	-	15	24
D. 支助事务																
1996-1997	-	-	-	-	1	19	1	21	3	38	9	4	-	-	54	75
1998-1999	-	-	-	-	1	18	1	20	3	38	9	4	-	-	54	74
E. 会议事务																
1996-1997	-	-	-	-	2	4	-	6	1	14	-	-	-	-	15	21
1998-1999	-	-	-	-	2	4	-	6	1	14	-	-	-	-	15	21
F. 行政事务, 日内瓦																
1996-1997	-	-	-	-	1	6	1	8	-	64	-	-	-	-	64	72
1998-1999	-	-	-	-	-	8	1	9	-	64	-	-	-	-	64	73
G. 行政事务, 维也纳																
1996-1997	-	-	-	-	-	-	-	-	-	-	-	-	-	-	-	-
1998-1999	-	-	-	-	-	-	-	-	-	-	-	-	-	-	-	-
H. 行政事务, 内罗毕																
1996-1997	-	-	-	-	3	36	6	45	-	-	-	-	-	174	174	219
1998-1999	-	-	-	-	3	36	6	45	-	-	-	-	-	174	174	219
第九编.																
内部监督																
28. 内部监督																
1996-1997	-	-	-	-	3	17	1	21	1	7	-	-	-	1	9	30
1998-1999	-	-	-	-	2	21	1	24	1	8	-	-	-	1	10	34
第十编.																
含资办派的行政活动和特别费																
30. 特别费																
1996-1997	-	-	-	-	1	2	-	3	-	1	-	-	-	-	1	4
1998-1999	-	-	-	-	1	2	-	3	-	1	-	-	-	-	1	4
总计																
1996-1997	1	3	49	127	426	1 639	427	2 672	106	1 031	12	4	81	4 298	5531	8203
1998-1999	-	3	45	116	380	1 590	294	2 428	106	967	12	4	79	4 026	5194	7622

表11A 按主要工作地点开列的1996至1999年汇率和通货膨胀年率

主要工作地点 (货币)	汇 率			平均年通胀率(百分比)		
	1996 ^a	1997 ^a	1998和1999	1996 ^a	1997 ^a	1998和1999
纽约(美元)	-	-	-	2.8	2.8	3.0
日内瓦(瑞士法郎)	1.22	1.29	1.29	0.8	1.1	1.1
维也纳(先令)	10.51	10.80	10.80	1.5	1.5	1.5
海牙(荷兰盾)	1.68	1.72	1.72	1.9	1.9	1.9
曼谷(铢)	25.18	25.40	25.40	5.1	4.0	4.0
圣地亚哥(智利比索)	407.75	417.00	417.00	7.7	7.3	5.0
墨西哥城(墨西哥比索)	7.54	7.80	7.80	30.0	20.0	10.0
亚的斯亚贝巴(比尔)	6.32	6.32	6.32	5.0	5.0	5.0
内罗毕(肯尼亚先令)	57.29	56.50	56.50	10.0	10.0	10.0
西班牙港(特立尼达和多巴哥元)	5.87	6.06	6.06	3.5	3.5	3.5
安曼(约旦第纳尔)	0.71	0.71	0.71	6.6	5.0	5.0
贝鲁特(黎巴嫩镑)	1 580.00	1 560.00	1 560.00	10.0	7.5	5.0
加沙(以色列)(新锡克尔)	3.14	3.22	3.22	12.0	10.0	7.5
停战监督组织(以色列)(新锡克尔)	3.14	3.22	3.22	12.0	10.0	7.5
印巴观察小组(印度)(印度卢比)	35.08	35.50	35.50	8.4	8.4	8.0
近东救济工程处(加沙)(新锡克尔)	3.14	3.22	3.22	12.0	10.0	7.5
联合国各新闻中心 ^b	-	-	-	2.8	2.8	3.0

^a 1996-1997年订正经费。

^b 通货膨胀和汇率变动的合计影响。

表11B 按主要工作地点开列的1996至1999年工作地点差价调整数乘数和生活费

主要工作地点	专业人员以上职类乘数 ^a				一般事务人员生活费调整数			
	1996 ^b	1997 ^b	1998	1999	1996 ^b	1997 ^b	1998	1999
纽约	147.5	145.0	148.5	152.9	2.7	2.5	2.7	2.7
日内瓦	197.5	178.1	178.1	178.1	-	-	-	-
维也纳	168.6	156.3	157.9	159.4	-	-	-	-
海牙	154.6	147.5	148.0	150.0	0.5	1.3	1.3	1.3
曼谷	136.5	130.1	133.7	139.0	-	-	3.6	3.6
圣地亚哥	142.7	137.8	143.0	149.6	4.4	8.6	5.5	4.5
墨西哥城	128.6	126.5	135.4	144.9	12.3	19.4	9.3	9.0
亚的斯亚贝巴	139.1	135.9	138.7	144.0	2.3	4.5	4.5	4.5
内罗毕	120.1	117.4	122.4	130.5	3.2	7.2	7.8	8.9
西班牙港	129.0	124.3	125.7	130.2	2.3	3.0	3.1	3.2
安曼	121.0	118.3	121.3	127.0	1.9	6.7	4.5	4.5
贝鲁特	158.9	152.8	155.0	160.6	7.5	5.0	4.3	4.5
加沙	134.4	131.3	135.8	138.3	8.8	7.5	5.8	6.3
停战监督组织(以色列)	134.4	131.3	135.8	138.3	8.8	7.5	5.8	6.3
印巴观察小组(印度)	126.6	127.0	111.6	139.1	1.9	7.5	7.3	6.8
近东救济工程处(加沙)	134.4	131.3	135.8	138.3	8.8	7.5	5.8	6.3
联合国各新闻中心	144.9	144.2	145.4	146.7	5.0	5.0	4.5	4.5

^a 从1997年起乘数按5.26的乘数点统一调整,自1997年1月1日起生效。

^b 1996-1997年订正经费。

表11C 按主要工作地点开列的1994-1995、1996-1997和1998-1999年各两年期一般人事费占薪金净额的百分比

主要工作地点	1994-1995 实际比率	1996-1997 订正经费	1998-1999 预测比率
纽约	41.0	40.1	40.1
日内瓦	32.3	32.0	32.0
维也纳	34.1	35.0	35.0
海牙	30.9	33.4	33.4
曼谷	40.5	42.1	42.1
圣地亚哥	41.4	37.3	37.3
墨西哥城	38.2	38.8	38.8
亚的斯亚贝巴	74.4	73.0	73.0
内罗毕	58.2	65.4	65.4
西班牙港	37.7	38.6	38.6
安曼	70.9	70.0	70.0
贝鲁特	58.6	58.6	58.6
停战监督组织(以色列)	69.2	69.3	69.3
印巴观察小组(印度)	80.9	99.6	99.6
加沙	56.7	62.9	62.9
联合国各新闻中心	41.1	42.2	42.2

第二部分



A. 支出概算



第一编

通盘决策、领导和协调

第1款

通盘决策、领导和协调

概览

- 1.1 第1A分款下所列经费，充供最不发达国家会员国最多五名代表出席大会各届会议及其附属机关各届会议的旅费，这些附属机关的职权范围涉及通常适用于整个联合国的活动的事项，即：行政和预算问题咨询委员会(包括所属秘书处)、方案和协调委员会、会费委员会、联合国审计委员会(包括所属秘书处)和联合国工作人员养恤金联合委员会(包括联合国合办工作人员养恤基金秘书处)。
- 1.2 在第1B分款下还拨出经费用于联合国通盘行政领导和管理，包括秘书长、秘书长办公室以及联合国日内瓦办事处和维也纳办事处两个主任办公室的经费。本分款下资助的活动没有列入方案。

表1.1 按方案开列的所需费用总表

(千美元)

(1) 经常预算

方 案	1994-1996 订正经费	1996-1997 经 费	资源增长		重计费用 前总额	重计费用	1998-1999 估计数
			数 额	百分比			
A. 决策机关	10 773.4	12 879.2	660.3	5.1	13 539.5	799.2	14 338.7
B. 行政领导和管理	22 405.6	23 011.0	340.8	1.4	23 351.8	932.3	24 284.1
共 计	33 179.0	35 890.2*	1 001.1	2.7	36 891.3	1 731.5	38 622.8

* 反映有关向大会提供服务的经费3 459 000美元已移入下列各款：2. 政治事务部(743 300美元)；26. 新闻部(1 933 100美元)；27C. 人力资源管理厅(80 500美元)和27D. 支助事务(702 100美元)。

(2) 预算外资源

	1994-1995 支出	1996-1997 估计数	资金来源	1998-1999 估计数
	1 997.8	2 080.9	(a) 为下列提供支助服务	
	-	-	(i) 联合国组织	2 757.3
	308.5	306.5	(ii) 预算外活动	
	3 721.8	3 307.3	预算外方案实质性活动	-
			技术合作偿还用资源	259.1
			维持和平行动	2 881.7
	225.5	225.5	(b) 实质性活动	
	196.9	268.4	信托基金偿还的外聘审计费	225.5
	3 062.7	3 447.5	遗赠联合国个人财产和地产信托基金	199.6
			(c) 业务项目	3 807.3
共计	9 513.2	9 636.1		10 130.5
(1)和(2)共计	42 692.2	45 526.3		48 753.3

表1.2

按支出用途开列的总表

(千美元)

(1) 经常预算

支出用途	1994-1995 支出	1996-1997 经费	资源增长		重计费用 前总额	重计费用	1996-1999 估计数
			数额	百分比			
员额	19 536.0	21 565.7	(368.3)	(1.7)	21 197.4	837.1	22 034.5
其他人事费	1 343.9	746.1	244.7	32.7	990.8	53.4	1 044.2
非工作人员报酬	363.3	318.0	-	-	318.0	-	318.0
顾问和专家	191.8	139.9	41.1	29.3	181.0	10.7	191.7
旅费	5 181.6	6 120.3	551.9	9.0	6 672.2	389.8	7 062.0
订约承办事务	3 228.6	3 103.6	6.6	0.2	3 110.2	186.4	3 296.6
一般业务费	639.0	598.3	184.0	30.7	782.3	43.6	825.9
招待费	161.5	264.0	3.3	1.2	267.3	13.8	281.1
用品和材料	47.4	72.0	15.7	21.8	87.7	2.8	90.5
家具和设备	367.8	42.7	137.8	322.7	180.5	8.0	188.5
其他支出	2 149.1	2 919.6	184.3	6.3	3 103.9	186.9	3 289.8
共 计	33 179.0	35 890.2	1 001.1	2.7	36 891.3	1 731.5	38 622.8

(2) 预算外资源

	1994-1995 支出	1996-1997 估计数	支出用途	1998-1999 估计数
	1 528.5	1 361.6	员额	1 360.6
	636.0	23.0	其他人事费	-
	-	95.4	旅费	-
	5 506.2	6 283.8	订约承办事务	6 226.8
	-	49.0	一般业务费	1.4
	-	0.8	用品和材料	-
	-	-	家俱和设备	2.0
	1 752.5	1 822.5	其他支出	2 509.7
共计	9 513.2	9 636.1		10 130.5
(1)和(2)共计	42 692.2	45 526.2		48 753.3

表1.3

所需员额

方案: 通盘决策、领导和协调

	常设员额		临时员额				共 计	
	经常预算		经常预算		预算外资源			
	1996-1997	1998-1999	1996-1997	1998-1999	1996-1997	1998-1999	1996-1997	1998-1999
专业人员以上职类								
副秘书长	2	2	-	-	1	-	3	2
助理秘书长	2	1	-	-	-	-	2	1
D-2	3	6	-	-	1	1	4	7
D-1	8	7	-	-	-	-	8	7
P-5	14	10	-	-	2	2	16	12
P-4/3	16	17	-	-	1	1	17	18
P-2/1	4	4	-	-	-	-	4	4
共计	49	47	-	-	5	4	54	51
一般事务人员职类								
特等	10	9	-	-	-	-	10	9
其他各等	62	61	-	-	3	4	65	65
共计	72	70	-	-	3	4	75	74
其他职类								
警卫人员	1	-	-	-	-	-	1	-
共计	1	-	-	-	-	-	1	-
总计	122	117	-	-	8	8	130	125

A. 决策机关

- 1.3 本款涉及大会、行政和预算问题咨询委员会、会费委员会、联合国审计委员会、联合国工作人员养恤金联合委员会和方案和协调委员会。要求的资源总额达13 539 500美元,用于代表出席大会的旅费1 302 600美元;行政和预算问题咨询委员会和所属秘书处3 987 160美元;会费委员会346 700美元;联合国审计委员会和所属秘书处3 864 000美元;联合国分担的联合国联合工作人员养恤金联合委员会行政费用分额3 246 200美元;以及方案和协调委员会792 900美元。

表1.4 按方案开列的所需费用总表
(千美元)

(1) 经常预算

方 案	1994-1995 支出	1996-1997 经费	资源增长		重计费用 前总额	重计费用	1998-1999 估计数
			数 额	百分比			
A. 决策机关							
1. 大会	948.4	1 302.6	-	-	1 302.6	78.1	1 380.7
2. 行政和预算问题咨询 委员会(包括所属 秘书处)	2 914.2	3 562.4	424.7	11.9	3 987.1	225.2	4 212.3
3. 会费委员会	280.2	346.7	-	-	346.7	20.8	367.5
4. 联合国审计委员会 (包括所属秘书处)	3 648.7	3 841.4	22.6	0.5	3 864.0	233.1	4 097.1
5. 联合国工作人员养恤金 联合委员会	2 345.9	3 033.2	213.0	7.0	3 246.2	194.4	3 440.6
6. 方案和协调委员会	658.0	792.9	-	-	792.9	47.6	840.5
共 计	10 773.4	12 879.2	660.3	5.1	13 539.5	799.2	14 338.7

(2) 预算外资源

	1994-1995 支出	1996-1997 估计数	资金来源	1998-1999 估计数
	1 997.8	2 080.9	(a) 为下列提供支助服务	
			(-) 联合国组织	2 757.3
			(-) 预算外活动	
	306.5	306.5	技术合作偿还用资源	259.1
	2 480.0	2 688.1	维持和平行动	2 397.8
	225.5	225.5	(b) 实质性活动	
			信托基金偿还的外聘审计费	225.5
	3 062.7	3 447.5	(c) 业务项目	3 807.3
共计	8 062.5	8 748.5		9 447.0
(1)和(2)共计	18 825.9	21 627.7		23 785.7

表1.5 按支出用途开列的总表
(千美元)

(1) 经常预算

支出用途	1994-1996 支出	1996-1997 经费	资源增长		重计费用 前总额	重计费用	1998-1999 估计数
			数额	百分比			
员额	1 937.2	2 236.1	(42.6)	(1.9)	2 193.5	138.2	2 331.7
其他人事业费	16.6	23.9	16.1	67.3	40.0	2.3	42.3
非工作人员报酬	-	318.0	-	-	318.0	-	318.0
旅费	3 338.2	4 242.9	486.7	11.4	4 729.6	283.8	5 013.4
订约承办事务	3 199.1	3 069.3	6.6	0.2	3 075.9	184.3	3 260.2
一般业务费	126.2	57.0	(2.2)	(3.8)	54.8	3.1	57.9
用品和材料	1.8	3.1	-	-	3.1	0.1	3.2
家具和设备	45.5	9.3	11.4	122.5	20.7	1.5	22.2
补助金和捐款	2 108.8	2 919.6	184.3	6.3	3 103.9	185.9	3 289.8
共 计	10 773.4	12 879.2	660.3	5.1	13 539.5	799.2	14 338.7

(2) 预算外资源

	1994-1996 支出	1996-1997 估计数	支出用途	1998-1999 估计数
	703.8	742.4	员额	707.1
	5 596.2	6 133.8	订约承办事务	6 226.8
	-	49.0	一般业务费	1.4
	-	0.8	用品和材料	-
	-	-	家具和设备	2.0
	1 752.5	1 822.5	其他支出	2 509.7
共 计	8 052.5	8 748.5		9 447.0
(1)和(2)共计	18 825.9	21 627.7		23 785.7

表1.6 所需员额

组织单位: 决策机关

	常设员额		临时员额				共 计	
	经常预算		经常预算		预算外资源			
	1996-1997	1998-1999	1996-1997	1998-1999	1996-1997	1998-1999	1996-1997	1998-1999
专业人员以上职类								
D-2	1	1	-	-	-	-	1	1
D-1	-	1	-	-	-	-	-	1
P-5	3	2	-	-	1	1	4	3
P-4/3	1	1	-	-	1	1	2	2
共计	5	5	-	-	2	2	7	7
一般事务人员职类								
特等	1	1	-	-	-	-	1	1
其他各等	7	7	-	-	2	2	9	9
共计	8	8	-	-	2	2	10	10
总计	13	13	-	-	4	4	17	17

1. 大会

- 1.4 本项目下所列经费用于最不发达国家会员国最多五名代表出席大会第五十三和五十四届会议的旅费。
- 1.5 1998-1999两年期间,以前在本款下要求的与大会开会期间的某些直接费用有关的经费现列入负责这些活动的办公室的各款下。这些经费包括:(a) 秘书长办公室、会议和支助事务厅、人力资源管理厅、新闻部和政治事务部在大会常会期间提供临时助理人员经费和加班费;(b) 以六种官方语文印刷补编、会议记录、附件和决议、大会及其各主要委员会的会前和会期文件以及临时会议记录的外部印刷费用,和(c) 大会主席在会期间以主人身份履行招待职能的费用。

表1.7 按支出用途开列的总表
(千美元)

支出用途	1994-1995 支出	1996-1997 经费	资源增长		重计费用 前总额	重计费用	1996-1999 估计数
			数额	百分比			
旅费	946.4	1 302.6	-	-	1 302.6	78.1	1 380.7
共 计	946.4	1 302.6	-	-	1 302.6	78.1	1 380.7

所需资源(按目前费率计算)

旅费

- 1.6 根据大会1962年12月11日第1798(XVII)号和1986年12月19日第41/213号决议, 48个最不发达的会员国的代表参加大会常会时可得到联合国提供的旅费,但没有生活津贴,而每个这种国家可得旅费的代表的人数不超过5名;在这些国家参加大会特别会议或紧急特别会议时,联合国向每个这种国家提供一名代表或副代表的旅费。在大会第五十三届和五十四届会议向48个最不发达国家的代表(每个国家不超过5名)提供旅费的数额估计为 1 302 600美元。上几个两年期的支出形式。

2. 行政和预算问题咨询委员会(包括所属秘书处)

- 1.7 行政和预算问题咨询委员会是大会的辅助机构,由大会根据个人资格委派的16名成员组成。咨询委员会的职务和责任及其组成都是根据大会1946年2月13日第14(1)号决议和大会议事规则第155、156、157等条的规定。本项下要求的预算经费是依照大会1962年12月11日第1798(XVII)号、1977年12月21日第32/198号、1986年12月5日第41/176号、1987年12月21日第42/214和42/225号决议第四节和1992年12月23日第47/219号决议第十五节的规定,支付咨询委员会主席和成员出席大会届会的旅费和生活津贴费用。依照大会1980年12月17日第35/221号、1985年12月18日第40/256号和1990年12月21日第45/249号决议的规定,决定了咨询委员会主席的服务条件和报酬,和依照大会1982年12月17日第37/131号决议,决定联合国对联合国合办工作人员养恤金的分摊经费。所要求的经费也提供咨询委员会秘书处的薪金和一般人事费以及其他支助费用,包括实质性工作人员为在总部以外地点举行的咨询委员会会议服务的旅费和生活津贴。

表1.8 按支出用途开列的总表
(千美元)

(1) 经常预算

支出用途	1994-1995	1996-1997	资源增长		重计费用前	重计	1998-1999
	支出	拨款	数额	百分比	总额	费用	估计数
员额	1 234.5	1 541.6	(48.4)	(3.1)	1 493.2	94.6	1 587.8
其他人事费	9.7	8.1	6.2	76.5	14.3	0.8	15.1
非工作人员报酬	-	318.0	-	-	318.0	-	318.0
旅费	1 387.8	1 676.6	451.4	26.9	2 128.0	127.8	2 255.8
订约承办事务	257.5	-	-	-	-	-	-
一般业务费	0.1	10.8	3.3	30.5	14.1	0.8	14.9
用品和材料	1.8	3.1	-	-	3.1	0.1	3.2
家具和设备	22.8	4.2	12.2	290.4	16.4	1.1	17.5
共计	2 914.2	3 562.4	424.7	11.9	3 987.1	225.2	4 212.3

(2) 预算外资源

	1994-1995	1996-1997	资金来源	1998-1999
	支出	概算		预估支出
	122.3	155.7	(a) 为下列提供支助服务:	
			(一) 联合国组织	142.7
			(二) 预算外活动	
	458.5	533.8	维持和平行动	462.9
	-	-	(b) 实务活动	-
	-	-	(c) 业务项目	-
共计	580.8	689.5		606.6
(1)和(2)共计	3 495.0	4 251.9		4 817.9

表1.9 所需员额

组织单位:行政和预算问题咨询委员会(包括所属秘书处)

	常设员额		临时员额				共 计	
	经常预算		经常预算		预算外资源			
	1996-1997	1998-1999	1996-1997	1998-1999	1996-1997	1998-1999	1996-1997	1998-1999
专业人员以上职类								
D-2	1	1	-	-	-	-	1	1
D-1	-	-	-	-	-	-	-	-
P-5	2	2	-	-	1	1	3	3
P-4/3	1	1	-	-	1	1	2	2
共计	4	4	-	-	2	2	6	6
一般事务人员职等								
特等	1	1	-	-	-	-	1	1
其他各等	3	3	-	-	1	1	4	4
共计	4	4	-	-	1	1	5	5
总计	8	8	-	-	3 a	3 a	11	11

所需资源(按目前费率计算)

员额

- 1.8 本项目下所列经费包括上文表1.9所列的员额的费用,反映了咨询委员会秘书处当前工作人员编制结构(即一名D-2、两名P-5、一名P-4、一名一般事务人员(特等)和三名一般事务人员(其他各等)在1998-1999年的继续。除常设员额之外,继续由维持和平行动支助帐户和预算外行政结构支助费用共同供资的一名P-5级预算外员额以及建议由维持和平行动支助帐户供资两个员额(一名P-4级和一名一般事务员额)。

其他人事费

- 1.9 在其他工作人员费用项下所需经费14 300美元是用于一般临时助理人员(6 200美元)和加班费(8 100美元)。一般临时助理人员的经费将用于填补请产假和病假的工作人员;加班费下的经费反映委员会会议期间工作量最高时所需的支助人员费用。

旅费

1.10 本项下所列经济2 128 000美元用于下列事项:

- (a) 代表旅费2 073 900美元, 所根据的假定是: 1998-1999两年期期间, 咨询委员会将举行六届会议, 会期共达70个星期(1998年33个星期, 1999年37个星期), 包括总部开会66个星期和总部以外地点4个星期。概数是根据非派驻纽约的12名成员享有旅费和生活津贴的假定计算。与1996-1997两年期方案预算的假定相比该两年期有九名成员享有旅费和生活津贴。1998-1999两年期切实所需经费将以详细的工作方案为根据, 并取决于大会和其他立法机关的需要依照大会1992年12月23日第47/219A号决议, 第十五段的规定, 概数也包括为数80 300美元的经费, 用于偿还咨询委员会成员配偶的机票费用, 条件是委员会上一年的会期至少长达六个月;
- (b) 请拨经费54 100美元, 用于支付咨询委员会秘书处成员在总部以外地点开会期间的旅费和生活津贴。

非工作人员报酬

1.11 所需经费318 000美元用于咨询委员会主席的报酬(274 600美元)和养老金(43 400美元)。这一笔经费反映确定上述报酬和养老金数额的有关决议和程序。

一般业务费与用品和材料

1.12 所要求的资源用于一般业务费(14 100美元)与用品和材料(3 100美元)。一般业务费项目下的概数是保养办公室自动化设备的费用, 而用品和材料项目下的概数是采购数据处理用品的费用。

家具和设备

1.13 本项目所需经费估计数16 400美元用于更换办公室自动化设备。

3. 会费委员会

1.14 会费委员会是大会的附属机构, 由大会按个人资格委派的18名成员组成。委员会的责任、性质和组成以及成员的任期都按照大会1946年2月13日第14(1)号决议以及大会议事规则第158、159

和160条的规定。

表1.10 按支出用途开列的总表
(千美元)

支出用途	1994-1995 支出	1996-1997 经费	资源增长		重计费用 前总额	重计 费用	1998-1999 估计数
			数额	百分比			
旅费	280.2	346.7	-	-	346.7	20.8	367.5
共计	280.2	346.7	-	-	346.7	20.8	367.5

所需资源(按目前费率计算)

旅费

- 1.15 所需经费估计数346 700美元用于支付委员会成员出席各届会议的旅费和生活费,以及在大会每届会议期间支付主席的旅费和四星期的生活津贴。预料委员会1998年将开会四个星期,1999年三个星期。拟议的负成长(\$50 000)反映了以往两年期间的开支方式。实际所需数额可能由于委员会成员和届会会期长短变动而受到影响。

4. 联合国审计委员会(包括委员会秘书处)

- 1.16 联合国审计委员会是由大会依照《联合国财务条例》第12.1条至第12.3条的规定和条件任命三个会员国的审计长(或同等官衔的官员)所组成;它对联合国的帐户,包括一切信托基金和特别帐户在内,进行审查,并编制有关报告提请大会审议。委员会的主要职权范围载在《财务条例》第12.4条至12.12条,并在《财务条例》的一个附件内详加说明。审计委员会除了就财务报表表示意见外还必须就财政程序的效率、会计制度、内部财务管理以及联合国一般的行政和管理提出意见。
- 1.17 委员会通过联合国外聘审计团、各专门机构和大会1959年12月5日第1438(XIV)号决议设立的国际原子能机构与联合国系统内的其他审计工作协调。
- 1.18 委员会的秘书处担任委员会和审计团之间的联络工作,并向委员会和外聘审计团及其审计事务委员会提供行政和实务支助。委员会秘书处还须为每年举行的委员会的两届会议和审计团的一届会议作出必要的安排,起草会议议程项目所需的工作文件和报告,编制委员会、审计团和审计事务委员会会议的简要记录,以及担任这些机构和其他联合国机构之间的联络工作。

- 1.19 1998-1999两年期间，审计委员会将在与1996-1997年几乎相同的资源基础上执行经常预算资助的非维持和平活动工作方案。
- 1.20 个别摊款资助的维持和平活动和其他预算外方案的外聘审计费用直接由这些维持和平活动和方案负担。

表1.11 按支出用途开列的总表

(千美元)

(1) 经常预算

支出用途	1994-1995 支出	1996-1997 经费	资源增长		重计费用 前总额	重计费用	1998-1999 估计数
			数额	百分比			
员额	662.4	694.5	5.8	0.8	700.3	43.6	743.9
其他人事费	6.9	15.8	9.9	62.6	25.7	1.5	27.2
旅费	6.1	10.5	6.6	62.8	17.1	1.0	18.1
订约承办事务	2 941.6	3 069.3	6.6	0.2	3 075.9	184.3	3 260.2
一般业务费	9.0	46.2	(5.5)	(11.9)	40.7	2.3	43.0
家具和设备	22.7	5.1	(0.8)	(15.6)	4.3	0.4	4.7
共计	3 648.7	3 841.4	22.6	0.5	3 864.0	233.1	4 097.1

(2) 预算外资源

	1994-1995 支出	1996-1997 估计数	资金来源	1998-1999 估计数
	123.0	102.7	(a) 为下列提供支助服务:	
			(-) 联合国各组织	104.9
			(-) 预算外活动	
	306.5	306.5	技术合作偿还用资源	269.1
	2 001.5	2 154.3	维持和平行动	1 934.9
	225.5	225.5	(b) 实质性活动	
			信托基金偿还的外聘审计费	225.5
	3 062.7	3 447.5	(c) 业务项目	3 807.3
共计	5 719.2	6 236.5		6 331.7
(1)和(2)共计	9 367.9	10 077.9		10 428.8

表1.12 所需员额

组织单位：联合国审计委员会秘书处

	常设员额		临时员额				共 计	
	经常预算		经常预算		预算外资源			
	1996-1997	1998-1999	1996-1997	1998-1999	1996-1997	1998-1999	1996-1997	1998-1999
专业人员								
D-1	-	1	-	-	-	-	-	1
P-5	1	-	-	-	-	-	1	-
共 计	1	1	-	-	-	-	1	1
一般事务人员职类								
其他各等	4	4	-	-	1	1	5	5
共 计	4	4	-	-	1	1	5	5
总计	5	5	-	-	1	1	6	6

所需资源(按目前费率计算)

- 1.21 除了委员会秘书处的费用之外,本两年期所需预算经费还包括委员会三位成员的旅费和生活费,和他们本国支助人员的费用。这笔经费,除了秘书处的费用以外,是由审计委员会经行政和预算问题咨询委员会同意所决定的关于两年期中每年实施特别审计的经费,并且部分由经常预算承担,部分由预算外资源承担。

员 额

- 1.22 本项目下的经费用于委员会秘书处的薪金和一般人事费,包括一名D-1和四名一般事务(其他各等)员额。正成长5 800美元反映了新的标准出缺率的适用和一名P-5职位改叙为D-1职位所起的后果。根据大会1995年12月23日第50/214号决议关于继续审查审计委员会执行秘书的员额职等的要求,以及关于加强外部监督机会的大会1993年12月23日第48/218A和B号决议,又鉴于执行秘书的责任和委员会的工作量有所增加,建议将执行秘书的职位从P-5改叙为D-1级。

其他人事费

- 1.23 所需经费25 700美元是用于一般临时助理人员(15 700美元)和工作最忙期间的加班费(10 000美元)。

旅费

- 1.24 所需经费 17 100美元用于向外聘审计团会议和在总部以外地点举行的审计委员会特别会议提供服务。

订约承办事务

- 1.25 经费3 075 900美元用以支付经常预算应分摊的下列费用：审计委员会成员所提供工作人员的薪金、旅费和生活津贴以及与委员会成员出席委员会和外聘审计团常会有关的费用。

一般业务费

- 1.26 在一般业务费项下编列经费40 700美元用于保养办公室自动化设备，这些设备包括11部个人计算机(15 400美元)和电信费(25 300美元)。

家具和设备

- 1.27 请拨经费4 300美元，用以改善现有11部个人计算机，包括一次性安置费用和更换一部台式打印机。

5. 联合国工作人员养恤金联合委员会(包括联合国分担联合国合办工作人员养恤基金秘书处费用)

- 1.28 联合国合办工作人员养恤基金是大会在1949年为向联合国和被接纳为成员的其他组织的工作人员提供退休金、死亡抚恤金、伤残养恤金和有关补助金而设立的。根据大会所通过的规章，基金的管理者是联合国工作人员养恤金联合委员会、每一成员组织的工作人员养恤金委员会、联合委员会秘书处及每一此种委员会的秘书处。联合委员会设立了一个常务委员会，有权在联合委员会休会期间代表它采取行动。依照大会第四十六届会议的要求，即请大会各附属机构调整其工作方案，以便同第五委员会的两年期工作方案同步，因此，在两年期间预期委员会只举行一次常会(即于1998年举行)，而其常务委员会将于1999年在纽约开会。大会代表所有参加组织行使立法权。

表1.13 按支出用途开列的总表
(千美元)

(1) 经常预算

开支用途	1994-1995 支出	1996-1997 经费	资源增长		重计费用 前总额	重计 费用	1998-1999 估计数
			数额	百分比			
旅费	79.7	113.6	28.7	25.2	142.3	8.5	150.8
一般业务费	117.1	-	-	-	-	-	-
补助金和捐款	2 149.1	2 919.6	184.3	6.3	3 103.9	185.9	3 289.8
共计	2 345.9	3 033.2	213.0	7.0	3 246.2	194.4	3 440.6

(2) 预算外资源

	1994-1995 支出	1996-1997 估计数	资金来源	1998-1999 估计数
	1 752.5	1 822.5	(a) 为下列提供支助服务	
	-	-	(-) 联合国组织	2 509.7
	-	-	(-) 预算外活动	-
	-	-	(b) 实质性活动	-
	-	-	(c) 业务项目	-
共计	1 752.5	1 822.8		2 509.7
(1)和(2)共计	4 098.4	4 855.7		5 950.3

所需资源(按目前费率计算)

- 1.29 下文请拨的经费反映联合国与联合国合办工作人员养恤基金之间现行的安排。在编写此建议时正在审查基金向联合国工作人员养恤金委员会提供的服务。有关这一方面的建议须获养恤基金常务委员会于1997年举行的会议核可。一份有关所涉方案预算问题的说明将研究常务委员会采取的行动所涉经常预算问题以及大会就基金的建议采取的决定，该说明将在大会审议基金的报告时提交大会。

旅费

- 1.30 请拨的经费(142 300美元)是根据下列假定提出的：委员会1998年将开会一次，最可能在欧洲举行，而常务委员会1999年至少开会一次。又假定，联委会的所有20名成员和候补成员都将出席委员会届会，而只有12名成员和候补成员出席常务委员会的会议。

补助金和捐款

- 1.31 所需经费估计数(3 103 900美元)充供联合国对联合国合办工作人员养恤基金中央秘书处开支所分摊的数额,以支付基金向联合国工作人员养恤金委员会提供服务的费用,以及联合国分摊联委会各届会议费用的数额。联合国经常预算支付基金和秘书处人事费总额的三分之一,以及对可确分通讯费(长途电话)的一笔摊款,这笔摊款有一部分按开发计划署和儿童基金会加入养恤基金的相对人数由这两个机构的偿款抵充。经常预算在基金中央秘书处费用的三分之一缴款中所占的相对份额估计为61%。人事费是根据大会第四十八届会议所核准的1994-1995两年期员额表计算(D-2,1名;D-1,2名;P-5,5名;P-4,11名;P-3,14名;P-2,1名和特等一般事务人员72名)。在106个员额当中,95个设在纽约,11个在日内瓦。同1996-1997两年期方案概算中所作的假定相比,核准员额人数净增3名(1名专业人员和两名一般事务人员)。

6. 方案和协调委员会

- 1.32 大会1987年12月17日第42/450号决定规定,方案和协调委员会应根据公平地域分配原则选出34个联合国会员国组成,任期三年。大会在1978年12月14日第31/93号决议第12段批准,作为大会1982年12月11日第1798(XVII)号决议第2段所载关于基本原则的一项特别例外,可支付委员会成员的旅费(飞机经济舱位)和生活津贴(按秘书处工作人员的标准数额再加15%)。这一项安排经核可在1978年开始的试验时期内加以实行,原定由大会第三十四届会议加以审查。现假定委员会的会期在计划年度内仍为六周,在预算年度仍为四周。大会1987年12月21日第42/211号决议第18段决定,提出下一个预算期方案预算概要的日期应为非编制预算年度的8月15日。此外,大会1991年12月20日第46/185号决议除别的外又决定,自1992年起,应核准委员会成员出席方案协调会/行政协调会联席会议的旅费和生活津贴本项目下所列经费反映出上述大会决议所规定的安排的持续。

表1.14 按支出用途开列的总表
(千美元)

支出用途	1994-1995 支出	1996-1997 经费	资源增长		重计费用前总额	1998-1999	
			数额	百分比		重计费用	估计数
旅费	668.0	792.9	-	-	792.9	47.6	840.5
共 计	668.0	792.9	-	-	792.9	47.6	840.5

所需资源(按目前费率计算)

旅费

- 1.33 经费792 900美元 将用于委员会成员出席其会议及委员会和行政协调会联席会议的旅费和生活津贴,以及主席出席经济及社会理事会和大会的旅费和生活津贴。现假定方案协调会将在1998年开会六周,1999年开会四周,还假定委员会在1998年需举行续会,审议2000-2001两年期的方案预算概要。

B. 行政领导和管理

- 1.34 行政领导和管理包括秘书长、秘书长办公厅、联合国日内瓦办事处主任办公室和联合国维也纳办事处主任办公室所需经费。1998-1999两年期所需资源总额为\$23 351 800美元。

表1.15 按方案开列的所需费用总表
(千美元)

(I) 经常预算

方 案	1994-1995 支 出	1996-1997 经 费	资源增长		重计费前总额	重计费用	1998-1999 估计数
			数额	百分比			
B. 行政领导和管理							
1. 秘书长	1 840.8	1 774.9	24.1	1.3	1 799.0	75.9	1 874.9
2. 秘书长办公厅	13 509.0	14 210.3	491.4	3.4	14 701.7	918.8	15 620.5
3. 联合国日内瓦 办事处主任办公室	4 871.1	4 845.6	78.3	1.6	4 923.9	(94.5)	4 829.4
4. 联合国维也纳 办事处主任办公室	2 184.7	2 180.2	(253.0)	(11.6)	1 927.2	32.1	1,969.3
共 计	22 405.6	23 011.0	340.8	1.4	23 351.8	932.3	24 284.1

(2) 预算外资源

	1994-1995 支出	1996-1997 估计数	资金来源	1998-1999 估计数
	-	-	(a) 为下列提供支助服务:	-
	-	-	(一) 联合国组织	-
	-	-	(二) 预算外活动	-
	1 261.8	619.2	预算外实质性活动	199.6
			维持和平行动	483.9
	198.9	268.4	(b) 实质性活动	-
	-	-	捐赠联合国动产和不动产信托基金	-
	-	-	(c) 业务项目	-
共 计	1 460.7	887.6		683.6
(1)和(2)共 计	23 898.3	23 898.6		24 987.6

表1.16

按支出用途开列的总表

(千美元)

(1) 经常预算

支出用途	1994-1995 支出	1996-1997 经费	资源增长		重计费用总额	重计费用	1998-1999 估计数
			数额	百分比			
员额	17 638.1	19 329.6	(325.7)	(1.6)	19 003.9	696.9	19 702.8
其他人事费	1 327.3	722.2	228.6	31.6	960.8	51.1	1 001.9
非工作人员报酬	363.3	-	-	-	-	-	-
顾问和专家	191.8	139.9	41.1	29.3	181.0	10.7	191.7
旅费	1 843.4	1 877.4	65.2	3.4	1 942.6	106.0	2 048.6
订约承办事务	29.5	34.3	-	-	34.3	2.1	36.4
一般业务费	612.8	641.3	186.2	34.3	727.6	40.5	768.0
招待费	151.5	264.0	3.3	1.2	267.3	13.8	281.1
用品和材料	45.6	68.9	15.7	22.7	84.6	2.7	87.3
家具和设备	312.3	33.4	126.4	378.4	159.8	6.5	166.3
共 计	22 405.6	23 011.0	340.8	1.4	23 351.8	932.3	24 284.1

(2) 预算外资源

	1994-1995 支出	1996-1997 估计数	支出用途	1998-1999 估计数
	824.7	619.2	员额	683.5
	636.0	23.0	其他人事费	-
	-	95.4	旅费	-
	-	150.0	订约承办事务	-
共 计	1 460.7	887.6		683.5
(1)和(2)共 计	23 898.3	23 898.6		24 987.6

表1.17 所需员额

方案：行政领导和管理

	常设员额		临时员额				共 计	
	经常预算		经常预算		预算外资源		共 计	
	1996-1997	1998-1999	1996-1997	1998-1999	1996-1997	1998-1999	1996-1997	1998-1999
专业人员以上职类								
副秘书长	2	2	-	-	1	-	3	2
助理秘书长	2	1	-	-	-	-	2	1
D-2	2	5	-	-	1	1	3	6
D-1	8	6	-	-	-	-	8	6
P-5	11	8	-	-	1	1	12	9
P-4/3	15	18	-	-	-	-	15	16
P-2/1	4	4	-	-	-	-	4	4
共 计	44	42	-	-	3	2	47	44
一般事务人员职类								
特等	9	8	-	-	-	-	9	8
其他各等	55	54	-	-	1	2	56	56
共 计	64	62	-	-	1	2	65	64
其他职类								
警卫人员	1	-	-	-	-	-	1	-
共 计	1	-	-	-	-	-	1	-
总计	109	104	-	-	4	4	113	108

1. 秘书长

- 1.35 秘书长是联合国的行政首长,按照《宪章》的规定,负有广泛的责任。秘书长在其职权范围内对许多不同的政治、经济、社会和人道主义问题主动地采取行动。秘书长尽其所能协助解决国与国之间的争端,并得提请安全理事会注意他认为可能威胁维持国际和平与安全的任何事件。他在努力使人权得到遵守方面发挥关键的作用。他在政策上领导秘书处各部、厅、室和其他组织单位执行其职责,并指导和协调联合国的各项方案和其他工作。秘书长还执行其他主要机构赋予他的职责。此外,他担任行政协调委员会主席,对整个联合国组织系统负有协调的职责。

表1.18 按支出用途开列的总表
(千美元)

支出用途	1994-1995 支出	1996-1997 经费	资源增长		重计费用 前总额	重计费用	1998-1999 估计数
			数额	百分比			
员额	426.3	530.2	-	-	530.2	-	530.2
非工作人员报酬	353.3	-	-	-	-	-	-
旅费	642.6	736.8	-	-	736.8	44.1	780.9
一般业务费	289.4	282.7	(21.1)	(7.4)	281.6	15.7	277.3
招待费	129.2	225.2	-	-	225.2	13.5	238.7
家具和设备	-	-	45.2	-	45.2	2.6	47.8
共计	1 840.8	1 774.9	24.1	1.3	1 799.0	75.9	1 874.9

所需资源(按目前费率计算)

员额

- 1.36 所需经费530 200美元,用于支付秘书长薪金和津贴。

旅费

- 1.37 无法准确地预测秘书长实际需要的旅费。然而,根据最近的经验,请拨的经费估计数为736,800美元。

一般业务费

- 1.38 一般业务费项下编列的经费261 600美元,用于维修秘书长官邸。这一笔经费包括水电费、地产税、订约承办事务等和其他杂项维修事务的某些经常业务费用。

招待费

- 1.39 本项下所需经费225 200美元用于支付接待费。秘书长正式招待访问总部的国家元首和其他要人以及在其他国家仪式时主持公务招待。

家具和设备

- 1.40 经费45 200美元,用于更换一辆公务车辆。本项目下的经费过去未予动用,因为通过向外界来源租用车辆来满足对车辆的需要。然而,1998-1999年期间,现用的租车办法是否能够继续尚无法保证。因此,更换1989年购买的一辆车的经费已列入概算。

2. 秘书长办公厅

1.41 本办公厅协助秘书长拟订一般政策和行政领导，协调并加速秘书处以及联合国各方案和其他部门的工作，并且协助秘书长同各国政府、各代表团、新闻界和公众接触。这个组织单位也负责礼宾、联络和代表工作。对外关系办公室的经费也包括在本办公厅内。

表1.19 按支出用途开列的总表
(千美元)

(1) 经常预算

支出用途	1994-1995 支出	1996-1997 经费	资源增长		重计费用 前总额	重计费用	1998-1999 估计数
			数额	百分比			
员额	10 466.8	12 118.7	(22.1)	(0.1)	12 096.6	763.0	12 859.6
其他人事费	1 268.8	636.0	208.7	32.8	844.7	50.7	895.4
顾问和专家	191.8	139.9	41.1	29.3	181.0	10.7	191.7
旅费	1 043.5	979.7	50.3	5.1	1 030.0	61.7	1 091.7
订约承办事务	29.5	34.3	-	-	34.3	2.1	36.4
一般业务费	233.4	251.7	148.7	59.0	400.4	23.8	424.2
招待费	-	4.5	-	-	4.5	0.3	4.8
用品和材料	43.5	45.5	-	-	45.5	2.7	48.2
家具和设备	243.7	-	64.7	-	64.7	3.8	68.5
共计	13 509.0	14 210.3	491.4	3.4	14 701.7	918.8	15 620.5

(2) 预算外资源

	1994-1995 支出	1996-1997 估计数	支出用途	1998-1999 估计数
	-	-	(a) 为下列提供支助服务	-
	1 261.8	619.2	(-) 联合国组织	-
			(-) 预算外活动	483.9
	198.9	268.4	(b) 实质性活动	-
			遗赠联合国个人财产和不动产	-
			信托基金	-
	-	-	(c) 业务项目	-
共计	1 460.7	887.6		483.9
(1)和(2)共计	14 969.7	15 097.9		16 104.4

表1.20 所需员额

组织单位：秘书长办公厅

	常设员额		临时员额				共 计	
	经常预算		经常预算		预算外资源			
	1996-1997	1998-1999	1996-1997	1998-1999	1996-1997	1998-1999	1996-1997	1998-1999
专业人员以上职类								
副秘书长	1	1	-	-	1	-	2	1
助理秘书长	2	1	-	-	-	-	2	1
D-2	2	5	-	-	1	1	3	6
D-1	6	4	-	-	-	-	6	4
P-5	4	4	-	-	1	1	5	5
P-4/3	12	11	-	-	-	-	12	11
P-2/1	3	3	-	-	-	-	3	3
共计	30	29	-	-	3	2	33	31
一般事务人员职类								
特等	5	5	-	-	-	-	5	5
其他各等	41	41	-	-	1	1	42	42
共计	46	46	-	-	1	1	47	47
其他职类								
警卫人员	1	-	-	-	-	-	1	-
共计	1	-	-	-	-	-	1	-
总计	77	75	-	-	4	3	81	78

所需资源(按目前费率计算)

员 额

- 1.42 所需经费估计数12 096 600美元，减少22 100美元，这一笔经费将支付75个员额的费用而非现有的77个。负经费增长代表适用新标准化的空缺率、员额交换、改叙和取消两个员额的合并影响。估计数包括有关设立对外关系办公室的经费，该室由一位助理秘书长和七名支助工作人员组成（D-1一名，P-5一名，P-4一名和一般事务人员四名）。新办公室所需的员额通过从秘书处办公厅从新部署的办法填补。建议在1998-1999两年期中作出如下的改变：(a) 把一个助理秘书长员额从新部署到政策协调和可持续发展部以便支持将秘书长关于性别和提高妇女地位问题的顾

问的职能并入该部，以交换一个D-2级的员额；(b) 重新部署一P-4员额到人力资源管理厅；(c) 把两名秘书长执行助理从D-1级改叙到D-2级；(d) 设立一个P-3级的演讲稿撰写员来取代一位P-4级员额，后者被重新部署到对外关系办公室；和(e) 取消两个员额(一个P-4级和一个警卫人员)。

其他人事费

- 1.43 经费844 700美元用于一般临时助理人员(267 300美元)和加班费(577 400美元)。一般临时助理人员的所需经费将用于填补请病假和产假的工作人员和在工作最频繁时增添的工作人员。概数包括大会五十三届和五十四届会议期间一般临时助理人员的费用。所需加班费是根据过去两年期的经验估算的。

顾问和专家

- 1.44 建议编列经费181 000美元，用于秘书长需要的外聘专家，给他提供独立的意见和评价，和探讨若干领域的问题的选择，其中包括预防性外交和维持和平重建、复兴与发展、通信和行政以及财务改革。

旅费

- 1.45 请拨经费1 030 000美元，用于个别工作人员应秘书长要求前往各地的旅费和办公厅工作人员作为秘书长随员陪同秘书长出差的旅费，以及秘书长出差时负责其安全和提供行政支助的私人助理的旅费。

订约承办事务

- 1.46 经费34 300美元，用于印刷秘书长信笺，及秘书长主持公务招待会时礼宾和联络处所需的请贴和菜单卡。这笔经费也用来支付印刷秘书长办公厅、礼宾和联络处所用各种卡片和信笺以及赠券的费用。

一般业务费

- 1.47 所需经费估计数400 400美元用来支付维修办公室自动化设备(194 200美元)和电信费(206 200美元)。这笔经费恢复了1996-1997年初定经费内所列的358 000美元经费，以及维修个人电脑的费用，后者在前两年期间预算不足。

招待费

- 1.48 拟议编列经费4 500美元,用来向无权领取公费但需要招待一些代表团,政府或非政府组织成员或非属联合国共同系统内各组织的政府间组织人员的工作人员偿还费用。

用品和材料

- 1.49 请拨经费45 500美元,用于支付下列费用:办公室自动化用品和其他用品,特别是当秘书长在进行正式访问时,给国家元首和其他政要赠送正式礼品。

家具和设备

- 1.50 本项下所需经费估计数64 700美元用于购置和更换办公室自动化设备。这部分地恢复1996-1997年最初拨款中的经费294 000美元。

3. 联合国日内瓦办事处主任办公室

- 1.51 副秘书长兼联合国日内瓦办事处主任依照《秘书处组织手册》(ST/SGB/Organization, S节)内所载职能履行其职责。依照秘书长为本组织所定优先事项,主任与秘书长协商,着手加强联合国日内瓦办事处作为多边外交渠道和国际协商论坛的作用。
- 1.52 鉴于过去的事态发展,包括委托主任就裁军谈判会议承担的责任、巩固日内瓦办事处在欧洲区域机制方面发挥的作用,在学术界、商业组织和非政府组织等方面进行的更活跃的活动,以及本组织裁减人员的趋势等发展,需要调整和改变事项的优先次序,特别是那些有关监测外交界的技术需要,与区域机构进行计算机化信息交换,和机构间关系和协调等方面的活动。
- 1.53 为了充分利用资源,在工作人员已经履行的职务之外还给他们分配一些额外责任。办法如下:
- (a) 扩大高级政治顾问(D-1级)的职能以致包括机构间事务通盘管理的责任,从而建议取消P-5级的机构间事务长官一职。高级政治顾问由机构间事务干事(P-3级)协助,该干事负责一切有关专门机构和联合国机构的活动,包括分析,报告和出席会议的活动;
 - (b) 一名政治事务官员(P-4级)同高级政治顾问合作,他继续执行有关政治的活动、出席区域组织会议和履行与各区域组织有关的代表职务。此外,该政治事务官员还负责日内瓦办事处在互联网上的一些项目,以及负责区域各组织计算机化信息交换和监测各常驻代表团的电

子信息需要；

- (c) 鉴于联合国日内瓦办事处的作用已扩充，办公厅主任的职务范围将扩大。兹建议由D-1级的职员充任。
- (d) 专门指定P-3级的主任特别助理职位为非政府组织联络员。该联络员继续负责维持联合国日内瓦办事处与具有经济及社会理事会咨询地位的950个非政府组织及其他立法机构和办事处之间的联络。此外，该非政府组织联络员承担协调经济、社会、人道主义和实质性活动的新责任。由于这个职位的负责责任增加，兹建议在1998-1999年结构内把非政府组织联络员的职位由一名P-4级工作人员充任。
- (e) 主任特别助理的职责包括编写会议摘要，草拟文件，以及执行这一职位现任者通常负责的任务。在需要时，他还负责草拟一些政策声明。重新部署过去非政府组织联络员P-2级员额以容纳上述职位。
- (f) 礼宾司司长和法律干事继续履行其P-5一级的职能；

表1.21 按支出用途开列的总表
(千美元)

(1) 经常预算

支出用途	1994-1994	1996-1997	资源增长		重计费用前	重计	1998-1999
	支出	经费	数额	百分比	总额	费用	估计数
员额	4 676.4	4 607.1	41.5	0.9	4 648.6	(92.8)	4 555.8
其他人事费	30.7	57.2	5.4	9.4	62.6	(0.2)	62.4
旅费	99.7	102.2	9.1	8.9	111.3	(0.7)	110.6
一般业务费	-	6.9	1.5	21.7	8.4	(0.1)	8.3
招待费	11.8	24.5	2.4	9.7	26.9	(0.3)	26.6
用品和材料	2.1	23.4	5.7	24.3	29.1	(0.2)	28.9
家具和设备	60.4	24.3	12.7	52.2	37.0	(0.2)	36.8
共计	4 871.1	4 845.6	78.3	1.6	4 923.9	(94.5)	4 829.4

(2) 预算外资源

	1994-1995	1996-1997	支出用途	1998-1999
	支出	估计数		估计数
			(a) 为下列提供支助服务:	
	-	-	(-) 联合国各组织	-
	-	-	(-) 预算外活动	-
	-	-	预算外的实质性活动	-
	-	-	(b) 实质性活动	199.6
	-	-	(c) 业务项目	-
共计	-	-		199.6
(1)和(2)共计	4 871.1	4 845.6		5 029.0

表1.22

所需员额

组织单位：联合国日内瓦办事处主任办公室

	常设员额		临时员额				共 计	
	经常预算		经常预算		预算外资源			
	1996-1997	1998-1999	1996-1997	1998-1999	1996-1997	1998-1999	1996-1997	1998-1999
专业人员以上职类								
副秘书长	1	1	-	-	-	-	1	1
D-1	1	2	-	-	-	-	1	2
P-5	4	2	-	-	-	-	4	2
P-4/3	3	3	-	-	-	-	3	3
P-2/1	1	1	-	-	-	-	1	1
共计	10	9	-	-	-	-	10	9
一般事务人员职类								
特等	2	2	-	-	-	-	2	2
其他各等	8	8	-	-	-	1	8	9
共计	10	10	-	-	-	1	10	11
总计	20	19	-	-	-	1	20	20

所需资源(按目前费率计算)**员额**

- 1.54 本项下所需经费涉及表1.22所列的员额费用。调整下列干事之间的职责之后,建议所需员额总额从20个职位减到19个。根据上面第1.53(a)段所述情况,在取消P-5员额一名的同时,建议把办公厅主任的职位从P-5级改叙为D-1级。

其他人事费

- 1.55 本项下所需经费62 600美元用来支付一般临时助理人员(55 100美元)和加班费(7 500美元),以应付工作量高峰期的需求、和支付为填补请病假和产假的工作人员费用和在秘书长和国家及政府首脑视察访问和在特别会议期间增聘的额外工作人员的费用。

旅费

- 1.56 所需经费估计数111 300美元将用于主任应秘书长的要求来往各地的旅费,以及与下列各方面有关的工作人员旅费:对外关系和机构间事务代表、与非政府组织联络和加强与区域机构和联合国组织系统各成员的合作和对话。

一般业务费

- 1.57 所需经费估计数8 400美元用于支付现有设备的维修费用。

招待费

- 1.58 所列经费26 900美元用来支付公务招待会和礼宾性团体招待的费用,诸如有关下列方面的活动:经济及社会理事会和联合国日的活动,与区域组织联合举办的会议,同学术界和公共机构联合庆祝国际日,招待来访的国家和政府首脑,以及来日内瓦访问的官方机构人员和代表。

用品和材料

- 1.59 所需经费估计数29 100美元用于购置办公室自动化设备的用品和材料。

家具和设备

- 1.60 所需经费估计数37 000美元将用于支付更换低于现行标准的11台个人电脑和4台打印机,这些设备在1998-1999两年期结束时已使用了超过五年;购置一部笔记本型电脑供随同主任出差的工作人员使用,和应付秘书长视察队员的需要;以及购买新设备的基本和应用软件和有关日内瓦办事处网址开发管理股所需的专门软件。

4. 联合国维也纳办事处主任办公室

- 1.61 1966年6月6日ST/SGB/Organization号文件载有主任办公室的职务。主任的职务包括负责预防犯罪和刑事司法方案的行政领导和管理,以及与和平利用外层空间有关的活动;以及与东道国政府、常驻代表团和设在维也纳的其他联合国系统组织保持联系。联合国维也纳办事处也是本区域发展和维持和平行动的重要会议和支持中心。关于这方面,办事处也支助以维也纳为基地的欧洲安全和合作会议和欧洲社会福利政策和研究中心。主任办公室的职能如下:

- (a) 协助主任执行所有职务,包括秘书长责成主任执行的特别任务;
- (b) 协同东道国政府,给联合国维也纳办事处、联合国药物管制规划署、联合国在维也纳会议方案提供礼宾服务;
- (c) 给联合国维也纳办事处、联合国国际管制药物规划署和联合国维也纳会议方案提供法律服务;
- (d) 给联合国维也纳办事处提供同非政府组织保持联系的服务;
- (e) 就影响到维也纳国际中心机构间合作的政策事务和就影响驻维也纳工作人员的问题同工发组织和原子能机构协调;
- (f) 安排代表出席国际会议和筛选提议的旅行;
- (g) 同秘书长办公室和总部秘书处各单位保持联络。

表1.23 按支出用途开列的总表

(以千美元计)

(1) 经常预算

支出用途	1994-1995 支出	1996-1997 经费	资源增长		重计费用前总额	重计费用	1998-1999 估计数
			数额	百分比			
员额	2 068.6	2 073.6	(345.1)	(16.6)	1 728.5	28.7	1 757.2
其他人事费	29.8	29.0	14.5	50.0	43.5	0.6	44.1
旅费	57.6	58.7	5.8	9.8	64.5	0.9	65.4
订约承办事务	-	-	-	-	-	-	-
一般业务费	-	-	57.1	-	57.1	1.1	58.2
招待费	10.5	9.8	0.9	9.1	10.7	0.3	11.0
用品和材料	-	-	10.0	-	10.0	0.2	10.2
家具和设备	18.2	9.1	3.8	41.7	12.9	0.3	13.2
共 计	2 184.7	2 180.2	(253.0)	(11.6)	1 927.2	32.1	1 959.3

表1.24 所需员额

组织单位：联合国维也纳办事处主任办公室

	常设员额		临时员额				共 计	
	经常预算		经常预算		预算外资源			
	1996- 1997	1998- 1999	1996- 1997	1998- 1999	1996- 1997	1998- 1999	1996- 1997	1998- 1999
专业人员以上职类								
D-1	1	-	-	-	-	-	1	1
P-5	3	2	-	-	-	-	3	2
P-4/3	-	2	-	-	-	-	-	2
共 计	4	4	-	-	-	-	4	4
一般事务人员职类								
特等	2	1	-	-	-	-	2	1
其他各等	6	5	-	-	-	-	6	5
共 计	8	6	-	-	-	-	8	6
总 计	12	10	-	-	-	-	12	10

所需资源(按目前费率计算)

员额

- 1.62 所需经费估计数(1 728 500美元)减少345 100美元,用来支付取代目前的12个员额削减为10个员额的费用。费用减少是适用新标准空缺率,交换员额和取消两个一般事务员额的综合结果。建议把目前分别履行主任特别助理和礼宾及非政府组织联络干事职责的D-1和P-5员额重新部署到第14款犯罪控制。作为交换,建议将第14款的两个员额(1个P-4和1个P-3)部署到主任办公室。该名P-4级人员将履行主任特别助理职务,而P-3级人员将履行礼宾及非政府组织联络干事职务。在这个新的组织结构里,主任特别助理和礼宾及非政府组织联络干事将向副主任负责。取消秘书和个人助理职位的做法符合行预咨委会的建议,即不断审查一般事务员额对专业类别员额的比率。

其他人事费

- 1.63 请拨经费43 500美元,用于一般临时助理费用(28 100美元)和加班费(15 400美元)。这一笔经费估计用于临时填补请长期病假或产假的工作人员,以及在工作量高峰期聘请的额外工作人员的费用,并用于增聘下列期间需要的额外工作人员:秘书长和国家及政府首脑以及其他高级官员视察访问期间,在举行特别会议期间及为联合国维也纳办事处主任负责的其他特别会议期间。

旅费

- 1.64 请拨经费64 500美元,用于支付主任及其工作人员从事下列活动的旅费:(a)在总部和其他服务地点举行的正式会议;(b)访问各国政府以便支持与本服务地点实质性方案有关的活动;(c)代表秘书长参加特别活动,特别是在欧洲举行的特别节目;(d)筹款;(e)法律顾问会议;和(f)非政府组织协调会议。

一般业务费

- 1.65 所需经费估计数57 100美元将用来支付维修办公室自动化设备的费用,以及采购主任办公室履行规划、管理和协调职务时必需的硬件和软件。

招待费

- 1.66 所需经费估计数10 700美元用于支付秘书长及各专门机构高级官员每年来访的费用以及在维也纳举行重大会议之际提供接待方面的费用。

用品和材料

- 1.67 本项目下所需资源 10 000美元将用来采购礼宾用品和材料,如摄影器材和其他杂项用品。

家具和设备

- 1.68 所列经费12 900美元用于采购新版本标准软件,购置一台CD-ROM(光盘阅读机)来协助办公室工作人员检索数据。

拟议的1998-1999两年期组织结构和员额分配情况

A. 秘书长办公厅

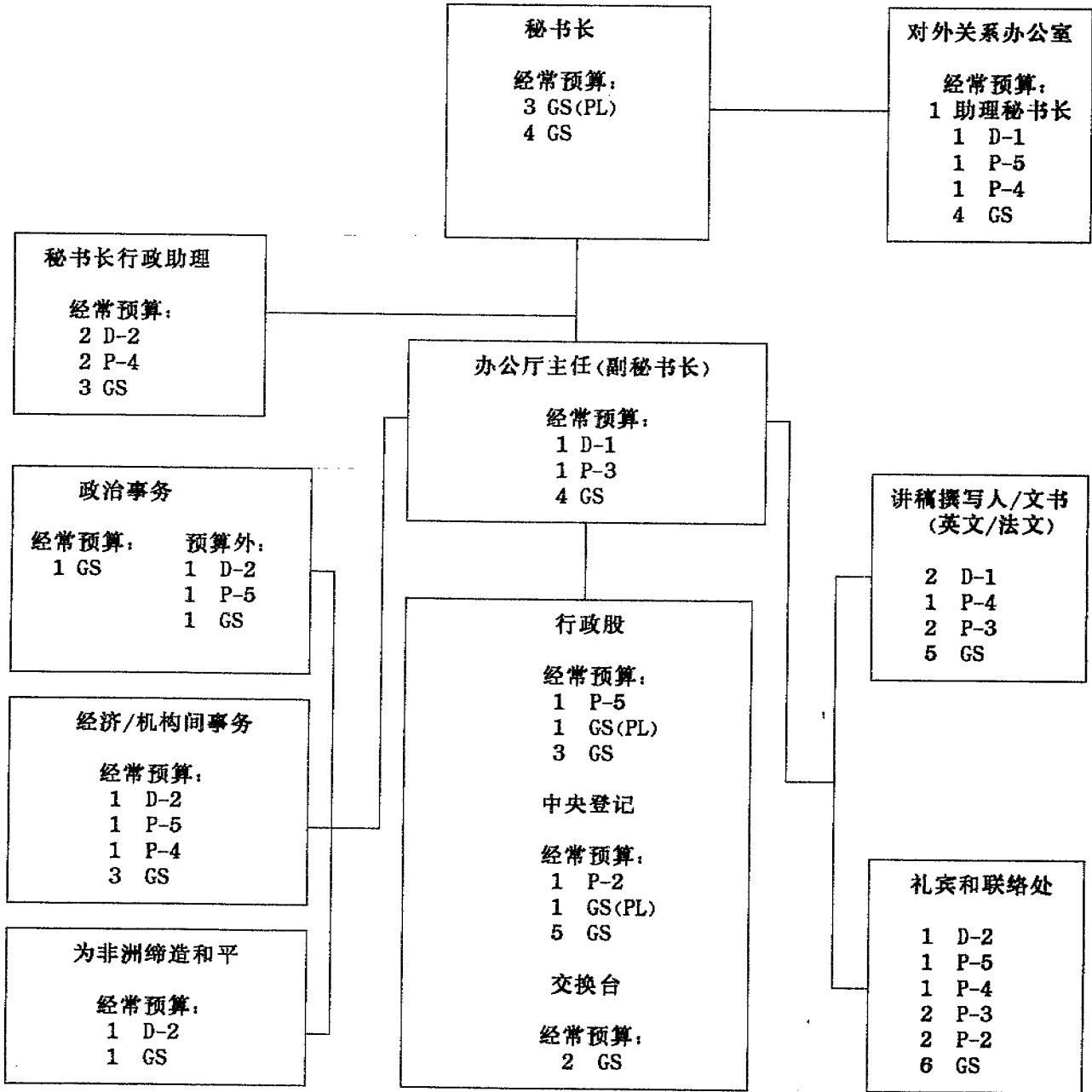

B. 联合国日内瓦办事处主任办公室

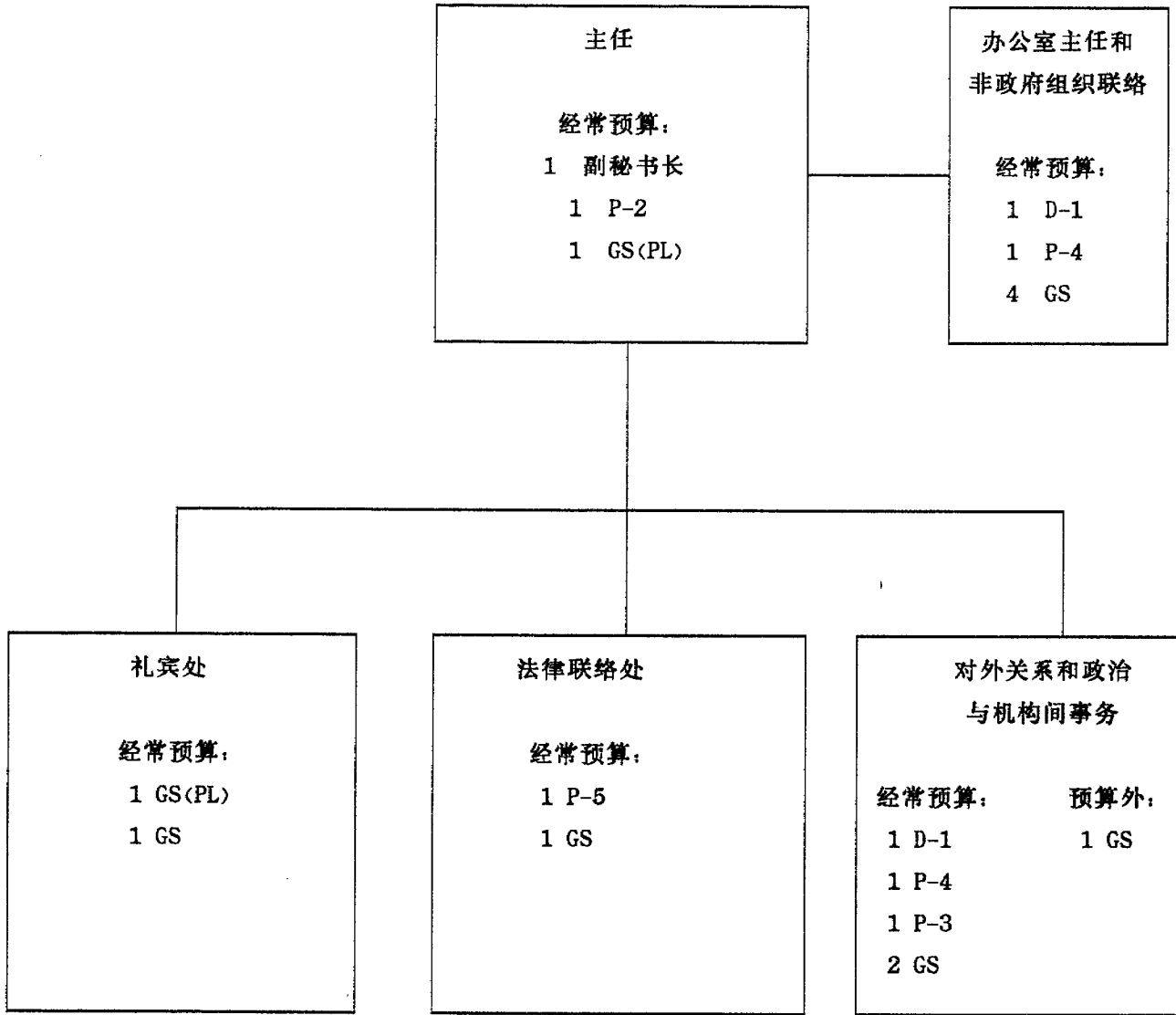

C. 联合国维也纳办事处主任办公室

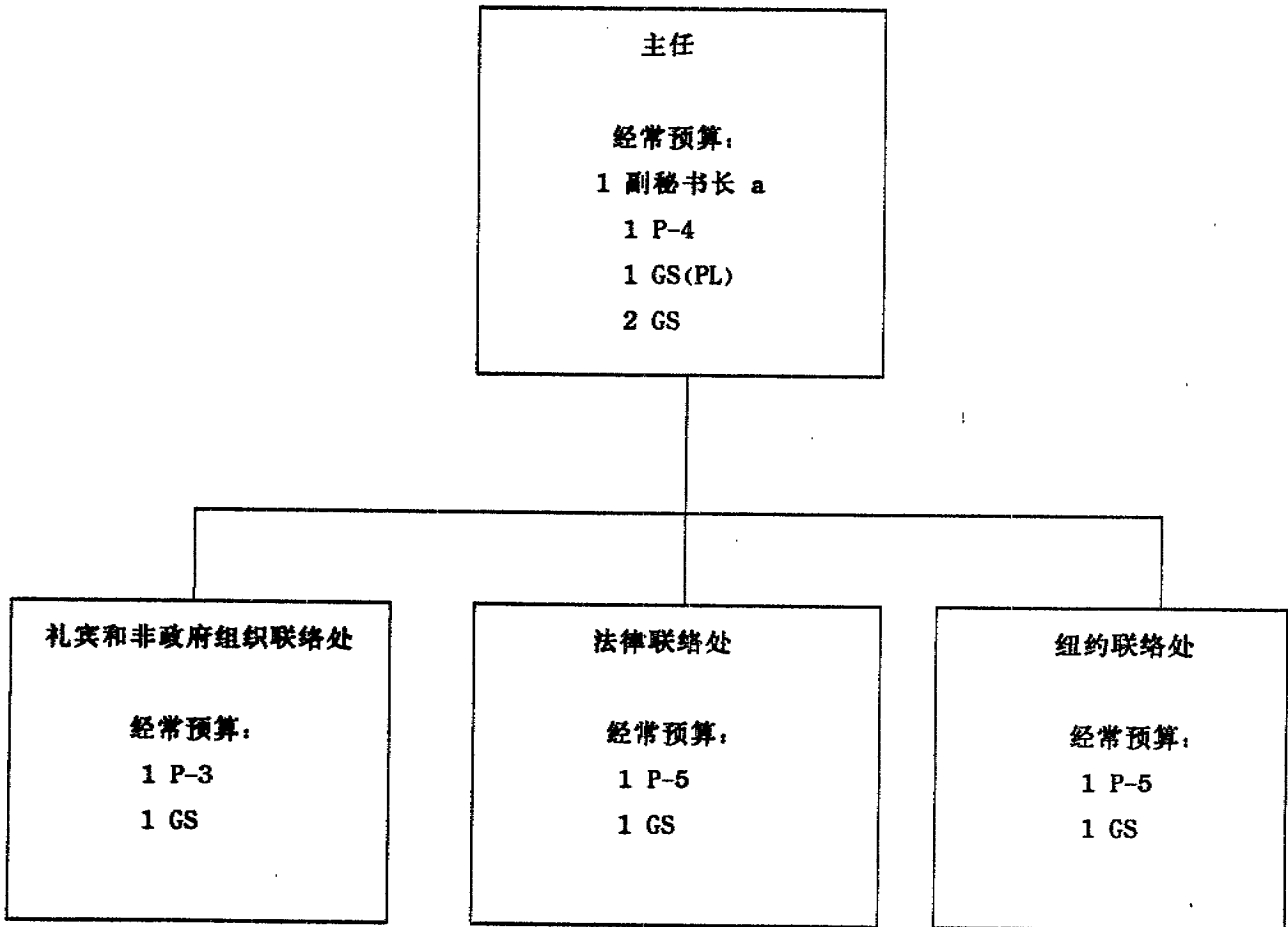

a 副秘书长员额列在第15款,国际药物管制下拨供经费。

第二编

政治事务

第2款

政治事务

(1998-2001年中期计划方案1)

概览

- 2.1 秘书长于1992年3月设立了政治事务部,目的是提高本组织在预防、控制和解决冲突方面发挥其作用的能力。该部后来经历了几个阶段的改组。它的工作人员人数由最初1992-1993两年期经常预算(不包括和平利用外层空间)内的核定员额279个增加至1994-1995年的308个。至于1996-1997两年期,已核准了281个员额,同1994-1995两年期对比之下已有所减少的部分原因是终止了关于种族隔离的活动。已建议应该在1998-1999两年期内再减少17个员额,即共计设有264个员额。该部具有五项主要的职能。
- 2.2 第一项职能是提供意见给秘书长并且协助他根据《宪章》有关规定以及大会和安全理事会给他的授权,履行其预防、控制和解决冲突的全球责任。这包括收集关于实际或潜在的争端和冲突的资料,分析资料以便查明联合国可在其中采取有效行动的局势,并就应采取何种形式的行动向秘书长提出建议,编写必要的报告提交相关政府间机构,并且执行已核准的政策或者监测其执行情况,如果所需要的行动应属另一个联合国机构的职权范围。
- 2.3 第二项职能是在秘书长在政治方面与会员国和其他政府间组织尤其同联合国进行合作的区域组织,包括《宪章》第八章所述的组织的关系上向他提供意见和支持,其方式包括草拟信件、提供用于他同它们的代表会见时所需要的简报材料和此类会见的录音。
- 2.4 以上头两项职能应由该部的各区域司负责。已建议应将现有的六个区域司结构减少至四个司,即包含关于非洲的两个司、经合并东亚和太平洋司及西亚司后的关于亚洲的一个司以及经合并美洲司和欧洲司后的关于美洲和欧洲的一个司。这些合并将可精简各司,从而可提高效率并且回应大会1995年12月23日第50/214号决议内所要求的应审查该部的职等结构。另外一项改变涉及设立亚的斯亚贝巴联络处,以加强联合国与从事预防、控制和解决非洲冲突的区域组织之间的合作。
- 2.5 该部的第三项职能是在秘书长关于其在军备限制和裁军领域内的责任上向他提供意见和支持,并且向裁军谈判会议、裁军审议委员会和大会第一委员会提供秘书处服务。此项职能由裁军事务中心履行,其主任应直接对副秘书长负责。
- 2.6 第四项职能是向秘书长提供有关选举援助事项的意见和支持以及确保对会员国要求此类援助的请求予以适当的考虑和回应。1991年12月17日大会第46/137号决议规定应指派主管政治事务部副秘书长担任联合国选举援助请求联络中心。他迄今一直获得选举援助司的协助;该司司长直

接对他负责。

- 2.7 第五项职能是向大会、安全理事会及一些有关政府间机构和如已召开会议的托管理事会提供秘书处服务。此项职能已交给两个司负责,其中一个司涉及大会及其各个附属机关,尤其是有关非殖民化与巴勒斯坦问题的此类机关和托管理事会;另一个司则涉及安全理事会及其附属机关。
- 2.8 预算中本款所包括的方案的法律根据载于《联合国宪章》、1998-2001年中期计划(A/51/6/Rev.1和Rev.1/Corr.1)和大会及安全理事会的有关决议和决定,包括大会1992年12月18日第47/120 A号和1993年9月20日第47/120 B号决议。本款下所进行的活动可归入1998-2001年中期计划方案1,政治事务的各项次级方案,即1.1,预防、控制和解决冲突;1.2,协助和支持秘书长在政治方面与会员国的关系;1.3,选举援助;1.4,安全理事会事务;1.5,大会事务;1.6,非殖民化和1.7,巴勒斯坦问题以及方案26,裁军。
- 2.9 秘书长深信预防性外交和建立和平(“和平纲领”(A/47/277-S/24111)内的定义利用和平的方法使敌对各方达成协议)是本组织可以维持国际和平与安全作出贡献的最具有成本效益的办法;这还因而可以防止一旦争端恶化成为武装冲突后必然会发生的苦难和破坏。下一个两年期将再度严峻考验本组织是否有能力回应此项挑战。
- 2.10 本款下的各项建议已作了调整,其原因包括下列各项因素:大会第50/214号决议请秘书长按照行政和预算问题咨询委员会关于1998-1999两年期方案概算(A/50/7)的第一次报告第二.4段内的建议审查该部的职等结构;有必要加强联合国与它在和平及安全事项上合作最为密切的一些区域组织之间的协调;以及特别紧迫地需要本组织协助预防、控制和解决非洲境内的冲突。
- 2.11 因此,兹建议应裁撤该部1996-1997年已核定员额表内的17个员额(9个专业人员以上职类员额和8个一般事务人员职类员额)。还建议应减少非工作人员方面的资源。
- 2.12 预算第2款下1998-1999年资源分配估计百分比如下:

	经常预算	预算外资源
	(百分比)	
A. 决策机关		
1. 大会	0.7	-
2. 安全理事会	0.1	-
3. 托管理事会	-	-
4. 给予殖民地国家和人民独立宣言 执行情况特别委员会	0.8	-
5. 巴勒斯坦人民行使不可剥夺权利委员会	0.1	-
6. 裁军谈判会议	0.1	-
A 小计	1.8	-

B. 行政领导和管理	7.5	-
C. 工作方案		
1. 政治事务		
(a) 预防、控制和解决冲突和协助和支持 秘书长在政治方面与会员国的关系	27.9	0.6
(b) 选举援助	4.4	15.0
(c) 安全理事会事务	14.5	-
(d) 大会事务	5.6	-
(e) 非殖民化	2.4	-
(f) 巴勒斯坦问题	7.4	-
C.1 小计	62.2	15.6
2. 裁军	21.0	84.4
C 小计	83.2	100.0
D. 布隆迪国际调查委员会	-	-
D. 方案支助	7.5	-
共计	100.0	100.0

表 2.1 按构成部分开列的所需费用总表
(千美元)

(1) 经常预算

构成部分	1994-1995 支出	1996-1997 经费	资源增长		重计费用 前总额	重计 费用	1998-1999 估计数
			数额	百分比			
A. 决策机关	986.9	1 406.7	(408.6)	(28.9)	999.1	56.9	1 056.0
B. 行政领导和管理	4 181.6	4 028.4	347.0	8.6	4 375.4	271.5	4 646.9
C. 工作方案							
1. 政治事务	36 565.9	37 306.3	(1 669.5)	(4.5)	35 636.8	2 290.1	37 926.9
2. 裁军	12,596.8	12 609.8	(390.3)	(3.0)	12 229.5	541.5	12 771.0
小计	49 162.7	49 916.1	(2 049.8)	(4.1)	47 866.3	2 831.6	50 697.9
D. 布隆迪国际调查委员会							
	978.2	1 137.4	(1 137.4)	(100.0)	-	-	-
E. 方案支助	5 135.7	3 192.1	1 106.1	34.7	4 300.2	264.4	4 564.6
共计	60 445.1	59 679.7 ^a	(2 138.7)	(3.5)	57 541.0	3 424.4	60 965.4

a 包括从第1款转来的743 300美元。

(2) 预算外资源

	1994-1995 支出	1996-1997 估计数	资金来源	1998-1999 估计数
			(a) 为下列提供支助服务:	
	-	-	(-) 联合国其他组织	-
	-	142.3	(-) 预算外方案	147.5
(a) 共计	-	142.3		147.5
			(b) 实质性活动	
	189.4	339.9	联合国裁军资料方案信托基金	391.0
	260.7	416.4	向公众宣传裁军问题信托基金	313.0
	159.2	266.6	全球和区域裁军活动信托基金	309.0
	-	-	联合国特别帐户捐款利息信托基金	-
	4 277.5	654.6	联合国观察选举信托基金	756.0
	-	901.6	布隆迪调查委员会信托基金	-
	-	429.6	联合国中非安全问题常设咨询委员会信托基金	561.0
	-	27.0	支助特派团和有关预防性外交和建立和平的 其他活动信托基金	31.8
(b) 共计	4 886.8	3 035.7		2 361.8
			(c) 业务项目	
	125.0	109.0	联合国和平与裁军非洲区域中心信托基金	125.8
	72.8	29.5	联合国和平、裁军与发展拉丁美洲和加勒比 区域中心信托基金	-
	13.5	303.2	联合国和平与裁军亚洲及太平洋区域中心 信托基金	349.0
	2 221.1	2 060.8	联合国裁军研究所信托基金	2 060.8
(c) 共计	2 432.4	2 502.5		2 535.6
(a), (b)和(c)共计	7 319.2	5 680.5		5 044.9
(1)和(2)共计	67 764.3	65 360.2		66 010.3

表 2.2 按支出用途开列的总表

(千美元)

(1) 经常预算

支出用途	1994-1995 支出	1996-1997 经费	资源增长		重计费用 前总额	重计 费用	1996-1997 估计数
			数额	百分比			
员额	47 853.8	48 212.3	(900.0)	(1.8)	47 312.3	2 842.2	50 154.5
其他人事费	2 809.1	2 296.3	(730.4)	(31.8)	1 566.9	91.7	1 657.6
顾问和专家	1 490.2	1 433.8	67.3	4.6	1 501.1	89.9	1 591.0
旅费	2 421.8	2 624.6	216.1	8.2	2 840.7	168.0	3 008.7
订约承办事务	267.5	973.5	(344.3)	(35.3)	629.2	37.1	666.3
一般业务费	2 094.1	1 509.8	(106.6)	(6.9)	1 404.2	84.1	1 488.3
招待费	68.2	80.9	4.9	6.0	85.8	5.1	90.9
用品和材料	265.4	181.7	8.5	4.6	190.2	11.5	201.7
家具和设备	1 435.6	923.1	(287.5)	(31.1)	635.6	38.0	673.6
补助金和捐款	1 721.4	1 443.7	(67.7)	(4.6)	1 376.0	56.8	1 432.8
共计	60 445.1	59 679.7	(2 138.7)	(3.5)	57 541.0	3 424.4	60 965.4

(2) 预算外资源

	1994-1995 支出	1996-1997 估计数	资金来源	1996-1997 估计数
	177.1	196.2	员额	261.0
	2 777.5	1 831.5	其他人事费	1 869.1
	12.3	1 092.2	顾问和专家	645.6
	774.0	2 143.6	旅费	1 814.3
	2 847.0	42.4	订约承办事务	47.1
	243.0	180.6	一般业务费	185.8
	0.0	60.0	用品和材料	65.0
	190.8	8.5	家具和设备	10.0
	297.5	126.5	补助金和捐款	147.0
共计	7 319.2	5 680.5		5 044.9
(1)和(2)共计	67 764.3	65 360.2		66 010.3

表 2.3 所需员额^a

组织单位：政治事务部

	常设员额		临时员额				共 计	
	经常预算		经常预算		预算外资源			
	1994-1995	1996-1997	1994-1995	1996-1997	1994-1995	1996-1997	1994-1995	1996-1997
专业人员以上职类								
副秘书长	1	1	-	-	-	-	1	1
助理秘书长	2	2	-	-	-	-	2	2
D-2	10	8	-	-	-	-	10	8
D-1	17	17	1	1	-	-	18	18
P-5	38	34	3	1	-	-	41	35
P-4/3	68	69	2	-	-	-	70	69
P-2/1	13	13	-	-	-	-	13	13
共计	149	144	6	2	-	-	155	146
一般事务人员职类								
特等	12	11	-	-	-	-	12	11
其他各等	106	104	8	2	2	2	116	108
共计	118	115	8	2	2	2	128	119
其他职类								
当地雇用人员	-	1	-	-	-	-	-	1
共计	-	1	-	-	-	-	-	1
总计	267	260	14	4	2	2	283	266

^a 此外，已向1996-1997两年期提供了两名免费提供的人员。预计在1996-1999两年期内，将会提供同样人数的免费提供人员。

A. 决策机关

概览

2.13 本分款下所列经费供作决策机关的费用,决策机关由政治事务部负责提供服务,这些机关需要具体经费。

表2.4 按方案开列的所需费用总表
(千美元)

方案	1994-1995 支出	1996-1997 经费	资源增长		重计费用 前总额	重计费用	1998-1999 估计数
			数额	百分比			
1. 大会	338.3	743.3	(330.4)	(44.4)	412.9	24.4	437.3
2. 安全理事会	55.5	304.5	(244.5)	(80.2)	60.0	3.6	63.6
3. 托管理事会	1.1	-	-	-	-	-	-
4. 给予殖民地国家和人民 独立宣言执行情况特别 委员会	153.0	269.2	166.3	62.5	437.5	26.0	463.5
5. 巴勒斯坦人民行使不可 剥夺权利委员会	45.3	51.0	-	-	51.0	3.0	54.0
6. 裁军谈判会议	23.5	37.7	-	-	37.7	(0.1)	37.6
7. 中止的方案							
(a) 反对种族隔离特别 委员会	122.3	-	-	-	-	-	-
(b) 促进国际反对种族 隔离运动	121.0	-	-	-	-	-	-
(c) 南非非洲人国民大 会	65.1	-	-	-	-	-	-
(d) 阿扎尼亚泛非主义 者大会	61.8	-	-	-	-	-	-
共计	986.9	1 406.7	(406.6)	(28.9)	999.1	56.9	1 056.0

表2.5 按支出用途开列的总表
(千美元)

支出用途	1994-1995 支出	1996-1997 经费	资源增长		重计费用 前总额	重计费用	1998-1999 估计数
			数额	百分比			
其他人事费	256.3	270.0	44.5	16.4	314.5	18.7	333.2
旅费	323.2	313.9	177.1	56.4	491.0	26.8	517.8
订约承办事务	140.4	773.6	(623.5)	(80.5)	150.1	8.8	158.9
一般业务费	7.8	30.7	-	-	30.7	1.6	32.3
招待费	11.3	13.0	(2.2)	(16.9)	10.8	0.7	11.5
用品和材料	-	4.5	(2.5)	(55.5)	2.0	0.3	2.3
补助金和捐款	247.9	-	-	-	-	-	-
共计	988.9	1 406.7	(406.8)	(28.9)	999.1	56.9	1 056.0

1. 大会

表2.6 按支出用途开列的总表
(千美元)

支出用途	1994-1995 支出	1996-1997 经费	资源增长		重计费用 前总额	重计费用	1998-1999 估计数
			数额	百分比			
其他人事费	246.1	263.7	50.8	19.2	314.5	18.7	333.2
订约承办事务	84.2	489.1	(379.0)	(80.7)	90.1	5.2	95.3
招待费	8.0	10.5	(2.2)	(20.9)	8.3	0.5	8.8
共计	338.3	743.3	(330.4)	(44.4)	412.9	24.4	437.3

- 2.14 本项目下的经费供作大会第五十三届和第五十四届会议某些估计的直接费用，已建议将过去列在第1款，通盘决策、领导和协调下的经费重新部署到本款内。下文C节内将叙述政治事务部所提供的技术和实质性服务，而服务对象则为大会各类附属机构和工作组，包括安全理事会席位公平分配和成员数目增加问题及安全理事会其他相关事项不限成员名额工作组、大会关于和平纲领的非正式不限成员名额工作组及其四个小组、加强联合国系统不限成员名额高级别工作组和联合国财政情况高级别不限成员名额工作组。这些机构不论为定期者或不定期者，均按需要召开会议。

所需资源(按目前费率计算)

其他人事费

- 2.15 近年来，大会会议时地分配办法已出现极大的改变。大会的大多数的会议虽然都是在9月至12月召开的，但是大会现已越来越经常在每年其余各月内举行会议。大会第五十届会议期间内，其22%的会议都是在1995年1月至9月内召开的。这个趋势预计在今后各年内将会增加，从而使秘书处产生前所未有的需要。这还反映在大会主席需要两名秘书的服务以及在大会9月至12月常会期间需要至少八名一般事务人员职类的临时助理人员。因此，已从第1款重新部署314 500美元估计数至本项目下，供作临时助理人员(289 800美元)和加班费(24 700美元)。

订约承办事务

- 2.16 经费90 100美元用于印制主席办公室信笺、邀请函件和公务名片的费用。本项目下的经费还用于大会及其主要委员会的六种语文文本的补编、会议记录、附件和决议、会前和会期文件和临时会议记录的外部印刷需要。由于使用了计算机工作站和文本处理软件及桌面出版能力，所以导致大会某些文件可以在内部复制，从而产生为数379 000美元的负增长。

招待费

- 2.17 经费8 300美元拟用于大会主席在大会届会期间所主持的集会上招待宾客，此项经费减少了2 200美元。

2. 安全理事会

表2.7 按支出用途开列的总表
(千美元)

支出用途	1994-1995 支出	1996-1997 经费	资源增长		重计费用 前总额	重计费用	1996-1999 估计数
			数额	百分比			
订约承办事务	55.5	304.5	(244.5)	(80.2)	60.0	3.6	63.6
共计	55.5	304.5	(244.5)	(80.2)	60.0	3.6	63.6

- 2.18 安全理事会是根据《联合国宪章》第七条设立的联合国主要机关之一，负有维持国际和平与安全的主要职责。《宪章》第二十八条规定，安理会的组织应以其能继续不断行使职务为要件。《宪章》第二十九条规定，安理会有权设立其认为于行使职务所必需的辅助机关。此类的机关目前计有下列九个：安全理事会专家委员会；安全理事会接纳新会员国委员会；安全理事会在总部以外地点开会问题委员会；安全理事会关于伊拉克与科威特间局势的第661(1990)号决议所设委员会；包括支援第986(1995)号决议所订以石油换取粮食行动的活动；安全理事会关于阿拉伯利比亚民众国问题的第748(1992)号决议所设委员会；安全理事会关于索马里问题的第751(1992)号决议所设委员会；安全理事会关于安哥拉问题的第864(1993)号决议所设委员会；安全理事会关于卢旺达问题的第918(1994)号决议所设委员会；和安全理事会关于利比里亚问题的第985(1995)号决议所设委员会。这些机关不论为定期者或尚未定期者，均按需要召开会议。

需要资源(按目前费率计算)

订约承办事务

- 2.19 拨供经费60 000美元，用以支付以联合国六种正式语文印发《安全理事会正式记录》及其附属机关报告的外部印刷费。经费减少了244 500美元，原因是采用了计算机工作站和文本处理软件，因此安全理事会的报告及其附属机关报告中有更大一部分可以在内部复制。

3. 托管理事会

表2.8 按支出用途开列的总表
(千美元)

支出用途	1994-1995 支出	1996-1997 经费	资源增长		重计费用 前总额	重计费用	1998-1999 估计数
			数额	百分比			
旅费	0.4	-	-	-	-	-	-
订购承办事务	0.7	-	-	-	-	-	-
共计	1.1	-	-	-	-	-	-

2.20 托管理事会由五个成员国组成，是按照《联合国宪章》第七条规定所设立的联合国的一个主要机关。托管理事会的职责是协助大会和安全理事会履行对国际托管制度的责任。1994年11月2日，安全理事会第958(1994)号决议决定，托管协定对最后一个托管领土、即太平洋岛屿托管领土(帕劳)停止适用。因此，未专门拨给托管理事会任何资源。

2.21 根据托管理事会修订议事规则，托管理事会应于必要时经托管理事会决定，或该理事会主席决定，或其成员过半数请求，或大会请求，或安全理事会依据《联合国宪章》有关规定而请求，召开会议。如果今后托管理事会需要开会，政治事务部将提供必要的实质性服务。目前阶段预期在政治事务部现有资源范围内可以满足这项需要。

4. 给予殖民地国家和人民独立宣言执行情况特别委员会

表2.9 按支出用途开列的总表
(千美元)

支出用途	1994-1995 支出	1996-1997 经费	资源增长		重计费用 前总额	重计费用	1998-1999 估计数
			数额	百分比			
其他人事费	10.2	6.3	(6.3)	(100.0)	-	-	-
旅费	133.6	225.2	177.1	78.6	402	23.9	426.2
一般业务费	7.7	30.7	-	-	30.7	1.6	32.3
招待费	1.5	2.5	-	-	2.5	0.2	2.7
用品和材料	-	4.5	(2.5)	(55.5)	2.0	0.3	2.3
共计	153.0	299.2	168.3	62.5	437.5	26.0	463.5

- 2.22 给予殖民地国家和人民独立宣言执行情况特别委员会由25个会员国组成，是大会的主要附属机构，负责审查大会1960年12月14日第1514(XV)号决议所载《给予殖民地国家和人民独立宣言》的执行情况。它设有限成员名额的主席团。
- 2.23 委员会的任务包括：
- (a) 寻求适当方法以立即并且充分执行大会第1514(XV)号决议，并为此目的拟定具体提案；
 - (b) 就殖民地领土内可能威胁到国际和平与安全的局势发展向安全理事会提出具体建议；
 - (c) 审查会员国遵守第1514(XV)号决议和其他有关决议的情况；
 - (d) 研究剩余非自治领土的情况，包括视察团的派遣，并就此向大会提出报告；
 - (e) 为实现《宣言》的目标争取全世界的支持；
 - (f) 审查《宣言》适用的领土名单，并为此向大会提出具体提案。
- 2.24 特别委员会按照其任务规定可以举行会议，包括在总部以外举行会议，以审查《宣言》的执行情况，并向非自治领土派遣视察团。它还可以与各国政府、专门机构、政府间组织和非政府组织进行适当的协商和联系。委员会成员可以参加由非政府组织和联合国有关机构所主办关于非殖民化问题的会议、讨论会和其他特别会议。按照大会各项有关决议，特别委员会在国际上推动传播关于非殖民化问题的资料，宣传联合国在非殖民化领域的工作，并就此向大会提出报告。
- 2.25 目前非自治领土名单上有17个领土。特别委员会每年就工作方案作出决定，并考虑到大会的有关决议。根据特别委员会的职责范围以及经大会核可的1997年工作方案，预期在1998-1999两年期内委员会将执行下列活动：
- (a) 向各领土派遣至多三个视察团；
 - (b) 派遣代表团出席关于非殖民化问题的会议，并与下列组织和机构进行协商和联系：各国政府，联合国机构，特别是各专门机构和与联合国有关关系的国际机构（每年至多进行几次协商），经济及社会理事会常会加勒比共同体，南太平洋论坛和不结盟国家会议；
 - (c) 每年参加由非政府组织和联合国有关机构主办的关于非殖民化的会议、讨论会和其他特别活动，以及出席将在加勒比和太平洋区域召开的有关《铲除殖民主义国际十年行动计划》的区域讨论会；
 - (d) 与管理国和有关区域组织协商，为非自治领土代表出席委员会会议作出安排。但须顾及此

类代表自从1990年以后在委员会所筹办的区域讨论会上所表示的意见以及《铲除殖民主义国际十年行动计划》内载各项建议，委员会将继续审议应如何在现有资源范围内加强和改善此类代表参与委员会的工作。

- 2.26 政治事务部负责为特别委员会、其附属机构以及视察团和其他特派团提供必要的实质性服务和支助。这方面所需经费列于下文C.1(e)节。
- 2.27 经费估计数以1997年核定的活动量为根据，而不影响大会第五十三届和第五十四届会议就特别委员会1998年和1999年工作方案将作出的决定。

所需资源(按目前费率计算)

其他人事费

- 2.28 根据最近的经验，1998-1999两年期将不需要经费6 300美元用于支付委员会特派团执行任务期间所可能需要的一名口译服务的费用。因此，可以放弃本项目下的资源总额。

旅费

- 2.29 经费估计数402 300美元，用作代表开展第2.25段所述各项活动以及参加《铲除殖民主义国际十年行动计划》范围内在加勒比区域和太平洋区域举行的二次区域讨论会(每年一次讨论会)的旅费(205 000美元)；国家机关和其他方面代表参加委员会的工作和出席上述讨论会的旅费(38 500美元)；以及工作人员协助委员会开展第2.25段所述的活动和两次区域讨论会的旅费(158 800美元)。增拨177 100美元是因为局部恢复了1996-1997年原定经费内已编列的经费。

一般业务费

- 2.30 拟拨经费30 700美元，用于支付委员会的特派团和第2.25段所述提议的区域讨论会期间的房舍租金(4 800美元)、家具和设备租金(12 800美元)、通信(4 200美元)和杂项事务(8 900美元)的费用。

招待费

- 2.31 经费2 500美元用于特派团和区域讨论会期间的委员会招待费支出。

用品和材料

- 2.32 经费2 000美元用于提供委员会特派团工作期间和上述区域讨论会所需要的各种用品。

5. 巴勒斯坦人民行使不可剥夺权利委员会

表2.10 按支出用途开列的总表
(千美元)

支出用途	1994-1995 支出	1996-1997 经费	资源增长 数额 百分比		重计费用 前总额	重计 费用	1998-1999 估计数
旅费	45.3	51.0	-	-	51.0	3.0	54.0
共计	45.3	51.0	-	-	51.0	3.0	54.0

- 2.33 巴勒斯坦人民行使不可剥夺权利委员会是按照大会1975年11月10日第3376(XXX)号决议成立的。委员会全年视需要举行会议并且向大会提出年度报告。委员会为了执行它应尽全力促进巴勒斯坦人民行使不可剥夺的权利的任务,已参加相关的国际集会和会议,派出代表团参与特派团并且邀请知名人士和专家参加特别活动。大会第三十一届会议将委员会成员自20名增加到23名。1996年12月4日大会第51/23号决议重申了委员会多年来已扩大的任务。预期委员会将继续存在下去,直到巴勒斯坦问题实现公正、全面和持久解决为止。

所需资源(按目前费率计算)

旅 费

- 2.34 经费估计数(51 000美元)用于预计委员会的代表出席委员会认为宜于参加的国际会议和集会的旅费,以及派遣代表团执行委员会在履行其职责时可能开展的其他工作和推展努力。此外还备有经费充作委员会决定邀请知名人士、专家和其他人员参加与巴勒斯坦问题有关的特别活动或者在委员会认为适当时进行协商的旅费。

6. 裁军谈判会议

表2.11 按支出用途开列的总表
(千美元)

支出用途	1994-1995	1996-1997	资源增长		重计费用 前总额	重计 费用	1998-1999 估计数
	支出	经费	数额	百分比			
旅费	23.5	37.7	-	-	37.7	(0.1)	37.6
共计	23.5	37.7	-	-	37.7	(0.1)	37.6

- 2.35 裁军谈判会议开放给5个核武器国家和其他56个国家参加，总部设在日内瓦。此外，37个非会议成员国家经常应邀参加会议及其附属机构的工作。会议的年度会议分为三部分，在闭会期间继续就优先问题进行谈判。因此，每年会议持续7至9个月。
- 2.36 依照第十届联大特别会议《最后文件》第120(c)段的规定，秘书长同裁军谈判会议协调后，委派会议秘书长，并由他担任秘书长的私人代表，协助会议及其主席安排会议。依照1979年12月11日大会第34/83 L号决议的要求，秘书长根据裁军谈判会议议事规则中的安排，提供裁军谈判会议和会议可能设立的任何部附机构所需要的工作人员和必要的援助和服务。会议秘书处由政治事务部裁军事务中心日内瓦处的工作人员组成。
- 2.37 裁军谈判会议已成功地在1992年完成了《关于禁止发展、生产、储存和使用化学武器及销毁此种武器的公约》的谈判和在1996年完成了有全部五个核武器国家及另一些军事大国参加的关于《全面禁止核试验条约》的谈判。会议目前正在从事全盘审查其议程，以期使它可配合新的国际政治和安全环境。正在努力设法开始关于禁止为核武器目的生产裂变物质多边公约的谈判。它还正在研究应如何处理核裁军问题。预期会议将继续致力于消极的安全保证领域内的工作和促进军备的透明度，包括禁用地雷。

所需资源(按目前费率计算)

旅费

- 2.38 请拨37 700美元，用于支付会议秘书长兼联合国秘书长私人代表和日内瓦裁军事务中心工作人员前往纽约参加与裁军谈判会议活动有关的协商会议的旅费和生活费。

B. 行政领导和管理

概 览

2.39 本分款下所列经费用作秘书长办公室、政治事务部和两名助理秘书长办公室的经费。

表2.12 按方案开列的所需费用总表
(千美元)

方 案	1994-1995 支 出	1996-1997 经 费	资源增长		重计费用前总额	重计费用	1998-1999 估计数
			数额	百分比			
行政领导和管理	4 181.6	4 028.4	347.0	8.6	4 375.4	271.5	4 646.9
共 计	4 181.6	4 028.4	347.0	8.6	4 375.4	271.5	4 646.9

表2.13 按支出用途开列的总表
(千美元)

支出用途	1994-1995 支 出	1996-1997 经 费	资源增长		重计费用前总额	重计费用	1998-1999 估计数
			数额	百分比			
员额	3 343.3	3 679.9	376.0	10.2	4 065.9	252.0	4 307.9
其他人事费	193.8	36.9	78.1	211.6	115.0	7.1	122.1
顾问和专家	171.6	-	-	-	-	-	-
旅费	222.1	202.0	-	-	202.0	12.4	214.4
订约承办事务	0.7	-	-	-	-	-	-
一般业务费	249.8	108.2	(108.2)	(100.0)	-	-	-
招待费	0.3	1.4	1.1	78.5	2.5	-	2.5
共 计	4 181.6	4 028.4	347.0	8.6	4 375.4	271.5	4 646.9

表2.14 所需员额

方案：行政领导和管理

	常设员额		临时员额				共 计	
	经常预算		经常预算		预算外资源			
	1996-1997	1998-1999	1996-1997	1998-1999	1996-1997	1998-1999	1996-1997	1998-1999
专业人员以上职类								
副秘书长	1	1	-	-	-	-	1	1
助理秘书长	2	2	-	-	-	-	2	2
D-1	1	1	-	-	-	-	1	1
P-5	2	3	-	-	-	-	2	3
P-4/3	4	4	-	-	-	-	4	4
共 计	10	11	-	-	-	-	10	11
一般事务人员职类								
其他各等	11	11	-	-	-	-	11	11
共 计	11	11	-	-	-	-	11	11
总 计	21	22	-	-	-	-	21	22

2.40 副秘书长办公室对该部进行全盘政策领导、监督和管理。副秘书长除领导该部外，还向秘书长提供政治事项的咨询与支助；对秘书长的特使/特别代表给予引导和指示，并代表秘书长从事指挥、管理、斡旋、实况调查及其他特别政治任务，以秘书长的名义就有关和平解决争端的事项进行协商与谈判；就与裁军和限制军备有关问题向秘书长提出咨询意见，并在选举援助活动中担任联合国中心的工作。

2.41 副秘书长在履行其职务时，有两名助理秘书长和两名主任担任助理工作。一名助理秘书长管理大会事务司，包括巴勒斯坦人民权利司，和两个区域司（美洲和欧洲司和亚洲司）。另一名助理秘书长管理安全理事会事务司和另外两个区域司（非洲一司和非洲二司）。裁军事务中心和选举援助司由两名主任管理并直接向副秘书长提出报告。

所需资源（按目前费率计算）

员额

2.42 所需经费估计数4 055 900美元，为副秘书长办公室的人员编制结构提供费用，包括一名副秘书长、一名D-1、一名P-5、一名P-4、一名P-3和五名一般事务（其他职等）员额，同时两个助理秘

书长办公室每一办公室各一名助理秘书长、一名P-5、一名P-3和三名一般事务(其他职等)员额。资源增长376 000美元反映了适用标准化出缺率和内调一名P-5员额的结果。

- 2.43 遵照进一步精简的要求,并为加强其协调能力,即本部部内及与其他各部,特别是人道主义事务部和维持和平行动部的协调,建议重新部署一名P-5员额到副秘书长办公室,目前负责次级方案1和2。

其他人事费

- 2.44 所需经费115 000美元,用作一般临时助理人员经费(40 300美元)和加班费(74 700美元),反映了分别增加28 400美元和49 700美元,是为支付临时替代副秘书长办公室和两名助理秘书长办公室中请产假和延长病假的一般事务人员以及在工作量高峰期间补充人员编制的费用。这些增加的经费将更好地反映过去的支出经验。

旅费

- 2.45 所需经费估计数202 000美元是本部与预防、控制和解决冲突工作有关的旅费。两年期期间预期每年付秘书长将会有约八次旅行和每名助理秘书长及其随员将会有约五次旅行,以便进行谈判、参加实况调查及其他特派团、陪同秘书长出席区域组织会议和参加各种会议及讨论会。

一般业务支出

- 2.46 经费减少108 200美元,反映把所需的通讯费用调往本部执行办公室(见E节)。

招待费

- 2.47 经费2 500美元反映资源增长1 100美元,将供作招待所需费用。

C. 工作方案

概 览

- 2.48 在本分款下预期于1998-1999两年期内将执行的活动是为了响应(1998-2001中期计划(A/51/6/Rev.1和Rev.1/Corr.1)方案1,政治事务和26,裁军所设定目标和大会和安全理事会的有关决议和决定,包括第47/120 A和第47/120 B号决议在内。在此背景下,并考虑到影响到拟订估计数的若干因素,特别是大会在其第50/214号决议中关于审查本部职等结构的要求,考虑到必须加强联

合国与各区域组织的协调,就和平与安全的事项作最密切的合作,以及特别是联合国协助预防、控制和解决在非洲境内的各种冲突的迫切要求,本工作方案可概括如下:

- (a) 协助安全理事会和秘书长履行大会、安全理事会和《宪章》所授权在预防性外交、缔造和平维持和平与冲突后建立和平等领域内的活动;
- (b) 监测、分析和评估世界各地的政治动态;
- (c) 确定威胁国际和平与安全的潜在或实际冲突以及联合国对预防及解决这些冲突可以发挥的有效作用,并就此拟订各项建议;
- (d) 向秘书长提出关于裁军事项的分析,评估和咨询意见并执行在限制军备和裁军领域中赋予秘书处的职责;
- (e) 协助和支持秘书长在政治方面与各会员国的关系;
- (f) 向大会、安全理事会及其附属机关提供秘书处服务,以及协助巴勒斯坦人民行使不可剥夺权利委员会和向其提供合作,以便执行其任务;
- (g) 在选举援助方面应要求向秘书长提供意见,和执行或协调这种方案的实施。

2.49 本分款下1998-1999年资源分配估计百分比如下:

	经常预算	预算外
	(百分比)	
1. 政治事务		
(a) 预防、控制和解决冲突并协助和支持秘书长在政治方面与会员国的关系	33.5	0.6
(b) 选举援助	5.3	15.0
(c) 安全理事会事务	17.4	-
(d) 大会事务	6.8	-
(e) 非殖民化	2.8	-
(f) 巴勒斯坦问题	9.0	-
1 小计	74.8	15.60
2. 裁军	25.2	84.4
共计	100.0	100.0

表2.15 按方案开列的所需费用总表

(千美元)

(1) 经常预算

方案	1994-1995	1996-1997	资源增长		重计费用前	重计	1998-1999
	支出	经费	数额	百分比	总额	费用	估计数
1. 政治事务							
(a) 预防、控制和解决 冲突并协助和支持 秘书长在政治方面 与会员国的关系							
	14 678.2	17 815.2	(1 926.4)	(10.8)	15 888.8	1 032.0	16 920.8
(b) 选举援助	1 780.2	2 121.1	417.0	19.6	2 538.1	182.4	2 700.5
(c) 安全理事会事务	7 760.3	9 078.8	(615.8)	(6.7)	8 463.0	541.8	9 004.8
(d) 大会事务	3 073.6	2 719.3	655.1	24.0	3 374.4	215.2	3 589.6
(e) 非殖民化	2 189.5	1 249.1	(210.4)	(16.8)	1 038.7	66.2	1 104.9
(f) 巴勒斯坦问题	3 781.6	4 322.8	11.0	0.2	4 333.8	272.5	4 606.3
1 小计	33 281.4	37 306.3	(1 669.5)	(4.5)	35 636.8	2 290.1	37 926.9
2. 裁军	12 596.8	12 609.8	(380.3)	(3.0)	12 229.5	541.5	12 771.0
3. 已中止的方案	3 304.5	-	-	-	-	-	-
共计	49 182.7	49 916.1	(2 049.8)	(4.1)	47 866.3	2 831.6	50 697.9

(2) 预算外资源

	1994-1996 支出	1996-1997 估计数	资金来源	1998-1999 估计数
			(a) 为下列提供支助服务:	
	-	-	(-) 其他联合国组织	-
	-	142.3	(-) 预算外方案	147.5
(a) 共计	-	142.3		147.5
			(b) 实质性活动	
	189.4	339.9	联合国裁军资料方案信托基金	391.0
	260.7	416.4	向公众宣传裁军问题信托基金	313.0
	159.2	268.6	全球和区域裁军活动信托基金	309.0
	-	-	联合国特别帐户捐款利息信托基金	-
	4 277.5	654.6	联合国观察选举信托基金	756.0
	-	429.6	联合国中非安全问题常设咨询委员会 信托基金	561.0
	-	27.0	支助与预防性外交和建立和平有关的 特别任务及其他活动信托基金	31.8
(b) 共计	4 886.8	2 134.1		2 361.8
			(c) 业务项目	
	125.0	109.0	联合国促进非洲和平与裁军区域中心 信托基金	125.8
	72.8	29.5	联合国促进拉丁美洲和加勒比和平、 裁军与发展区域中心信托基金	-
	13.5	303.2	联合国促进亚洲和太平洋地区和平与 裁军区域中心信托基金	349.0
	2 221.1	2 060.8	联合国裁军研究所信托基金	2 060.8
(c) 共计	2 432.4	2 502.5		2 535.6
(a), (b)和(c)共计	7 319.2	4 778.9		5 044.9
(1)和(2)共计	56 481.9	54 695.0		55 742.8

表2.16 按支出用途开列的总表
(千美元)

(1) 经常预算

支出用途	1994-1995	1996-1997	资源增长		重计费用前	重 计	1996-1999
	支出	经费	数 额	百分比	总 额	费 用	估计数
员额	41 517.9	42 453.0	(1 428.7)	(3.3)	41 024.3	2 449.4	43 473.7
其他人事费	1 702.4	1 259.6	(257.9)	(20.4)	1 001.7	57.9	1 059.6
顾问和专家	1 194.6	1 206.3	296.8	24.5	1 501.1	89.9	1 591.0
旅费	1 801.6	2 018.2	129.5)	6.4	2 147.7	128.8	2 276.5
订约承办事务	120.2	83.4	88.1	105.6	171.5	10.1	181.6
一般业务费	881.8	715.1	(303.1)	(42.3)	412.0	24.8	436.8
招待费	56.3	66.5	6.0	9.0	72.5	4.4	76.9
用品和材料	66.6	87.0	(54.5)	(62.6)	32.5	1.9	34.4
家具和设备	347.8	584.3	(457.3)	(78.2)	127.0	7.6	134.6
补助金和捐款	1 473.5	1 443.7	(67.7)	(4.6)	1 376.0	56.8	1 432.8
共计	49 162.7	49 916.1	(2 049.8)	(4.1)	47 866.3	2 831.6	50 697.9

(2) 预算外资源

	1994-1995	1996-1997		1996-1999
	支出	估计数	支出用途	估计数
	177.1	195.2	员额	261.0
	2 777.5	1 831.5	其他人事费	1 869.1
	12.3	615.2	顾问和专家	645.6
	774.0	1 719.0	旅费	1 814.3
	2 847.0	42.4	订约承办事务	47.1
	243.0	180.6	一般业务费	185.8
	0.0	60.0	用品和材料	65.0
	190.8	8.5	家具和设备	10.0
	297.5	126.5	补助金和捐款	147.0
共计	7 319.2	4 778.9		5 044.9
(1)和(2)共计	56 481.9	54 695.0		55 742.8

表2.17 所需员额

工作方案

	常设员额		临时员额				共 计	
	经常预算		经常预算		预算外资源			
	1996-1997	1998-1999	1996-1997	1998-1999	1996-1997	1998-1999	1996-1997	1998-1999
专业人员以上职类								
D-2	10	8	-	-	-	-	10	8
D-1	16	16	1	1	-	-	17	17
P-5	35	30	3	1	-	-	38	31
P-4/3	62	63	2	-	-	-	64	63
P-2/1	12	12	-	-	-	-	12	12
共 计	135	129	6	2	-	-	141	131
一般事务人员职类								
特等	9	8	-	-	-	-	9	8
其他各等	88	84	8	2	2	2	98	88
共 计	97	92	8	2	2	2	107	96
其他职类								
当地一级	-	1	-	-	-	-	-	1
共 计	-	1	-	-	-	-	-	1
总计	232	222	14	4	2	2	248	228

1. 政治事务

(a) 预防、控制和解决冲突并协助和支持秘书长在政治方面与各会员国关系

表2.18 按支出用途开列的费用总表
(千美元)

(1) 经常预算

支出用途	1994-1996	1996-1997	资源增长		重计费用前	重 计	1998-1999
	支出	经费	数额	百分比	总额	费用	估计数
员额	14 143.9	16 752.5	(1 555.1)	(9.2)	15 197.4	990.6	16 188.0
其他人事费	185.5	228.4	(19.2)	(8.4)	207.2	12.3	219.5
旅费	363.3	484.2	-	-	484.2	29.1	513.3
一般业务费	3.5	201.2	(201.2)	(100.0)	-	-	-
家具和设备	-	150.9	(150.9)	(100.0)	-	-	-
共计	14 676.2	17 815.2	(1 928.4)	(10.8)	15 888.8	1 032.0	16 920.8

(2) 预算外资源

1994-1996	1996-1997	支出用途	1998-1999
支出	估计数		估计数
-	2.0	一般业务费	2.1
-	1.0	用品和材料	1.5
-	24.0	家具和设备	28.2
共计	27.0		31.8
(1)和(2)共计	14 676.2		16 962.6

表2.19 所需员额

次级方案1. 预防、控制和解决冲突,并协助和支持秘书长在政治方面与各会员国的关系

	常设员额		临时员额				共 计	
	经常预算		经常预算		预算外资源			
	1996-1997	1998-1999	1996-1997	1998-1999	1996-1997	1998-1999	1996-1997	1998-1999
专业人员以上职类								
D-2	6	4	-	-	-	-	6	4
D-1	7	7	-	-	-	-	7	7
P-5	13	12	2	-	-	-	15	12
P-4/3	25	25	1	-	-	-	26	25
P-2/1	5	5	-	-	-	-	5	5
共 计	56	53	3	-	-	-	59	53
一般事务人员职类								
其他各等	32	28	-	-	-	-	32	28
共 计	32	28	-	-	-	-	32	28
其他职类								
当地雇员	-	1	-	-	-	-	-	1
共 计	-	1	-	-	-	-	-	1
总计	88	82	3	-	-	-	91	82

2.50 本次级方案的活动属于1998-2001年期间中期计划(A/51/6/Rev.1和Rev.1/Corr.1)方案1,政治事务,次级方案1.1,预防、控制和解决冲突和次级方案1.2,协助和支持秘书长在政治方面与会员国的关系。这些活动将由四个区域司,包括建议在亚的斯亚贝巴设立一个联络办事处,负责执行。四个司是非洲一司、非洲二司、美洲和欧洲司(前美洲司和欧洲司合并)和亚洲司(前东亚和太平洋司与西亚司合并)。合并的目的是改正本部人员编制结构头顶过重现象、促进效率以及响应大会第50/214号决议中表示希望依照行政和预算问题咨询委员会的建议精简本部的要求。

次级方案 1

预防、控制和解决冲突

- 2.51 本次级方案的目标是支持秘书长依照《宪章》的有关规定、根据大会和安全理事会赋予的授权,执行其有关预防、控制和解决冲突的全球性责任。
- 2.52 在1998-1999两年期内,活动的重点在加强各司能力,以监测世界各地有关和平与安全的政治动态;与有关国家政府商定,拟订联合国可能采取的措施的建议,以预防冲突或控制、解决进行中的冲突;加强进行并支持政治谈判,经大会和安全理事会授权,对外地的非维持和平特派团提供实质性指导,并加强能力以便在与有关国家政府及其他联合国机关讨论后,得到有关国家政府同意,查明联合国建立和平活动的机会;和监测这些建立和平活动的政治效果。
- 2.53 四个司将遵循其在各自区域内与和平和安全有关动态的职责完成本次级方案规定的目标。

活动

- 2.54 本两年期内将进行以下活动:

(a) 向政府间和专家机构提供服务

(一) 大会

会议文件。秘书长关于和平与安全问题的报告约20份,1998和1999年,

实质性服务。应要求向大会主席提供实质性背景资料和咨询意见,

(二) 安全理事会

a. 会议文件。秘书长关于和平与安全问题的报告约100份报告,1998和1999年,

b. 实质性服务。应要求在安全理事会内向秘书长代表提供实质性背景资料和咨询意见,

(b) 其他实质性活动

- (一) 对联合国解决世界各地冲突的谈判和斡旋工作,包括筹备和参与斡旋特派团,提供实质性支助;
- (二) 对秘书长的特别代表和特使提供政治指导,包括参与他们进行的特别特派团;
- (三) 以秘书长的名义规划、举办和参与实况调查和其他特别任务;
- (四) 监测和查明潜在冲突的领域并评估资讯、编写说明与背景文件、提供早期警报、提出预防行动的供选办法和建议;

(c) 国际合作与机构间的协调和联络

- (一) 各会员国常驻代表团联络、协调、并应要求,进行谈判;
- (二) 对联合国与各区域组织间的会议,包括与非统组织、美洲组织、欧安组织、阿拉伯联盟、伊斯兰会议组织和南部非洲共同体的会议作出参与并提供实质性、技术性服务;
- (三) 参与有关政治活动领域的区域会议和捐助者论坛,包括即将由经济合作组织在哈萨克斯坦举行的亚洲交互影响及建立信任措施会议;
- (四) 协调与联络其他各部和计划署,特别是维和部、人道部、行管部、法律厅、人权委员会、开发计划署和难民专员办事处的工作;
- (五) 参与联合国系统各基金、计划署和机构,诸如难民专员办事处、开发计划署、世界银行和其他有关机构的活动;
- (六) 参与非政府组织的活动。

次级方案 2

协助和支持秘书长在政治方面与会员国的关系

- 2.55 本次级方案的首要目标是向秘书长持续提供资料、分析和政策咨询意见以有利他在政治方面与会员国的关系和与区域安排及组织和非政府组织代表的关系。
- 2.56 为此目标，各区域司将就政治问题为秘书长撰写与各成员国政府、区域组织、非政府组织与著名人士的实质性来往信函。它们还提供背景和简要材料以供秘书长在总部或外出与成员国代表进行接触时使用。它们将继续发展与和平与安全领域有关动态的数据库以供秘书长和资深官员参考，并将保持不断地修订国别概况的资料。
- 2.57 在这方面，以及为次级方案2的工作目标，四个司将保持与各区域组织、有关的非政府组织和学术与研究机构就各区域的专门知识进行接触或作出安排。它们将发挥作为联合国系统与各区域、次区域及其他政府间组织包括非统组织、南部非洲共同体、伊斯兰会议组织、阿拉伯国家联盟、美洲国家组织、加勒比共同体和欧洲安全与合作组织的秘书处间整体合作的中心与协调机构的作用。
- 2.58 亚的斯亚贝巴的联络办事处除次级方案1下的各项职责外，还将支助两个非洲区域司在本次级方案下进行的其他活动。

活动

- 2.59 本两年期内将进行以下的活动：

(a) 向政府间和专家机构提供服务

(一) 大会

会议文件。秘书长关于以下主题的报告：联合国与欧安组织间的合作；南大西洋和平与合作区；加强地中海区域内的安全与合作；联合国与阿拉伯国家联盟间的合作；联合国系统与阿拉伯国家联盟及其专门组织间的大会和部门会议；联合国与伊斯兰会议组织间的合作；联合国系统与伊斯兰会议组织及其专门机构间的大会和部门会议；联合国系

统领导机构的各中心同伊斯兰会议组织及其专门机构间的会议；联合国与美洲国家组织间的合作，联合国同美洲国家组织间的大会和部门会议；联合国与非统组织间的合作；关于南部非洲共同体，以及其他可能出现的问题。

(b) 其他实质性活动。

- (一) 为秘书长在纽约内外与成员国代表的会议编写简要说明、背景文件、谈话论点和纲要；
- (二) 就政治问题为秘书长起草与各国、政府间机构和非政府组织的信函；
- (三) 维持并发展关于和平与安全问题的数据库供秘书长和资深官员使用；
- (四) 就区域问题与区域组织、非政府组织、公众和个别人士及专家保持接触。

(c) 国际合作与机构间的协调和联络

- (一) 参加有关预防性外交和建立和平有关的讨论会和学术会议；
- (二) 与负责政治、维持和平、人道主义和国际经济合作问题的各部门以及与各代表团保持联络；
- (三) 参加诸如国际大赦、人权观察、国际研究协会、联合国系统学术理事会及同类非政府组织的团体的活动；
- (四) 协调和参加联合国系统的基金会、计划署和机构，包括难民救济专员办事处、开发计划署、世界银行及其他有关机构的活动，它们经常在各自主管的有关领域内对区域组织合作的计划作出贡献；
- (五) 依照大会决议，就与联合国有关事项密切接触具有联合国观察员地位或其他公认地位的各区域、区域间和次区域组织、协会和会议，并与他们合作，这些组织主要是非统组织、欧安组织、南部非洲共同体、阿拉伯国家联盟及其一切有关组织、伊斯兰会议组织、以及在加勒比作业的组织，包括加勒比共同体和加勒比发展与合作委员会、南太平洋论坛和南太平洋委员会及有关组织、不结盟国家运动和英联邦。此外，经由联席会议、协商和以其他形式与各自有关的秘书处进行联络，保持相互合作，同时斟酌情况

出席外交部长会议和首脑会议。

(d) 实质性和技术性秘书处服务

(一) 联合国系统与阿拉伯国家联盟及其专门组织之间的一次大会和两次部门会议，

(二) 各领导机构中心的一次会议和联合国系统与伊斯兰会议组织及其专门机构之间一次大会和两次部门会议，

(三) 联合国与美洲国家组织之间的大会。

所需资源(按目前费率计算)

员额

2.60 编列经费15 197 400美元，用以支付表2.19所列员额的费用。人员编制提供给四个区域司并包括在亚的斯亚贝巴的联络办事处的员额。这些办事处负责执行次级方案1.1, 预防、控制和解决冲突，和次级方案1.2, 协助和支持秘书长在政治方面与会员国的关系，方案1, 1998-2001年中期计划的政治事务。人员编制包括53名专业人员以上职类(4名D-2, 7名D-1, 12名P-5, 14名P-4, 11名P-3和5名P-2), 28名一般事务(其他职等)和当地一级常设员额。目前的提议包括:(a) 撤销美洲和西亚司各一名共2名D-2员额，因为它们分别同欧洲与东亚司和太平洋司合并;(b) 因各司内部工作合理化的结果，撤销一名P-5和三名一般事务(其他职等)员额;(c) 为本部进一步改组，将一名P-5常设员额重新部署到政治事务部副秘书长办公室，重新部署一名P-5临时员额到次级方案3, 选举援助，为本部进一步改组，一名P-4担任大会工作组秘书工作的员额将重新部署到次方案5, 大会事务;(d) 鉴于所负责的活动的持续性质，建议将两名临时员额(一名P-5, 一名P-4)改为常设员额;(e) 在亚的斯亚贝巴的联络办事处，一名一般事务(其他职等)改为当地一级员额。1998-1999两年期次级方案1和2的员额按司分配如下表，但在活动执行期间，由于随着新的危机发生，旧的危机被解决，预防性外交和建立和平工作可能圆满实施，各司工作量不可避免会有流动，员额亦可能随之而有所调整。

	非洲 第一司 ^a	非洲 第二司	美洲和欧洲司	亚洲司	共 计
专业人员以上职类					
D-2	1	1	1	1	4
D-1	2	1	2	2	7
P-5	2	2	4	4	12
P-4/3	5	6	7	7	25
P-2/1	1	1	2	1	5
小 计	11	11	16	15	53
一般事务人员职类					
其他职等	6	6	8	8	28
当地雇员	1	-	-	-	1
小 计	7	6	8	8	29
共 计	18	17	24	23	82

^a 包括亚的新亚贝巴联络处的一名D-1员额和一名当地雇员员额。

其他人事费

- 2.61 编列经费207 200美元是加班费(120 700美元)和一般临时助理费(86 500美元)。由于各司的活动性质,必需在规定工作时间以外的时间工作而造成加班费的需要。一般临时助理费是为临时替代请产假和长期病假的工作人员和工作最忙期间雇用补充人员。

旅费

- 2.62 拟议编列经费484 200美元是供工作人员出席各区域组织会议,参加预防性外交和建立和平方面的会议与讨论会的旅费;进行实况调查及其他任务;以及陪同秘书长特别代表和特使的旅费。

一般业务费用

- 2.63 编列经费201 200美元是即将进行统筹使用的通讯费用,因此建议将本项资源重新部署到方案支助项下。

家具和设备

- 2.64 一次性经费150 900美元是1996-1997两年期要求购置办公室自动化设备的费用,由于1996-1997两年期已完成了购置。因此,1998-1999两年期将不需再编列经费。

(b) 选举援助

表2.20 按支出用途开列的费用总表
(千美元)

(1) 经常预算

支出用途	1994-1995 支出	1996-1997 经费	资源增长		重计费用前总额	重计费用	1998-1999 估计数
			数额	百分比			
员额	1 722.8	1 994.7	410.2	20.5	2 404.9	154.3	2 559.2
其他人事费	-	12.6	-	-	12.6	0.8	13.4
顾问和专家	22.0	48.6	-	-	48.6	3.0	51.6
旅费	35.3	40.2	31.8	79.1	72.0	4.3	78.3
家具和设备	0.1	25.0	(25.0)	(100.0)	-	-	-
共计	1 780.2	2 121.1	417.0	19.6	2 538.1	162.4	2 700.5

(2) 预算外资源

	1994-1995 支出	1996-1997 估计数	支出用途	1998-1999 估计数
	846.0	101.7	其他人事费	117.0
	-	173.9	顾问和专家	201.0
	296.5	221.7	旅费	257.0
	2 820.4	-	订约承办事务	-
	134.2	30.8	一般业务费	35.0
	-	-	用品和材料	-
	110.6	-	家具和设备	-
	69.8	128.5	补助金和捐款	146.0
共计	4 277.5	654.6		756.0
(1)和(2)共计	6 057.7	2 775.7		3 456.5

表2.21 所需员额

次级方案3. 选举援助

	常设员额		临时员额				共 计	
	经常预算		经常预算		预算外资源			
	1996-1997	1998-1999	1996-1997	1998-1999	1996-1997	1998-1999	1996-1997	1998-1999
专业人员以上职类								
D-2	1	1	-	-	-	-	1	1
D-1	-	-	1	1	-	-	1	1
P-5	2	2	-	1	-	-	2	3
P-4/3	3	3	-	-	-	-	3	3
共计	6	6	1	2	-	-	7	8
一般事务人员职类								
其他各等	4	4	1	-	-	-	5	4
共计	4	4	1	-	-	-	5	4
总计	10	10	2	2	-	-	12	12

次级方案3

选举援助

- 2.65 依照大会1991年12月17日第46/137号决议及其后关于选举援助问题的各项决议,1998-2001年中期计划制订了由选举援助司执行的本次级方案的目标。该司向秘书长和主管政治事务副秘书长提供必要的支助,以便应要求向会员国提供联合国选举援助。主管政治事务副秘书长由秘书长任命,担任联合国选举援助活动联络中心。
- 2.66 1992年以来,联合国从会员国收到125项提供选举援助的要求。其中1995年收到22项,1996年收到25项。然而,最近的经验显示,联合国在选举援助领域提供的援助已日益趋向于同其他各方提供的选举支助协调,向有关会员国的选举事务主管当局提供技术援助,或派出象征性的小型联合国特派团,一改过去几年派出大型特派团,由它筹办和举行选举(例如在柬埔寨)或观察选举(例如在安哥拉、萨尔瓦多、纳米比亚、尼加拉瓜、南非)的做法。
- 2.67 因此,在执行本次级方案时,该司将同有关的区域司协商,评价从会员国收到的要求,核证是否符合联合国为提供选举援助制订的标准,并向联络中心提出必要的建议和通过它向秘书长提出建议。如果决定接受这项要求,就要组织和部署需要评价特派团,并向它提供简报和资源。特派团

在同政府和有关选举当局协商后，就应以何种方式提供选举援助提出建议。根据评价特派团的报告编写一份计划，核准后就开始作出安排，同联合国系统其他机构，例如发展支助和管理事务部、人权中心和(开发计划署)，以及同各区域组织、双边捐助者和非政府组织密切协调予以执行还将进行下列工作：保存一份选举专家名册，列出在选举援助领域积极活动的其他实体清单并不断同它们联络以及评价援助活动的经验以便改进联合国提供援助的方式和持续增订联合国在这个领域活动的长期有效准则。工作方案的其他方面包括：制订联合国维持和平行动的选举构成部分，在联合国其他机构和非政府组织的协商下编写技术文件和同联合国其他机构和非政府组织就特定的选举事务举办讨论会和专题讨论会。联合国选举活动信托基金是否可能得到充裕的自愿捐款必然将影响到可以进行多少活动。

活动

2.68 本两年期内将进行下列活动：

(a) 向政府间机构和专家机构提供服务

(一) 大会

会议文件：秘书长向大会提出关于联合国为提高定期真正选举原则的效力而进行的活动报告(1998年和1999年)

(b) 其他实质性活动(经常预算/预算外)

(一) 选举援助特派团。在评价过提出的要求之后派出调查或需要评价特派团。所获结果将编写一份计划并落实其执行，(包括协调和支助国际观察员的活动；技术援助；后继工作和报告特派团以及执行和安排监督及核查任务；

(二) 技术材料

a 加强现有的制度化记忆，以便确保技术援助规划的连贯一致，其方法是：(一) 检索资料(二) 评价资料，(三) 为传播的目的，就选举援助的不同方面编写准则和培训材料；和(四) 现场访问；

b 在联合国其他机构和非政府组织的协商下编写讨论选举管理和观察领域特定课题的技术文件；

c 保存和扩充一份有能力提供技术援助，包括向关于举办、监督和核查选举的项目提供援助的国际专家名册；

d 拟订联合国维持和平行动选举构成部分，包括制订行动战略和持续的支助。

(c) 国际合作和机构间协调(经常预算/预算外)

- (一) 同参与提供特定和一般性选举援助的联合国机构、政府间组织和非政府组织保持联系以便精简共同援助和避免重复。
- (二) 建立有关选举事务的区域网, 和在同一区域的区域专家互相交流。在即将开始的两年期间, 工作将着重整个非洲和亚洲, 特别是中亚,
- (三) 同联合国其他机构和非政府组织一起参与关于特定选举事务的讨论会和专题讨论会。

(d) 技术合作(经常预算/预算外)

- (一) 应政府的要求提供咨询服务。评价从会员国收到的由联合国提供选举援助的要求, 并通知它们这些要求是否符合既定标准。如果决定接受援助的要求, 将通知会员国联合国所用的方法;
- (二) 集体培训(讨论会讲习班和专题讨论会)。可能在非洲和亚洲举办两次讲习班, 讨论向选举进程提供选举援助的各个方面。
- (三) 外地项目。由选举观察信托基金提供经费, 同国际组织和联合国其他组织合作执行的项目。

所需资源(按目前费率计算)

员额

- 2.69 拟议的选举援助司员额表包括专业人员以上职等员额8名(1名D-2、2名P-5、和3名P-4/3常设员额和1名D-1和1名P-5临时员额)和一般事务人员(其他职等)常设员额4名。经费增加 410 200 美元, 反映下列因素的合并结果: 适用新的标准出缺率, 从次级方案1.1和1.2调来本司1名P-5临时员额, 以便按照大会第50/185号决议的建议进一步加强该司, 和把1名一般事务人员(其他职等)临时员额调往方案支助, 原因是需要对该部技术创新工作提供技术支助。

其他人事费

- 2.70 其他人事费(12 600美元)用于支付该司所需的加班费。

顾问和专家

- 2.71 所需经费48 600美元用于支付外界专家提供的专门知识, 以便协助准备选举观察员和选举核查特派团所用的培训教材。

旅费

- 2.72 两年期内预料将派出大约50个选举援助特派团。根据为这种特派团提供经费的经验,请拨经费72 000美元,反映经费增加31 800美元。这些资源将用于支付大约12个需要评估特派的费用。大约38个特派团的费用将由联合国选举观察信托基金和开发计划署筹供。

家具和设备

- 2.73 1996--1997两年期资源共达25 000美元,用于更换该司的办公室自动化设备。由于1998-1999两年期期间办公室自动化设备更换方案将列在方案支助下统一办理,因此在此项下未请拨任何经费。

(c) 安全理事会事务

表2.22 按支出用途开列的总表
(千美元)

支出用途	1994-1996 支出	1996-1997 经费	资源增长		重计费 用前总额	重计费用	1998-1999 估计数
			数额	百分比			
员额	7 417.0	8 739.8	(547.3)	(6.2)	8 192.5	525.6	8 718.1
其他人事费	326.4	186.1	-	-	186.1	11.2	197.3
顾问和专家	-	10.0	28.1	281.0	36.1	2.2	38.3
旅费	16.8	8.8	3.2	36.3	12.0	0.7	12.7
订约承办事务	0.1	-	36.3	-	36.3	2.1	38.4
一般业务费	-	29.0	(29.0)	(100.0)	-	-	-
家具和设备	-	105.1	(105.1)	(100.0)	-	-	-
共 计	7 760.3	9 078.8	(18.6)	(6.7)	8 463.0	541.8	9 004.8

表2.23 所需员额

次级方案4：安全理事会事务

	常设员额		临时员额				共 计	
	经常预算		经常预算		预算外资源			
	1996-1997	1998-1999	1996-1997	1998-1999	1996-1997	1998-1999	1996-1997	1998-1999
专业人员以上职类								
D-2	1	1	-	-	-	-	1	1
D-1	3	3	-	-	-	-	3	3
P-5	6	6	1	-	-	-	7	6
P-4/3	11	11	1	-	-	-	12	11
P-2/1	3	3	-	-	-	-	3	3
共 计	24	24	2	-	-	-	28	24
一般事务人员职类								
特等	3	3	-	-	-	-	3	3
其他各等	18	20	7	2	-	-	25	22
共 计	21	23	7	2	-	-	28	25
总 计	45	47	9	2	-	-	54	49

次级方案4

安全理事会事务

- 2.74 本次级方案包括与1998-2001年中期计划方案1,政治事务,次级方案1.4,安全理事会事务有关的活动,并由安全理事会事务司执行。该司由下列司级以下组织单位组成:司长办公室、安全理事会秘书处事务处、安全理事会附属机构秘书处事务处、安全理事会惯例和宪章研究处和军事参谋团秘书处。
- 2.75 安全理事会是联合国的主要机关之一,是按照《宪章》第七章设立的,其主要职责是维护国际和平与安全。依照《宪章》第二十八条的规定,安理会的组织结构应使其能不断行使职务。《宪章》第二十九条授权设立它认为行使其职务所必须的附属机构。这种机构的存在或有固定期限,或没有限期,按需要开会。
- 2.76 1998-1999两年期期间,安全理事会事务司将继续向安全理事会及其附属机关提供实质性服务;向安全理事会在总部以外地点的特派团或会议提供实质性服务,包括按需要同各代表团和同联

合国其他机构以及其他政府间组织保持必要的联络，和编写《安全理事会惯例汇编》及其他报告和有关审议机构的决定所要求的调查报告。

活动

2.77 本两年期内将进行下列活动：

(a) 向政府间机构和专家机构提供服务(经常预算)

(一) 大会

会议文件。安全理事会向大会提出的报告(1998年和1999年)。

(二) 安全理事会

a. 会议文件。安全理事会视需要依照立法决定向秘书长提出的报告。安全理事会附属机构现需要向安理会提出的报告。

b. 实质性服务。安全理事会全体会议和协商、安理会非正式工作组会议以及视需要举行的双边和集体协商。会议和协商的次数由安理会自行决定(大约240次会议和450次协商)；安理会附属机构视需要举行的会议。目前设有9个这种机构：安全理事会专家委员会；安全理事会接纳新会员国委员会(2次正式和1次非正式会议)；安全理事会在总部以外地点开会问题委员会；安全理事会关于伊拉克与科威特间局势的第661(1990)号决议所设委员会，包括支助按照第986(1995)号决议进行的以油易粮行动的活动(37次正式和60次非正式会议)；安全理事会关于阿拉伯利比亚民众国问题的第748(1992)号决议所设委员会(18次正式和7次非正式会议)；安全理事会关于索马里问题的第751(1992)号决议所设委员会(5次正式会议)；安全理事会关于安哥拉问题的第864(1993)号决议所设委员会(6次正式会议)；安全理事会关于卢旺达问题的第918(1994)号决议所设委员会(6次正式会议)和安全理事会关于利比里亚问题的第985(1995)号决议所设委员会(4次正式会议)。

(b) 其他实质性活动(经常预算)

(一) 经常出版物。完成《安全理事会惯例汇编》第十一号补编的起草工作(1989-1992年)，并开始关于第十二号补编(1993-1996)的工作。协助编写《联合国各机关惯例汇编》。

(二) 技术材料。维持和建立一个庞大的常用数据基，以便利全文检索安全理事会的文件。这样做将使用户能迅速回应与安全理事会工作有关的研究和资料需要。把现有的安全理事会决议和主席声明案文从光盘系统改写为超级文本置标语言(HTML)格式。这种格

式可以把各种不同的文件联接在一起，并把它们下载到互联网络上的联合国原页。还预期将能够把安全理事会其他文件下载到联合国原页。

所需资源(按目前费率计算)

员额

- 2.78 如表2.23所列,1998-1999两年期次级方案1.4,安全理事会事务拟议的员额配置将包括47各常设员额和2名临时员额。1998-1999两年期的员额配置反映:(a)裁撤为了向安全理事会制裁委员会提供服务而设的4名临时员额(1名P-5和3名一般事务人员);(b)把一名P-4常设员额调往关于(裁军方案),以便加强与非洲区域问题有关的活动;和(c)把一名P-4员额和两名一般事务(其他职等)临时员额改设为常设员额。安全理事会事务司各单位之间员额的分配情况如下:

	司长办公室	安全理事会 秘书处事务处	安全理事会 附属机构 秘书处事务处	安全理事会 惯例和宪章 研究处	军事参谋团 秘书处	共计
专业人员以上职类						
D-2	1	-	-	-	-	1
D-1	-	1	1	1	-	3
P-5	-	2	3	1	-	6
P-4/3	-	4	3	3	1	11
P-2/1	-	1	1	1	-	3
共计	1	8	8	6	1	24
一般事务人员职类						
	1	11	9	3	1	25
总计	2	19	17	9	2	49

其他人事费

- 2.79 所需经费估计数186 100美元用于一般临时助理人员(86 500美元)和加班费(99 600美元)。拟议编列加班费是因为安全理事会的工作本来就很难预测,加班费包括向其制裁委员会提供广泛的服务。一般临时助理人员所需经费用于赶完在编写《安全理事会惯例汇编》(涵盖1989以后各年)和《联合国各机关惯例汇编》(涵盖1979年以后各年)方面累积的积压工作。为了完成这些工作,要求至少提供P-4职等大约12个工作月的服务。

顾问和专家

- 2.80 拟议编列经费36 100美元(反映增加26 100美元),用于执行与出版《安全理事会惯例汇编》补编有关的具体建议所需的专门服务。

旅费

- 2.81 所需经费估计数12 000美元,充供工作人员进行下列工作的旅费,有关安全理事会工作的协商、参加讨论会、有关的讲习班以及关于安理会及其附属机构工作的外部简报活动。本项目下费用预期增加3 200美元。

订约承办事务

- 2.82 所需经费估计数36 300美元,用于为《安全理事会惯例汇编》第八号补编法文版编列专门索引(这项工作基本上已经完成)的费用和第九号补编翻译完成后编列索引的费用。

一般业务费

- 2.83 为1996-1997两年期编列经费29 000美元,用于与安全理事会活动有关的长途电话及传真等通讯费用。这些活动将集中列在方案支助项下,因此本次级方案下并没有请拨任何资源。

家具和设备

- 2.84 由于更换方案将集中列在方案支助项下,本次级方案下未请拨有关资源。

(d) 大会事务

表2.24 按支出用途开列的总表
(千美元)

支出用途	1994-1995	1996-1997	资源增长		重计费用	重计	1996-1997
	支出	经费	数额	百分比	总额	费用	估计数
员额	2 810.6	2 426.3	787.3	31.6	3 193.6	204.4	3 398.0
其他人事费	269.6	168.8	-	-	168.8	10.1	178.9
旅费	-	8.8	3.2	36.3	12.0	0.7	12.7
订约承办事务	3.4	-	-	-	-	-	-
一般业务费	-	29.0	(29.0)	(100.0)	-	-	-
家具和设备	-	86.4	(86.4)	(100.0)	-	-	-
共计	3 073.6	2 719.3	655.1	24.0	3 374.4	215.2	3 589.6

表2.25 所需员额

次级方案5: 大会事务

	常设员额		临时员额				共 计	
	经常预算		经常预算		预算外资源			
	1996-1997	1998-1999	1996-1997	1998-1999	1996-1997	1998-1999	1996-1997	1998-1999
专业人员以上职类								
D-2	1	1	-	-	-	-	1	1
D-1	1	1	-	-	-	-	1	1
P-5	1	1	-	-	-	-	1	1
P-4/3	3	5	-	-	-	-	3	5
P-2/1	1	1	-	-	-	-	1	1
共 计	7	9	-	-	-	-	7	9
一般事务人员职类								
特等	2	2	-	-	-	-	2	2
其他各等	7	8	-	-	-	-	7	8
共 计	9	10	-	-	-	-	9	10
总计	16	19	-	-	-	-	16	19

2.85 本次级方案所包括的活动系由大会事务司执行的1998-2001年中期计划方案1“政治事务”的次级方案5“大会事务”。在这个次级方案编列预算的次司级组织单位包括:司长办公室;大会秘书处事务处;大会附属机构秘书处。司长办公室为涉及由非殖民化股执行的次级方案6“非殖民化”以及为由巴勒斯坦权利司执行的次级方案7“巴勒斯坦问题”提供指导和监测。下文各节将开列该两个次级方案预算。

2.86 本次级方案的主要目标是提供权威性咨询和实质服务,从而确保按照《联合国宪章》和《大会议事规则》和惯例,有条不紊和合乎程序地进行大会及其总务委员会的会议和其他工作。因此,活动包括编制关于大会规则和程序的分析性研究,以及同大会主席、各主要委员会和政府间机构的会议主持人协商,以便办事达到高效率,包括大会会期的安排。

次级方案5

大会事务

- 2.87 为了方便大会会议的安排和进行,将编制会议文件妥善核可报告和信函的提出,作为大会正式文件处理,并按照惯例及时印发,确保大会的工作方案和会期安排。
- 2.88 本次级方案的另一个目标是向大会各附属机构提供技术咨询和实质性服务。现有的附属机构包括:安全理事会席位公平分配和成员数目增加问题不限成员名额工作组及属下的四个小组;预防性外交和建立和平、联合国施加制裁问题;冲突后建立和平;协商。此外,还向下列机构提供实质性服务:加强联合国系统不限成员名额大会高级别工作组及其属下的非政府组织参加联合国活动小组以及联合国财务情况不限成员名额高级别工作组。
- 2.89 活动还包括按照第5/31号决议的请求,同关于新的民主国家和恢复民主的国家的国际会议的东道国进行合作以及同联合国机构、学界和非政府组织就这个问题进行联络。

活动

- 2.90 本两年期内,将进行下列活动:

(a) 向政府间和专家机构提供服务

(→) 大会

- a. 会议文件。秘书长若干新的民主国家或恢复民主国家的报告(1989年和1999年);编制和提出与大会的安排有关的所有文件,以便分发;暂定项目表、临时议程及最后议程、补充项目表、增列项目表以及秘书长关于大会的工作安排的备忘录,总务委员会给大会的报告;大会文件编制进度情况;附加说明的暂定项目表及其增编;大会决议清单和决定案文;(1998年和1999年)
- b. 实质性支助/服务。向大会及其总务委员会提供秘书处和支助服务,以及向其经济和社会领域以外的附属机构和工作组提供实质性服务;规划和安排与大会各届会议有关的活动和服务;在与大会的工作包括各主要委员会的工作,有关的一切事务上支援大会主席;向大会主席、会员国及观察员代表团、秘书处官员和联合国

系统内与大会的工作有关的其他人员提供咨询意见；为大会主席和总务委员会主席编制程序说明；为大会进行一般性辩论和审议议程项目规划、设置、协调发言人名单；向负责有关大会正式记录的文件工作者提供咨询意见；确保秘书处编制的大会文件和来自政府间机构或大会各附属机构的文件无误，明确可读；按照适当的法定任务核可印象文件；就作为正式会议文件分发的常驻代表团信函向它们提供咨询意见；向大会各附属机构及工作组和特别会议提供秘书处服务；指明负责执行大会决议和决定的秘书处单位及联合国方案；

- c. 实质性服务。大会第五十二和五十三届会议期间的全体会议（每一届会约140次会议）（1998年和1999年）；总务委员会在大会第五十二届和五十三届会议期间的会议（每一届会约10次会议，1998年和1999年）；关于毒品的特别会议（6次全体会议，1998年）。关于裁军的特别会议（全体会议10次，1999年）；恢复大会活力工作组（每年10次会议）；联合国与区域组织之间的高级别会议（每年4次会议）；
 - d. 技术性服务。大会全体会议（140次）；总务委员会会议（10次）；恢复大会活力工作组会议（10次）；联合国与区域组织之间的高级别会议（每年四次），（1998年和1999年）；大会特别会议全体会议（1998年6次，1999年10次）。
- (二) 安全理事会席位公平分配和成员数目增加问题不限成员名额工作组以及与安全理事会有关的其他事项
- a. 会议文件。该不限成员名额工作组的年度报告和附件（1998年和1999年）；
 - b. 实质性服务。正式、非正式和主席团会议（每年80次）；向不限成员名额工作组主席团提供的实质性说明和草案（每年300页）；为不限成员名额工作组会议编制的会议说明和其他文件（每年100页）；不限成员名额工作组会议室文件（每年50页）；
 - c. 技术性服务。每年正式会议（30次），非正式会议（20次）和主席团会议（30次）。
- (三) 联合国财务情况不限成员名额高级别工作组
- a. 会议文件。工作组报告及附件（1998年和1999年）；
 - b. 实质性服务。工作组会议（每年30次）；向工作组主席团提供的实质性说明（每年200页）；工作组会议的工作文件每年（100页）。

- c. 技术性服务。工作组正式会议(30次)，(1998年和1999年)。
- (iv) 加强联合国系统不限成员名额高级别工作组及其属下非政府组织参与联合国活动问题小组
- a. 会议文件。工作组和(或)其属下小组的报告(1998年和1999年)；
- b. 实质性服务。同会议事务厅和秘书处其他部门就与该工作组会议安排有关的所有活动进行组织、规划和协调；向工作组副主席就与工作有关的所有事项提供援助和咨询意见；编制和提出与大会的安排及其临时议程及最后议程有关的所有文件以便印发。
- c. 技术性服务。向会议提供技术性服务，包括正式会议、非正式会议和主席团会议(每年75次)；
- (v) 《和平议程》不限成员名额非正式工作组及其属下四个小组：预防性外交和建立和平，联合国施加制裁问题；冲突后建立和平，协调。
- a. 会议文件。工作组和(或)其属下各小组的报告(1998年和1999年)；
- b. 实质性服务。工作组会议，包括正式会议、非正式会议和主席团会议，(每年80次)；向工作组主席团提供实质性说明和草案(每年300页)；工作组的会议说明和其他文件(每年100页)；工作组会议室文件(每年50页)。
- c. 技术性服务。每年正式会议20次，非正式会议25次和主席团会议30次；
- (b) 其他实质性活动
- (i) 经常出版物。《代表团手册》(1998年和1999年)
- (ii) 非经常出版物：《联合国各机关惯例汇编》的有关章节(1998年和1999年)；
- (iii) 维持一个参考图书馆，包括计算机化的信息系统；
- (iv) 维持关于大会惯例、先例、议事规则和附属机构的电子参考系统；
- (c) 国际合作和机构间协调和联络
- (i) 秘书处官员参与关于新的民主国家或恢复民主的国家的国际会议以及非政府组织所安排的研讨会和其他会议、与联合国系统的基金、计划署和机构进行联络和合作，以及在编制秘书长关于新的民主国家或恢复民主的国家的两个报告时，参与行政协调会及

其附属机制：

- (二) 在秘书处内特别是同会议和支助事务厅以及在秘书处与各国代表团、联合国系统各组织及其他政府机构之间协调有关安排大会常会和特别会议的活动和服务；同各实质单位和各主要委员会秘书处就有关服务大会的问题包括安排会议日期进行协调；同各实质单位就编制关于大会决议执行情况的备忘录进行协调；同各实质单位就设立大会附属机关和任命其成员进行协调；协调秘书处印发大会文件，包括确定和维持提供本届和今后各届会议参考的文件时间表；同编写文件的部、处和同会议和支助事务厅协调，确保文件及时提出，处理和印刷；
- (三) 协调有关安排大会工作组和大型会议的各种会议的活动和服务；
- (四) 就该司负责的问题与各国际机构、各区域性组织、研究机构、非政府组织和政府间组织和学术界保持联系，以及参与它们举办的研讨会及其他活动；
- (五) 与各会员国的常驻代表团和观察员代表团联络。

所需资源(按目前费率计算)

员额

2.91 如表2.25所示，大会事务司的次级方案5“大会事务”活动的人员编制在1998-1999两年期分配如下：

	司长办公室	大会秘书处事务处	大会附属机构处	共 计
专业人员以上职类				
D-1	1	-	-	1
D-2	-	1	-	1
P-5	-	1	-	1
P-4/3	-	3	2	5
P-2/1	-	1	-	1
小 计	1	6	2	9
一般事务人员职类	1	8	1	10
共 计	2	14	3	19

- 2.92 2.25表所示的人员数额反映出与1996-1997年比较,增加3个员额。将从次级方案6(非殖民化)---其活动以前列入这个次级方案---调来两个员额(一个P-4,一个一般事务人员),以便为第四委员会秘书处提供人员;又从次级方案1和2调来一个P-4员额,以担任大会一个工作组的秘书。资源增长767 300美元反映这些调动以及适用新的标准出缺率的综合结果。

其他人事费

- 2.93 经费 168 800美元将用来支付在工作最繁忙期间协调会议和为会议提供服务的一般临时助理人员(86 500美元)和加班费(82 300美元)。

旅费

- 2.94 所需经费估计数 12 000 美元用于支付工作人员就大会有关的工作进行协商和出席研讨会时旅费。

一般业务费

- 2.95 在1998-1999两年期,有关通讯的资源将全部并入方案支助。因此,在本次级方案下不请拨任何经费。

家具和设备

- 2.96 办公室自动化设备的更换方案也将全部归入方案支助。因此,在这个次级方案下,不请拨任何经费。

(e) 非殖民化

表2.26 按支出用途开列的总表
(千美元)

支出用途	1994-1995	1998-1997	资源增长		重计费用前	重计	1998-1999
	支出	经费	数额	百分比	总额	费用	估计数
员额	2 172.3	1 249.1	(210.4)	(16.8)	1 038.7	66.2	1 104.9
其他人事费	14.9	-	-	-	-	-	-
一般业务费用	2.3	-	-	-	-	-	-
共计	2 189.5	1 249.1	(210.4)	(16.8)	1 038.7	66.2	1 104.9

表2.27 所需员额

次级方案6: 非殖民化

	常设员额		临时员额				共 计	
	经常预算		经常预算		预算外资源			
	1996-1997	1998-1999	1996-1997	1998-1999	1996-1997	1998-1999	1996-1997	1998-1999
专业人员以上职类								
D-1	1	1	-	-	-	-	1	1
P-5	1	1	-	-	-	-	1	1
P-4/3	2	1	-	-	-	-	2	1
共计	4	3	-	-	-	-	4	3
一般事务人员职类								
其他各等	4	3	-	-	-	-	4	3
共计	4	3	-	-	-	-	4	3
总计	8	6	-	-	-	-	8	6

次级方案 6 非殖民化

- 2.97 次级方案6的活动将由大会事务司大会附属机构事务处非殖民化股执行的。上文述及该司对次级方案5“大会事务”的责任。根据1998-2001年中期计划,非殖民化股将为给予殖民地国家和人民独立宣言执行情况特别委员会提供实质性和技术性服务, 并且将监测大会有关决议的执行。活动取决于每年经大会核可的特别委员会及其附属机构的工作方案,因此,须遵照大会第五十二届和第五十三届会议就特别委员会工作方案作出的任何指示。
- 2.98 此外,非殖民化股所进行的活动将确保实质性和技术性服务的提供以及按照《联合国宪章》和大会议事规则和惯例、有条不紊地和合乎程序地进行特别政治和非殖民化委员会(第四委员会)的工作。
- 2.99 本次级方案的活动还将包括在信托理事会就《宪章》第十三章下引起的问题举行会议时,向它提供实质性和技术性服务。

活动

2.100 在两年期间内,将进行下列活动:

(a) 向政府间和专家机构提供服务

(一) 托管理事会

实质性服务。如果托管理事会需要举行会议,将获提供所需的实质性服务。预期将在政治事务部可获提供的资源之内满足服务需要,

(二) 特别政治和非殖民化委员会(第四委员会)

a. 会议文件。就下列事项向大会提供年度报告:区域研讨会的指导方针和议事规则(每年一个);区域研讨会报告(每年一个);每个区域研讨会约有20个会议室文件和背景文件(1998年和1999年);区域研讨会的会前和会期文件(1998年和1999年);《给予殖民地国家和人民独立宣言》执行情况,依照《联合国宪章》第七十三条展款递交的非自治领土的资料;外国经济利益集团和其他利益集团的活动妨碍《给予殖民地国家和人民独立宣言》的执行,各专门机构和与联合国有关的机构执行《给予殖民地国家和人民独立宣言》的情况;会员国向非自治领土居民提供学习和训练便利(1998年和1999年);原子辐射的影响(1998年和1999年);和平利用外层空间的国际合作(1998年和1999年);整个维持和平行动问题所有方面的全盘审查(1998年和1999年);有关新闻的问题(1998年和1999年);联合国近东巴勒斯坦难民救济和工程处(1998年和1999年);调查以色列侵害占领区巴勒斯坦人民和其他阿拉伯人人权的行为特别委员会的报告(1998年和1999年);克罗地亚被占领领土的情况(1998年和1999年);关于就非殖民化项目举行听讯的请求(10至15个);第四委员会关于工作安排的会前和会期文件(包括该委员会代表团清单);

b. 实质性服务。委员会全体会议(每年25次会议);非正式协商(每年5次);

(三) 《给予殖民地国家和人民独立宣言》执行情况特别委员会(特别委员会)

a. 会议文件。特别委员会就下列每个非自治领土的政治、经济和社会状况提出的年

度报告：美属萨摩亚、安圭拉、百慕大、英属维尔京群岛、开曼群岛、东帝汶、福克兰(马尔维纳斯)群岛、直布罗陀关岛、蒙特塞拉特、新喀里多尼亚、皮特凯恩岛、圣赫勒拿岛、托克劳群岛、特克斯和凯科斯群岛、美属维尔京群岛，和西撒哈拉并载列关于外国经济利益集团和其他利益集团的活动妨碍受殖民统治的领土执行《给予殖民地国家和人民独立宣言》的资料(安圭拉、百慕大、开曼群岛、蒙特塞拉特、特克斯和凯科斯群岛和美属维尔京群岛)以及关于殖民国家在其管理领土上进行的军事活动和安排的资料(百慕大、关岛和美属维尔京群岛)；向大会提出的年度报告，辑数不多的关于工作安排的文件；(一)主席关于各专门机构和与联合国有关的机构执行《给予殖民地国家和人民独立宣言》的情况报告(1998年和1999年)；(二)主席关于派往各领土视察团的报告；(三)特别委员会每届约15个备忘录(1998年和1999年)；(四)向大会提交八个部分一共12章的每年报告(1998年和1999年)；

b. 实质性服务。全体会议(每年20次)；非正式协商(每年5次)；

c. 技术性服务。每年处理约100件来自个人和非政府组织的关于就非自治领土举行听讯的信函和请求；

(四) 特别委员会不限成员名额主席团

a. 会议文件。年度报告(1998年和1999年)；

b. 实质性服务。全体会议(每年两次)；

(五) 特别委员会派往非自治领土视察团。特别委员会代表和工作人员派往非自治领土的视察团，最多三个，在视察前或视察后将在领土首都与管理国进行两天的协商；

(b) 其他实质性活动。每年分别在加勒比和太平洋区域按照《铲除殖民主义国际十年行动计划》安排一个区域研讨会并提供实质性服务；

(一) 会议文件。区域研讨会的指导方针和议事规则(每年一次)；区域研讨会报告(每年一次)；每个区域研讨会约20个会议室文件和背景文件；区域研讨会每年会前和会期文件(参与者名单、议程等)；

(二) 实质性服务。全体会议(每年8次)；主席团会议(每年一次)；

- (三) 技术性服务。处理约100件关于组织区域研讨会并为其提供服务的信函；
 - (四) 经常性出版物。编制和出版“非殖民化”丛刊的关于非殖民化的研究和单行本；
 - (五) 新闻材料和服务。给新闻部提供实质性援助并同其合作安排有关非殖民化问题的各种新闻项目和出版物：小册子、传单、实况报道、挂图、资信包——给各代表团和组织的关于非殖民化问题的简报——定期展览供观看的关于非殖民化的陈列品和海报，制作记录片和幻灯片；关于非殖民化的无线电台节目；
- (c) 国际合作与机构间的协调和联络
- (一) 同新闻部合作散播关于非自治领土非殖民化的资信；
 - (二) 在整个两年期内同管理国的常驻代表团就有关其管理的领土的事项保持联络，特别是提供《宪章》第七十三条条款规定的文件；
 - (三) 同联合国各专门机构和其他组织就有关非殖民问题保持联络；
 - (四) 酌情协调各专门机构向非自治领土人民提供的援助；
 - (五) 同联合国、非洲统一组织、美洲国家组织、在加勒比共同体内作业的其他组织、包括加勒比开发合作委员会、南太平洋委员会、南太平洋论坛和有关组织、不结盟国家运动和联邦就执行关于非殖民化的各项决议的有关问题进行协商和交换资信；与非殖民化领域的非政府组织联络。

所需资源(按目前费率计算)

员额

- 2.101 第2.27列示1998-1999两年期拟议的次级方案6“非殖民化”的员额表。员额表反映出两个员额(一个P-4和一个一般事务人员)被调至大会事务司,此外,分配给D-1员额的职责同时包括担任第四委员会秘书、监督与次级方案6有关的活动以及为大会主席所设各个工作组提供服务。负增长210 400美元反映出员额调动和适用新的标准空缺率的综合结果。

(f) 巴勒斯坦问题

表2.28 按支出用途开列的总表

(千美元)

(1) 经常预算

支出用途	1994-1995 支出	1996-1997 经费	资源增长		重计费用 前总额	重计费用	1998-1999 估计数
			数额	百分比			
员额	2 691.4	2 745.9	(156.2)	(5.6)	2 589.7	168.2	2 757.9
其他人事费	84.2	93.6	-	-	93.6	5.6	99.2
顾问和专家	-	8.2	21.9	267.0	30.1	1.8	31.9
旅费	695.5	1 036.3	138.8	13.3	1 175.1	70.4	1 245.5
订约承办事务	4.6	13.5	51.8	383.7	65.3	3.8	69.1
一般业务费	197.9	287.2	(37.2)	(12.9)	250.0	15.0	265.0
招待费	45.5	60.5	-	-	60.5	3.6	64.1
用品和材料	15.8	20.1	(8.1)	(40.2)	12.0	0.7	12.7
家具和设备	46.7	57.5	-	-	57.5	3.4	60.9
共计	3 781.6	4 322.8	11.0	0.2	4 333.8	272.5	4 606.3

表2.29 所需员额

次级方案 7: 巴勒斯坦问题

	常设员额		临时员额				共计	
	经常预算		经常预算		预算外资源		共计	
	1996-1997	1998-1999	1996-1997	1998-1999	1996-1997	1998-1999	1996-1997	1998-1999
专业人员以上职类								
D-1	1	1	-	-	-	-	1	1
P-5	1	1	-	-	-	-	1	1
P-4/3	8	7	-	-	-	-	8	7
共计	10	9	-	-	-	-	10	9
一般事务人员职类								
其他各等	7	6	-	-	-	-	7	6
共计	7	6	-	-	-	-	7	6
总计	17	15	-	-	-	-	17	15

次级方案 7

巴勒斯坦问题

- 2.102 本次级方案将由在组织上属于大会事务司的巴勒斯坦权利司执行。该次级方案的一项主要目标是协助巴勒斯坦人民行使不可剥夺权利委员会促进以巴勒斯坦人民行使不可剥夺权利为根据的巴勒斯坦问题的解决办法。按照大会1977年12月2日第32/40 B号决议设立的巴勒斯坦权利司的任务规定近年来已扩大,最近得到大会1996年12月4日第51/24号决议的确认。
- 2.103 在1998-1999两年期间,该司将继续向委员会提供实质性和技术服务并向主席及其他成员的代表性职能提供协助,通过印刷的和电子的信息来源并维持一个广泛的联络网监测发展情况,在持续基础上向委员会成员提供资料;根据大会的任务规定,组织每年的声援巴勒斯坦人民国际日,包括一场巴勒斯坦文化展览。
- 2.104 本次级方案的活动将包括协助委员会促进以色列和巴解组织达成的各项协定的有效执行和动员对巴勒斯坦人民的国际支助和援助。
- 2.105 通过组织论坛协助有关问题的审议和促进有关当事方、各国政府、联合国机构、非政府组织和知名人士、包括巴勒斯坦人和以色列人之间的对话,本次级方案将力求加强对巴勒斯坦问题各方面的了解。为了达到这些目标,委员会决定继续其讨论会方案、非政府组织座谈会和国际非政府组织会议,并根据不断变化的政治的情况加以精简和调整,以取得最大的效率。在两年期间预计将一共举行13次这种会议,比上一两年期有了减少,即:与非政府组织协调委员会的两次协商会议;关于援助巴勒斯坦人民的两次讨论会;欧洲区域的两次讨论会和/或非政府组织座谈会;北美区域的两次非政府组织座谈会;两次国际非政府组织会议;拉丁美洲和加勒比、非洲和亚洲及太平洋的三次联合讨论会和非政府组织座谈会。
- 2.106 为了执行委员会的要求,巴勒斯坦权利司将为巴勒斯坦权力机构的工作人员了解联合国及其国际组织的运作进行一次年度培训方案。计划每年邀请两人在大会常会期间来总部三个月。
- 2.107 该司将通过拟订研究和出版物继续提供关于巴勒斯坦问题的资料并在秘书处有关部门、包括新闻部、其他联合国机关、组织、机构和专门机构以及非政府组织的合作下将继续发展联合国电脑化的巴勒斯坦问题信息系统(巴勒斯坦信息系统)。该委员会最高优先事项是把回溯到1947年的关于巴勒斯坦问题和中东冲突的所有重大的联合国文件列入巴勒斯坦信息系统。鉴于这些文件的数量很大,该司将把司内的工作人员无法处理的电子数据处理工作分包出去。
- 2.108 最后,该司将继续为实现该目标与联合国所有有关办事处和机构合作并与关心巴勒斯坦问题的非政府组织联络和交换资料。

活动

2.109 本两年期内将进行以下活动：

(a) 向政府间和专家机构提供服务

(一) 巴勒斯坦人民行使不可剥夺权利委员会

a. 会议文件。委员会提交大会的年度报告；会议室文件，包括工作方案草稿（每年）；主席关于紧急事态给秘书长和安全理事会主席的信；为委员会、主席团和工作组的会议提供的实质性说明的背景文件和声明草稿；根据对新闻媒介、互联网和各种出版物进行的定期监测拟订关于巴勒斯坦问题发展情况的年表（每月）

b. 实质性服务。委员会、工作组和主席团会议（各为20、2和25次）

(二) 其他实质性服务

a. 会议文件。在巴勒斯坦人民行使不可剥夺权利委员会主持下的13次政府间讨论会和非政府组织座谈会及会议的实质性说明、议程、声明草稿和最后文件草稿

b. 实质性服务。在纽约与非政府组织协调委员会的年度协商会议；在欧洲或中东关于援助巴勒斯坦人民的讨论会；拉丁美洲和加勒比、非洲和亚洲及太平洋的联合讨论会和非政府组织座谈会，包括运输安排（3次）

(三) 提供的其他服务。向秘书长和新闻部的其他高级官员提供简介说明、文件和声明草稿并对联合国其他部门、办事处、专门机构和其他组织的协助和援助要求，作出实质性答复。

(b) 其他实质性活动

(一) 经常出版物。关于巴勒斯坦问题的联合国和政府间行动的每月公报；关于中东和平进程发展情况的审查（12份）；每年编纂关于巴勒斯坦问题和中东局势的大会及安全理事会决议；关于纪念声援巴勒斯坦人民国际日的每年公报及以委员会名义召开的讨论会、非政府组织的座谈会和非政府组织会议的最后报告（11份）

(二) 非经常出版物。研究和新闻说明（10项）；

(三) 新闻材料和服务（包括电子形式）向委员会、会员国、非政府组织、专家和其他人提供关于巴勒斯坦问题的新闻和分发巴勒斯坦权利司的出版物；不断维持巴勒斯坦信息系统的公共复制；在互联网本页上选择文件和上装文件；向联合国内外的巴勒斯坦信息系统用户提供信息、咨询和援助

- (㉞) 展览、演讲。配合每年11月29日在总部的声援巴勒斯坦人民国际日组织每年的巴勒斯坦文化展览的所有方面,包括电影演出;向联合国官员、游客、非政府组织和其他人提供简介
- (㉟) 特别活动。每年11月29日在总部纪念声援巴勒斯坦人民国际日和安排在日内瓦及维也纳举行同样的活动
- (㊱) 技术材料。实质性和技术性发展及操作巴勒斯坦信息系统,包括不断确定、处理和下装以电子方式提供的联合国系统最新的文件;确定、处理、电子转化和下装只有印本的旧文件;发展和维持非政府组织、专家和非联合国文件的有关数据基;参与使联合国巴勒斯坦和解委员会的工地记录现代化的努力。
- (c) 国际合作、机构间协调和联络
- (一) 与在巴勒斯坦人民行使不可剥夺权利委员会登记的,大约1 000个非政府组织协商和联络,包括通过定期收集和传播关于非政府组织活动的信息促进这些组织之间的联络;确定在有关领域的其他积极的非政府组织并扩大与它们的联络范围;
- (二) 欧洲区域讨论会和/或非政府组织座谈会(两次);北美区域非政府组织座谈会(总部1次,加拿大1次);国际非政府组织会议,欧洲或中东(两次);
- (三) 通过巴勒斯坦权利司为巴勒斯坦权利机构工作人员举行的年度培训方案,协助巴勒斯坦权力机构
- (四) 与联合国系统各机构协商和联络,为讨论会和非政府组织会议作出实质性筹备,扩大非政府组织网络,取得并交换与巴勒斯坦信息系统有关的电脑化文件以及取得资料列入该司编写的每月公报和研究及报告中。

所需资源(按目前费率计算)

员额

- 2.110 经费2 589 700美元经费反映减少156 200美元,包括建议将一个一般事务(其他职等)员额外调到方案支助,以加强该部技术革新方案;建议取消一个执行第2.109段列出的方案活动不需要的P-3员额。经过这些改变后,该司将包括15个员额。

其他人事费

- 2.111 所需经费估计数93 600美元将用于巴勒斯坦权利司在总部以外举行的、不是由政府作为东道国的会议期间的临时助理费(25 000美元),产假和长期病假期间临时替换一般事务工作人员(58

000美元),超出正常规定的办公时间所作的工作、特别是在声援巴勒斯坦人民国际日的筹备期间的加班费(10 600美元)。

顾问和专家

- 2.112 所需经费估计数30 100美元,反映出增加21 900美元,用于所需的顾问服务编写巴勒斯坦人民行使不可剥夺权利委员会要求的研究和出版物(秘书处在这方面没有必要的专门知识)和进一步发展巴勒斯坦信息系统所需的专家援助。

旅费

- 2.113 经费1 175 100美元,反映增加138 800美元,将用于:

- (a) 委员会成员、专家和与会者出席该司组织的会议的旅费和生活津贴(815 500美元);考虑到预计的活动水平,包括增加额52 700美元。预期委员会包括主席在内的5名成员公务旅行,出席总部以外的大约10次会议。将根据会议邀请人数不同的专家在小组讨论会上正式发言和参与小组讨论;
- (b) 工作人员旅费279 600美元,包括增加额86 100美元,向总部以外举行的讨论会、非政府组织座谈会和会议提供实质性服务和提供陪同委员会代表团、参加关于巴勒斯坦问题的各种会议及为将来会议进行规划特派团的工作人员;
- (c) 巴勒斯坦权力机构工作人员出席该司的每年的培训方案的旅费和生活津贴(80 000美元)。

订约承办事务

- 2.114 经费65 300美元反映增加51 800美元,主要用于根据大会在其第51/24号决议中的最新要求实际发展巴勒斯坦信息系统。将需要外聘承包商把回溯至1947年的目前只有印本和用户不能轻易获得的数千页的联合国文件转换成电子形式。此外,大会通过第51/129号决议请秘书长采取一切适当步骤,对关于巴勒斯坦难民财产的现有记录加以保存和予以现代化。为了响应这些决议,将需要50 300美元用于这些文件的电子扫描、校对和编辑,这方面将需要外聘数据处理服务。根据大会1981年12月10日第36/120 B号决议的规定,将该司的一些出版物译成联合国正式语文以外的语文。委员会要求每年将三份出版物译成由委员会决定的三种语文。这方面估计所需经费5 000美元。该项目下的其他所需经费10 000美元将用于有关讨论会方案、非政府组织座谈会和该司组织的国际会议所需的杂项项目的印刷费。

一般业务费

- 2.115 区域讨论会、非政府组织座谈会和会议一般不由政府主办。因此,提供在固定办事处以外地点举行会议的经费,包括增加额13 200美元,用于支付场地租金、必要的口译和办公室设备租金、

通讯和其他类似费用。本项下所需的其他经费用于在举行区域讨论会、非政府组织座谈会和会议期间实地所需的杂项支助服务以及在委员会赞助下每年在纽约举行的有关巴勒斯坦人民权利的展览期间所引起的支出(30 300美元);用于维修办公室自动化设备、通讯以及总部的杂项设备(88 000美元)。

招待费

- 2.116 经费60 500美元用于招待当地官员和所有与会者参加巴勒斯坦人民行使不可剥夺权利委员会主席在该司组织的讨论会、座谈会和非政府组织会议时主持的会议;

用品和材料

- 2.117 所需经费12 000美元反映出减少8 100美元,估计用于该司组织的讨论会、非政府组织座谈会和会议实地所需的用品和材料(5 000美元);订阅所需的报纸、杂志和联机服务的费用,以监测影响巴勒斯坦人民不可剥夺权利的政治发展和其他有关发展(7 000美元)。

家具和设备

- 2.118 经费57 500美元用于继续发展巴勒斯坦信息系统(40 300美元)和更换办公室自动化设备(17 200美元)。

2. 裁军

表2.30 按支出用途开列的总表

(以千美元计)

(1) 经常预算

支出用途	1994-1996 支出	1996-1997 经费	资源增长		累计付用前 总额	累计费用	1996-1999 估计数
			数额	百分比			
员额	8 453.5	8 544.7	(137.2)	(1.6)	8 407.5	340.1	8 747.6
其他人事费	690.1	572.1	(238.7)	(41.7)	333.4	17.9	351.3
顾问和专家	1 145.1	1 138.5	247.8	21.7	1 396.3	82.9	1 469.2
旅费	239.6	439.9	(47.5)	(10.7)	392.4	23.6	416.0
订约承办事务	110.8	69.9	-	-	69.9	4.2	74.1
一般业务费	155.4	166.7	(6.7)	(3.9)	132.0	9.8	171.8
招待费	10.0	6.0	6.0	100.0	12.0	0.8	12.8
用品和材料	32.5	66.9	(46.4)	(69.3)	30.5	1.2	31.7
家具和设备	298.5	159.4	(89.9)	(56.3)	69.5	4.2	73.7
补助金和捐款	1 473.5	1 443.7	(87.7)	(4.6)	1 376.0	66.8	1 432.8
共计	12 596.8	12 609.8	(380.3)	(3.0)	12 239.5	541.5	12 771.0

(2) 预算外资源

	1994-1995 支出	1996-1997 估计数	资金来源	1998-1999 估计数
			(a) 为下列提供的支助服务:	
	-	-	(一) 其他联合国组织	-
	-	142.3	(二) 预算外方案	147.5
(a) 共计	-	142.3		147.5
			(b) 实质性活动	
	189.4	339.9	联合国裁军资料方案信托基金	391.0
	260.7	416.4	向公众宣传裁军问题信托基金	313.0
	159.2	206.6	全球和区域裁军活动信托基金	309.0
	-	-	联合国特别帐户捐款利息信托基金	-
	-	429.6	联合国中非安全问题常设咨询委员会信托基金	561.0
(b) 共计	609.3	1 452.5		1 574.0
			(c) 业务项目	
	125.0	109.0	联合国和平与裁军非洲区域中心信托基金	125.8
	72.8	29.5	联合国和平、裁军与发展拉丁美洲和加勒比区 域中心信托基金	-
	13.5	303.2	联合国和平与裁军亚洲及太平洋区域中心信 托基金	349.0
	2 221.1	2 060.8	联合国裁军研究所信托基金	2 060.8
(c) 共计	2 432.4	2 502.5		2 535.6
(a)、(b)和(c)共计	3 041.7	4 097.3		4 257.1
(1) 和 (2) 共计	15 638.5	16 707.1		17 028.1

表2.31 所需员额

方案：裁军

	常设员额		临时员额				共 计	
	经常预算		经常预算		预算外资源			
	1996-1997	1998-1999	1996-1997	1998-1999	1996-1997	1998-1999	1996-1997	1998-1999
专业人员以上职类								
D-2	1	1	-	-	-	-	1	1
D-1	3	3	-	-	-	-	3	3
P-5	11	7	-	-	-	-	11	7
P-4/3	10	11	-	-	-	-	10	11
P-2/1	3	3	-	-	-	-	3	3
共 计	28	25	-	-	-	-	28	25
一般事务人员职类								
特等	4	3	-	-	-	-	4	3
其他各等	16	15	-	-	2	2	18	17
共 计	20	18	-	-	2	2	22	20
总 计	48	43	-	-	2	2	50	45

- 2.119 本方案的活动列在1998-2001年中期计划方案26，裁军项下，其活动由政治事务部裁军事务中心执行。
- 2.120 预期国际社会将会在20世纪最后几年加紧探求如何在军备限制和裁军领域取得进展的新途径，从而研订下一个世纪的裁军议程。自从第二次世界大战结束以来，在一些重要领域，特别是在大规模毁灭性武器方面取得了显著进展。这些发展为建立一个更加安全和稳定的世界带来了新的机会，并且还让人日益认识到裁军和军备限制在加强国际和平与安全方面发挥的重要作用，以及需要进一步将裁军和军备限制纳入国际上为加强和平与安全所作的更广泛努力。
- 2.121 在即将来临的1998-1999两年期内，将把主要重点放在大规模毁灭性武器，主要是核武器方面。有计划地逐步裁减核武器，最终实现彻底消灭核武器的目标仍然是国际社会的优先任务。同时，在世界各个区域发生冲突的次数之多令人不安，必须注意常规武器，特别是产生破坏稳定的效果和具有破坏威力的小型武器未加管制地流通和积累的问题。大家日益认识到必须在全球、区域和分区域各级阻止这类武器的扩散，采取建立信任的措施，并且各国应在军事活动的各个方面做到公开和透明。
- 2.122 中心将向受托就裁军问题进行讨论和协商的各个多边机构提供有组织的秘书处实务支助，并审

查与多边裁军协议有关的会议和国际会议。

- 2.123 因此向日内瓦裁军谈判会议及其附属机构提供实质性服务和组织支助,使其能够在裁军领域发挥国际社会唯一多边谈判场合的作用,具有独特的重要性。会议目前正在全面审查其议程,以使其适应新的国际政治和安全环境。
- 2.124 此外还推动区域裁军努力和倡议,以其作为区域和平及稳定的重要组成部分,把重点放在三个不同但相关的领域。首先,如提出请求可向分区域和区域组织提供必要的支助,在区域内实施全球获致协议的措施、准则和原则,反过来又采取面向区域的解决办法以作为全球努力加强国际和平与安全的补充。其次,中心将酌情协助感兴趣的执行其以个别或联合的方式提出的旨在增加军事事项公开和透明度,推动建立信任,达成军备限制和裁军协议,以作为防止新危机和冲突或巩固前敌对各方达成的内部、分区域或区域和解的手段的各项倡议。最后,将举行区域会议和讨论会,为对军备限制和裁军感兴趣的执行提供一个高级别但非正式的交流意见和提出倡议的论坛,作为探求共同点和鉴定将来可能进行谈判和达成协议的一种手段。联合股裁军宣传方案是促使公众了解和支助各国政府为区域问题寻求区域解决办法所作的努力。预期它将扩大视野来处理更广泛的问题。将向各会员国、议会、研究和学术机构以及专业性非政府组织提供公正的真实资料。还通过裁军研究金方案向特别是来自发展中国家的年轻外交官提供培训。但是,区域活动在很大程度上取决于是否能得到自愿捐款,由于持续缺乏财政捐款因而建议关闭拉丁美洲和加勒比区域和平、裁军和发展中心便是一例。正如1996年9月25日秘书长的报告A/51/403所示,该中心已于1996年7月停止活动。
- 2.125 联合股中非安全问题常设咨询委员会每个两年期举行2次部长级会议,由经常预算资助。该委员会1998-1999两年期的工作方案需视其成员国所作政治决定而定。该委员会工作方案除了举行2次部长级会议以外是否开展其他活动要看是否得到自愿捐款。
- 2.126 中心将监测和评估裁军和国际安全领域的趋势,以便协助会员国寻求协议并让秘书长能够履行《联合国宪章》和大会有关决议托付他的职责。除其他外,将要开展的活动是通过《联合国常规武器登记册》的印行和维持,以及努力执行会员国可能决定的标准化军事支出汇报制度,促使在军事问题上建立信任。通过维持收集齐全的裁军数据库来监测和评估裁军和国际安全领域的当前和未来趋势是工作方案的另一个方面。
- 2.127 中心将在采取实际裁军措施方面,继续同政治事务部的4个区域司紧密合作,贡献其专业知识,以便该部采取综合解决办法来执行其在防止、控制和解决冲突方面向会员国提供协助的重要任务。

活动

2.128 本两年期内将进行下列活动：

(a) 向政府间和专家机构提供服务(经常预算/预算外)

(一) 大会

会议文件。秘书长关于《联合国常规武器登记册》(1998年和1999年)问题的报告和提交第四届专门讨论裁军问题的联大特别会议(1999年)的特别报告；秘书长关于裁军与发展之间的关系问题的报告(1998年和1999年)；秘书长关于军事支出问题的报告(1998年和1999年)；秘书长关于联合国裁军宣传方案(1998年)的报告和提交第四届专门讨论裁军问题的联大特别会议(1999年)的特别报告；秘书长关于联合国裁军研究金方案问题(1998年)的报告和提交第四届专门讨论裁军问题的联大特别会议(1999年)的特别报告；

(二) 大会第一委员会(经常预算)

a. 会议文件。秘书长提交大会的关于大会和其他立法机构各项有关决议和决定的后续行动和执行问题的报告；关于从会员国收到的答复的报告(20份,1998年和1999年)；秘书长按照大会的规定提交的报告(50份,1998年和1999年)；协调和编写关于其他政府间或机构间机构针对第一委员会的工作所提报告的技术文件(6份,1998年和1999年)；第一委员会在大会届会期间提出的文件(35份,1998年和1999年)；针对每一个议程项目编写第一委员会报告员提交大会的报告(大约50份,1998年和1999年)；

b. 实质性服务。第一委员会(70次会议)和视需要10次磋商会议(1998年和1999年)；

(三) 第四届专门讨论裁军问题的联大特别会议及其筹备委员会(经常预算)

a. 会议文件。视需要编写特别报告和背景文件(20份,1998年和1999年)

b. 实质性服务。筹备委员会(80次会议,1998年和1999年)；第四届专门讨论裁军问题的联大特别会议(120次会议,1999年)；

(m) 联合国裁军审议委员会(经常预算)

- a. 会议文件。提交大会的报告(2份)、裁军审议委员会附属机构提交全体会议的报告(8份)、其他有关报告89份(1998年和1999年);提交第四届专门讨论裁军问题的联大特别会议(1999年)的特别报告;
- b. 实质性服务。组织会议(10次会议)、实务会议,包括委员会附属机构和协商小组的会议(70次会议)、视需要进行全年协商(10次会议)(1998年和1999年);

(n) 印度洋问题特设委员会(经常预算)

- a. 会议文件。提交大会的报告(1998年和1999年);提交专门讨论裁军问题的联大特别会议特别报告(1999年);
- b. 实质性服务。实务会议(大约5次会议,1998年和1999年);

(o) 裁军谈判会议(经常预算)

- a. 会议文件。提交大会的年度报告、正式文件(150份)、逐字记录(60份)(1998年和1999年)、提交第四届专门讨论裁军问题的联大特别会议的特别报告以及酌情按照裁军谈判会议(1999年)议事规则第43条的规定提交的其他报告;
- b. 实质性服务。裁军谈判会议全体会议(60次)和主席协商会议(20次)(1998年和1999年);

(p) 裁军谈判会议附属机构(在每一届年会期间视需要设立的特设委员会和工作组)(经常预算)

- a. 会议文件。提交裁军谈判会议的报告(6份)和工作文件(120份)(1998年和1999年);
- b. 实质性服务。附属机构会议(186次,1998年和1999年);

(q) 秘书长的裁军事务咨询委员会

- a. 会议文件。秘书长关于咨询委员会的报告、关于裁研所工作的报告(1998年和1999

年)、提交第四届专门讨论裁军问题的联大特别会议(1999年)的关于这两个主题的特别报告;

b. 实质性服务。4届会议(32次会议,1998年和1999年);

(N) 协助秘书长编写关于军备限制和裁军问题的研究报告特设专家组(经大会授权,由一个小组负责更新1990年关于科学和技术的作用的报告(第51/39号决议),两个小组的主题待定)。

a. 会议文件。特设专家组提交大会的报告、工作文件(10份)、会议室文件(10份)(1998年和1999年);

b. 实质性服务。2届关于科学和技术的会议(每年5次会议),6届关于议题未定的会议(每年50次会议);

(O) 修订标准化军事支出汇报制度协商小组

a. 会议文件。小组的报告(1998年和1999年);

b. 实质性服务。1届会议(6次会议,1998年);

(P) 联合国中非安全问题常设咨询委员会

a. 会议文件。提交大会的报告(1998年和1999年);提交第四届专门讨论裁军问题的联大特别会议(1999年)的特别报告;

b. 实质性服务。4届全体会议,1998年和1999年);

(Q) 第四次《禁止在海床洋底及其底土安置核武器和其他大规模毁灭性武器条约》缔约国审查会议及其筹备委员会会议(预算外)

a. 会议文件。背景文件(4份)、筹备委员会的文件和最后文件(1998年);

b. 实质性服务。筹备委员会(10次会议)和审查会议(30次会议)(1998年);

- ④ 审查2000年《不扩散核武器条约》会议筹备委员会(预算外)
 - a. 会议文件。关于条约条款执行情况的背景文件(7份)、工作文件(20份)、会议室文件(20份)(1998年和1999年)和第二届会议的报告(1998年)以及第三届会议的报告(1999年);
 - b. 实质性服务。委员会第二届会议(20次全体会议和10次附属机构会议,1998年);委员会第三届会议(20次全体会议和10次附属机构会议,1999年);委员会主席团(8次会议,1998年和1999年);
- ④ 负责草拟加强执行《关于禁止发展、生产和储存细菌(生物)及毒素武器和销毁此种武器的公约》措施缔约国特设小组(预算外)
 - a. 会议文件。特设小组的报告(1998年和1999年);
 - b. 实质性服务。5届会议,每届为期2周(100次会议,1998年和1999年);
- ④ 《生物武器公约》缔约国关于核查措施议定书的特别会议(预算外)
 - a. 会议文件。特别报告和背景文件(8份,1998年和1999年);最后文件(1999年);
 - b. 实质性服务。筹备委员会(20次会议,1998年和1999年);特别会议(20次会议,1999年);
- ④ 经修订的《禁止或限制使用某些可被认为具有过分伤害力或滥杀滥伤作用的常规武器公约》第二议定书缔约国年度会议(预算外)
 - a. 会议文件。年度报告;背景文件(8份,1998年和1999年);
 - b. 实质性服务。筹备委员会(10次会议,1998年);年度会议(40次会议,1998年和1999年);
- ④ 轻武器和暴力问题世界会议
 - a. 会议文件。筹备委员会的报告(2份)和背景文件(4份)(1998年);会议报告和4份背

景文件(4份)(1998年);

- b. 实质性服务。筹备委员会(2次届会,大约20次会议,1998年),主席团体会议期间磋商会议(大约10次会议,1998年),世界会议及其附属机构会议(大约18次会议,1998年);

(b) 其他实质性活动(经常预算/预算外)

- (一) (联合国文件资料系统)一般裁军资料数据库的维持和运作,包括以电子手段收集、储存和检索的有关军备、军备限制和裁军以及有关的国际安全发展的收据和资料;
- (二) 分析报告,编写政治评估、研究论文和汇编,为秘书长编写背景材料、说明和简报;
- (三) 经常向秘书长和主管政治事务副秘书长提供关于裁军谈判会议内部正在进行的谈判的发展情况的权威分析和评估资料;
- (四) 《联合国常规武器登记册》的维持和运作,包括各国政府每年提交的数据和资料;
- (五) 监测在复员军人重返民间社会领域中裁军与发展之间的关系;销毁、处置和购回武器,将资源重新安排或调配给非军事部门;向为期1天的部门间工作组会议提供实质性服务(1998年和1999年);
- (六) 监测军事开支的趋势并促进标准化汇报制度的执行工作;
- (七) 执行裁军宣传方案;

宣传材料的编写和散发

- a. 经常出版物(按优先次序开列)(经常预算/预算外)。《联合国裁军年鉴》(第22卷,1997年和第23卷,1998年);《裁军:联合国定期审查》(第二十一卷,第1-3期和第二十二卷,第1-3期);以及《非洲和平通讯》(每年4期)(预算外);
- b. 非经常出版物(经常预算/预算外)。根据情况发展和要求出版专题刊物(共4-6本);在方案主持下为因应特殊事件而举行的非政府组织会议记录(共4-6本);以及区域

会议记录(每年2本)(预算外);

- (v) 与各种多边裁军协定保存机构联络,并监测这些协定的签字和批准进展情况;
 - (vi) 就关于推动大会授权的特设专家组的研究报告编写工作的建议采取后续行动问题同联合国系统其他机关/机构取得协调;
 - (vii) 同军备限制和裁军领域的研究机构,更具体地说即裁研所保持合作;
 - (viii) 保持和更新总部裁军参考资料图书馆和日内瓦参考文集的资料,供会员国、实务秘书处、研究机构和公众使用;
 - (ix) 技术资料。裁军事务中心互联网主页;
 - (x) 特别活动。与非政府组织裁军委员会合作筹备的,为非政府组织、外交和学术界举办的,关于当前各项裁军问题的小组讨论会、专题讨论会和会议。在裁军谈判委员会春季会议和秋季裁军周期间开展主要活动。预期这些产出的数目随着第四次专门讨论裁军问题的联大特别会议和2000年不扩散条约审查会议而增加;
 - (xi) 答复外交和学术界、非政府组织和公众的提问并与它们密切联系;提供宣传材料;向讨论会提供关于军备限制和裁军的实质性投入,向裁军会议提供关于正在谈判的各项问题的简报;
 - (xii) 向大会提交关于区域活动的报告(1998年和1999年);
 - (xiii) 向第四次专门讨论裁军问题的联大特别会议提交的关于区域活动的报告(1999年);
- (c) 国际合作及机构间协调和联络
- (i) 就大会各项裁军决定和建议及国际安全决议的执行问题同大会事务司、法律事务厅、秘书处会议和支助事务厅、原子能机构、禁止化学武器组织(禁止化武组织)、全面禁止核试验组织、非统组织、东盟、南太平洋论坛、非洲核能委员会和拉丁美洲和加勒比禁止核武器组织取得协调;

- (㉑) 针对辩论和谈判机构的工作、审查会议和其他大小国际会议，与积极参与裁军领域活动的政府间机构和非政府组织联络；
 - (㉒) 向联合国附属机构、专门机构和政府间组织，包括在非法转运核材料方面向原子能机构以及向在中东和平进程范围内设立的军备管制和区域安全问题工作组提供关于军备限制和裁军问题的专业知识；
 - (㉓) 在执行《禁止化学武器公约》的条款方面，包括关于使用化学武器以及交换有关资料、数据和文件的指控，与禁止化武组织合作；
 - (㉔) 在会员国执行其关于区域建立信任、军备限制和裁军活动方面，经提出要求向它们提供咨询意见和协助；
 - (㉕) 就联合国非洲和平与裁军区域中心开展的短期和长期活动与会员国磋商；
 - (㉖) 通过与会员国、非政府组织和基金会接触来开展筹资活动；
 - (㉗) 宣传材料和事务。向各种区域机构散发有关全球和区域性裁军和安全办法的宣传材料，为区域专门机构保持和更新专业数据库和参考材料(预算外)；
 - (㉘) 特别活动(预算外)。趁裁军周、联合国日和第四次专门讨论裁军问题的联大特别会议的机会在不同区域举办地方讨论会、圆桌会议和展览(1998年和1999年)；
- (d) 技术合作(经常预算/预算外)

执行联合国裁军研究金方案

- a. 集体培训。为25名研究员开办培训班(每年9月/10月开办1班，为期9周)(经第一次专门讨论裁军问题的联大特别会议第S/10-2号决议授权，并经第48/76C号决议更新)；
- b. 保持和更新研究员的培训教材；

- c. 举行区域会议，探讨有利于促进区域和全球和平与安全的构想和倡议(每年2次)(预算外)；
- d. 关于《联合国常规武器登记册》的区域讲习班(每年1次)(预算外)；
- e. 为亚洲及太平洋区域的记者和编辑举办关于和平与裁军的区域讲习班(1998年)(预算外)；
- f. 关于阻止和控制武器非法转让的实际措施分区域讲习班(预算外)。在同来自加勒比区域的会员国和地主国磋商以后，举行为期3天的加勒比分区域讲习班(1998年)；在同来自中非和东非区域的会员国和地主国磋商以后举行为期3天的中非和东非分区域讲习班(1999年)；在同来自南亚-西亚的会员国和地主国磋商以后，举行为期3天的南亚-西亚分区域讲习班(1999年)；
- g. 其他项目。通过举办裁军和安全领域的讨论会向东北亚区域非正式对话提供协助(每年2次)(预算外)；协助中亚会员国就建立中亚无核武器区的概念开展非正式协商进程(每年1次)(预算外)；关于亚洲及太平洋区域存在的具体裁军和安全问题系列调查研究(每年2次)(预算外)。

所需资源(按目前费率计算)

员额

- 2.129 裁军事务中心的员额编制包括25名专业人员以上职类员额(1名D-2、3名D-1、7名P-5、11名P-4/P-3和3名P-2)和18名一般事务人员(3名特等和15名其他各等)常设员额，这些人员的工作地点设在纽约和日内瓦，其经费由经常预算支付。由于努力精简该中心业务并提高其方案执行效率，建议取消核可的加德满都、洛美和利马3个区域中心的3名员额和纽约总部的2名一般事务员额(1名特等和1名其他各等)。3名P-5员额自从核可以来尚未填补空缺，也未如预期收到该中心业务所需的自愿捐款。还建议取消工作方案所不需要的1名高级官员员额。还建议从次级方案4。安全理事会事务调动1名P-4员额，以加强该中心针对有关非洲的区域问题开展活动的的能力。采用标准化空缺率和建议在内部调动1名P-4产生的效益全部为本方案取消5名员额所抵消。除了经常预算提供的经费以外，员额编制表中所载2名一般事务人员(其他各等)员额由联合国裁军宣传方案提供经费。这些员额执行关于编印和散发出版物的职责。

其他人事费

- 2.130 所需经费估计数为333 400美元，减少了238 700美元，用途如下：(a) 一般临时助理，P-5等级，6个月，为第四次专门讨论裁军问题的联大特别会议编写背景文件并向特别会议及其筹备委员会提供实质性和秘书支助(234 300美元)；(b) 加班费，特别是支助第一委员会、裁军审议委员会、第四次专门讨论裁军问题的联大特别会议、裁军谈判会议及其附属机构和各个研究小组(99 100美元)。

顾问和专家

- 2.131 本项目下提议的经费为1 386 300美元，增加247 800美元，用途如下：

(a) 编写研究报告和专家报告所需的顾问费(31 100美元)；

(b) 特设专家组。裁军事项咨询委员会所需22名专家，更新1990年关于科学和技术的作用的报告所需专家，主题未定的由20名专家组成的专家组所需经费；33名代表和专家出席中非安全问题常设咨询委员会部长级会议所需旅费和生活津贴(1 355 200美元)。

旅费

- 2.132 提议的经费总额(392 400美元)减少了47 500美元，用于工作人员为下列组织提供实质性服务所需的旅费：中非安全问题常设咨询委员会，裁军事项咨询委员会，裁军研究金方案，与军备限制和裁军有关的特派团和实地调查团，以及与专门机构和区域组织合作开展的活动，主任代表秘书长出席会议；特别是其他工作人员出席裁军讨论会、讲习班和区域会议，以及开展裁军调查研究所需的旅费。

订约承办事务

- 2.133 估计数69900美元用于该中心出版物方案所需的外部印制费。

一般业务费

- 2.134 经费162 000美元,减少了6700美元,用于房地租金(12 000美元);办公室和数据处理设备租金和维修(16 000美元);通信(103 900美元)和杂项支助事务(30 100美元)。

招待费

- 2.135 提议的经费为12 000,由于裁军事务中心讨论会需要招待费和裁军研究金方案而增加了6 000美元。

用品和材料

- 2.136 提议的经费为20500美元,用于满足下述需要:办公室用品(4 900美元)、采购图书馆书籍;为裁军图书馆订阅期刊(15 600美元)。

家具和设备

- 2.137 经费69 500美元,是因为1996-1997年联合国裁军事务信息系统和《常规武器登记册》投入使用所需采购的设备、硬件和其他有关的电子数据处理设备减少了89 900美元。这笔经费用于更换现有的数据处理设备,改进现有电子计算机网络,包括登记册数据库和一般裁军信息数据库,和采购2个膝上型电脑和1台传真机。

补助金和捐款

- 2.138 估计数为1 376 000美元,用于(a)裁军研究金方案经费(950 000美元),包括讲师费和旅费1 500美元,25名研究员旅费和终点站津贴925 000美元,其他所需经费,包括翻译以及编制训练教材和书籍23 500美元;(b)裁研所补助金。负增长67 700美元是因为培训讲习班的次数减少。

D. 布隆迪国际调查委员会

表2.32 按支出用途开列的总表
(以千美元计)

(1) 经常预算

支出用途	1994-1995 支出	1996-1997 经费	资源增长		重计费用前 总额	重计费用	1998-1999 估计数
			数额	百分比			
员额	178.2	10.4	(10.4)	(100.0)	-	-	-
其他人事费	375.8	591.7	(591.7)	(100.0)	-	-	-
顾问和专家	124.0	228.5	(228.5)	(100.0)	-	-	-
旅费	74.9	90.5	(90.5)	(100.0)	-	-	-
一般业务费	142.7	184.0	(184.0)	(100.0)	-	-	-
用品和材料	7.6	11.2	(11.2)	(100.0)	-	-	-
家具和设备	75.0	21.1	(21.1)	(100.0)	-	-	-
共计	978.2	1 137.4	(1 137.4)	(100.0)	-	-	-

(2) 预算外资源

	1994-1995 支出	1996-1997 估计数	支出用途	1998-1999 估计数
	-	477.0	顾问和专家	-
	-	424.6	旅费	-
共计	-	901.6		-
(1) 和 (2) 共计	978.2	2 039.0		-

2.139 设立布隆迪国际调查委员会以后,根据其任务规定估计出它从1995年10月1日至1996年3月31日6个月期间所需的经费。委员会在1996年6月完成了它的工作。在其执行规定任务期间,由秘书长设立的布隆迪调查委员会信托基金资助其活动,如表2.32所示。

E. 方案支助

表2.33 按支出用途开列的总表
(以千美元计)

支出用途	1994-1995 支出	1996-1997 经费	资源增长		重计费用前 总额	重计费用	1998-1999 估计数
			数额	百分比			
员额	2 814.4	2 069.0	163.1	7.8	2 232.1	140.8	2 372.9
其他人事费	280.8	138.1	(3.4)	(2.4)	134.7	8.0	142.7
顾问和专家	6.2	116.5	191.1	164.0	307.6	18.2	325.8
一般业务费	812.0	471.8	489.7	103.7	961.5	57.7	1 019.2
招待费	0.3	-	-	-	-	-	-
用品和材料	191.2	79.0	76.7	97.0	155.7	9.3	165.0
家具和设备	1 030.8	317.7	190.9	60.0	508.6	30.4	539.0
共计	5 135.7	3 192.1	1 108.1	34.7	4 300.2	264.4	4 564.6

表2.34 所需员额

方案：方案支助

	常设员额		临时员额				共计	
	经常预算		经常预算		预算外资源		共计	
	1996-1997	1998-1999	1996-1997	1998-1999	1996-1997	1998-1999	1996-1997	1998-1999
专业人员以上职类								
P-5	1	1	-	-	-	-	1	1
P-4/3	2	2	-	-	-	-	2	2
P-2/1	1	1	-	-	-	-	1	1
共计	4	4	-	-	-	-	4	4
一般事务人员职类								
特等	3	3	-	-	-	-	3	3
其他各等	7	9	-	-	2	2	7	9
共计	10	12	-	-	2	2	10	12
总计	14	16	-	-	2	2	14	16

- 2.140 执行办公室提供必要的行政、管理和方案支助,以便该部开展已获授权的活动。它协助副秘书长编写中期计划,编制和监测方案预算的执行,管理信托基金和预算外资源的财政,提供有关的支助服务以促进对人力资源的有效利用,以及规划、控制和协调与办公室一般行政有关的所需经费。

所需经费(按目前费率计算)

员额

- 2.141 提议1998-1999两年期执行办公室继续保留表2.34所列的现期工作人员员额编制。此外还提议从次级方案3,选举援助和次级方案7,巴勒斯坦问题调来2名一般事务人员(其他各等)员额,以加强该部技术创新方案的人力。

其他人事费

- 2.142 其他人事费的用途如下:

(a) 一般临时助理(64 300美元)包括增加的11 800美元,用于雇佣临时工作人员,以代替请病假和产假的工作人员或满足工作最忙期间的需要;

(b) 加班费(70 400美元),其中减少了15 200美元,用于满足该部在工作最忙期间的事务需要。

- 2.143 所需经费为307 600美元,其中增加了191 100美元,用于该部外部印制(16 100美元),和有关的商业资讯数据库服务所需经费,提供检索世界性活动的途径(291 500美元),增加191 100美元是因为使用率增加之故。

一般业务费

- 2.144 经费961 500美元,增加489 700美元。增加的经费几乎都用于从该部项下各个次级方案重新部署的通讯资源,但不包括次级方案7,巴勒斯坦问题和裁军方案。按细目分列如下:(a)数据处理设备租金和维修费(31 200美元);(b)今后由本分款集中提供的通讯经费(579 400美元);(c)办公室自动化设备维修费(300 700美元);(d)执行该部活动方案时可能需要的杂项事务费(50 200美元)。

用品和材料

- 2.145 所需经费估计数(155 700美元)用于数据处理、传真和其他办公室用品(95 300美元), 订阅报刊、期刊。杂志、参考资料和其他资料(60 400美元)。

家具和设备

- 2.146 经费508 600美元用于参照设备更换政策, 更换该部的办公室自动化设备。所需经费用于(a)采购办公室自动化设备, 包括传真机、碎纸机、膝上型和个人电脑以及有关的软件(167 400美元); (b)更换办公室自动化设备(341 200美元)。增加190 900美元是因为尽可能将本项目下的资源予以合并, 而重新部署与该部其他部门更换办公室自动化设备有关的资源。

政治事务部，拟议的1998-1999两年期组织结构和员额分配情况

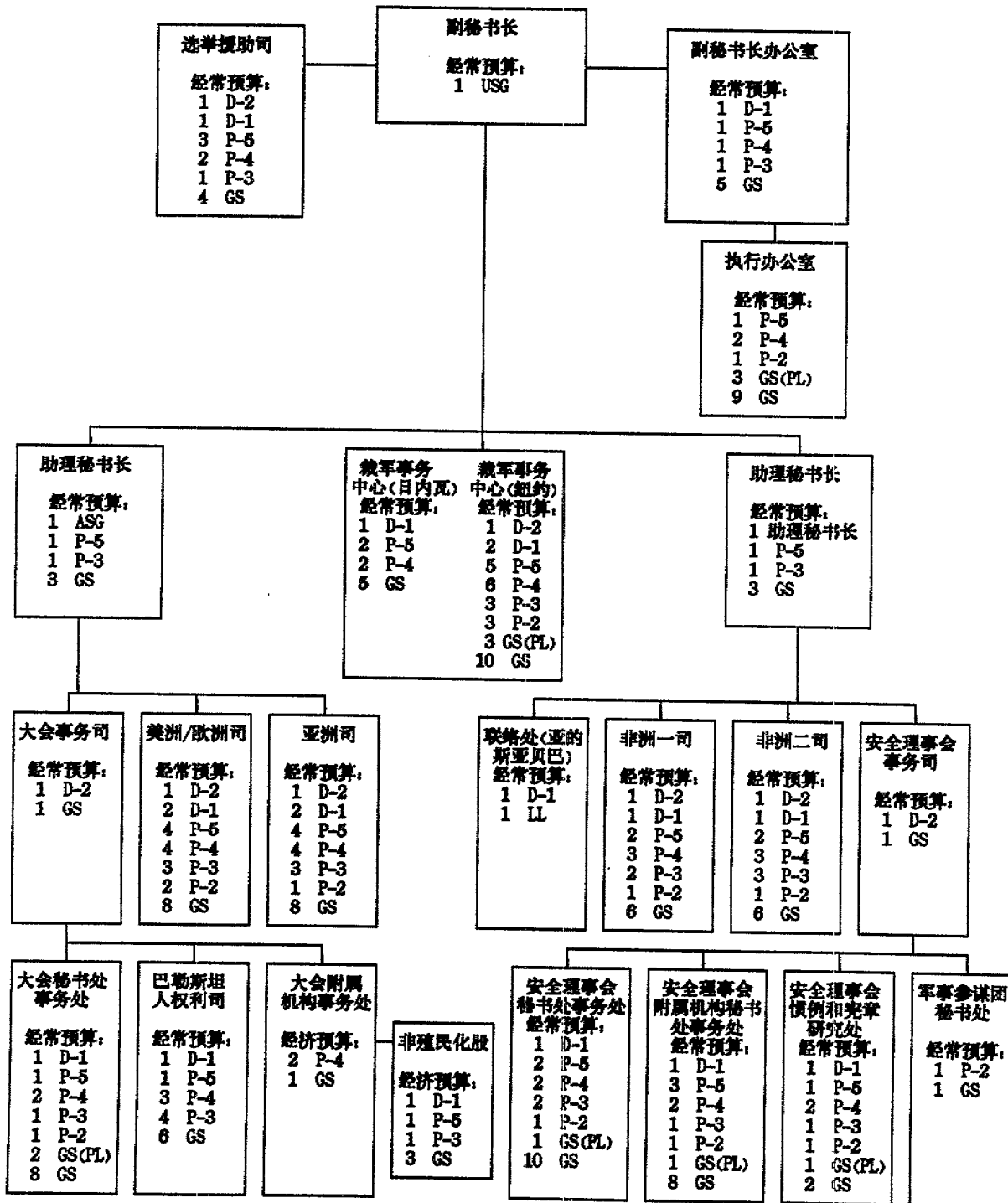

第3款

维持和平行动和特派团

(1998-2001年中期计划方案2)

概览

- 3.1 A分款项下提供的经费用于维持和平行动部,其中包括主管维持和平行动事务副秘书长办公室、行动厅及规划和支助厅。外地行政和后勤司在组织上由规划和支助厅负责。联合国比萨供应站的资源在以前是包括在外地行政和后勤司内,而现在其各项活动则与联合国布林迪西供应站合并。因此,1998-1999年的经常预算便不开列有关的经费。
- 3.2 B分款项下提供的经费用于由经常预算筹供经费的以下两个特派团:停战监督组织和印巴观察小组。
- 3.3 C分款项下提供的经费用于联合国驻被占领土特别协调员办事处,该经费经大会在1994-1995两年期方案预算(A/48/6/Rev.1)第4款(维持和平行动和特派团)下予以核可。同时也为联危核查团开列经费,其任务期限经大会1997年3月27日第51/198B号决议予以延长至1998年3月31日。关于联危核查团1998-1999两年期的所需经费,秘书长已注意到行政和预算问题咨询委员会的口头评论(A/C.5/51/SR.54),其中,除其他外,指出该特派团可能将继续到2000年终了时,而该委员会预期1998-1999两年期方案概算将包括为该两年期联危核查团筹供经费的资源。由于各种理由便不可能及时将这些预期的资源列入秘书长1998-1999两年期初步方案概算。大会将在第五十二届会议上再讨论该问题。
- 3.4 此外,应安全理事会和(或)大会和各国政府要求而进行的,或由秘书长为履行其与预防性外加和建立和平有关的斡旋任务而倡议的特别任务列于C分款下。这些特派团的各项活动将于1997年结束,或因其性质特殊而在现阶段无法预见是否将予以延长。因此,在此时不要求开列经费。

表3.1 按构成部分开列的所需费用总表
(千美元)

(1) 经常预算

构成部分	1994-1995 支出	1996-1997 经费	资源增长		重计费用前总额	重计费用	1996-1999 估计数
			数额	百分比			
A. 维持和平行动部	12 848.4	11 686.3	1 074.6	9.1	12 760.9	806.8	13 567.7
B. 维持和平特派团	59 080.9	60 294.2	(2 912.7)	4.8	63 206.9	7 752.2	70 959.1
C. 其他行动和特派团	77 714.4	63 524.8	(49 789.1)	(78.3)	13 735.7	1 216.4	14 952.1
共 计	149 643.7	135 505.3	(45 801.8)	(33.8)	89 703.5	9 775.4	99 478.9

(2) 预算外资源

	1994-1995 支出	1996-1997 估计数	资金来源	1996-1999 估计数
	-	-	(a) 为下列提供支助服务:	-
	26.6	894.4	(一) 联合国各组织	-
	32 497.1	36 827.6	(二) 预算外活动	963.2
			信托基金	
			维持和平行动	41 820.6
	26.9	1 011.8	(b) 实质性活动	-
	26.8	247.8	总结经验机制信托基金	-
	-	174.0	援助借调军事人员信托基金	-
	963.0	10 123.2	支助维持和平医学会议信托基金	-
	602.1	725.0	危地马拉和平进程信托基金	11 409.4
			其他信托基金	-
	44.4	1 180.0	(c) 业务项目	-
			双边来源	-
共 计	34 186.9	52 183.8		54 193.2
(1)和(2)共计	183 830.6	186 689.1		153 672.1

表3.2 按支出用途开列的总表

(千美元)

(1) 经常预算

支出用途	1994-1995 支出	1996-1997 经费	资源增长		重计费用前 总额	重计费用	1998-1999 估计数
			数额	百分比			
员额	90 596.8	60 492.2	(10 352.4)	(17.1)	50 139.8	5 689.4	55 829.2
其他人事费	17 770.7	45 397.8	(27 310.1)	(60.1)	18 087.7	2 156.9	20 244.6
顾问和专家	1 048.8	800.1	(556.7)	(69.5)	243.4	28.8	272.2
旅费	12 212.6	5 822.4	(1 407.9)	(24.1)	4 414.5	264.3	4 678.8
订约承办事务	392.6	738.6	(600.0)	(81.2)	138.6	8.8	147.4
一般业务费	16 828.8	14 967.3	(5 930.2)	(39.5)	9 057.1	1 168.9	10 226.0
招待费	83.5	67.2	(32.5)	(48.3)	34.7	4.8	39.5
用品和材料	3 770.6	3 597.3	(1 066.3)	(29.6)	2 531.0	151.7	2 682.7
家具和设备	6 483.4	3 602.4	1 444.2	40.0	5 046.6	301.2	5 347.8
房地改建和改善	443.0	-	-	-	-	-	-
补助金和捐款	12.9	-	10.1	-	10.1	0.6	10.7
共 计	149 643.7	136 505.3	(45 801.8)	(33.8)	89 703.5	9 775.4	99 478.9

(2) 预算外资源

	1994-1995 支出	1996-1997 概算	支出用途	1998-1999 概算
	31 221.6	36 180.5	员额	37 392.0
	657.7	3 789.1	其他人事费	5 171.1
	-	2 978.3	顾问和专家	1 604.8
	199.0	334.2	旅费	559.2
	928.3	4 739.0	订约承办事务	5 242.6
	744.8	501.8	一般业务费	1 530.7
	-	30.9	用品和材料	114.2
	388.6	472.5	设备	1 150.0
	-	387.8	房地改建和改善	619.2
	44.4	1 180.0	补助金和捐款	-
	2.5	589.7	其他支出	809.4
共 计	34 186.9	51 183.8		54 193.2
(1)和(2)共计	183 830.6	186 689.1		153 672.1

表3.3 所需员额 a

方案：维持和平行动和特派团

	常设员额		临时员额				共 计	
	经常预算		经常预算		预算外资源		共 计	
	1996-1997	1998-1999	1996-1997	1998-1999	1996-1997	1998-1999	1996-1997	1998-1999
专业人员以上职类								
副秘书长	1	1	1	1	-	-	2	2
助理秘书长	3	3	1	-	-	-	4	3
D-2	5	5	1	-	-	-	6	5
D-1	7	7	1	1	7	7	15	15
P-5	7	7	7	1	17	17	31	25
P-4/3	12	14	1	-	69	67	82	81
P-2/1	8	7	-	-	3	3	11	10
共 计	43	44	12	3	96	94	151	141
一般事务人员职类								
特等	1	1	-	-	7	7	8	8
其他各等	22	22	4	1	123	123	149	146
共 计	23	23	4	1	130	130	157	154
其他职类								
当地雇用人员	178	154	17	-	-	-	195	154
外勤事务人员	148	134	4	-	-	-	152	134
共 计	326	288	21	-	-	-	347	288
总 计	392	355	37	4	226 b	224 b	655	583

a 此外,在1996-1997两年期免费提供下列职等的134名无俸借调人员:4名P-5、51名P-4、58名P-3、10名P-2、11名一般事务人员。预计在1998-1999两年期将免费提供同样数量和职等的无俸借调人员。

b 包括总结经验机制信托基金资助的4个员额(2名P-4、1名P-3和1名一般事务人员)。

A. 维持和平行动部

概览

- 3.5 大会1996年12月18日第51/219号决议通过了1998-2001年中期计划概算(A/51/6/Rev.1和Rev.1/Corr.1),大会指出其中一个优先领域是维持国际和平与安全。在本款下进行的活动方案相当于中期计划的方案2(维持和平行动)。维持和平行动部的职务和组织摘列于组织手册(1995年8月23日,ST/SGB/Organization)。
- 3.6 维持和平行动部负责执行本款下的工作方案。该部是作为联合国秘书长外地特派团的业务部门,其主要责任是管理、指导和支助各项已获授权的维持和平行动,并视需要对斡旋工作、预防性外交、建立和平和人道主义任务提供行政和后勤支助。
- 3.7 在执行其维持和平与安全的任务时,该部将继续对向所有外地特派团提供的现有业务和行政支助进行行政领导和管理,包括后勤、通信、电子数据处理、征聘、外地人员部署和管理、财务管理 and 规划新的行动;并确保增进联合国进行各项维持和平行动和其他外地工作团的能力和效率。它将继续发展、维持和增强随时具有灵活性的能力以进行各项维持和平行动和其他外勤行动。
- 3.8 该工作方案的特性就是在其各自任务范围和组成结构范围内目前和今后各项任务的复杂性、期限和数量、给以指派的多重任务、需要加强各项区域安排,以促进国际社会维持和平与安全的能力;和需要促进维持和平行动与联合国其他活动之间的合作。联合国将继续负责它规定各部队监测停火和(或)缓冲区的业务。同时,它也必须继续处理联合国可能参与的一大系列军事、警察和民政的事务。由于它们所处的复杂情况,这些行动的政治和军事任务可能极为繁重。
- 3.9 在最近的经验中,一些维持和平行动的任务包括下列各种不同的综合任务:监测停火和缓冲区、保护人道主义运输队、解除战斗员的武装并予以遣散、改革军事机构、确定和建立警察部队、组织或监测选举、监测人权、促进选举和司法改革、促进民政管理的各个方面和协调经济复兴工作。
- 3.10 该部必须继续有能力根据《宪章》的授权,有效履行所指派给它的任务,并考虑到各项区域安排和机构为维持和平而可以作出的重要贡献。
- 3.11 虽然在1998-1999两年期内,该部的活动将取决于政治的发展和各有关政府间机构授予的有关任务;但是,该部将着重于编制各项分析、业务计划和的指令,监测进行中的业务和给予提供日常的指导,和就参与这些行动的事项与各成员国保持联系。此外,该部将协调其他从事维持和平行动的部门的参与工作、向安全理事会和大会提交报告、以及在行政、后勤、员额编制、预算编制和财政管理的领域提供支助。

表3.4 按方案开列的所需费用总表
(千美元)

(1) 经常预算

方案	1994-1995 支出	1996-1997 经费	资源增长		重计费用前总额	重计费用	1998-1999 估计数
			数额	百分比			
维持和平行动							
1. 副秘书长办公室	6 405.6	3 315.1	714.3	21.5	4 029.4	246.7	4 276.1
2. 行动厅	631.6	3 565.9	289.0	8.1	3 854.9	245.4	4 100.3
3. 外勤业务支助	5 811.2	3 792.4	(4.7)	(0.1)	3 787.7	247.5	4 035.2
4. 规划和支助厅,包括规划司	-	1 012.9	76.0	7.5	1 068.9	67.2	1 136.1
共计	12 848.4	11 686.3	1 074.6	9.1	12 760.9	806.8	13 567.7

(2) 预算外资源

方案	1994-1995 支出	1996-1997 估计数	资金来源		1998-1999 估计数
			(a) 对下列提供支助服务:	(b) 实质性活动	
	-	-	(-) 联合国组织		-
			(-) 预算外活动		
	32 497.1	36 827.6	维持和平行动		41 820.6
	26.9	1 011.8	总结经验机制信托基金		-
	26.8	247.8	援助借调军事人员信托基金		-
	-	174.0	支助维持和平医学会议信托基金		-
	-	-	其他信托基金		-
	-	-	(c) 业务项目		-
共计	32 550.8	38 261.2			41 820.6
(1)和(2)共计	45 399.2	49 947.5			55 388.3

表3.5 按支出用途开列的总表
(千美元)

(1) 经常预算

支出用途	1994-1995 支出	1996-1997 经费	资源增长		重计费用前 总额	重计费用	1996-1999 估计数
			数额	百分比			
员额	10 736.2	9 669.2	734.0	7.5	10 363.2	665.3	11 028.5
其他人事费	189.5	476.0	(289.9)	(60.9)	186.1	11.2	197.3
顾问和专家	-	-	93.3	-	93.3	5.6	98.9
旅费	120.3	296.6	(123.0)	(41.4)	173.6	10.4	184.0
订约承办事务	-	7.9	44.8	567.0	52.7	3.1	55.8
一般业务费	1 461.1	963.0	316.5	33.2	1 269.5	75.7	1 345.2
招待费	7.8	9.5	(3.5)	(36.8)	6.0	0.3	6.3
用品和材料	235.3	91.0	9.6	10.5	100.6	6.1	106.7
家具和设备	96.2	193.1	292.8	151.6	486.9	29.1	516.0
共 计	12 848.4	11 686.3	1 074.6	9.1	12 760.9	806.8	13 567.7

(2) 预算外资源

	1994-1995 支出	1996-1997 估计数	支出用途	1996-1999 估计数
	31 121.5	36 618.4	员额	37 362.0
	26.8	439.2	其他人事费	233.0
	-	146.2	顾问和专家	237.9
	199.0	264.9	旅费	501.1
	295.2	1 028.0	订约承办事务	1 242.6
	563.7	-	一般业务费	1 302.8
	-	2.8	用品和材料	114.2
	342.1	50.0	家具和设备	797.0
	2.5	166.6	其他支出	-
共 计	32 550.8	37 714.1		41 820.6
(1)和(2)共计	45 399.2	49 400.4		55 388.3

表3.6 所需员额 a

组织单位：维持和平行动部

	常设员额		临时员额				共计	
	经常预算		经常预算		预算外资源			
	1996-1997	1998-1999	1996-1997	1998-1999	1996-1997	1998-1999	1996-1997	1998-1999
专业人员以上职类								
副秘书长	1	1	-	-	-	-	1	1
助理秘书长	2	2	-	-	-	-	2	2
D-2	4	4	-	-	-	-	4	4
D-1	5	5	-	-	7	7	12	12
P-5	5	5	-	-	17	17	22	22
P-4/3	11	11	-	-	69	67	80	78
P-2/1	7	7	-	-	3	3	10	10
共计	36	35	-	-	96	94	131	129
一般事务人员职类								
特等	-	-	-	-	7	7	7	7
其他各等	20	20	-	-	123	123	143	143
共计	20	20	-	-	130	130	150	150
其他职类								
当地雇员	6	-	-	-	-	-	6	-
外勤事务人员	2	-	-	-	-	-	2	-
共计	8	-	-	-	-	-	8	-
总计	63	55	-	-	226 b	224	289	279

a 此外，在1996-1997两年期免费提供下列职等的134名无偿借调人员：4名P-5、51名P-4、58名P-3、10名P-2和11名一般事务人员预计在1998-1999两年期将免费提供同样数量和职等的人员。

b 包括总结经验机制信托基金资助的四个员额（2名P-4、1名P-3和1名一般事务人员）。

1. 行政领导和政策

表3.7 按支出用途开列的总表

(千美元)

(1) 经常预算

支出用途	1994-1996 支出	1996-1997 经费	资源增长		重计费用前 总额	重计费用	1996-1999 估计数
			数额	百分比			
员额	5 324.8	1 607.1	54.6	3.3	1 061.7	105.2	1 766.9
其他人事费	168.1	445.2	(259.1)	(58.1)	186.1	11.2	197.3
顾问和专家	-	-	93.3	-	93.3	5.6	96.9
旅费	118.6	296.6	(123.0)	(41.4)	173.6	10.4	184.0
订约承办事务	-	7.9	44.8	567.0	52.7	3.1	55.8
一般业务费	487.8	754.1	515.4	68.3	1 269.5	75.7	1 345.2
招待费	7.2	4.9	1.1	22.4	6.0	0.3	6.3
用品和材料	205.7	50.0	50.6	101.2	100.6	6.1	106.7
家具和设备	93.4	149.3	336.6	225.4	485.9	29.1	515.0
(1)共计	6 405.6	3 315.1	714.3	21.5	4 029.4	246.7	4 276.1

(2) 预算外资源

	1994-1996 支出	1996-1997 估计数	资金来源	1996-1999 估计数
			(a) 为下列提供支助服务	
	-	-	(一) 联合国组织	-
	12 647.8	6 978.8	(二) 预算外活动	10 291.2
	-	-	维持和平行动	
	-	-	(b) 实质性活动	-
	-	-	(c) 业务项目	-
(2)共计	12 647.8	6 978.8		10 291.2
(1)和(2)共计	19 053.4	10 293.9		14 567.3

表 3.8 所需员额^a

组织单位：副秘书长办公室(包括军事顾问办公室、政策分析股、情况中心和行政办公室)

	常设员额		临时员额				共 计	
	经常预算		经常预算		预算外资源			
	1996-1997	1998-1999	1996-1997	1998-1999	1996-1997	1998-1999	1996-1997	1998-1999
专业人员以上职类								
副秘书长	1	1	-	-	-	-	1	1
D-2	1	1	-	-	-	-	1	1
D-1	-	-	-	-	3	3	3	3
P-5	1	1	-	-	3	3	4	4
P-4/3	1	1	-	-	11	11	12	12
P-2/1	2	2	-	-	-	-	2	2
共 计	6	6	-	-	17	17	23	23
一般事务人员职类								
特等	-	-	-	-	2	2	2	2
其他各等	2	2	-	-	13	13	15	15
共 计	2	2	-	-	15	15	17	17
总 计	8	8	-	-	32	32	40	40

^a 此外,1996-1997两年期免费提供下列职等的29名无债借调人员:1名P-5、8名P-4、12名P-3、1名P-2和7名一般事务人员。1998-1999两年期预计将免费提供同样数量和职等的人员。

次级方案 1

行政领导和政策

- 3.12 本次级方案将为所有方案一级的政策和决定提供和建立全盘的权力，促进、补充和加强各外地办事处与该部之间的资料交流，对与该方案活动有关的新政策问题提供深入的研究和分析，和维持，并尽可能促进本组织在对维持和平行动的规划和执行工作提供军事咨询意见方面的专业能力。
- 3.13 主管维持和平行动事务副秘书长办公室，包括军事顾问办公室、政策和分析股和情况中心，将负责执行该次级方案。

活动

- 3.14 本两年期内将进行下列活动：
- (a) 维持和平行动特别委员会。(一)编制约两份报告和15份简况介绍说明，说明与每年维持和平行动有关的问题；和(二)为维持和平行动特别委员会提供实质性和技术服务。
- (b) 其他实质性活动。(一)对紧急性政策问题进行研究和分析和拟订各项政策和程序；(二)在执行安全理事会各项任务方面，与各冲突当事方、安全理事会成员和部队派遣国保持高度接触；(三)就各项决议所涉军事问题提供咨询意见，规划各项提议以供在外地进行业务工作和就维持和平行动的执行情况向部队指挥官提供关于军事问题的咨询意见；和(四)就维持和平问题向其他各个部门和成员国提供日常情况报告和进行各种分析。每年估计编制出500份这种报告和分析文件。

所需资源(按目前费率计算)

- 3.15 在经常预算下请拨的资源不包括该部所进行活动所需的全部经费，秘书长将继续通过维持和平行动支助帐户争取额外员额编制。同时，这个办法也认识到所将进行的活动的性质和该部门负责执行的任务的数量和范围无法及早预计。
- 3.16 同时，以前也载于次级方案3，外勤行政和后勤支助，的非员额用途的所有资源已调到本次级方案下。这将使该部经常预算的资源管理有较大的灵活性。

员额

- 3.17 在次级方案1(行政领导和政策)范围内有五个办事处/股(包括执行办公室-这个办公室虽然是在执行方案支助的职务,但是已包括在本项下,因为它只有一个经常预算员额--和情况中心--这个中心则没有经常预算员额)。在经常预算下要求的资源(包括八个员额)分配给下列各组织单位:
- (a) 直属副秘书长办公室,包括主管该部门事务副秘书长,1名P-2和1名一般事务人员员额;
 - (b) 军事顾问办公室(1名D-2、1名P-5和1名一般事务人员员额);
 - (c) 政策和分析股(1名P-4);
 - (d) 行政办公室(1名P-4);
 - (e) 情况中心,其所有员额由维持和平行动支助帐户提供经费。

其他人事费

- 3.18 在本项下请拨资源186 100美元,作为一般临时助理人员费用(79 800美元)和加班费(106 300美元)。一般临时助理人员的经费将应付顶替请产假和长期病假的工作人员的所需经费(35 400美元)和应付工作量最多的负担(44 400美元)。顶替工作人员的概算是根据该两年期一般事务人员八个工作月的费用计算,工作最忙期间的临时助理人员的概算是根据一般事务人员约10个工作月的费用计算。加班费的概算是根据1998-1999年2416小时计算,每小时费率为22美元。

顾问和专家

- 3.19 需要经费93 300美元,以支付无法随时从秘书处得到的专门顾问服务,以供编制关于与维持和平、发展资料数据基和进行特别的军事规划有关的下列专题材料:
- (a) 信息一体化。维持和平部已与它所经营的外地维持和平和政治特派团发展出明确的信息和通信联系。将有需要进行研究,以便审查和建议如何以最有成本效率的方法来将现有各项制度结合起来并确保为外地特派团总部和外地与总部之间研制出共同的长期信息通讯、储存、检索标准。这项研究将作为目前在总部其他部门进行的关于共同资料管理战略的工作的补充。该项研究将提出具体的建议,包括计算六个月内任何硬件、软件和培训的成本以及执行的时限;

- (b) 专门处理武装部队的解除武装、复员和重返社会问题的政治事务顾问。该顾问将进行研究，以总结过去和进行中的维持和平任务在执行武装部队的解除武装、复员和重返社会方案的经验并建议如何使今后各项方案的拟订和执行更为有效。工作期间为四个月。

旅费

3.20 在本项下经费173 600美元作为该部副秘书长、助理秘书长、主任和其他干事的下列旅费：

- (a) 37 800美元作为副秘书长和助理秘书长前往各部队派遣国出席各次讨论今后和目前维持和平行动问题的会议和前往各成员国首府讨论维持和平问题的旅费。1998-1999两年期设想进行八次旅行。
- (b) 69 200美元作为维持行动部各主任前往部队派遣国出席各次区域集团会议和维持和平政策和评价讨论会的旅费。该两年期设想进行十六次这种旅行。
- (c) 66 600美元作为该部其他干事，包括政策顾问，和后勤司工作人员前往非任务区的旅费，以供前者进行讨论和帮助为联合国各项行动提供民警人员和供后者讨论各维持和平特派团所需的一般后勤经费，以便熟悉目前各种发展情况和各种新的技术。1998-1999年设想进行十六次旅行。

订约承办事务

3.21 为响应多种语文的原则请拨经费52 700美元，以支付将该部提出的诸如维持和平研究报告和特派团行动准则和程序及成员国的索赔的文件译成五种正式语文(阿拉伯文、中文、法文、俄文和西班牙文)的费用。

一般业务费

3.22 在一般业务费项下，请拨经费1 269 500美元作为下列费用：

- (a) 260 100美元将支付复印机的租金。目前该部的库存内有21架复印机。在经常预算项下所要求的资源作为13架复印机的租金，单位成本为每年8 000美元，或1998-1999两年期13架机器为208 000美元。该笔概算包括经费52 100美元用以支付使用复印机所需的纸张和其他复印用品的费用，
- (b) 784 100美元将作为商业通信费。该笔概算包括该部、外地特派团、常驻联合国代表团和

各成员国政府之间的商业通信费(电话、传真和电报费)。根据秘书长关于维持和平行动支助帐户的报告将要求开列同一数额的经费;

(c) 28 200美元将支付目前该部库存内共28架传真机的维修费;

(d) 197 100美元将支付办公室自动设备的维修费。该部的库存有426部个人计算机,其中的26部是已过时的计算机。在经常预算下要求开列的经费作为140部电脑的维修费和软件费用。

招待费

3.23 请拨经费6 000美元以支付招待下列人员的费用:代表团成员、各国政府或非政府组织人员、联合国共同系统各组织以外的政府间组织人员和私人部门的个人。

用品和材料

3.24 本项下所需经费估计数100 600美元作为办公室用品和订阅费用,细目如下:根据140个人每人每年200美元的单位费率计算的办公室用品费用56 000美元;各主要的日报、周刊和季刊的订阅费33 900美元,包括该部对达格·哈马舍尔德图书馆所提供电子信息的分摊费用;和购买技术和专业手册的费用10 700美元。

设备

3.25 本项下的经费485 900美元用于支付下列费用:

(a) 56 500美元用以更换两架传真机和顶替训研所建筑物内20个工作人员的家具;

(b) 336 800美元作为资料管理费,并包括顶替和更新数据处理设备和网络基础结构,例如顶替50部个人计算机和打印机,包括一次装置费用(225 500美元);购置六部联网打印机(51 500美元);和扩充训研所建筑物内的局域网线路(59 800美元);

(c) 92 600美元用于提供有关的软件和培训。对外地业务进行协调和因而进行的旅行需要拥有符合流动办公室使用的笔记本型计算机。调阅后来供索赔和特派团清理小组使用的无缴款

有扫描文件的磁盘和光盘，需要建立各种检索系统。同时也需要诸如供扫雷用的地理资料系统和供进行数据分析用的统计软件，包括所有有关的互联网和INTRANET设备，的非标准用途的专门软件和培训。

2. 行动

表 3.9 按支出用途开列的总表
(千美元)

(1) 经常预算

支出费用	1994-1995 支出	1996-1997 经费	资源增长		重计费用前 总额	重计费用	1998-1999 估计数
			数额	百分比			
员额	631.6	3 565.9	289.0	8.1	3 854.9	245.4	4 100.3
共计	631.6	3 565.9	289.0	8.1	3 854.9	245.4	4 100.3

(2) 预算外资源

	1994-1995 支出	1996-1997 估计数	支出用途	1998-1999 估计数
			(a) 为下列提供支助服务	
	-	-	(一) 联合国组织	-
	-	3 369.3	(二) 预算外活动	
			维持和平行动	3 523.1
	-	-	(b) 实质性活动	-
	-	-	(c) 业务项目	-
共计	-	3 369.3		3 523.1
(1)和(2)共计	631.6	6 935.2		7 623.4

表 3.10 所需员额^a

组织单位：行动厅

	常设员额		临时员额				共 计	
	经常预算		经常预算		预算外资源			
	1996-1997	1998-1999	1996-1997	1998-1999	1996-1997	1998-1999	1996-1997	1998-1999
专业人员以上职类								
助理秘书长	1	1	-	-	-	-	1	1
D-2	2	2	-	-	-	-	2	2
D-1	3	3	-	-	1	1	4	4
P-5	2	2	-	-	2	2	4	4
P-4/3	5	5	-	-	7	7	12	12
共 计	13	13	-	-	10	10	23	23
一般事务人员职类								
其他各等	5	5	-	-	9	9	14	14
共 计	5	5	-	-	9	9	14	14
总 计	18	18	-	-	19	19	37	37

a 此外，1996-1997两年期免费提供下列职等的四个无偿借调人员：3名P-4和1名P-3。1998-1999两年期预计将免费提供同样数量和职等的人员。

次级方案 2 业务

- 3.26 本次级方案主要将面向于作为秘书长指导和控制维持和平行动的执行工具。它将编制维持和平行动(包括军事、警察和文职人员)的业务计划，在执行立法任务方面与冲突当事各方、安全理事会和部队派遣国保持持久的联系，和在技术方面准备处理可能因国际危机而忽然产生的未预见到的维持和平行动。
- 3.27 本次级方案的活动将由行动厅在三个区域执行，即包括非洲司、亚洲和中东司及欧洲和拉丁美洲司。各区域司将对其所负责领域内的各项现有和预期的维持和平行动提供行政领导。各该司将与共同进行维持和平与安全工作的联合国其他机构和规划署，特别是政治事务部和人道主义事务部，协调各项活动。

活动

3.28 本两年期内将进行下列活动：

(a) 向政府间/专家机构提供服务

(一) 大会。就与维持和平行动有关的事项向大会提供实质性背景资料和意见，估计每年提供125份书面简况介绍报告；

(二) 安全理事会

a. 编制和提交秘书长就与每年维持和平行动的各种问题向安全理事会提出的约75份报告和日常的口头简况介绍报告；

b. 每年为各次会议和就与维持和平行动有关的事项进行的非正式协商，包括部队派遣国会议，编制估计220份背景说明和会议室文件；

c. 继续出席关于与维持和平行动有关的问题的会议和资料协商会议；

(b) 其他实质性活动

(一) 监测和分析关于特派团任务和业务发展情况，并视需要提供关于政策问题的业务意见；

(二) 编制关于业务事项的指示和实质性准则和落实安全理事会、大会或秘书长的各项决定；

(三) 监测和保障维持和平行动的业务效率和监测维持和平行动的各项活动，以及根据变化中的情况就所应作出的改进和调整工作提出建议；

(四) 与该部门内和其他部门的各个单位进行协调，以确保使有关的职司单位或实质单位对各地特派团提供必要的支助；

(五) 监测安全理事会和大会的各项活动，并视需要就这些活动的情况向该部门内各个单位提出报告；

(c) 国际合作和机构间协调和联络。与各区域和分区域组织、多国家联盟、部队派遣国、联合国其他规划署和组织及非政府组织参与各次会议。

所需资源(按目前费率计算)

员额

- 3.29 本项下请拨的资源用于上面表3.10内所列员额的费用。该办公室首长的职等是助理秘书长的等级,其支助人员有12个专业职类以上人员(2名D-2、3名D-1、2名P-5、3名P-4和2名P-3)和5名一般事务人员。

3. 外地行政和后勤支助

表 3.11 按支出用途开列的总表
(千美元)

(1) 经常预算

支出用途	1994-1995 支出	1996-1997 经费	资源增长		重计费用前 总额	重计费用	1998-1999 估计数
			数额	百分比			
员额	4 779.8	3 473.3	314.4	9.0	3 787.7	247.5	4 035.2
其他人事费	21.4	30.8	(30.8)	(100.0)	-	-	-
旅费	1.7	-	-	-	-	-	-
一般业务费用	973.3	198.9	(198.9)	(100.0)	-	-	-
招待费	0.6	4.6	(4.6)	(100.0)	-	-	-
用品和材料	29.6	41.0	(41.0)	(100.0)	-	-	-
家具和设备	4.8	43.8	(43.8)	(100.0)	-	-	-
总计	5 811.2	3 792.4	(4.7)	(0.1)	3 787.7	247.5	4 035.2

(2) 预算外资源

	1994-1995 支出	1996-1997 估计数	支出用途	1998-1999 估计数
	-	-	(a) 对下列提供支助服务	
			(-) 联合国组织	-
			(-) 预算外活动	
	19 849.3	22 866.5	维持和平行动	23 631.6
	-	-	(b) 实质性活动	-
	-	-	(c) 业务项目	-
总计	19 849.3	22 866.5		23 631.6
(1)和(2)共计	25 660.5	26 658.9		27 666.8

表 3.12 所需员额 a

组织单位：外地行政和后勤司

	常设员额		临时员额				共计	
	经常预算		经常预算		预算外资源			
	1996-1997	1998-1999	1996-1997	1998-1999	1996-1997	1998-1999	1996-1997	1998-1999
专业人员以上职类								
D-2	1	1	-	-	-	-	1	1
D-1	1	1	-	-	3	3	4	4
P-5	1	1	-	-	9	9	10	10
P-4/3	5	5	-	-	40	41	45	46
P-2/1	5	5	-	-	3	3	8	8
共计	13	13	-	-	55	56	68	69
一般事务人员职类								
特等	-	-	-	-	5	5	5	5
其他各等	11	11	-	-	91	92	102	103
共计	11	11	-	-	96	97	107	108
其他职类								
当地雇员	6	-	-	-	-	-	6	-
外地事务人员	2	-	-	-	-	-	2	-
共计	8	-	-	-	-	-	8	-
总计	32	24	-	-	151	153	183	177

a 此外,1996-1997两年期免费提供下列职等的63名无薪借调人员,1名P-5、17名P-4、34名P-3、9名P-2和2名一般事务人员。1998-1999两年期预期将免费提供同样数量和职等的人员。

次级方案3

外地行政和后勤支助

3.30 本次级方案的活动将是向维持和平行动和向其他联合国规定的外地活动提供行政和后勤支助。

3.31 次级方案的活动将由外地行政和后勤司执行，行政上该司直接由主管规划和支助厅助理秘书长负责。该司包括主任办公室、财务管理支助处、后勤和通讯处和人事管理和支助处。

活动

3.32 本两年期内将进行以下活动：

(a) 向各外地特派团提供后勤和通讯支助

(一) 政策协调和能力建设

- a. 制定、印发和维持后勤政策和程序文件和手册，包括《业务支助手册》、《外地行政手册》、《技术调查团准则》和《清理结束准则》；
- b. 将数据战略和数据管理技术纳入全球后勤和合同管理程序；
- c. 拟定航空安全和空运政策以支持维持和平和其他外地特派团；
- d. 发展和执行车队管理政策；
- e. 建立和审查长期包用飞机和提供军事协助通知书办法；
- f. 拟定和维持后勤支助应急计划；
- g. 发展资产管理系统，对联合国拥有的物资的全球存货，包括处置日程进行控制；
- h. 对信息技术方面的需求和局域网和广域网进行评价和规划，以支助各种类型的联合国业务；

(二) 业务支助

- a. 根据既定的行动构想,确定新特派团后勤支助方面的需求;为新的特派团和为扩大现有特派团拟定和协调后勤支助计划,就将它们纳入外勤任务预算提供意见;
- b. 为技术调查团提供专家后勤支助和其他技术部分;
- c. 为提供整个特派团所需“生命维持”商品和服务(粮食、水、燃料)进行规划;
- d. 为支助维持和平和其他外地特派团的所有海上和空运业务进行规划;
- e. 为支助所有外地特派团的全球通讯网络进行规划、协调和行政管理并为供应新的和扩大的特派团在通讯方面的特定需求进行规划;
- f. 为维持和平行动发展和部署快速部署通讯系统,并同新闻部协调,在外地特派团设立无线电广播系统;
- g. 规定通用规格和确定供应方法;拟定和审查技术和合同规格和为采购行动提出提案;
- h. 处理并向采购和运输司提出需求单以便向商业来源发出订单;处理会员国按照协助通知书安排提出的货物和服务供应需求单;提供专家后勤审查和监测外地特派团向总部合同委员会和总部财产调查委员会提出的合同和案件的进展情况;
- i. 对经常需求的物品进行市场调查和相关的成本效益分析;
- j. 管理外地特派团的财产和库存,保持全球存货记录;
- k. 监测飞机(62架飞机)的利用情况,以确保联合国飞机的安全和符合国际标准;监测联合国的短期和长期包机商的许可证和业务情况;
- l. 就如何为外地特派团提供后勤支助同商业和政府组织订立协议,和就内部和外部审计提出的与后勤有关的问题和执行建议的补救措施提供专家后勤意见;

- m. 为清理结束外地特派团或缩小外地特派团的规模提供专家后勤指导和支助；
- n. 协调所有支助外地特派团的后勤业务，特别包括加速提供急需的后勤支助；同秘书处各办事处、各外地特派团和在司内就后勤支助的优先项目、特别后勤任务的执行和各特派团之间的物资转移进行协调；
- o. 按照联合国颁布的特遣队自备装备协定，同部队派遣国订立自力维持的后勤安排；
- p. 管理，支助，监测和处置全球维持和平的车队（11 500辆联合国拥有的装备车和10 000辆特遣队拥有的车辆），包括车辆资产的记录和管理；
- q. 军事特遣队的部署，轮调和遣返，管理所有海上补给合同和租赁，以支助外地特派团，将外地特派团内的民警和军事观察员的移动同货运活动相配合；
- r. 控制，协调，执行和监测所有后勤供应需求，以提供生命维持商品和其他维持用品；
- s. 控制，协调，执行和监测服务支助或后勤能力合同；
- t. 现有特派团内的工程方案、联合国拥有的维持和平设施、工程服务合同和全球设备的全面管理和控制；
- u. 发展计算机化的行政系统供外地特派团和总部使用；
- v. 操作以下设施：维持和平行动部内的局域网设施，供该部内所有使用者利用的服务台和对综合管理信息系统的支助；连接总部和外地特派团的广域网，以支助电子邮件，Lotus Notes和其他计算机化的行政系统；
- w. 管理，操作和安排所有通讯网络，包括全球和地方特派团操作的卫星系统；
- x. 管理和监测所有外地特派团的电子数据处理设施，提供各种应用程序以支助外地特派团系统网络的操作，电子邮件，和灾难补救方案；

- y. 监测外地特派团的业务记录管理方案和记录保留日程表；
- ⇒ 向政府间/专家机关提供服务。就行政和预算问题咨询委员会和第五委员会提出的有关后勤的问题提供专家意见。
- (b) 人事管理和对外地特派团的支助
- ↳ 政策协调和能力建设
- a. 发展全球工作人员战略和系统，包括利用特派团样板，部署前的培训和分散人员来源，对前往特派团服务的不同人员来源进行成本效益分析；
 - b. 发展和执行培训战略，以扩大外地工作人员的灵活性和职业发展前途，通过培训首席行政干事和其他高级管理人员来加强特派团的行政管理能力；
 - c. 制定可以为可能的维持和平和其他外地特派团服务的有经验的合格候选人名册，强调在有需要时随时能进行部署；
 - d. 同人力资源管理处协商，研究，分析和在必要时修订外地人员政策、程序、规则和条例；
 - e. 审查和按新情况订正外地行政准则的人事部分，包括《外地行政手册》、《调查团手册》和《清理结束准则》；
 - f. 为特派团的各项职责拟定标准工作说明；
- ↳ 业务支助
- a. 外地特派团确定所需文职人员和结构；
 - b. 向个人提供关于外地工作机会的资料；评价和挑选平均每周500份的申请书，每周同50名候选人面谈，对名册进行搜寻，使人员的技能与外地的需求相配；

- c. 挑选、征聘和指派人员前往外地特派团,就挑选高级人员担任外地工作提供意见;
 - d. 同其他部门、办事处和联合国系统各机构和计划署就释放有经验的工作人员担任外地关键职位进行协调;
 - e. 向外地人员提供特派团资料和概况介绍,编制和按新情况修订与特派团有关的介绍说明;
 - f. 为外地服务所需的军事观察员、民警监测员和政府提供的人员(1995年有6 500人)和每年大约有的1 000名国际文职人员安排旅行;
 - g. 为根据《工作人员细则和条例》100和300系列派往外地特派团的国际工作人员(1996年大约有2 500人,包括600外勤事务干事)进行行政管理工作,包括应享权利、津贴、福利、请假、延长合同、结束任命、医疗撤离和考绩,和管理员额表和编制有关的分析性材料;
 - h. 为每年当地征聘的大约5 000名外勤人员提供政策指导和行政支助;
 - i. 为利用订约承办人员制定准则和修订有关的政策文书;
 - j. 确定汇报表内外勤人员的位置,以便支付流动和困难津贴;
 - k. 定期向外地特派团提供行政和管理方面的指导,定期进行访问以审查人员配置水平是否充分并解决任何业务方面的问题;
 - l. 设计和发展自动化的人事系统,同综合管理信息系统建立适当的联系,为外地特派团维持和监测员额表和有关的数据和空缺统计;
 - m. 进行工作人员完成外地工作后的情况汇报;
 - n. 审查有关人事的问题的审计意见和建议和对它们作出反应,并制定补救措施;
- ⇒ 向政府间/专家机关提供服务
- a. 对行政和预算问题咨询委员会和第五委员会在人事方面提出的问题提供专家意见;

- b. 为秘书长向大会就人事事项提出的报告编制投入；
 - c. 向索偿事项咨询委员会提供资料，以便处理特别类别的工作人员，包括军事观察员、民警和当地和国际文职工作人员的残废津贴和死亡抚恤金；并与常设特派团保持相关的联系；
- (c) 外地特派团的财务管理和支助
- (一) 政策协调和能力建设
- a. 根据外地取得的经验着手修订各项财务政策文书；
 - b. 维持和按新情况修订《标准费用手册》，为修订其他行政准则和手册提供投入；
 - c. 为编制特派团预算手册和外地财务程序手册提供投入；
 - d. 使工作成绩报告的格式标准化；
 - e. 为有需要时利用巡回财务干事和管理审查干事以协助外地特派团一事制定准则和进行协调；
- (二) 业务支助
- a. 协调、审查和编制年度预算草案和工作成绩报告，以便在向大会就所有外地特派团提出这些报告之前向财务主任提出（每年大约有49份关于方案行动的报告和26份关于其他外地特派团的报告）；
 - b. 每月向各外地特派团分发拨款，监督和监测所有外地特派团的开支情况并审查特派团的现金和应收帐款；
 - c. 以财务主任的名义为新的特派团管理核准预先提供资金的工作，包括核准承付的工作；
 - d. 管理24个信托基金和发展一个信托基金数据库，以确保及时提供管理方面的资料，包括费用计划和分配款项的要求；
 - e. 每个月编制大约300份杂项承付费文件，和审查未清偿债务余额；

- f. 监督外地特派团的财务清理工作,包括审查结束的特派团的财务报告,核对应收帐款和应付帐款和编制最后工作报告和资产处理情况;
 - g. 提供会计支助,特别是为特派团的清理结束工作,包括未清偿债务或待付款的后续行动,办事处间的转移、银行核对、帐目决算和财务记录的归档;
 - h. 审查财产调查和索赔审查委员会的案件;
 - i. 审查,分析和核证部队派遣国有关用品和服务的索赔(协助通知书),死亡和残废的付款和偿还特遣队拥有设备和维持一个有关收到的、处理的或部分偿付的索赔要求的数据库;
 - j. 协助同各会员国就维持和平特派团谈判特遣队拥有设备的协定,并向大会就执行经修订的各种安排的执行情况提出报告;
 - k. 证明全球车辆保险、商业卫星通讯、货运、飞机业务和其他总部订约承办的服务的付款;
 - l. 就维持和平特派团的财务管理情况向首席行政干事、首席财务干事和其他外地特派团工作人员提供训练和介绍说明;
 - m. 向发展计算机化的维持和平行动行政系统的工作提供投入,并就Sun会计和薪给系统向各外地特派团提供支助;
- (二) 向政府间/专家机关提供服务
- a. 就有关外地特派团的财务情况向行政和预算问题咨询委员会和第五委员会提供资料;
 - b. 向秘书长关于外地特派团的财务行政问题的报告提供投入;
 - c. 编制新特派团的资源需求,在向安全理事会提出之前向财务主任提出;

(四) 管理审查和内部控制

- a. 协调对内部和外部审计队进行的大约55个年度业务审查提出的1 000个左右的审计建议所作的反应并着手进行所需的补救行动；
- b. 对总部、审计员或外地特派团确定的制度性弱点制定进行结构改善的后续程序；
- c. 就已采取的纠正行动的情况为行政和预算问题咨询委员会和第五委员会编制文件；
- d. 就有关预算的问题，以及财务细则和条例向各特派团提供指导和澄清，以确保进行有效的资源管理和控制。

所需资源(按目前费率计算)**员额**

- 3.33 本项下所列经费用于上面表3.21中所列的员额费用。1998-1999年资源反映出，由于将联合国比萨供应站所有活动转移到联合国布林迪西后勤基地而裁减了八个员额(六个地方一级的和2个外勤事务人员)。

其他人事费

- 3.34 为了增加灵活性，此前在外地行政管理和后勤司加班费项下请拨的30 800美元经费已调往次级方案1,行政领导和政策。

一般业务费用

- 3.35 这方面经费用于联合国比萨供应站所需费用，该供应站的活动已移交联合国布林迪西后勤基地。

用品和材料

- 3.36 迄今为止，本项目下请拨的经费用于联合国比萨供应站。

家具和设备

3.37 1996-1997年间的经费反映联合国比萨供应站所需的经费。

4. 规划

表3.13 按支出用途开列的所需费用一览表
(千美元)

(1) 经常预算

支出用途	1994-1995 支出	1996-1997 经费	资源增长		重计费用前 总额	重计费用	1998-1999 估计数
			数额	百分比			
员额	-	1 012.9	76.0	7.5	1 088.9	67.2	1 156.1
共计	-	1 012.9	76.0	7.5	1 088.9	67.2	1 156.1

(2) 预算外资源

	1994-1995 支出	1996-1997 估计数	资金来源	1998-1999 估计数
	-	-	(a) 为下列提供的文助服务: (-) 联合国组织	-
	-	3 613.0	(-) 预算外方案 维持和平行动	4 374.7
	26.9	1 011.8	(b) 实质性活动 总结经验机制信托基金	-
	26.8	247.8	协助借调军官信托基金	-
	-	174.0	文助和维持和平医疗会议信托基金	-
	-	-	(c) 业务项目	-
共计	53.7	5 046.6		4 374.7
(1)和(2)共计	53.7	6 069.5		5 530.8

表3.14 所需员额 a

组织单位：规划和支助厅

	常设员额		临时员额				共计	
	经常预算		经常预算		预算外资源			
	1996-1997	1998-1999	1996-1997	1998-1999	1996-1997	1998-1999	1996-1997	1998-1999
专业人员以上职类								
D-2	1	1	-	-	-	-	1	1
D-1	1	1	-	-	-	-	1	1
P-5	1	1	-	-	3	3	4	4
P-4/3	-	-	-	-	11	8	11	8
P-2	-	-	-	-	-	-	-	-
共计	3	3	-	-	14	11	17	14
一般事务人员职类								
其他各等	2	2	-	-	10	9	12	11
共计	2	2	-	-	10	9	12	11
总计	5	5	-	-	24 b	20 b	29	25

a 此外,1996-1997两年期内无偿借调38名免费提供的人员,其职等分配如下:2名P-5,23名P-4,11名P-3和2名一般事务人员,1998-1999两年期,预计将会有相同数目和职等的免费提供的人员。

b 1996-1997两年期内,包括四个由总结经验机制信托基金提供经费的员额(2名P-4,1名P-3和1名一般事务人员)。

次级方案4

规划

- 3.38 本次级方案的活动包括所有同维持和平行动和其他外地特派团的规划和支助有关的技术事项。本次级方案负责全面规划和协调各外地特派团、民警、排雷和培训活动。它为维持和平行动的各不同部分编制准则和业务手册,拟定请各会员国捐助人员和其他设施的要求,就对维持和平行动和后备安排提供捐助同各会员国和其他组织保持联系,计划和确定各特派团所需设备的适当组合和提交那些设备的时间范围。
- 3.39 执行本次级方案的活动将由规划和支助厅负责,该厅在规划司内有几个组织单位,包括特派团规划处、民警股、总结经验股、扫雷股、医疗支助股和培训股。

活动

- 3.40 在两年期内,将进行以下活动:
- (a) 政策协调和规划
- (一) 为新的和进行中的外地特派团发展,维持和按需要修订全面业务计划和日程表,确定新的外地特派团的详细业务需求,审查改变现有特派团的任务的影响,拟定和维持同各国政府的后备安排,以便供应部队、设备和其他服务,和进行一般的应急规划工作,
 - (二) 分析和评价从进行中的和已结束的维持和平特派团收集到的资料,总结经验,以便采取补救行动和改善规划和执行工作,
 - (三) 为维持和平行动的医疗支助进行业务规划,
 - (四) 为在维持和平行动中部署和训练2 000多名民警制定准则,
 - (五) 为操作中的扫雷事项进行规划和提供意见,为外地特派团的扫雷工作制定政策和程序,
- (b) 业务支助
- (一) 核查各军事单位的医疗标准,进行医疗侦察,和建立和保持医疗数据库,

- (c) 处理采购医疗用品和设备的要求；
 - (d) 进行外地特派团年度视察，以监测扫雷活动的质量控制和安全方面的问题，应需要提供标明了精确的地雷地球参考资料的业务地图，和协助人道主义事务部对人道主义方案内的扫雷活动进行管理、规划和技术方面的工作；
 - (e) 向捐助国部署挑选协助队，帮助挑选合格的民警和协调民警到外地服务的轮调工作；
 - (f) 每年印发各种关于军事和文职警察人员的培训问题的出版物，包括准则和手册；
 - (g) 通过联合国培训协助队协助各会员国组织，评价和进行维持和平培训，以便可能对维持和平行动进行军事参与；提供培训材料以协助各会员国为维持和平工作准备军事和文职警察人员，和进行特派团军事总部工作人员的培训；
- (c) 其他实质性服务
- (h) 发展和维持一个参考图书馆和自动化的数据库，作为维持和平特派团取得的经验和相关研究的保存处；就维持和平行动和取得的特定经验编写报告和提出建议；
 - (i) 听取关键外地人员的汇报和对他们进行面谈，并把有关的经验记录下来作为将来的参考；进行任务中期评价；
 - (j) 同各区域机构、各会员国和联合国机构就总结的经验保持密切联系。

所需资源(按目前费率计算)

员额

- 3.41 请拨的经费用于上面表3.14所列的员额费用。所需经费1 088 900美元反映增加76 000美元，这是由于实施新空缺率标准所产生的影响。

B. 维持和平特派团

表3.15 按方案开列的所需费用一览表

(千美元)

支出用途	1994-1996	1996-1997	资源增长		重计费用	重计费用	1998-1999
	支出	经费	数额	百分比	前总额		估计数
1. 联合国停战							
监督组织	47 536.7	47 419.3	1 681.5	3.5	49 100.8	5 764.4	54 865.2
2. 联合国驻印度							
和巴基斯坦							
军事观察小组	11 545.2	12 874.9	1 231.2	9.5	14 108.1	1 987.8	16 093.9
共计	59 080.9	60 294.2	2 912.7	4.8	63 208.9	7 752.2	70 959.1

表3.16 按支出用途开列的所需费用一览表

(千美元)

支出用途	1994-1996	1996-1997	资源增长		重计费用	重计费用	1998-1999
	支出	经费	数额	百分比	前总额		估计数
员额	38 670.6	38 156.5	519.2	1.3	38 676.7	4 929.2	43 604.9
其他人事费	8 417.0	8 293.4	262.6	3.0	8 548.0	1 330.2	9 878.2
顾问和专家	3 642.1	3 630.1	209.6	5.7	3 839.7	230.0	4 069.7
旅费	134.1	-	-	-	-	-	-
订购承办事务	5 085.0	5 369.4	550.3	10.2	5 909.7	889.2	6 798.9
一般业务费用	8.9	11.6	(1.0)	(8.6)	10.6	1.7	12.3
招待费	1 680.3	2 242.6	(141.2)	(8.2)	2 101.4	126.8	2 227.2
家具和设备	1 442.9	2 600.6	1 523.2	58.5	4 123.8	248.1	4 369.9
共计	59 080.9	60 294.2	2 921.7	4.8	63 208.9	7 752.2	70 959.1

表3.17 所需员额

方案：维持和平特派团

	常设员额		临时员额				共 计	
	经常预算		经常预算		预算外资源		共 计	
	1996-1997	1998-1999	1996-1997	1998-1999	1996-1997	1998-1999	1996-1997	1998-1999
专业人员以上职类								
助理秘书长	1	1	-	-	-	-	1	1
D-2	1	1	-	-	-	-	1	1
D-1	2	2	-	-	-	-	2	2
P-5	2	2	-	-	-	-	2	2
P-4/3	1	3	-	-	-	-	1	3
P-2/1	1	-	-	-	-	-	1	-
共 计	8	9	-	-	-	-	8	9
一般事务人员职类								
特等	1	1	-	-	-	-	1	1
其他各等	2	2	1	1	-	-	2	2
共 计	3	3	1	1	-	-	3	3
其他职类								
当地雇用人员	172	154	-	-	-	-	172	154
外勤事务人员	146	134	-	-	-	-	146	134
共 计	318	288	-	-	-	-	318	288
总 计	329	300	4	4	-	-	329	300

3.42 如前面第3.3段所示，B分款下为两个维持和平行动：停战监督组织和印巴观察组（分别于1948年、1949年成立，）所列经费仍然由经常预算支付。

1. 联合国停战监督组织

表3.18 按支出用途开列所需费用一览表
(千美元)

支出用途	1994-1995	1996-1997	资源增长		重计费用	重计费用	1996-1999
	支出	经费	数额	百分比	前总额	估计数	估计数
员额	31 488.3	30 281.6	698.0	2.2	30 977.6	3 688.7	34 646.3
其他人事费	7 860.6	7 321.3	(171.0)	(2.3)	7 150.3	1 104.8	8 255.1
旅费	2 779.7	2 702.2	33.5	1.2	2 735.7	164.0	2 899.7
订约服务	134.1	-	-	-	-	-	-
一般业务费	3 196.1	3 597.2	225.9	6.2	3 823.1	562.8	4 385.9
招待费	7.4	8.9	-	-	8.9	1.5	10.4
用品和材料	1 035.7	1 423.4	(317.4)	(22.2)	1 106.0	66.0	1 172.0
家具和设备	1 044.8	2 084.7	1 214.5	58.2	3 299.2	196.6	3 495.8
共计	47 536.7	47 419.3	1 681.5	3.5	49 100.8	5 764.4	54 865.2

表3.19

所需员额

组织单位：联合国停战监督组织

	常设员额		临时员额				共计	
	经常预算		经常预算		预算外资源		共计	
	1996-1997	1998-1999	1996-1997	1998-1999	1996-1997	1998-1999	1996-1997	1998-1999
专业人员以上职类								
助理秘书长	1	1	-	-	-	-	1	1
D-1	2	2	-	-	-	-	2	2
P-5	1	1	-	-	-	-	1	1
P-4/3	1	2	-	-	-	-	1	2
P-2/1	1	-	-	-	-	-	1	-
共计	6	6	-	-	-	-	6	6
一般事务人员职类								
特等	1	1	-	-	-	-	1	1
其他各等	2	2	-	-	-	-	2	2
共计	3	3	-	-	-	-	3	3
其他职类								
当地雇用人员	129	114	-	-	-	-	129	114
外勤事务人员	116	108	-	-	-	-	116	108
共计	245	222	-	-	-	-	245	222
总计	264	231	-	-	-	-	264	231

- 3.43 停战监督组织是联合国的第一个维持和平行动,原先是根据安全理事会第50(1948)号决议,为了监督安理会要求的巴勒斯坦停战而设立的。自此以后,停战监督组织执行了安理会所交付的一系列任务,安理会在其第73(1949)号决议中要求秘书长依照安理会第54(1948)号决议中的要求,安排停战监督组织人员继续此一服务,以遵守并维持停火,并协助1949年停战协定签约国监督施行及遵守各协定条款的需要。
- 3.44 停战监督组织的功能随时应需要而有改变。自从设立观察员部队和联黎部队后,派驻以色列-黎巴嫩和以色列-叙利亚的停战监督组织的观察员便被置于观察员部队和联黎部队指挥官的作业控制之下,在这些维持和平部队的任务有失误时,协助他们履行任务,但不影响停战监督组织在两个地区继续履行其本身职能。
- 3.45 在本两年期内,在秘书处的倡议下,对停战监督组织的行政结构和活动进行了精简,以便增加效率并尽可能减少业务费用。下文所需资源是秘书处精简的结果。

所需资源(按目前费率计算)

员额

- 3.46 本项下请拨的资源将用于支付上表3.19所开列的员额。估计数包括提议削减23个员额(外勤事务职类8名,当地雇用人员15名)和一名预算干事从P-2改叙为P-3。资源增长696 000美元反映了适用出缺率标准化的结果。

其他人事费

- 3.47 经费7 150 300美元将用于支付152名军事观察员的特派团生活津贴(6 742 900美元);一般临时助理人员(52 400美元);加班费(101 400美元)和生活津贴(253 600美元):
- (a) 军事观察员。在1996-1997两年期内,停战监督组织有经批准的军事观察员174名。在此期间,军事观察员人数在全部任务地区内削减了13名。此外,埃及的观察员小组已部分关闭,因而又削减了九名军事观察员。1998-1999两年期,152名军事观察员的部署如下:贝鲁特(3),纳库拉(50),大马士革(43),太巴列(37),伊斯梅利亚(4),特派团总部(15);
- (b) 一般临时助理人员。拟议增列一笔新的经费以支付招聘人员替代请产假和长期病假工作人员的费用。根据1992-1993年和1994-1995年期间的平均支出,1998-1999年所需经费估计数为52 400美元;

- (c) 加班费。由于没有公共运输车辆开往政府办公楼，停战监督组织订约聘用交通车司机驾驶停战监督组织的交通车运送工作人员往返政府办公楼。1998-1999两年期间，此一工作将由当地聘用人员担任，按建制外的工作时间计算。因此需要加班费。这笔估计数中还包括支付给担任轮值的警卫人员的夜班津贴。
- (d) 生活津贴。本项下开列的经费是为支付参谋长、资深顾问和总行政干事前往大马士革、贝鲁特、开罗、伊斯梅利亚、大巴列和纳哈里亚的驻地进行经常检查及咨询工作的生产津贴以及外勤和当地雇用人员前往这些驻地进行维修房舍及设备工作的生活津贴。

旅费

- 3.48 请拨经费2 735 700美元，用于工作人员旅费(30 100美元)和军事观察员到任及返回的旅费(2 705 600美元)。

一般业务费

- 3.49 经费总额3 823 100美元将支付整个任务地区的房地租金及维修费(968 500美元)、水电费(294 200美元)、数据处理设备租金(345 200美元)、通讯(741 200美元)、车辆维修(495 000美元)、其他家具及设备的维修(184 000美元)、办公室自动化设备的维修(368 700美元)和诸如运货、一般保险等杂项事务(430 300美元)。

招待费

- 3.50 经费8 900 美元将支付因公招待来访问任务地区的高级官员和部队派遣国成员的费用以及一些不能领取代表津贴的工作人员因有时需要招待非共同制度成员的政府间组织的官员所支付费用的偿还数。

用品和材料

- 3.51 经费1 106 000美元是文具及其他办公室用品的费用，包括数据处理用品(229 300美元)、停战监督组织车辆大队186辆车的汽油、机油和润滑油费(351 400美元)和其他作业用品费，如医疗用品、作业地图、电讯用品和制服费(525 300美元)。

家具和设备

3.52 估计经费3 299 200美元用于定期更换办公室家具及设备(149 200美元)、数据处理设备(1 344 200美元)、车辆(1 134 300美元)、通讯设备(569 900美元)、和其他杂项设备(101 600美元)的费用:

- (a) 办公室家具及设备项下的估计数包括更换家具及装置、空气调节器、削纸机、磨砂机、口述录音机、暖气机等、以及设备和内部复印设备;
- (b) 在数据处理设备项下的估计数包括购置和更换软件、购置和更换电子数据处理和办公室自动化设备。在1996-1997两年期方案概算中(A/50/8/Rev.1),已提出要求并获批准的经费数额618 800美元将用于更换数据处理和办公室自动化的设备、为响应大会1995年12月23日第50/214号决议的削减,全部更换及购置均推迟至下一个两年期。所要求的1998-1999两年期的资源是重新列入1996-1997两年期方案概算中已批准的所需资源和1998-1999两年期要求的更换及购置的所需资源;
- (c) 车辆更换方案下的经费是更换45辆车的所需数额,这些车辆中的42辆早应在1996-1997两年期中更换,但因为遵循大会第50/214号决议的节约规定的而没有更换;
- (d) 在通讯设备项下的估计数中包括安装停战监督组织、观察员部队和联黎部队间的中断联系,以利网络的高速数据传递,从而改善声音和电传传递的质量和可靠程度;同时更换其他通讯设备,如手持及行动无线电、电传机、自动传真总机;
- (e) 其他杂项项下的所需资源是为在停战监督组织每部车辆中购置和安装一套“电子旅程纪录单”。这种装置可纪录车辆的里数、速度、监测燃料消耗情况、列明燃料站并纪录引擎启动/停止次数。

2. 联合国驻印度和巴基斯坦军事观察小组

表3.20 按支出用途开列的总表
(千美元)

支出用途	1994-1995	1996-1997	资源增长		重计费用	重计费用	1998-1999
	支出	经费	数额	百分比	前总额	重计费用	估计数
员额	7 182.3	7 874.9	(176.8)	(2.2)	7 260.5	1 260.5	8 968.6
其他人事费	508.4	972.1	423.6	43.5	1 395.7	225.4	1 621.1
旅费	862.4	972.1	176.1	18.9	1 104.0	66.0	1 170.0
一般业务费	1 869.9	1 762.2	324.4	18.4	2 066.6	326.4	2 413.0
招待费	1.5	2.7	(1.0)	(37.0)	1.7	0.2	1.9
用品和材料	644.6	819.4	176.2	21.5	995.4	59.8	1 055.2
家具和设备	368.1	515.9	308.7	59.8	824.6	49.5	874.1
共计	11 546.2	12 874.9	1 231.2	9.5	14 106.1	1 987.8	16 093.9

表3.21 所需员额

组织单位：联合国驻印度和巴基斯坦军事观察小组

	常设员额		临时员额				共计	
	经常预算		经常预算		预算外资源		共计	
	1996-1997	1998-1999	1996-1997	1998-1999	1996-1997	1998-1999	1996-1997	1998-1999
专业人员以上职类								
D-2	1	1	-	-	-	-	1	1
P-5	1	1	-	-	-	-	1	1
P-4/3	-	1	-	-	-	-	-	1
共计	2	3	-	-	-	-	2	3
其他职类								
当地雇用人员	43	40	-	-	-	-	43	40
外勤事务人员	30	26	-	-	-	-	30	26
共计	73	66	-	-	-	-	73	66
总计	75	69	-	-	-	-	75	69

- 3.53 印巴观察小组是联合国印度巴基斯坦委员会按照安全理事会第39(1948)号第47(1948)号决议,于1949年设立的,目的在于监督查谟和克什米尔邦的停火。安全理事会第91(1951)号决议决定军事观察小组应继续监督邦内的停火。1971年发生了敌对行为之后,安理会第307(1991)号决议要求在一切实冲突地区严格遵守持久停火并停止一切敌对行动,并一直生效,直到所有武装部队尽快撤退到其各自的领土,撤退到完全尊重由联合国印巴观察小组监督的查谟和克什米尔停火线的阵地上。
- 3.54 目前,印巴观察小组的任务是观察严格遵守1971年12月17日停火的事态并向秘书长提出报告。外勤的活动在冬季由拉瓦尔品第的一个主要总部和在斯利那加的后方总部进行协调,由部署在外勤站的军事观察员同流动的观察队负责。执行在新德里设有一个联络处进行业务。此外,联合国工作人员在当地雇用人员的协助下提供行政和后勤支助。来自印度的军事人员和巴基斯坦军队提供运输、警卫和外勤站的国内服务。

所需资源(按目前费率计算)

员额

- 3.55 请拨的经费反映上文表3.21所列的员额费用。其中包括提议在外勤事务职类中设置一名P-4员额和裁减四名员额及三名当地雇用职等员额。印巴观察小组的专业人员包括两个员额:该小组组长(D-2)和总行政干事(P-5)。设置一名P-4级的政治事务干事员额是为协助小组组长的工作。

其他人事费

- 3.56 经费1 395 700美元是为支付45名军事观察员的每日生活津贴(1 163 700美元)、迁至斯利那加半年期间国际征聘人员的生活津贴(212 600美元)、和一般临时助理人员费用以替换请生产假及延长病假的人员(19 400美元)。

旅费

- 3.57 旅费项下所需资源数额1 104 000美元的细数如下:39 000美元支付工作人员来往任务地区与总部进行咨商的旅费(每年约两名工作人员旅行一次)和两名外勤工作人员来往任务地区与总部间为执行管理系统的训练工作(两年期内两名工作人员旅行一次),和1 665 000美元是军事观察员赴任和返回的旅费。

一般业务费

- 3.58 在一般业务支出项目下，所需资源2 086 600美元用于支付房地租金(374 600美元)、水电费(101 800美元)、数据处理设备租金及维修(133 600美元)、飞行器租金(830 700美元)、通讯(270 200美元)、运输设备维修(133 800美元)、办公室自动化设备的维修(120 000美元)、和杂项事务(121 900美元)。

招待费

- 3.59 招待费项下所需经费 1 700美元用于支付公务接待及向无数领取公费的工作人员偿还招待来访政府代表所付的费用。

用品及材料

- 3.60 经费995 400美元用于支付下列费用：汽油、机油及滑润油(290 300美元)、电讯用品及备件(340 900美元)、文具和办公室用品(94 200美元)、和其他杂项用品(270 000美元)。

家具和设备

- 3.61 所需经费估计数824 600美元是为购置和更换办公室家具及房地设备(20 100美元)、数据处理设备(95 800美元)、更换车辆(483 500美元)、和通讯设备(225 200美元)。

C. 其他行动和特别特派团

表3.22 按方案开列的所需费用总表
(千美元)

(1) 经常预算

方 案	1994-1996 支 出	1996-1997 经 费	资源增长		重计费用前总额	重计费用	1996-1999 估计数
			数额	百分比			
1. 被占领土协调员 办事处	3 705.0	6 761.6	(934.0)	(13.8)	5 827.6	752.2	6 579.8
2. 联危核查团	21 628.7	32 880.3	(24 972.2)	(75.9)	7 906.1	484.2	8 372.3
3. 特别特派团	52 380.7	23 882.9	(23 882.9)	(100.0)	-	-	-
共 计	77 714.4	63 524.8	(49 789.1)	(78.3)	13 735.7	1 216.4	14 952.1

(2) 预算外资源

	1994-1996 支出	1996-1997 估计数	资金来源	1996-1999 估计数
	-	-	(a) 为下列提供支助服务:	
			(i) 联合国组织	-
			(ii) 预算外活动	
	26.6	894.4	信托基金	963.2
	-	-	维持和平行动	-
	-	-	(b) 实质性活动	-
	963.0	10 123.2	危地马拉和平进程信托基金	11 409.4
	602.1	725.0	其他信托基金	-
	-	-	(c) 业务项目	-
	44.4	1 180.0	双边来源	-
共 计	1 636.1	12 922.6		12 372.6
(1)和(2)共计	79 350.5	76 447.4		27 324.7

表3.23

按支出用途开列的总表

(千美元)

支出用途	1994-1996 支出	1996-1997 经费	资源增长		重计费用前 总额	重计费用	1996-1999 估计数
			数额	百分比			
员额	29 987.8	12 676.5	(11 605.6)	(91.5)	1 070.9	94.9	1 165.8
其他人事费	20 366.4	36 628.4	(27 272.8)	(74.4)	9 355.6	815.5	10 171.1
顾问和专家	1 048.8	800.1	(650.0)	(81.2)	150.1	23.2	173.3
旅费	8 450.2	1 895.7	(1 494.5)	(78.8)	401.2	23.9	425.1
订约承办事务	258.5	730.7	(644.8)	(88.2)	85.9	5.7	91.6
一般业务费	10 282.7	8 674.9	(6 797.0)	(78.3)	1 877.9	204.0	2 081.9
招待费	66.8	46.1	(28.0)	(60.7)	18.1	2.8	20.9
用品和材料	1 855.0	1 263.7	(934.7)	(73.9)	329.0	19.8	348.8
家具和设备	4 942.3	808.7	(371.8)	(45.9)	436.9	26.0	462.9
房地修葺	443.0	-	-	-	-	-	-
补助金和捐款	12.9	-	10.1	-	10.1	0.6	10.7
共 计	77 714.4	63 524.8	(49 789.1)	(78.3)	13 735.7	1 216.4	14 962.1

表3.24 所需员额

方案：其他行动和特别特派团

	常设员额		临时员额				共 计	
	经常预算		经常预算		预算外资源			
	1996-1997	1998-1999	1996-1997	1998-1999	1996-1997	1998-1999	1996-1997	1998-1999
专业人员以上职类								
副秘书长	-	-	1	1	-	-	1	1
助理秘书长	-	-	1	-	-	-	1	-
D-2	-	-	1	-	-	-	1	-
D-1	-	-	1	1	-	-	1	1
P-5	-	-	7	1	-	-	7	1
P-4/3	-	-	1	-	-	-	1	-
共 计	-	-	12	3	-	-	12	3
一般事务人员职类								
其他各等	-	-	4	1	-	-	4	1
共 计	-	-	4	1	-	-	4	1
其他职类								
当地雇员	-	-	17	-	-	-	17	-
外勤事务人员	-	-	4	-	-	-	4	-
共 计	-	-	21	-	-	-	21	-
总 计	-	-	37 ^a	4	-	-	37	4

a 包括大会第五十届和第五十一届会议为中美洲和平进程(1名P-5,1名P-4和1名一般事务人员)和阿富汗局势(1名助理秘书长、1名P-2,5名P-5,2名一般事务人员,17名当地雇员和4名外勤事务人员)逐年核可的33个临时员额。

1. 联合国驻被占领领土特别协商员办事处

表3.25 按支出用途开列的总表

(千美元)

(1) 经常预算

支出用途	1994-1995 支出	1996-1997 经费	资源增长		重计费用前 总额	重计费用	1996-1999 估计数
			数额	百分比			
员额	546.9	1 050.0	20.9	1.9	1 070.9	94.9	1 165.8
其他人事费	1 152.5	3 802.8	(1 031.6)	(27.1)	2 771.2	426.1	3 199.3
顾问和专家	195.1	-	150.1	-	150.1	23.2	173.3
旅费	265.8	301.8	(31.6)	(10.4)	270.2	16.2	266.4
订约承办事务	18.4	22.3	(16.4)	(73.5)	5.9	1.0	6.9
一般业务费	376.0	1 102.4	(41.3)	(3.7)	1 061.1	157.0	1 218.1
招待费	15.3	15.8	2.3	14.5	18.1	2.8	20.9
用品和材料	55.0	201.8	3.6	1.7	205.4	12.5	217.9
家具和设备	637.0	264.7	(0.1)	-	264.6	15.9	260.5
房地修葺	443.0	-	-	-	-	-	-
补助金和捐款	-	-	10.1	-	10.1	0.6	10.7
共计	3 705.0	6 761.6	(934.0)	(13.8)	5 827.6	752.2	6 579.8

(2) 预算外资源

	1994-1995 支出	1996-1997 估计数	资金来源	1996-1999 估计数
	-	-	(a) 为下列提供支助服务:	-
	-	-	(一) 联合国组织	-
	-	-	(二) 预算外活动	-
	-	-	(b) 实质性活动	-
	-	-	(c) 业务项目	-
	44.4	1 180.0	双边来源	-
共计	44.4	1 180.0		-
(1)和(2)共计	3 749.4	7 941.6		6 579.8

表3.28 所需员额

组织单位：联合国驻被占领领土特别协调员办事处

	常设员额		临时员额				共 计	
	经常预算		经常预算		预算外资源		共 计	
	1996-1997	1998-1999	1996-1997	1998-1999	1996-1997	1998-1999	1996-1997	1998-1999
专业人员以上职类								
副秘书长	-	-	1	1	-	-	1	1
D-1	-	-	1	1	-	-	1	1
P-6	-	-	1	1	-	-	1	1
共 计	-	-	3	3	-	-	3	3
一般事务人员职类								
其他各等	-	-	1	1	-	-	1	1
共 计	-	-	1	1	-	-	1	1
总 计	-	-	4	4	-	-	4	4

3.62 这个办事处是以色列和巴解组织在1993年9月13日签署《关于临时自治安排的原则声明》之后于1994年设立的。大会通过了几项决议以支持《原则声明》，包括1993年12月21日题为“对巴勒斯坦人民的援助”的第48/213号决议。该决议除其他事项外，请秘书长确保联合国系统协调工作，充分响应巴勒斯坦人民的需要，并调集财政、技术、经济和其他方面的援助。1994年6月，秘书长任命了被占领领土特别协调员。

3.63 被占领领土协调员办事处的职责如下：

- (a) 协调联合国西岸和加沙地带的经济、社会和其他方面的援助，促进各个联合国计划署和机构彼此之间以及同巴勒斯坦当局之间的协调；
- (b) 同世界银行和巴勒斯坦当局协调捐助者为西岸和加沙的发展方案提供的捐款，以协助世界银行充当当地设立的各个捐助者协调委员会的秘书处，以及在特设联络委员会及有关机构中代表联合国；
- (c) 与非政府组织进行接触；

- (d) 同有关的区域组织和金融机构进行接触,应签署方的请求,支持《原则声明》的执行;
- (e) 办事处还援助训练巴勒斯坦警察并且承担那些可托付给联合国,但却超出联合国各机构和计划署主管范围的其他职责;
- (f) 在中东和平进程的多边途径中代表秘书长,并且协调联合国对各个多边工作组的参与。
- 3.64 1998-1999两年期的活动都是上述目标所引起的活动。办事处就每年第三季向世界银行举办的协商组会议提出的联合国各机构年度方案的编制工作进行协调。此外,它一直为当地的捐助者协调委员会和小组提供服务,并且同世界银行一起充当主要会议的秘书处。办事处同巴勒斯坦规划和国际合作部密切合作,协助巴勒斯坦当局一路注意捐助者、联合国和其他捐款,同该当局一起就警察训练以及法规/法律部分提出咨询意见,并且协助监测捐助者、巴勒斯坦当局、联合国和非政府组织的社会和经济处境。
- 3.65 办事处按照其任务规定和职责分为各个单位、联合国协调股将继续通过下列办法促进联合国各计划署和机构间的协调:每月举行一次协调会,与联合国代表定期接触,主办联合国机构间会议,每年制定联合国策略文件以及维持六个优先部门工作组。捐助者协调股将仍然是维持和加强当地捐助者协调机制,包括联合联络委员会、当地援助协调委员会以及部门工作组的联络中心,其办法是:(a) 直接充当秘书处;(b) 定期与捐助者接触;(c) 出版关于捐助者援助和协调机制的资料、经济和社会监测股将继续提供关于西岸和加沙地带的社会经济趋势的资料和分析,以支助发展工作。
- 3.66 办事处将继续同当地和国际非政府组织联络,作为资料和非政府组织的联络中心。法律部门协调和咨询股将扩大它同巴勒斯坦当局、非政府组织和其他机构一起制定活动,加强法律和体制基础结构,以便持续发展一个综合、有内聚力的法律制度。
- 3.67 为对1993年10月1日在华盛顿特区举行的支持中东和平会议作出后续设立了特设联络委员会及有关机构。特别协调员将继续在该委员会及机构代表联合国。一旦可能,他会随时率领联合国代表团出席中东和平进程多边工作组。除了这些协调职责,特别协调员将继续应各当事方的请求支助《原则声明》的执行,一些可能托付给联合国但不属于联合国机构和方案主管范围的其他职责将由特别协调员直接承担。

所需资源(按目前费率计算)

员额

- 3.68 本项下请拨的经费反映继续保留上表3.23所示的四个临时员额。

其他人事费

- 3.69 在其他人事费项下,估计数2 771 200美元用于一般临时助理人员(2 761 200美元)和加班费(10 000美元),大会第四十九届会议批准一般临时助理人员一共29个员额(3个P-4,1个P-3,3个一般事务人员,4个外勤事务人员,4个警卫人员和14个当地雇员)。1996-1997年批准继续提供这些经费。1998-1999年所拟预算反映出继续就25个工作人员提供经费(3个P-4,1个P-3,一个一般事务人员(特等)、2个安全保卫人员,3个外勤事务人员和15个当地雇员),加班费将用于工作量高峰期以及在既定办公时间以外向需要办公的特别协调员提供保卫人员。

顾问和专家

- 3.70 请拨资源150 100美元用于两年期间内18个工作月的顾问服务,包括旅费和生活津贴在内,以便就被占领土特定条件下的特定问题向特别协调员提供从办事处内部无法获得的专家咨询。

旅费

- 3.71 本项下所需经费估计数270 200美元将用来支付特别协调员代表联合国出席特设联络委员会会议以及参加协商组会议的旅费。这些经费也用于特别协调员及其工作人员在被占领土内以及前往西岸和杰里科的旅行以及为他职责范围内的协调活动前往耶路撒冷以及到联合国总部进行协商。

订约承办事务

- 3.72 工作人员当地培训经费5 900美元用于诸如办公室自动化、减轻精神压力、急救、与大众媒介的关系、谈判技巧和环境管理。

一般业务费用

3.73 所需经费估计数1 061 100美元用于支付:

- (a) 房地租金和维修(333 100美元)这将包括加沙房地产和西岸小办事处的租金,包括水电费和这些房地所需的杂项维修费。
- (b) 通讯(427 600美元)所需资源估计数用于支付电话、电传、邮资和邮袋以及人造卫星地面站租金;
- (c) 家具和设备维修(300 400美元)估计数用于车辆维修(72 000美元)、数据处理设备(43 100美元); 办公室自动设备(68 200美元; 办公室家具和其他设备,诸如15辆车、空调机等修理和零件(39 000美元); 杂项服务,诸如一般保险、运费和其他杂项服务(78 100美元)

招待费

3.74 所需经费估计数18 100美元将用于在当地援助协调委员会的会议、联合联络委员会和其他协调委员会,包括部门工作组会议在内,所举办的正式宴会,以及招待来访的援助者和其他代表团。

用品和材料

3.75 所需费用估计数205 400美元将用于车辆的汽油、机油和润滑油和一部发动机(51 200美元); 文具和用品,包括报纸和杂志订阅费(67 600美元); 其他业务用品,例如通讯用品和其他杂项用品(86 600美元)。

家具和设备

3.76 所需费用估计数264 600美元作如下用途:

- (a) 采购家具和设备,估计为35 300美元,这一估计数用于更换其他特派团最初提供给西岸办事处的家具(10 000美元); 采购三部影印机(20 000美元)和一部订装机(5 300美元)以便进行内部印刷和出版,从而减少办事处出版物的费用;
- (b) 更换办公室自动化设备估计为54 400美元,16台个人计算机和13台打印机均借自停火监督组织,其中9台计算机和4台打印机需要更换。估计数包括采购两台服务机其中一台专门用

于会计系统)；采购一台内部印刷所需的雷射打印机,安置不间断电力供应和采购一个扫踏器。办事处自1994年设立以来收集编纂了对捐助者和在该地区从事工作的其他国际组织十分重要的宝贵资料。将继续发展关于诸如个别项目逐项概览、由捐助国出资的活动、经济和社会指标、部门工作组活动以及非政府组织活动等事项的数据,并保存在数据库系统,以便有兴趣者能更好地加以利用。因此,拟议更换和采购将停战监督组织硬件现代化所需的设备;

- (c) 更换车辆估计费用157 000美元。办事处的车队中有14辆是由停战监督组织转移或借予的,其中有四辆已使用了130 000哩以上,两辆使用了80 000哩以上。拟议采购六辆车以更换这些哩数高的车辆;
- (d) 采购通讯设备估计费用 11 900美元。这一估计数用于采购工作人员彼此通讯所需的10台 Motorola 简便对讲机,3台与加沙以外以及在简便对讲机范围以外的工作人员通讯用手提电话;办事处加沙总部两台传真处以更换1994年所购的两台,这两台旧机将移至西岸办事处;
- (e) 其他杂项设备估计6 000美元、这些资源将用于基本安全设备,诸如监测摄影机、西岸办事处警报系统以及安置安全门和其他杂项。

其他开支

- 3.77 本项下经费10 100美元将用于办事处每年主办一次的会议开支、估计数包括音响设备租金、临时助理人员。用品和出版报告的费用。

2. 联合国危地马拉核查团

表3.27 按方案开列的所需费用一览表
(千美元)

(1) 经常预算

支出用途	1994-1995 支出	1996-1997 经费	资源增长		重计费用 前总额	重计费用	1998-1999 估计数
			数额	百分比			
其他人事费	15 422.1	27 574.7	(20 990.3)	(76.1)	6 584.4	387.4	6 971.8
顾问和专家	174.5	24.2	(24.2)	(100.0)	-	-	-
旅费	441.6	556.3	(425.3)	(76.4)	131.0	7.7	138.7
订约承办事务	177.6	345.1	(265.1)	(76.8)	80.0	4.7	84.7
一般业务费	2 842.6	3 494.8	(2 678.0)	(76.6)	816.8	47.0	863.8
招待费	6.0	1.7	(1.7)	(100.0)	-	-	-
用品和材料	583.0	603.8	(480.2)	(79.5)	123.6	7.3	130.9
家具和设备	1 970.0	279.7	(107.4)	(38.3)	172.3	10.1	182.4
补助金和捐款	11.3	-	-	-	-	-	-
共计	21 628.7	32 880.3	(24 972.2)	(75.9)	7 908.1	464.2	8 372.3

(2) 预算外资源

	1994-1995 支出	1996-1997 估计数	资金来源	1998-1999 估计数
	-	-	(a) 为下列提供的支助服务,	
			(一) 联合国组织	-
			(二) 预算外活动	
	26.6	894.4	信托基金	963.2
	963.0	10 123.2	(b) 实质性活动	
	-	-	危地马拉和平进程信托基金	11 409.4
			(c) 业务项目	-
共计	989.6	11 017.6		12 372.6
(1)和(2)共计	22 618.3	43 897.9		20 744.9

- 3.78 大会第51/198 B号决议决定将联合国危地马拉核查团(联危核查团)的任务期限延长,直至1998年3月31日止,按照秘书长的建议对和平协议的执行进行国际核查(A/51/828)。在该决议获得通过以前,秘书长提出关于当时在大会面前的决议草案(A/C.5/51/47)所涉的方案预算问题、如秘书长的说明所指出的,核查团1998年1月至3月31日的扩大活动所需费用估计为7 908 100美元,该期间所需经费反映出1998-1999两年期概算。
- 3.79 行政和预算问题咨询委员会在有关的口头报告中(A/C.5/51/SR.54),指出秘书长报告第3段所列举的一揽子协定是关于和平、和解和发展的蓝图,其中包罗各种详尽的承诺。因此,关于执行、遵守和核查各项和平协定时间表的协定是履行这些承诺的详细指南。它将1997年至2000年底的执行日历分为三个不同的阶段。考虑到核查团可能会延至2000年底,咨询委员会预期1998-1999年方案概算将包括联危核查团两年期经费。
- 3.80 在编制目前这些提议时,联合委员会有关危地马拉民族革命联盟成员的遣散和融入社会、司法改革和选举制度、土著权利和立法部门现代化的活动结果正在总结中。1996年12月4日在奥斯陆签署的最后停火协定的核查工作需要派驻维持和平部队核查停火、军队隔离以及民族革命联盟成员的遣散,这项工作到1997年5月31日前仍无法完成。考虑到这些和其他因素,不可能预测核查团直至1999年底所需费用或者将之纳入现有提议。预料在完成并审查关于执行、遵守和核查各项和平协定时间表的协定第一阶段活动以及在最后停火协定核查工作完成后,秘书长将更能决定核查团1998年4月1日以后所需经费。大会第五十二届会议将回到这个问题。
- 3.81 下文请核资源反映出上述秘书长1997年3月提出的关于所涉方案预算问题的说明中为执行将任任务期限延至1998年3月31日以及大会第51/198 B号决议所要求的活动所需费用估计数。

其他人事费

- 3.82 本项下请拨资源6 584 400美元,用途如下:
- (a) 3 741 300美元用于联危核查团现有工作人员在1998年延期三个月。这些工作人员只是作为临时助理人员,其中包括129名国际工作人员(1名D-2、2名D-1、10名P-5、23名P-4、29名P-3、6名P-2、12名外勤事务人员以及46名一般事务人员;199名当地等级职位(4名国家官员和195名当地雇员);
 - (b) 估计需要953 100美元用于129名国际工作人员每月生活津贴,期间是三个月;
 - (c) 1 335 600美元反映出106名联合国志愿人员的订约承办安排费用,这些人员将在任务地区各地从事各种核查活动;

- (d) 91 300美元是关于在任务地区各地所需警卫的合同安全服务；
- (e) 463 100美元用于17名军事联络官的生活津贴、服装津贴和伤残偿金(136 700美元)以及38名民警观察员的生活津贴和服装津贴(300 900美元)。

旅费

- 3.83 本项下所需经费估计数131 000美元,用于工作人员往返总部与特派团地区之间的旅费以及工作人员在区域内和当地旅行(35 000美元);军事联络官的调离和安置旅行(36 000美元)以及民警观察员(60 000美元)。

订约承办事务

- 3.84 本项下经费80 000美元用于支付联危核查团新闻方案的费用,例如广播电台的宣传和指定时间、包括以土著语文制作广播的西班牙语节目;制作关于核查团工作的专门录像带,编制和散播出版物。这笔估计数包括下列订约承办事务:新闻监测、摄影服务、广告和宣传、当地报纸每两周一次关于联危核查团活动的增刊、海报和特别活动。

一般业务费

- 3.85 本项下所需费用估计数816 800美元用于下列开支:
- (a) 房地租金和维修(266 400美元)。这笔经费可细分为房地租金(160 200美元);总部翻修(40 000美元);房地维持用品(10 500美元);杂项维修(29 100美元);水电费(26 600美元);
 - (b) 飞机租金(401 300美元)。请拨资源反映出继续租用一架双涡轮式固定翼飞机三个月,以便在危地马拉境内旅行,并且应付紧急状况,包括撤离,还租用一架中型战术运输直升机;
 - (c) 车辆租金和维修(43 100美元)。这笔经费用于需要时租用货车或其他有关车辆在危地马拉境内各地运输重型设备(2 800美元);车辆维修(32 100美元);车辆保险三个月按比例计算的保险费(8 200美元);

- (d) 通讯(60 700美元)。请拨资源用于国际海事卫星组织和国际通信卫星组织的线路收费和使用费(39 600美元);电话(18 100美元);邮袋和其他邮件服务(3 000美元);
- (e) 杂项用品和服务(30 300美元)。经费用于维修办公室家具和设备以及医疗,包括索赔和理赔;
- (f) 货运及有关费用(15 000美元)。这笔经费将用于预期特派团总部与各区域办事处和分处之间以及纽约与危地马拉城之间的货运费用。

用品和材料

- 3.86 所需费用估计数123 600美元用于支付汽油、机油和润滑油费用(62 700美元);其他杂项用品(60 900美元),诸如文具和办公室用品、医疗用品、卫生和清洁材料、电气用品、杂志和报纸订阅费;其他杂项用品,包括电子数据处理软件和许可、警卫安全用品以及于需要时的其他杂项用品。

家具和设备

- 3.87 在家具和设备项下,估计数用于维修车辆所需的零件及有关设备(66 200美元);维修电讯设备所需的零件和杂项用品,包括外部承包商为设备提供服务(52 200美元);核查团可能需要但在其他项目下没有编列预算的其他杂项设备(53 900美元)。

3. 特别特派团

- 3.88 如上文第3.4段和表3.22所示,应安全理事会和/或大会和各国政府的要求或根据秘书长就预防性外交和缔造和平而进行斡旋的倡议而成立的各特别特派团列入分款C项下些活动所需费用估计为23 882 900美元,反映出大会1996年在核准1996-1997两年期方案概算后核可的经费。这些活动或是在1996-1997两年期内已完成,或因其性质特别,在目前阶段无法预见其是否要继续进行。因此,目前未要求开列经费。

维持和平行动部：拟议的1998-1999两年期组织结构和员额分配情况

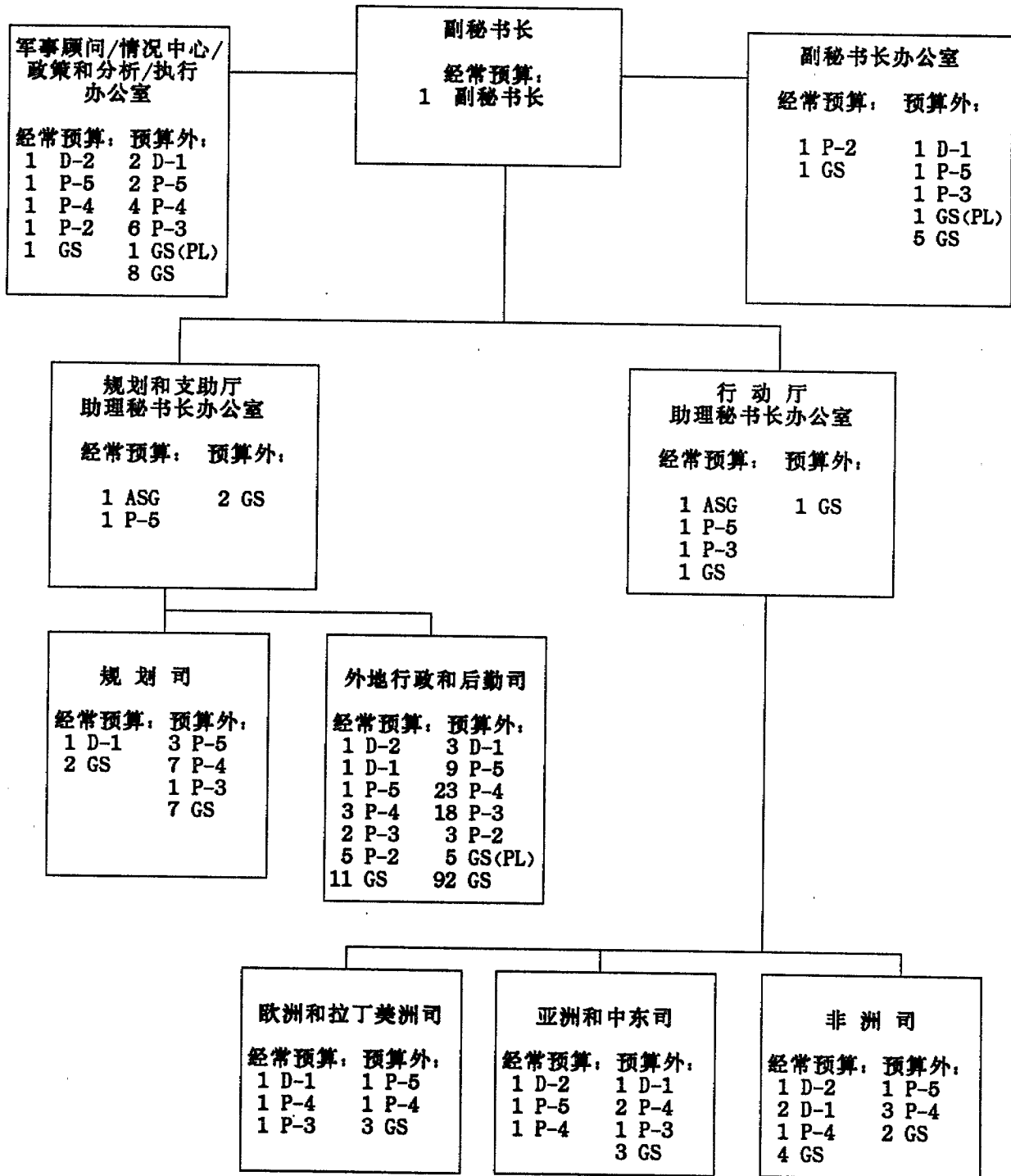

第4款

和平利用外层空间

(1998-2001年两年期中期计划方案3)

概览

- 4.1 1959年当空间活动刚开始时,大会承认有必要建立一个机制,以确保在空间活动中的广泛国际合作。大会1959年12月12日第1472(XIV)号决议设立和平利用外层空间委员会,除其他事项外,负责促进空间活动中的国际合作,组织相互交流和散发有关空间研究的资料,鼓励和协助制订国家空间方案,并研究探索空间可能产生的法律问题的性质。大会1961年12月20日第1721(XVI)号决议重新确认委员会的这些职责,该决议确信,联合国应作为和平探测和利用外层空间的国际合作协调中心。大会请委员会与秘书长合作,充分利用秘书处,与空间活动有关组织保持密切联系,促进资料交换,以及协助研究促进空间国际合作的措施。这些决议以及1982年举行的第二次联合国探索及和平利用外层空间会议的建议,是1998-2001年期间中期计划方案8--和平利用外层空间(A/51/6/Rev.1)所产生的各项活动的基础。
- 4.2 自第二次联合国和平利用外空会议以来,空间运用的范围和重要性已经扩大,从科学和技术的狭隘领域,发展到一系列广泛的应用,几乎对于所有国家来说,这些应用对业务通讯、气象预测、资源管理、防灾减灾、环境监测空中教育和其他社会及经济活动都是至关重要的。空间技术现已成为人们日常生活的一部分,今后将继续在改善人类生活方面发挥重大作用。
- 4.3 最近几年来,发展中国家对发展它们本国能力的技术援助的要求急速增加,特别是要求提供更多利用空间技术的机会和要求对执行试验项目提供技术咨询。参考了一项对会员国关于联合国空利用方案的看法的调查结果后,办事处的活动将集中于各会员国确定的空间应用的优先领域,如防灾减灾、保护环境以及土地和水资源的管理,这些活动将有助于区域和全球两级的可持续发展。将帮助促进空间技术的利用,使联合国在发展方面的活动能够有效率和有成果地进行。为了达到这个目标,必须考虑到联合国最近几次会议的建议,特别是联合国环境与发展会议。该会议指出空间技术是监测环境和促进可持续发展的有用工具。
- 4.4 联合国认为在利用空间技术方面的国际合作是促进可持续发展的工作中的重要部分,它需要进一步加强,以确保新的空间技术能够照顾所有国家,而不至于增加贫富之间的差距。由于空间活动的扩展以及国际政治环境的变化,联合国将必须处理许多重要的政治、经济、技术及法律方面的新问题。

- 4.5 鉴于上述，大会通过了关于开展探索和利用外层空间的国际合作，促进所有国家的福利和利益，并特别要考虑到发展中国家的需要的宣言的第51/122号决议。这项决议加上其他四组原则和五项国际条约，构成了联合国为空间活动所发展出来的法律框架。大会还在其第51/123号决议中决定于1999年或2000年召开一个向联合国所有会员国开放的委员会特别会议（第三次外空会议）。大会请委员会及其科学和技术小组委员会担任第三次外空会议的筹备委员会和咨询委员会。实质性的筹备工作将于1998年-1999年两年期内由外层空间事务处负责，大会并请该事务处担任第三次外空会议的执行秘书处。根据大会的建议，第三次外空会议的组织方式将允许尽可能广泛地参与，视情况应包括政府间组织和非政府组织以及私营工业，而事务处将在同这些组织合作下协调筹备活动。

表4.1 按支出用途开列的总表

(千美元)

(1) 经常预算

支出用途	1994-1995 支出	1996-1997 经费	资源增长		重计费用前 总额	重计费用	1998-1999 估计数
			数额	百分比			
员额	3 815.6	3 703.9	(12.9)	(0.3)	3 691.0	38.4	3 729.4
其他人事费	6.5	6.6	45.7	692.4	52.3	0.6	52.9
顾问和专家	14.5	18.6	-	-	18.6	0.3	18.9
旅费	77.8	91.4	9.1	9.9	100.5	1.7	102.2
一般业务费	-	-	10.9	-	10.9	0.2	11.1
招待费	-	1.8	1.6	88.8	3.4	-	3.4
用品和材料	2.2	-	-	-	-	-	-
家具和设备	-	9.5	13.2	138.9	22.7	0.1	22.8
补助金和捐款	430.0	344.6	136.4	39.5	481.0	7.2	488.2
共计	4 346.6	4 176.4	204.0	4.8	4 380.4	48.5	4 428.9

(2) 预算外资源

	1994-1995 支出	1996-1997 经费	支出用途	1998-1999 估计数
	1.4	2.0	其他人事费	16.0
	27.4	9.8	顾问和专家	12.0
	98.5	106.4	旅费	80.0
	-	3.0	用品和材料	2.0
	-	3.0	家具和设备	-
	168.9	585.0	其他	350.0
共计	296.2	709.2		480.0
(1)和(2)共计	4 642.8	4 885.6		4 888.9

表4.2 所需员额

方案：和平利用外层空间

	常设员额		临时员额				共 计	
	经常预算		经常预算		预算外资源			
	1996-1997	1998-1999	1996-1997	1998-1999	1996-1997	1998-1999	1996-1997	1998-1999
专业人员以上职类								
D-2	1	1	-	-	-	-	1	1
D-1	1	1	-	-	-	-	1	1
P-5	2	2	-	-	-	-	2	2
P-4/3	8	8	-	-	-	-	8	8
P-2/1	1	1	-	-	-	-	1	1
共 计	13	13	-	-	-	-	13	13
一般事务人员职类								
其他各等	6	5	-	-	-	-	6	5
共 计	6	5	-	-	-	-	6	5
总 计	19	18	-	-	-	-	19	18

工作方案

4.6 本方案将由外层空间事务处负责执行。它将执行1999-2001年期间中期计划中所确定的目标以及大会与和平利用外层空间委员会因最近的国际发展动态而确定的新目标。

4.7 事务处的主要活动包括：

- (a) 为和平利用外层空间委员会及其附属机关、大会第四委员会与空间问题有关的议程项目的全体工作组以及联合国第三次外空会议筹备与咨询委员会提供服务；
- (b) 组织培训活动以及为发展中国家执行试验项目以及就会员国确定的空间运用方面的优先领域提供咨询服务，以此来执行联合国空间运用方案的各项活动；
- (c) 在联合国系统内以及其他国际组织间就空间活动发挥协调作用，扩大运用先进信息技术，散发有关空间的资料。

活动

4.8 本两年期内将进行下列活动：

(a) 向政府间/专家机构提供服务(经常预算)

(一) 大会

- a. 会议文件。和平利用外层空间委员会第四十一和四十二届会议(1998-1999)的报告；秘书长关于第二次联合国探索及和平利用外层空间会议的执行的执行情况报告(1998-1999)；
- b. 实质性服务。大会第四委员会与空间问题有关的议程项目的全体工作组：每年两次会议；(1998-1999)；

(二) 和平利用外层空间委员会

- a. 会议文件。和平利用外层空间委员会第四十一和四十二届会议的报告草稿(每年5至6份报告,1998-1999)；和平利用外层空间委员会法律小组委员会关于其第三十七和三十八届会议的报告(1998-1999)；和平利用外层空间委员会科学和技术小组委员会关于其第三十五和三十六届会议的报告(1998-1999)；在科学和技术小组委员会第三十五和三十六届会议上提出的科学和技术报告(1998-1999)；会议室文件(每年八份)，(1998-1999)；第三次外空会议咨询委员会的报告草稿(一份报告,1998)；关于第三次外空会议召开前的组织事务的报告(5份报告,1998)；
- b. 实质性服务。第三次外空会议全体委员会和筹备委员会会议(1998-1999)(每年12-15次全体会议和4-5次筹备会议)；

(三) 和平利用外层空间委员会法律小组委员会

- a. 会议文件。和平利用外层空间委员会法律委员会第三十七和三十八届会议的报告草稿和小组委员会的工作组的报告草稿(每年7-8份报告,1998-1999)；与小组委员会的议程项目有关的法律研究报告(每年2-3份,1998-1999)；会议室文件(每年8份,1998-1999)；

- b. 实质性服务。全体会议和工作组会议(每年15次全体会议和15次工作组会议,1998-1999);
- c. 其他服务。保管关于发射到外层空间的物体的公开登记册;保存根据在A/AC.105/INF和ST/SC/SER.E文件系列中提供给委员会的《关于登记涉及外层空间物体的公约》所编制的公开登记册和资料库(预期会员国将提供20-30次通知,1998-1999);

(四) 和平利用外层空间委员会科学和技术小组委员会

- a. 会议文件。和平利用外层空间委员会科学和技术小组委员会关于其第三十五和三十六届会议的报告草稿以及小组委员会工作组的报告草稿(每年7-8份报告,1998-1999);联合国专家关于空间应用的报告(1998-1999);在联合国空间应用方案下举办的实习班、培训课程;讨论会,会议和研讨会的报告(每年5-7份报告,1998-1999);关于各会员国和国际组织在空间活动方面所提出的报告(每年3-6份报告,每年报告中载有10-15份来文,1998-1999);载有各会员国和国际组织关于空间碎片以及在外层空间使用核动力的研究的报告(每年2-4份报告,每份报告中载有5-6份研究报告,1998-1999);与小组委员会负责的议程项目有关的技术研究报告(2-3份报告,1998);第三次外空会议咨询委员会的报告草稿(一份报告,1998);关于第三次外空会议的组织事务的报告(事务的报告,1998,10份报告,1999);各会员国将于第三次外空会议上提出的国别报告的摘要,由秘书处汇编成册(45-50份报告,1998,10份报告,1999);关于在第三次外空会议上具体讨论题目的背景报告(10-20份报告,1998,2-4份报告,1999);会议室文件(每年8份,1998-1999);
- b. 实质性服务。为小组委员会的全体会议和工作组以及第三次外空会议咨询委员会的会议提供实质性服务(每年14至16次全体会议、4至6次工作组会议和5或6次咨询委员会会议,1998-1999);

(b) 其他实质性活动(经常预算/非经常预算)

- (一) 经常出版物。联合国的讨论会;《关于遥感、人造卫星通讯和空间科学的文选》(1998-1999);《空间要闻:在空间科学、技术和应用、国际合作和空间法方面的进展》(1998-1999);修编下列指南:《教育和培训讲学金指南》(一次,1998-1999);《专家名册》(一次,1998-1999);和《关于空间科学和技术的信息系统指南》(一次,1998-

1999); 以及修编《关于外层空间的联合国条约和原则》(1998-1999);

(二) 非经常出版物。修编:《联合国和国际组织的空间活动》(1998); 与联合国空间活动有关的特别出版物、文章和评论(每年4至6次, 1998-1999); 供在联合国讨论会、展览、导游、演说和讲习班中使用的出版物、展览品和教育材料(每年2至3次, 1998-1999); 在维也纳国际中心维持一个关于改善地球上的生活和保护环境的空间技术永久性展览(1998-1999);

(三) 小册子、小刊物、简表、挂图和资料册。关于发展方面的空间技术的进展的小册子(1998); 关于第三次外空会议的小册子(1998); 关于外层空间事务处的活动的小册子(1998-1999); 关于第三次外空会议的资料册(1999);

(四) 技术性材料。外层空间事务处的互联网主页(1998-1999); 修编参与应用空间方案活动的参与者数据库(1998-1999); 维持和管理国际空间信息系统的数据库;

(c) 国际合作和机构间协调与联络(经常预算)

(一) 为外层空间活动机构间会议的年会提供实质性服务(每年5次会议, 1998-1999);

(二) 编写外层空间活动机构间会议报告;

(三) 协调联合国系统内的外层空间活动: 1998、1999以及以后各年的工作方案(1998), 1999、2000以及以后各年的工作方案(1999);

(四) 维持和改善互联网上的主页, 作为联合国系统内各组织在空间方面活动的信息中心;

(五) 向联合国内和其他联合国系统内组织的办事处提供咨询服务, 以适当利用空间技术来改善它们的活动的效果和效率(1998/1999);

(六) 协调联合国系统内各组织间为第三次外空会议所进行的筹备活动(1998-1999);

(七) 参加6至8个与空间问题有关的国际性和区域性政府间组织的会议;

(八) 参加6至8次与空间问题有关的国际性和区域性非政府组织的会议;

(d) 会议服务(经常预算)

图书馆服务。通过外层空间事务处资料中心向各会员国、其他联合国办公室和其他组织提供有关资料、索引和其他图书馆服务,应要求提供与外层空间有关的科学、技术和法律资料(1998-1999),

(e) 技术合作(经常预算/非经常预算)

- (一) 咨询服务。应要求向会员国提供有关人造卫星通讯、遥感、基本空间科学和人造卫星气象学和环境监测的技术咨询服务,以支持在这些领域的国家和区域的方案和项目(每年7或8次,1988-1999)。

在1998-1999两年期间,预期将提供下列技术性的咨询服务:

- a. 协助美洲国家间第三次空间会议临时秘书处执行会议上通过的行动计划和后续项目;
- b. 协助小岛屿发展中国家执行一个项目,把空间技术纳入海岸地区综合风险评估和管理系统;
- c. 就建立和执行非洲科学家和专业人员合作信息网提供技术性咨询服务;
- d. 进行空间技术促进可持续发展第二次非洲区域会议的后续活动;
- e. 进行关于欧洲遥感人造卫星的应用的一系列国际培训课程的后继活动以及执行实验项目;
- f. 进行关于联合国基本空间科学讲习班的后继活动;
- g. 为空间科学和技术教育区域中心提供技术性的咨询服务,这些中心是在各区域经济委员会的所涉区域内同联合国协调建立的,其目的是规划和执行培训活动;

(二) 集体培训(讲习班、培训课程、讨论会和研讨会)

- a. 每年在全世界不同区域举办专家讲习班和会议,以便发展中国家派员出席有关空间科学和技术及其应用方面的选定课题的讲习班和会议(每年4或5次,1998-1999);
- b. 供发展中国家人员参加的有关遥感、通讯、人造卫星气象学和空间科学等选定课题的训练班(每年2或3次,1988-1999);

(三) 研究金。由会员国和政府间和非政府组织提供15至20个有关空间科学和技术领域的长期国际研究金(1988-1999)。

所需资源(按目前费率计算)

员额

- 4.9 所需经费估计数(3 691 000美元)反映出负增长12 900美元,这是由于取消了一个一般事务人员员额(其他级别),其中部分被行使新的标准化空缺率所抵消。这个数额将继续支付18个固定员额的经费。事务处将努力维持服务和产出水平,将取消的员额的职务分派给其他员额以及视情况利用一般临时助理人员。

其他人事费

- 4.10 经费52 300美元将包括和平利用外层空间委员会及其科学和技术小组委员会和法律小组委员会以及其他附属机构在开会前和会议期间工作高峰时期雇用一般临时助理人员的费用,并包括与上述事务处筹办的讲习班、讨论会和训练班有关的活动的经费。增加的经费还将应付由于筹备第三次外空会议而增加的员额需要。

顾问和专家

- 4.11 所需经费估计数18 600美元,将供科学和技术小组委员会和法律小组委员会编制关于空间科学和技术,国际合作和空间法的年度摘要之用。这笔费用将支付否则在外层空间事务处之内无法进行的科学和法律研究之用。这些研究将会包括专门课题,例如,有关空间碎片以及通讯用的地球低轨道卫星的技术和法律问题,环境监测以及在资源管理方面的空间应用问题。

旅费

- 4.12 所需经费估计数100 500美元,包括增加数9 100美元,用于支付参加空间应用专家方案以及支付事务处工作人员筹办和举行有关执行联合国空间应用方案的讨论会,训练课程和讲习班之用。在筹备第三次外空会议方面,预期在此方案下所进行的活动将继续增加。还会到总部出差,为第四委员会工作组全体会议题为“和平利用外层空间的国际合作”的议程项目提供服务。还需要向已建立和拟议建立的空间科学和技术教育区域中心提供技术咨询服务。

一般业务费

- 4.13 本项下编列的10 900美元,将用于支付维修数据处理设备的费用,这笔开支此前列在第26 E款(维也纳行政工作)下。

招待费

- 4.14 在委员会及其附属机关举行年会时以及在那些曾经向空间应用方案的工作提供大量财务和人力资源的空间机构的代表来访时,动用了招待费。因此,建议在1998-1999两年期的招待经费下编列3 400美元的经费,这包括恢复1996-1997两年期的水平之外另外增加1 600美元,这是考虑到筹备第三次外空会议的需要。

家具和设备

- 4.15 所需经费估计数22 700美元,用以支付购买办公自动设备之用。建议把原来在第27 G款(维也纳行政工作)下增列的资源(13 200美元)从该办事处转拨到此项下。

补助金和捐款

- 4.16 所需经费481 000美元用于执行空间应用方案的活动。这笔款项是用于支助来自发展中国家的人参加在世界各区域举办的讲习班、专家会议和培训课程。虽然在1996-1997两年期间活动的数目减少了两个,预期拟议增加的资源136 400美元将可恢复执行正常水平的活动,大约每年七项活动,基本上全都恢复此方案过去所提供的活动。除了从经常预算中为此方案提供的资源以外,联合国空间应用方案信托基金也为此方案提供了补充捐款。

外层空间事务处：拟议的1998-1999两年期组织结构和员额分配情况

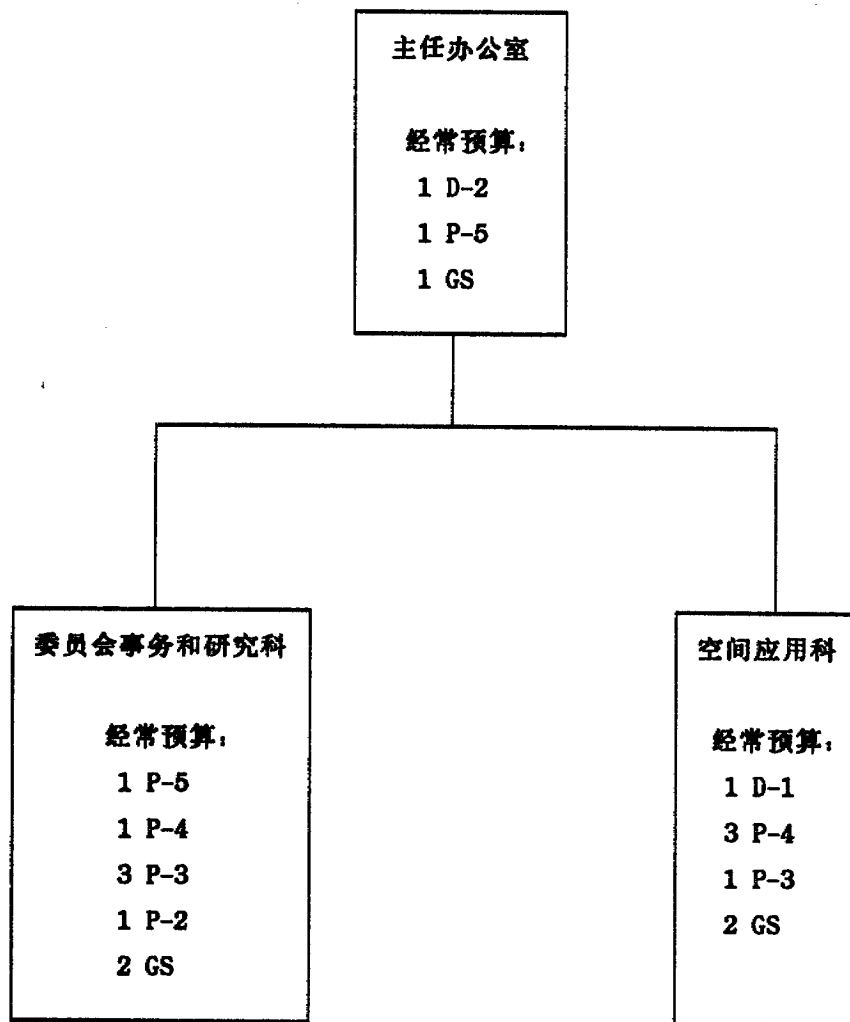



第三编

国际司法和法律

第5款 国际法院

概览

- 5.1 国际法院设在荷兰海牙，是联合国的主要司法机关。它按照其《规约》执行职务。该《规约》是《联合国宪章》的构成部分，由大会和安全理事会选出的15名法官组成，任期九年。
- 5.2 法院的职务是就各国向其提交的诉讼案件作出裁决，并于任何机构经《宪章》授权或依照《宪章》提出请求时，发表咨询意见。法院每年向大会提出年度报告。最近的一次报告载于A/51/4号文件。
- 5.3 书记官处是由法院根据其《规约》第二十一条第2项的规定任命的。书记官处向法院提供法律、外交、行政和其他方面的技术支持。它还负责财务管理、会计、档案和分发事务、以及文件和图书馆事务。
- 5.4 法院和书记官处的活动均不编入联合国的中期计划。如要执行《宪章》的规定和目的，法院就必须能够随时执行交托它的职务。为了正确评估1998-1999两年期法院所需经费估计数，就必须依据法院在两年期内现有和可预见的工作量来估量。目前，法院受理9个案件。没有迹象表明工作量在今后几年会大幅减少。就预算而言，该数目增加的原因是在几个案件中提出初步反对，如不维持原判，将必定导致两次明显和连续的诉讼，每次包括书面和口头答辩，并结果最终作出判决。国际关系上近来的经验和现时的发展都显示应假设两年期间至少会有两个新案件提送法院。对前五个两年期工作量的类似预测已经获得证实。除了案件数量很多，其性质也明显地变得多样和复杂。
- 5.5 《联合国财务条例和规则》第十五条，条例15.1规定“国际法院的方案概算，应由法院同秘书长协商后编制。秘书长应将此种方案概算连同他认为适宜的意见，一并提送大会”。
- 5.6 法院同秘书长协商后，现提出本概算。
- 5.7 1998-1999年将向法院拨供的总经费，其百分比分配情况估计如下：

	经常预算 (百分比)
A. 法院法官	31.8
B. 书记官处	48.1
C. 方案支助	20.1
共 计	100.0

表5.1 按构成部分开列的所需费用总表
(千美元)

构成部分	1994-1995	1996-1997	资源增长		重计费用	重计	1998-1999
	支出	经费	数额	百分比	前总额	费用	估计数
A. 法院法官	7 638.8	7 272.1	(296.1)	(4.0)	6 976.0	34.0	7 010.0
B. 书记官处	10 859.4	9 408.0	821.9	8.7	10 229.9	395.1	10 625.0
C. 方案支助	2 872.6	3 305.8	1 005.2	30.4	4 311.0	131.0	4 442.0
共 计	21 370.8	19 985.9	1 531.0	7.6	21 516.9	560.1	22 077.0

表5.2 按支出用途开列的总表
(千美元)

支出用途	1994-1995	1996-1997	资源增长		重计费用	重计	1998-1999
	支出	经费	数额	百分比	前总额	费用	估计数
员额	8 589.2	8 090.2	112.9	1.3	8 203.1	342.0	8 545.1
其他人事费	2 149.6	1 215.9	703.4	57.8	1 919.3	50.3	1 969.6
非工作人员报酬	7 584.6	7 209.9	(296.1)	(4.1)	6 913.8	32.3	6 946.1
顾问和专家	45.0	47.3	-	-	47.3	1.3	48.6
旅费	126.8	105.9	-	-	105.9	2.7	108.6
订购承办事务	490.9	456.8	450.4	96.5	907.2	23.6	930.8
一般业务费	1 855.7	2 094.1	601.0	28.6	2 695.1	92.0	2 787.1
招待费	3.0	10.9	5.6	51.3	16.5	0.5	17.0
用品和材料	329.3	312.6	-	-	312.6	8.2	320.8
家俱和设备	196.7	442.3	(46.2)	(10.4)	396.1	7.2	403.3
共 计	21 370.8	19 985.9	1 531.0	7.6	21 516.9	560.1	22 077.0

表5.3 所需员额

组织单位：国际法院

	常设员额		临时员额				共计	
	经常预算		经常预算		预算外资源		共计	
	1996-1997	1998-1999	1996-1997	1998-1999	1996-1997	1998-1999	1996-1997	1998-1999
专业人员以上职类								
助理秘书长	1	1	-	-	-	-	1	1
D-2	1	1	-	-	-	-	1	1
D-1	1	1	-	-	-	-	1	1
P-5	3	3	-	-	-	-	3	3
P-4/3	13	13	-	-	-	-	13	13
P-2/1	3	3	-	-	-	-	3	3
共计	22	22	-	-	-	-	22	22
一般事务人员职类								
特等	6	6	-	-	-	-	6	6
其他各等	26	26	3	3	-	-	29	29
共计	32	32	3	3	-	-	35	35
总计	54	54	3	3	-	-	57	57

A. 法院法官

表5.4 按支出用途开列的总表
(千美元)

支出用途	1994-1996	1996-1997	资源增长		重计费用	重计	1998-1999
	支出	经费	数额	百分比	前总额	费用	估计数
非工作人员报酬	7 584.6	7 209.9	(296.1)	(4.1)	6 913.8	32.3	6 946.1
旅费	54.2	62.2	-	-	62.2	1.7	63.9
共计	7 638.8	7 272.1	(296.1)	(4.0)	6 976.0	34.0	7 010.0

- 5.8 分款A编列与法院法官法定薪津有关的概算。法院法官的服务条件和报酬应于大会第五十三届会议期间按照大会1995年12月23日第50/216号决议第四部分的规定进行定期的全面审查。本分款下关于法官共同费用、法官薪金和津贴的概算是按现行费率计算的,因此是临时性的,以待大会的决定。概算内编列的资源,必要时,由根据大会将通过的关于临时及非常费用的决议内各项规定而承付的款项补充。1998-1999两年期关于这方面的概算将向大会第五十二届会议提出。

所需资源(按目前费率计算)

非工作人员报酬

- 5.9 所需经费估计数6 913 800美元用于支付法官的薪金、津贴和共同费用,反映与以下方面有关的净减数:核准临时法官的费用和旅费的一次性经费(111 300美元)、到法院出庭的旅费(106 000美元)、法官子女的教育补助金和旅费(119 300美元),其中一部分由增加的核减数所抵消,1996-1997年因法院的一个空缺而未付薪金(24 100美元)以及法官应领养老金(16 400美元),上述估计数分列如下:
- (a) 法官的薪金和津贴
- 5.10 本项目所需经费(4 398 800美元)用于支付法官的薪金和津贴,排定于大会第五十三届会议进行全面审查并将充供用途如下:
- (a) 大会1990年12月21日第45/250 A号决议决定的每名法官145 000美元的年薪;
- (b) 法院院长每年15 000美元的额外的特别津贴;
- (c) 副院长代理院长时每天94美元额外特别津贴,每年最高限额为9 400美元。
- (b) 法官的共同费用
- (c) 退职法官的养老金
- 5.11 依照大会1990年12月21日第45/250 B号决议的决定,任满九年的国际法院法官应领养老金为每年50 000美元,当选连任的法官应领养老金,按继续服务的月数计算,每月增加250美元,但每年最高养老金以75 000美元为限。大会又决定,尽管有任何相反的规定,凡1990年12月31日在支领

中的养恤金，包括在该日或该日以前退休的任何法官的养恤金自1991年1月1日起应增加年值22%。大会还决定每逢审查国际法院法官年薪时，也应审查法官的养恤金。对这一点，大会第50/216号决议第四部分核准载在行政和预算问题咨询委员会的报告（A/50/7/Add.11第14段）的建议，请秘书长在一个报告内重新审查法院法官的养恤金制度。并充分考虑到委员会的要求，即秘书长的报告应分析精算顾问的建议和备选方法。养恤金所需经费现估计为2 020 000美元，因此是临时性的，将依照大会第45/250 B号决议，供退休法官和法官遗孀支领，其中包括增加数16 400美元，反映退休法官和法官遗孀人数变动的净结果。

(二) 其他共同费用

5.12 其他共同费用所需经费包括：

- (a) 按照大会1982年12月21日第37/240号决议核准的国际法院旅费及生活津贴条例，非驻地法官每年三次到法院出庭的旅费以及住在法院所在地的法官在任职那年后每两年一次回籍探亲的旅费所需经费（405 000美元）；
- (b) 按照大会1994年5月26日第48/252 C号决议第1和第2段决定为主要住在海牙的法官支付其子女的教育补助金，每名最高限额为9 750美元，每名残疾子女的最高限额为13 000美元，自1994年1月1日生效。行政和预算问题咨询委员会在其报告第8段（A/50/7/Add.11）内同意秘书长建议经大会1994年12月23日第49/223号决议核准的教育补助金（包括残疾子女的教育补助金）的增加额自1995年1月起适用于法院法官。因此，还为就学地点在荷兰境外的每名子女自就学地点到海牙的有关旅费编列了经费。这些经费概数是临时性的，因为按照大会第48/252 C号决议，支付法官子女的教育补助金和旅费所需的经费将与法官薪酬同时在大会第五十届会议审查（90 000美元）。

旅费

- 5.13 所需经费估计数62 000美元，用于支付法院院长出席大会各届会议的旅费和生活津贴以及法院法官其他公务旅行的旅费和生活津贴。

B. 书记官处

表5.5 按支出用途开列的总表
(千美元)

支出用途	1994-1995 支出	1996-1997 拨款	资源增长		重计费用 前总额	重计 费用	1998-1999 估计数
			数 额	百分比			
员额	8 589.2	8 090.2	112.9	1.3	8 203.1	342.0	8 545.1
其他人事费	2 149.6	1 215.9	703.4	57.8	1 919.3	50.3	1 969.6
顾问和专家	45.0	47.3	-	-	47.3	1.3	48.6
旅费	72.6	43.7	-	-	43.7	1.0	44.7
一般业务费	3.0	10.9	5.6	51.3	16.5	0.5	17.0
共 计	10 869.4	9 408.0	821.9	8.7	10 229.9	395.1	10 625.0

- 5.14 法院书记官处为其行政机关，由选派的书记官长和副官长组成，任期七年，连选得连任。书记官长对领导书记官处所有单位的工作负完全责任。书记官处的其他官员由法院根据书记官长的提议任命或经院长核可，由书记官长任命。书记官处为法院提供法律、外交及其他技术支助，并且是法院来往通讯的经常渠道。它还负责一切行政工作，特别是法院的财务管理和会计，档案和分发事务，以及文件和图书馆事务。

所需资源(按目前费率计算)

员 额

- 5.15 所需经费估计数(8 203 100美元)用于支付持续的常设员额(22名专业人员以上职类和32名一般事务人员(6名特等和26名其他各等))，以及3名持续一般事务人员(其他各等)临时员额。增长数(112 900美元)是因为所适用的实际1996-1997年空缺率改成为算出这些估计数所假定的标准空缺率。

其他人事费

- 5.16 其他人事费包括支付：

- (a) 会议临时助理人员(1 627 100美元)其中包括资源增长703 400美元，支付法院非公开会议和公开听询会会前和会期服务所需的自由应聘口译、笔译和速记打字员的征聘费和旅费。

增长数是因为继续需要为以前由两名P-4翻译临时员额所负担的工作提供经费。这些员额开列在登记官处1994-1995年员额表内,以翻译法律和其它文件,包括判词或咨询意见、法官关于案件的书面说明、非公开会议的记录和公开听询会的逐字记录、书面诉状和附件等,向法院和其委员会的公开听询会和非公开会议提供口译以及编制词汇。由于在1996-1997两年期延长两名P-4临时员额的提议未予核可,登记官处在现两年期不能满足其翻译需要。必须在现两年期采取各种措施,例如重新部署资源以便满足法院的翻译需要。因此已证明,应该提供尽管是最少的经费,以便满足法院的翻译需要。拟议的增加了的另一部分是根据近年来的经验,也视为最少数额,供作法院的附带诉讼和行政及其它会议所需的翻译和口译费用;

(b) 一般临时助理人员费用(210 600美元)支付秘书、送信员、图书馆助理和电话接线员支助经常工作人员和替换产假及病假的工作人员;

(c) 在工作最忙期间向法官和书记官处经常工作人员提供秘书协助的加班费(81 600美元)。

顾问和专家

5.17 所需经费47 300美元支付专家指导和训练书记官处的工作人员运用软件,操作现有软件及硬件,维持和改进法院的电脑系统,法院档案的自动化以及其网址建立后的后续工作。

旅费

5.18 所拟议经费43 700美元支付出席大会各届会议的旅费书记官处的工作人员因法院公务的旅费。

一般业务费

5.19 所需经费16 500美元,支付国家或政府首长以及各国政府和国际组织的其他官员来访时的招待费、案件顾问的接待费和其它这些正式活动的费用,其中包括根据现有的开支形态资源增长数5 600美元。

C. 方案支助

表5.6 按支出用途开列的总表
(千美元)

支出用途	1994-1995 支出	1996-1997 经费	资源增长		重计费用 前总额	重计 费用	1998-1999 估计款
			数 额	百分比			
订约承办事务	490.9	456.8	450.4	96.5	907.2	23.6	930.8
一般业务费	1 855.7	2 094.1	601.0	28.6	2 695.1	92.0	2 787.1
用品和材料	329.3	312.6	-	-	312.6	8.2	320.8
设备	196.7	442.3	(46.2)	(10.4)	396.1	7.2	403.3
共 计	2 872.6	3 305.8	1 005.2	30.4	4 311.0	131.0	4 442.0

- 5.20 本分款下所需经费估计数用于支付国际法院及其书记官处的共同事务费，其中特别包括联合国向卡内基基金会支援让法院使用和平宫。

所需经费(按目前费率计算)

订约承办事务

- 5.21 所需经费估计数907 200美元,将支付下列用途:

- (a) 法院的印刷方案(583 700美元)包括增长数280 800美元,以使经费恢复1996-1997年原来核定的数额,否则积压数量就会因经费不足而有所增加。这笔经费将支付法院《规约》和细则规定的出版物的费用,其中包括三种年度汇编:《判决书、咨询意见和命令辑》、与法院有关的各种著作和文件的《书目》、以及法院《年鉴》。此外,所需经费还用来支付法院手册和每个案件诉讼结束后法院发表的题为《诉状、口头辩论、文件、构成案文、地图和图表》的案卷的费用;
- (b) 所需经费支付订约外部翻译的费用(239 000美元),包括增长数119 500美元,法院使1996-1997年经费恢复原定数额,以免积压着未能翻译的法院文件。这笔经费支付聘用外部订约翻译,以翻译某些案件的诉状以及法院将作出的判决所附的声明和意见。
- (c) 数据处理服务(66 000美元):继续利用外部数据库和改善法院记录的安全的一次费用,以及将其记录转到光盘媒介以减少所需的档案储存空间。

一般业务费

5.22 所需经费2 695 100美元内有资源增加数601 000美元,将用于:

- (a) 联合国因法院使用海牙和平宫的设备所应摊付的一般业务费摊款(2 178 500美元)。其中包括法院1997年1月1日可使用的房地扩大而增加的数额485 800美元。1996-1997年已付部分费用(即1997年)由于法院受理的案件增多,结果任期已正式届满法官继续留任以完成案件、专家法官及额外支助工作人员需要更多空间,因此必须扩充房地。修正卡内基基金会和联合国关于法院使用房地协议的第二条,其中开列联合国应付卡内基基金会的缴款和第四条,其中规定法院使用和平宫房地的补充协议,将提交大会,供其核可。卡内基基金会要求在两年期的每一年将缴款增加2.5%。大会1995年12月23日第50/214号决议接受了行政和预算问题咨询委员会载在其报告(A/50/7/Add.11)的建议,即每次提出要求时,应由委员会审查和核可按通货膨胀率调整的经费;
- (b) 支付影印机装备租金(28 700美元);
- (c) 支付长途电话、邮寄、邮袋、电报和用户电报及传真的费用(218 500美元);
- (d) 243 500美元支付法院办公室自动化装备,其他办公室装备及车辆的维修费,其中包括资源增长数110 000美元,主要用于1996-1997年购置的新复印机的维修费和购置下面拟议的设备费用;
- (e) 支付法院两辆公务车辆的保险费和向法院提供的其他杂项服务(25 900美元)。

用品和材料

5.23 所需经费估计数312 600美元,用于购买图书馆书籍和用品,文具,内部复印用纸张,胶印用品和其他杂项用品。

设备

5.24 所需经费396 100美元,包括1996-1997两年期购置设备的一次费用失效使资源增长减少46 200美元。支付以下费用:(a) 更换法院的两部公务汽车(76 000美元);(b) 改进复印设备的新增设备(29 200美元);和(c) 法院购置办公室自动化设备所需经费,包括会计系统(15 600美元)、从1996-1997两年期延迟建立的文件资料和存档系统(45 000美元)、增强网络储存功能(21 600美元)、索引软件(12 500美元)中继器、光盘只读储存器编写和其它软件(16 200美元)、服务机的新增储存和记忆能力(13 400美元)。余额166 600美元将支付法院大厅的音响设备(31 000美元)和更换办公室自动化设备(135 600美元)。

国际法院书记官处：拟议的1998-1999两年期组织结构和员额分配情况

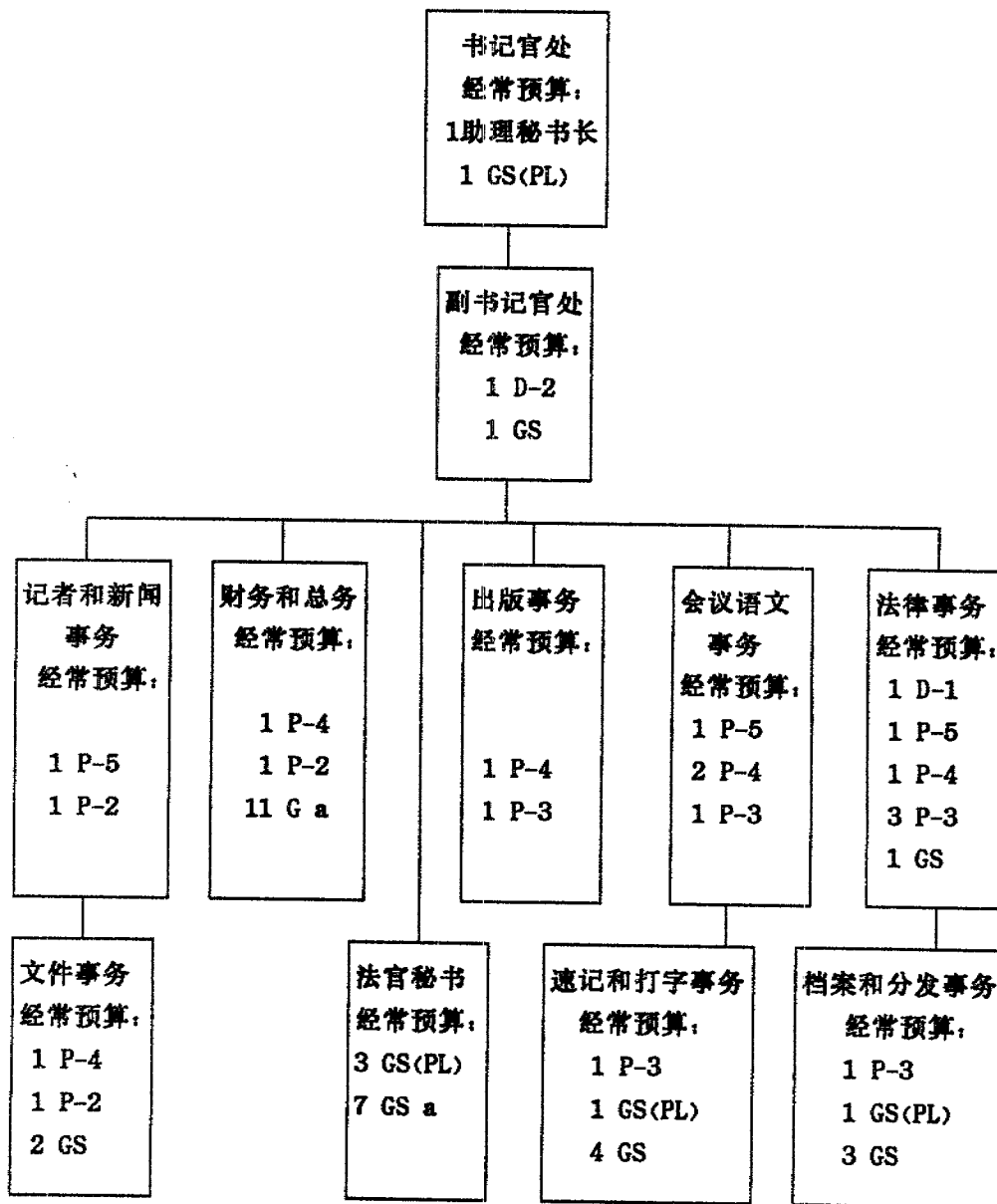

* 包括分别分配给财务以及法官秘书的一名一般事务人员员额和两名一般事务临时助理人员员额。

第6款 法律事务 (1998-2001年中期计划方案4)

概览

- 6.1 法律事务厅负责执行本款下列的工作方案。工作方案由大会及其附属机构，即联合国国际贸易法委员会提供指导。联合国海洋法缔约国会议也提供了指导。
- 6.2 法律事务厅负责的活动属于经订正的1998-2001年中期计划 (A/51/6/Rev.1和Rev.1/Corr.1)所
载的方案4.法律事务的范畴。
- 6.3 依照中期计划,方案4.法律事务的总目标是:向秘书处和联合国主要机关及其他机关提供统一的
中央法律服务、协助促进国际公法和贸易法的逐步发展和编纂、促进加强和建立以及有效执行
海洋的国际法律秩序、和登记及发布条约和执行秘书长的保管任务。法律事务厅设法通过提供
有关国际法和国内法、公法、私法、程序法和行政法问题的法律服务来实现这项目标,其方法
是:向联合国若干机构提供实质性秘书处职能、和通过迅速处理和公布与条约有关的行动和已
登记及保管的条约,来协助人们了解、接受和连贯一致地适用1982年《联合国海洋法公约》和
有关的执行协定、和就条约法有关的事项向会员国提供协助(同上第4.1段)。
- 6.4 本方案由主管法律事务副秘书长,联合国法律顾问负责管理。
- 6.5 概算反映对所有次级方案进行了全面的内部审查。对于次级方案1-3和5,结论是它们应当继续
保留,不作更动。这项结论是根据从大会收到的指示以及从与法律事务厅有工作关系的其他实
体收到的回馈作出的。下面将详细加以说明。另一方面,特别受到重视的是,次级方案4,海洋法
和海洋事务和次级方案6,条约的保管、登记和出版的重大变动。
- 6.6 关于次级方案4,由于海洋法领域的一些重要发展,以致必须部分修订海洋事务和海洋法司所起
的作用。该司已于改组以配合当前的需要。特别是考虑到已经设立两个新的条约机关:国际海
洋法法庭和国际海底管理局。尽管它们是自主机关,仍然同联合国有关。本司工作重点现在
将放在大会所规定的新任务,除别的以外包括:协助各国和国际组织确保与海洋有关的国际文书
和方案同《联合国海洋法》及有关协定的规定符合一致和向大会说明对海洋法和海洋事务方面
各项发展和新出现问题的通盘。

- 6.7 关于次级方案6, 已对其进行了大幅修订, 旨在使条约科的工作合理化。该科的计算机化方案已进行了一段期间。多年来积压的工作正在通过多元办法赶办, 预料可在1999年以前赶完。此外, 为了提高效率, 已把四名专业人员员额和一名一般事务人员员额从会议和支助事务厅, 制稿和校对股调往条约科。
- 6.8 依照大会1996年12月17日第51/209号决议, 两年期期间将特别作出努力, 加速编写和出版《联合国各机关惯例汇编》。与《宪章》111条条文有关的主要机构所用惯例的摘要一向由秘书处六个分别的部厅负责编写。因此, 《补编》的出版需要和有赖所有有关部门及时完成各自的任务。法律事务厅本身就《宪章》大约25条条文编写了研究报告, 并按各司权限分发。该厅也将主持部门间审查委员会, 进行最后审查。
- 6.9 在重新计算费用之前, 1998-1999两年期拟议为法律事务厅编列的资源总额达31 791 300美元, 比1996-1997订正拨款增加1 536 800美元(5.0%), 并考虑到上文提到的调动。如表6.3所列, 资源总额除别的以外反映: 裁撤六名专业人员员额和三名一般事务人员员额、拟议设置一名P-3员额、改叙一名D-1职等员额, 升为D-2和将五名其他职等升至特等, 和把五名员额(四名专业人员和一名一般事务人员)员额从会议和支助事务厅, 制稿和校对股调至条约科。资源总额还包括下列增加数: 订约承办增加1 140 200美元、一般业务费增加90 000美元、用品和材料增加24 600美元和研究金补助金和捐款增加12 600美元; 和下列减少数: 其他人事费减少3 500美元、顾问和专家费减少76 700美元、旅费减少88 400美元、招待费减少600美元和家俱和设备减少492 600美元。
- 6.10 1998-1999两年期方案资源总额估计的百分比分配情况如下:

	经常预算	预算外资源 (百分比)
A. 决策机关	9.9	-
B. 工作方案	85.7	100.0
C. 方案支助	4.4	-
共 计	100.0	100.0

6.11 在各次级方案之间,估计的资源百分比分配情况如下:

	经常预算	预算外资源 (百分比)
次级方案 1 通盘领导、管理和协调向整个联合国提供的法律咨询和服务	10.6	18.4
次级方案 2 向联合国机关和方案提供一般性法律服务	14.0	70.0
次级方案 3 国际法的逐步发展和编纂	16.6	4.8
次级方案 4 海洋法和海洋事务	19.5	1.0
次级方案 5 国际贸易法的逐步调和与统一	12.4	5.8
次级方案 6 条约的保管、登记和出版	26.9	-
共 计	100.0	100.0

应当注意的是,新的中期计划所列的6项次级方案同上一个中期计划(A/47/6/Rev.1)方案9和10的10项次级方案的对应关系如下:

新的 次级方案	以前的方案/ 次级方案	
1	9.1	通盘领导、管理和协调向整个联合国提供的法律咨询和服务
2	9.4	向联合国机关和方案提供的一般性法律服务
3	9.3	国际法的逐步发展和编纂
4	10.1-5	1. 促进统一和协调一致地适用《联合国海洋法公约》,并向各国提供咨询和资料 2. 协助各国在全面性海洋制度的范围内制订海洋政策和进行综合性海洋管理 3. 支助联合国系统内各组织并在《公约》范围内协调海洋事务活动 4. 向国际海底管理局和国际海洋法法庭筹备委员会提供服务,并支助将来设立的管理局和法庭 5. 向《公约》设立的大陆架界限委员会和其他政府间机构提供服务和执行秘书长根据《公约》承担的其他职务
5	9.5	国际贸易法的逐步调和与统一
6	9.2	条约的保管、登记和出版

表6.1 按构成部分开列的所需费用总表
(千美元)

(1) 经常预算

构成部分	1994-1995 支出	1996-1997 经费	资源增长		估计费用 前基期	估计费用	1998-1999 估计数
			数额	百分比			
A. 决策机关							
1. 国际法委员会	1 956.8	1 944.8	(64.4)	(3.3)	1 880.4	(6.5)	1 874.9
2. 联合国国际贸易 法委员会	328.1	342.2	(0.1)	-	342.1	5.5	347.6
3. 联合国行政法庭 (包括其秘书处)	986.1	887.5	151.7	17.0	1 039.2	60.8	1 100.0
小 计	3 253.0	3 174.5	87.2	2.7	3 261.7	60.8	3 322.5
B. 工作方案							
1. 调查领导、管理和协 调法律咨询和服务	3 473.9	2 650.4	206.8	7.8	2 867.2	179.0	3 036.2
2. 向联合国各机关和方 案提供一般性法律服 务	2 619.7	3 472.1	304.5	8.7	3 776.6	246.2	4 002.8
3. 国际法的逐步发展与 编纂	3 601.8	4 008.5	457.5	11.4	4 406.0	267.4	4 763.4
4. 海洋法和海洋事务	8 171.9	6 839.2	(1 327.9)	(20.1)	5 265.3	339.5	5 604.8
5. 国际贸易法的逐步协 调与统一	3 214.5	3 242.5	291.5	8.9	3 534.0	31.2	3 565.2
6. 条约的保管、登记和 出版	5 854.4	5 957.6	1 309.6	21.9	7 267.2	457.3	7 724.5
小 计	26 936.2	25 924.3	1 242.0	4.7	27 166.3	1 540.6	28 706.9
C. 方案支助							
部门行政	-	1 155.7	207.6	17.9	1 363.3	86.1	1 449.4
小 计	-	1 155.7	207.6	17.9	1 363.3	86.1	1 449.4
共 计	30 189.2	30 264.5	1 536.8	5.0	31 791.3	1 687.5	33 476.8

(2) 预算外资源

	1994-1995 支出	1996-1997 估计数	资金来源	1998-1999 估计数
			(a) 为下列提供支助服务:	
			(i) 联合国组织	
			对预算外行政结构	
	1 905.2	2 447.9	的支助	2 730.0
			(ii) 预算外活动	
	390.6	668.4	维持和平行动	768.3
			(b) 实质性活动	
			联合国国际贸易法委员	
	161.9	219.0	会讨论会信托基金	220.0
	99.3	130.0	国际法讨论会信托基金	130.0
			联合国国际法的教学、研究、传	
			播和广泛了解协助方案信托基	
	31.9	33.0	金—雷莉·汉密尔顿·亚美拉	
			辛格纪念奖励金	40.0
			协助各国通过国际法院解决争端	
	-	500.0	信托基金	-
			支助参加联合国跨界鱼类和高度	
	100.2	-	洄游鱼会议的发展中国家信托	-
			基金	-
	669.2	-	安全理事会第780(1992)号决议	-
			所设专家委员会信托基金	-
	90.2	-	国际海底管理局和国际海洋法法	-
			庭筹备委员会特别帐户	-
			向联合国国际贸易法委员会发展	
			中国家成员国提供旅费援助的	
			自愿基金	10.0
	0.5	0.9	希尔维托·阿马多纪念演讲信托	9.0
			基金	
			最不发达国家参与建立国际刑事	
			法院筹备委员会和1996年全权	
		50.0	代表外交会议的工作信托基金	50.0
			(c) 业务项目	
			双边来源	-
共 计	3 509.0	4 107.3		3 957.3
(i) 和 (ii) 共计	33 696.2	34 361.8		37 436.1

表6.2 按支出用途开列的总表

(千美元)

(1) 经常预算

支出用途	1994-1996 支出	1996-1997 经费	资源增长		重计费用前总额	重计费用	1998-1999 估计数
			数额	百分比			
员额	23 221.9	23 789.5	931.2	3.9	24 720.7	1 413.5	26 134.2
其他人事费	530.0	381.7	(3.5)	(0.9)	378.2	22.0	400.2
非工作人员报酬	241.6	278.0	-	-	278.0	-	278.0
顾问和专家	203.3	610.4	(76.7)	(12.5)	533.7	24.2	557.9
旅费	2 544.7	2 589.4	(88.4)	(3.4)	2 501.0	36.6	2 537.6
订约承办事务	1 419.4	1 129.7	1 140.2	100.9	2 269.9	126.9	2 396.8
一般业务费	807.6	270.3	90.0	33.2	360.3	20.8	381.1
招待费	3.4	6.6	(0.6)	(9.0)	6.0	.4	6.4
用品和材料	82.5	47.2	24.6	52.1	71.8	4.3	76.1
家具和设备	758.4	827.4	(492.6)	(59.5)	334.8	18.7	353.5
补助金和捐款	376.4	324.3	12.6	3.8	336.9	20.1	357.0
共 计	30 189.2	30 254.5	1 536.8	5.0	31 791.3	1 687.5	33 478.8

(2) 预算外资源

	1994-1996 支出	1996-1997 估计数	支出用途	1998-1999 估计数
	2 587.9	3 140.0	员额	3 418.4
	62.1	-	其他人事费	-
	23.6	438.3	顾问和专家	75.0
	596.0	262.4	旅费	240.0
	30.2	50.0	订约承办事务	3.0
	73.4	13.6	一般业务费	40.4
	-	40.0	用品和材料	4.2
	2.6	-	家具和设备	6.3
	131.2	163.0	补助金和捐款	170.0
共 计	3 509.0	4 107.3		3 957.3
(1) 和 (2) 共 计	33 698.2	34 361.8		37 436.1

表6.3 所需员额

方案：法律事务

	常设员额		临时员额				总计	
	经常预算		经常预算		预算外资源			
	1996-1997	1998-1999	1996-1997	1998-1999	1996-1997	1998-1999	1996-1997	1998-1999
专业人员以上职类								
副秘书长	1	1	-	-	-	-	1	1
D-2	3	4	-	-	1	-	4	4
D-1	9	7	-	-	1	2	10	9
P-5	19	17	-	-	2	2	21	19
P-4/3	35	38	-	-	5	4	40	42
P-2/1	13	12	-	-	2	2	15	14
共计	80	79	-	-	11	10	91	89
一般事务人员职类								
特等	7	12	-	-	-	-	7	12
其他各等	58	51	-	-	7	6	65	57
共计	65	63	-	-	7	6	72	69
总计	145	142	-	-	18	16	163	158

A. 决策机关

1. 国际法委员会

表6.4 按支出用途开列的总表
(千美元)

支出用途	1994-1995 支出	1996-1997 经费	资源增长		重计费用 前总额	重计费用	1998-1999 估计数
			数额	百分比			
非工作人员报酬	196.6	232.0	-	-	232.0	-	232.0
旅费	1 711.7	1 701.1	(82.0)	(4.8)	1 619.1	(7.2)	1 611.9
订约承办事务	49.5	11.7	17.6	150.4	29.3	1.7	31.0
共计	1 966.8	1 944.8	(64.4)	(3.3)	1 880.4	(5.5)	1 874.9

活动

6.12 国际法委员会是大会1947年11月21日第174(II)号决议设立的。委员会的工作目标是,促进国际法的逐步发展和编纂。委员会由公认通晓国际法的34名成员组成。除非大会另有决定,委员会

每年开会12个星期，并向大会提出报告。大会对委员会的工作方案提供指导。大会1996年12月16日第51/160号决议第12段决定，1997年委员会应当开会10个星期。法律事务厅编纂司负责向委员会提供实质性服务

所需资源(按目前费率计算)

非工作人员报酬

- 6.13 所需经费估计数232 000美元用于支付委员会主席和32名成员的酬金，有一名成员按本国法律规定不得接受报酬，其余款额用于按大会1980年12月17日第35/218号决议所订的费率支付6名特别报告员的费用。

旅费

- 6.14 所需经费估计数1 619 000美元用于支付委员会成员的旅费和生活津贴(1 403 300美元)，以及编纂司六名工作人员前往日内瓦向委员会会议提供服务的旅费和生活津贴(215 800美元)。这笔经费用于支付下列费用：(a) 主席和33名成员出席日内瓦年会的费用，按照大会最新的决定，会期估计为10个星期；(b) 主席在大会常会审议委员会报告期间出席会议的费用；(c) 主席和委员会另一名代表参加与依照其《章程》已建立了的合作联系的四个区域性政府间法律机构的会议(各为两个星期)的费用。
- 6.15 委员会1997年会议将审议它的会议是否将分两地举行(日内瓦五个星期和纽约五个星期)。会议分两地举行对费用仅略有影响。

订约承办事务

- 6.16 经费29 300美元将用于《国际法委员会年鉴》的外部印刷费用。

2. 联合国国际贸易法委员会

表6.5 按支出用途开列的总表
(千美元)

支出用途	1994-1995 支出	1996-1997 经费	资源增长		重计费用 前总额	重计费用	1998-1999 估计数
			数额	百分比			
旅费	112.4	151.6	(0.1)	-	151.5	2.7	154.2
订约承办事务	215.7	190.6	-	-	190.6	2.8	193.4
共计	328.1	342.2	(0.1)	-	342.1	5.5	347.6

- 6.17 贸易法委员会由36个会员国组成。大会1966年12月17日第2205(XXI)号决议规定,由它负责开展国际贸易法的逐步统一和协调,这项工作相当次级方案5。委员会在履行其职务时得到作为其秘书处的国际贸易法处的协助。委员会每年召开一次年会,会期长短不定,通常是3或4周,但最长不超过6个星期,并就各种专题举行工作组会议,每年会期共计不超过12个星期。

所需资源(按目前费率计算)

旅费

- 6.18 所需经费估计数151 500美元,用于贸易法委员会主席在第六委员会审议该委员会报告时出席会议的费用、维也纳工作人员向在纽约举行的贸易法委员会一届会议、设在维也纳以外的六个工作组一届会议提供实质性和技术服务、在纽约向第六委员会两次会议提供服务的旅费,以及法律顾问前往参加在维也纳举行的贸易法委员会一次会议的旅费。

订约承办事务

- 6.19 所需经费估计数190 600美元,用于《贸易法委员会年鉴》第二十八和第二十九卷的外部印刷费用以及用于重印已出版的文件。

3. 联合国行政法庭(包括其秘书处)

表6.6 按支出用途开列的总表

(千美元)

(1) 经常预算

支出用途	1994-1995 支出	1996-1997 经费	资源增长		重计费用 前总额	重计费用	1998-1999 估计数
			数额	百分比			
员额	354.6	358.6	5.1	1.4	363.7	23.1	386.8
其他人事费	51.1	2.4	13.1	545.8	15.5	0.9	16.4
非工作人员报酬	46.0	46.0	-	-	46.0	-	46.0
顾问和专家	-	-	43.0	-	43.0	2.4	42.7
旅费	438.8	433.1	31.0	7.1	464.1	27.8	491.9
订约承办事务	67.2	42.2	58.5	138.6	100.7	6.0	106.7
一般业务费	5.9	5.2	(2.4)	(46.1)	2.8	0.2	3.0
用品和材料	1.0	-	-	-	-	-	-
家具和设备	3.7	-	6.1	-	6.1	0.4	6.5
共 计	968.1	887.5	151.7	17.0	1 039.2	60.8	1 100.0

(2) 预算外资源

	1994-1995 支出	1996-1997 估计数	资金来源	1998-1999 估计数
			(a) 为下列提供支助服务:	
			(i) 联合国组织对预算外行政结构的支助	
	191.8	296.2	对预算外行政结构的支助	-
	-	-	(ii) 预算外方案	-
	-	-	(b) 实质性活动	-
	-	-	(c) 业务项目	-
共 计	191.8	296.2		-
(1) 和 (2) 共 计	1 159.9	1 182.7		1 100.0

表6.7 所需员额

组织单位：联合国行政法庭

	常设员额		临时员额				共 计	
	经常预算		经常预算		预算外资源			
	1996-1997	1998-1999	1996-1997	1998-1999	1996-1997	1998-1999	1996-1997	1998-1999
专业人员以上职类								
P-5	1	1	-	-	-	-	1	1
P-4/3	-	-	-	-	1	-	1	-
共 计	1	1	-	-	1	-	2	1
一般事务人员职类								
其他各等	1	1	-	-	1	-	2	1
共 计	1	1	-	-	1	-	2	1
总 计	2	2	-	-	2 a	-	4	2

a 1996-1997两年期筹措供15个月经费的员额。

- 6.20 联合国行政法庭是独立的机关，负责审理和裁决就据称不履行联合国秘书处工作人员雇用合同或其任用条件以及就据称由于联合国合办工作人员养恤基金所作决定不符合《养恤基金条例和细则》的规定而提出的申请书。法庭是由大会1949年11月24日第351 A(IV)号决议设立的。行政法庭由大会任命的七名法官组成，其中不得有二人同为同一国家国民，任期最初为三年，可以连任。法庭的管辖范围涵盖由自愿捐款提供经费的各个相关规划署，例如开发计划署、儿童基金会、人口基金、难民专员办事处和近东救济工程处的秘书处。根据其《规约》第14条，法庭的管辖范围已扩及海事组织和民航组织。
- 6.21 秘书处在法庭开庭时提供实质性、技术性和行政服务，包括对判例进行法律研究和分析；编写案情和各方论点的摘要草稿，供法庭作出判决；分析和研究与向法庭提出上诉案件有关的文件；同联合国附属机构行政当局、联合国合办工作人员养恤基金秘书处和法庭判决所涉各选所属的专门机构行政管理当局进行协商；分析和研究与向法庭提出的上诉案件有关的文件；同联合国附属机构行政当局、养恤基金秘书处和受法庭管辖的专门机构民航组织和海事组织管理当局协商；和处理法庭的对外关系，包括它同劳工组织秘书处的关系。两年期期间秘书处也将出版经常出版物《行政法庭判决书》，第十三和十四卷，均以英文和法文编印。

所需资源(按目前费率计算)

员额

- 6.22 所需经费估计数363 700美元用于继续维持一名P-5员额和一名一般事务人员员额。经费增加5 100美元，反映适用新的标准出缺率。

其他人事费

- 6.23 本项目下所需经费15 500美元用于支付加班费,以便协助法庭赶办当前积压的工作和向法庭在总部举行的会议提供服务,支付临时助理人员费用。

非工作人员报酬

- 6.24 经费46 000美元用于按照大会第35/218号决议制订的费率向法庭法官支付酬金。

顾问和专家

- 6.25 所需经费估计数40 300美元将使执行秘书能够继续以书籍的形式增订法庭判例法和确保《联合国行政法庭判决书》的编写和出版。

旅费

- 6.26 经费4 64 100美元用于支付法庭七名成员出席在纽约举行的两次会议和日内瓦举行的一次会议的旅费和四名工作人员前往日内瓦为两次会议提供服务的旅费。

订约承办事务

- 6.27 本项目下所需经费估计数100 700美元用于支付以英文和法文印发《行政法庭判决书》第十三和十四卷的外部印刷费用(40 400美元)和用于支付购置和租用数据库的费用和支付联合国和劳工组织行政法庭判例法电脑化索引(法律数据库)的费用(60 300美元)。

一般业务费

- 6.28 所需经费估计数2 800美元用于维修办公室自动化设备。

设备

- 6.29 经费6 100美元拟议用于购买办公室自动化设备。

B. 工作方案

次级方案 1

通盘领导、管理和协调向整个联合国提供的法律咨询和服务

表6.8 按支出用途开列的总表
(千美元)

(1) 经常预算

支出用途	1994-1995 支出	1996-1997 经费	资源增长		重计费用 前总额	重计费用	1998-1999 估计数
			数额	百分比			
员额	3 270.4	2 549.2	142.6	5.5	2 691.8	169.1	2 860.9
其他人事费	12.9	-	-	-	-	-	-
顾问和专家	-	-	40.3	-	40.3	2.4	42.7
旅费	31.1	52.7	12.6	23.9	65.3	4.0	69.3
订约承办事务	8.0	0.1	(0.1)	(100.0)	-	-	-
一般业务费	113.8	24.0	(2.8)	(11.6)	21.2	1.2	22.4
招待费	1.6	6.6	(0.6)	(9.0)	6.0	0.4	6.4
用品和材料	3.6	-	-	-	-	-	-
家具和设备	32.5	17.8	14.8	83.1	32.6	1.9	34.5
共计	3 473.9	2 660.4	206.8	7.8	2 857.2	179.0	3 036.2

(2) 预算外资源

	1994-1995 支出	1996-1997 估计数	支出用途	1998-1999 估计数
			(a) 为下列提供支助服务:	
			(一) 联合国组织	
	706.4	783.7	支助预算外行政结构	728.6
			(二) 预算外活动	
			(b) 实质性活动	
	699.2	-	安全理事会第780(1992)号决议	-
			所设专家委员会信托基金	
	-	500.0	协助各国通过国际法院解决法律争端信托基金	-
	-	-	(c) 业务项目	-
共计	1 405.6	1 283.7		728.6
(1)和(2)共计	4 879.5	3 934.1		3 764.8

表6.9 所需员额

组织单位：法律顾问办公室

	常设员额		临时员额				共 计	
	经常预算		经常预算		预算外资源			
	1996-1997	1998-1999	1996-1997	1998-1999	1996-1997	1998-1999	1996-1997	1998-1999
专业人员以上职类								
副秘书长	1	1	-	-	-	-	1	1
D-2	-	1	-	-	1	-	1	1
D-1	2	1	-	-	-	1	2	2
P-5	2	2	-	-	-	-	2	2
P-4/3	2	2	-	-	1	1	3	3
P-2/1	1	1	-	-	-	-	1	1
共 计	8	8	-	-	2	2	10	10
一般事务人员职类								
特等	1	1	-	-	-	-	1	1
其他各等	5	5	-	-	2	2	7	7
共 计	6	6	-	-	2	2	8	8
总 计	14	14	-	-	4 ^a	4 ^a	18	18

^a 由支助预算外行政结构提供经费的员额。

- 6.30 法律顾问办公室负责执行本次级方案，以及就本款下的所有法律活动提供通盘领导、监督和管理。
- 6.31 本次级方案的总方针将继续是联合国主要决策机关的活动，特别是本组织维持和平及其他行动、任务和政治活动以及秘书长的斡旋任务的法律方面。除维持法律安排的变化，以支助联合国维持国际和平与安全的努力外，本次级方案的活动涉及解释联合国的《宪章》、决议和条例、国际协定、国际公法问题，特别是使用武力和刑事及第三者责任的问题。
- 6.32 本次级方案的另一个目标是协助联合国主要和辅助机构的会议和其会议周期，就规章、程序和全权证书等事项提供法律服务和咨询意见。
- 6.33 本次级方案还向本组织提供法律咨询意见，以保证遵守联合国有关前南斯拉夫问题和卢旺达问题的特设国际法庭的行政管理的决议、决定、规则和条例。
- 6.34 此外，本次级方案为联合国和其辅助机构，包括分开的资助基金和方案进行谈判和达成协定，为与政府间组织和其它国际组织之间的合作作出体制和法律安排以及作出规定联合国在东道国政府领土内有关办事处的地位、特权、豁免权和活动的法律安排。

活动

6.35 本两年期内将进行下列活动：

(a) 实质性活动

(一) 维持国际和平与安全以及秘书长的斡旋、实况调查和其它特派团，包括紧急和人道主义救助事务

- a. 保证为联合国进行的所有维持和平行动和各斡旋及其他任务确定必要和适当的法律制度 and 职权；
- b. 参加有关各方就例如法律制度和职权的法律文书，包括部队地位协定、特派团地位协定、同部队派遣国的协定和同区域组织的合作协定的谈判；
- c. 向总部秘书处负责行动的单位、总部以外办事处、派到外地工作的法律干事和联络干事提供法律咨询意见；
- d. 执行安全理事会或其辅助机关在国际和平与安全领域所要求的具体法律性任务、编写报告或分析；
- e. 就在和平与安全领域通过的决议和决定衍生的法律影响和执行向安全理事会或其辅助机关提供咨询意见；

(二) 解决争端

- a. 维持同国际法院的联系和根据国家法院规约履行秘书长的法律职责，包括拟订法律声明和转递有关法律诉讼的通知；
- b. 代表秘书长出席法律诉讼，包括国际法院的法律诉讼；
- c. 为解决涉及本组织的带有国际公法性质的争端进行谈判或其他程序；
- d. 为秘书长、联合国机构和辅助机构拟订国际公法声明和研究及分析具体法律争端，并答复各国政府就国际公法提出的询问；

(三) 促进的法律文书

- a. 拟订、谈判和确定国际协定、组成的文书、和联合国、其机构和辅助机构，包括开发计划署、儿童基金会和人口基金与各国政府、政府间组织及其他国际机构合作进行体制或业务活动所需的其他法律条文；

- b. 促进和保证遵守《宪章》第一百零四和第一百零五条,《联合国特权与豁免公约》、联合国和美利坚合众国及其他东道国关于总部协定以及其他法律文书;

(b) 向政府间/专家机构提供服务

(一) 向会议提供实质性服务

- a. 代表秘书长和法律顾问出席联合国所召开或各国政府、政府间组织及其他国际机构所赞助的会议;
- b. 就带有国际公法性质的具体法律问题以及有关联合国政府间机构的成员和观察员参与的地位和范围的问题提供法律咨询意见、进行研究和分析;
- c. 处理关于代表的全权证书和在联合国、其机构和辅助机构,联合国会议的代表权问题;
- d. 根据国家法院规约履行秘书长对于在大会和安全理事会定期和不定期选举法院成员的法律职责;

(二) 向会议提供程序性服务

- a. 就联合国主要机构和辅助机构,包括会议及其筹备机构的议事规则的解释和适用提供口头和书面咨询意见;
- b. 向安全理事会就前南斯拉夫问题和卢旺达问题的特设国际法庭的规约、议事规则和证据的解释和适用提供口头和书面咨询意见;
- c. 审查和拟订联合国机构、辅助机构和会议的议事规则草案;
- d. 监督和指导在和参与联合国主要机构和辅助机构,包括前南斯拉夫问题和卢旺达问题的特设国际法庭的选举;

(三) 提供的其他服务

- a. 向处理属于法律顾问办公室的职权范围内事项的机关和机构,例如大会全权证书委员会、东道国关系委员会和适当时,第六委员会属于法律顾问办公室的职权范围内事项的特设工作组提供秘书处服务;
- b. 为主席编写说明和声明,协助主席团安排其工作、分析和阐明有关的法律问题,拟订报告和文件;

(c) 国际合作和机构间协调及联络

(一) 国际合作

- a. 就与《联合国宪章》、其他组成的文书、多边或双边条约及协定、联合国决议、决定、规章和条例的解释和适用有关的问题以及国际公法的一般性问题提供法律咨询意见,以保证法律统一和一致的执行;
- b. 就有关本组织因联合国、其机构和辅助机构,包括在各国领土内的开发计划署、儿童基金会和人口基金的活动引起的特权和豁免以及法律地位、与会员国、观察员国家、政府间组织、区域组织及其他国际实体的法律关系的法律问题提供咨询意见;

(二) 机构间协调及联络

- a. 协调部门间活动,与联合国处理法律事项的机构,总部以外办事处、派到外地工作或其他秘书处单位的法律顾问或联络干事联系;
- b. 与专门及有关机构以及与处理共同关切事项的其他国际和国家组织合作和协调体制安排;
- c. 代表出席和召开与联合国系统的法律联络干事和法律顾问举行的会议;

(d) 技术合作

(一) 应各国政府要求提供咨询服务

- a. 协助各国,包括通过协助各国通过国家法院解决法律争端信托基金,通过法院解决其法律争端,包括适用规约、向专家小组提供服务和向秘书长及大会提出报告;
- b. 为答复各国政府和政府代表团的问题拟订国际公法声明和研究及分析具体法律争端;

(二) 集体培训,包括座谈会、讲习班和研究金

- a. 提交文件和参加联合国机构、各国政府、专业会或国际组织就与联合国的职务有关的现有或规章法律问题所赞助的会议和专题讨论会;
- b. 各国政府或国际机构为外交家就属于办公室职权范围内的题目所赞助的培训班提供法律专门知识和顾问;

(二) 传播和更广泛了解国家法

为答复政府间组织、区域组织、国际和学术机构及公众所提出关于国际公法的问题拟订法律声明。

所需资源(按目前费率计算)

员额

- 6.36 所需经费估计数2 691 800美元用于上面表6.9所列继续维持8名专业人员以上职类员额及6名一般事务人员员额的费用。增加经费142 600美元反映应用新标准空缺率和以下改叙建议的综合结果。主任和副法律顾问的员额目前从预算外资源拨供经费。为纠正此不正常现象,拟议将一名D-1经常预算员额改叙为D-2职等,担任副法律顾问。鉴于员额的职务,所需经费较适宜从经常预算拨供。这项建议的必然结果是将副法律顾问目前所担任的预算外员额从D-2降低到D-1职等。

顾问和专家

- 6.37 请拨经费40 300美元用于使办公室能够响应从政府间进程所产生未预料到的要求。

旅费

- 6.38 请拨经费65 300美元用于法律顾问和其他高级法律干事应秘书长的要求同区域委员会、专门机构及政府间组织协商和与维持和平任务有关的旅行和出席联合国在总部以外举行的会议的旅费。

一般业务费

- 6.39 估计数21 200美元用于办公室自动化设备的维修费。

招待费

- 6.40 经费6 000美元用于接待费。

家具和设备

- 6.41 建议经费32 600美元用于购买和替换办公室自动化设备和电脑软件的费用。

次级方案 2 向联合国机关和方案提供一般性法律服务

表6.10 按支出用途开列的总表
(千美元)

(1) 经常预算

支出用途	1994-1995 支出	1996-1997 经费	资源增长		重计费用 前总额	重计费用	1998-1999 估计数
			数额	百分比			
员额	2 414.3	3 226.0	241.9	7.4	3 467.9	227.7	3 695.6
其他人事费	35.0	30.4	(8.2)	(26.9)	22.2	1.3	23.5
顾问和专家	-	49.2	0.9	1.8	50.1	3.0	53.1
旅费	15.8	8.4	3.6	42.8	12.0	0.7	12.7
订约承办事务	94.9	100.7	32.2	31.9	132.9	7.9	140.8
一般业务费	6.3	25.5	2.6	10.1	28.1	1.8	29.9
用品和材料	12.5	-	-	-	-	-	-
家具和设备	40.9	31.9	31.5	98.7	63.4	3.8	67.2
共 计	2 619.7	3 472.1	304.5	8.7	3 776.6	246.2	4 022.8

(2) 预算外资源

	1994-1995 支出	1996-1997 估计数	支出用途	1998-1999 估计数
			(a) 为下列提供支助服务:	
			(一) 联合国组织	
	1 067.0	1 399.0	支助预算外行政结构	2 001.4
			(二) 预算外方案	
	360.6	688.4	维持和平行动	768.3
	-	-	(b) 实质性活动	-
	-	-	(c) 业务项目	-
共 计	1 427.6	2 087.4		2 769.7
(1)和(2)共计	4 047.3	5 559.5		6 792.5

表6.11 所需员额

组织单位：一般法律事务司

	常设员额		临时员额				共计	
	经常预算		经常预算		预算外资源			
	1996-1997	1998-1999	1996-1997	1998-1999	1996-1997	1998-1999	1996-1997	1998-1999
专业人员以上职类								
D-2	1	1	-	-	-	-	1	1
D-1	1	1	-	-	1	1	2	2
P-5	4	4	-	-	2	2	6	6
P-4/3	6	6	-	-	3	3	9	9
P-2/1	-	-	-	-	2	2	2	2
共计	12	12	-	-	8	8	20	20
一般事务人员职类								
其他各等	5	6	-	-	4	4	9	10
共计	5	6	-	-	4	4	9	10
总计	17	18	-	-	12^a	12^b	29	30

^a 包括由支助预算外行政结构提供经费的9名员额(1名D-1、1名P-5、1名P-3和2名P-2和4名一般事务人员)，和由联合国维持和平行动支助帐户提供经费的3名员额(1名P-5、1名P-4和1名P-3)。

^b 包括由支助预算外行政结构提供经费的9名员额(1名D-1、1名P-5、1名P-3和2名P-2和4名一般事务人员)，和由联合国维持和平行动支助帐户提供经费的3名员额(1名P-5、1名P-4和1名P-3)。

6.42 一般法律事务司将执行本次级方案。

6.43 本次级方案的目标是提供广泛的法律服务和援助，以支助本组织的业务和活动，包括总部秘书处的所有单位和办事处，总部以外的其他联合国办事处，维持和平、观察员和人道主义特派团，以及联合国分开管理和资助的辅助机构(例如开发计划署、儿童基金会和人口基金)以保证事务和活动切实有效的执行，并尽量减少损失和财务责任和保证遵守联合国的决议、条例、规则和行政通知。

6.44 为切实有效地管理本组织所需的各种法律事务以及所产生的大量工作量，该司的活动分为四类或组：(a) 行政和管理；(b) 实质性合同和采购；(c) 体制支助；和(d) 维持和平行动支助。

6.45 本两年期内该司将集中：

(a) 协助执行新的工作人员行为守则和协助本组织制订和执行关于本组织改革的建议；

- (b) 协助本组织执行关于改革本组织采购物品和服务的方式的建议；
- (c) 协助分开资助的辅助机构制订和执行有关国家执行发展援助项目及方案的政策；和联合国和其辅助机构创造资源，包括这些机构使用联合国的名称和标志所涉的问题；
- (d) 连同法律顾问办公室着手研究限制维持和平行动的责任；
- (e) 协助本组织结束各种维持和平行动，包括处置资产和处理国家和私人实体的索赔要求。

6.46 1998-1999两年期，该司的5名专业人员和4名一般事务人员员额由支助预算外行政结构拨供经费和5名专业人员由联合国维持和平行动支助帐户拨供经费。为可以切实有效的方式满足联合国对本次级方案所提供的法律事务的各种大量需求--这需要广泛的专门知识--该司的所有律师，无论是否从联合国经常预算、维持和平摊款或其他预算外资源拨供经费，均视为该司的组成部分。该司被指派处理任何一组问题的工作人员预期，必要时和酌情使用50%的时间来处理其他问题组。

活动

6.47 本两年期内将进行下列活动：

- (a) 向政府间/专家机构提供服务。联合国国际贸易法委员会秘书处总部联络事务处；
- (b) 其它实质性活动
 - (一) 与法律顾问办公室协商，协助同各会员国拟订关于为维持和平、观察员、人道主义、斡旋、紧急和其他特派团、业务和活动提供工作人员、材料和设备的协定；
 - (二) 协助为维持和平、观察员、人道主义、斡旋、紧急和其他特派团采购用品和服务，通过：
 - a. 有关承办空运和海运及相关事项的安排；
 - b. 提供设备、用品及其他后勤支助合同和建筑合同；
 - c. 扫雷或类似行动合同；
 - d. 任务结束时处置资产协定；
 - e. 解决合同及不动产纠纷以及财产破坏、个人伤亡索赔要求；
 - f. 在法律和仲裁机关中代表本组织；

- (二) 就有关在这些特派团和行动服务的工作人员的法律安排(例如条例和规则,包括外地管理手册)提供咨询意见;
- (c) 国际合作和机构间协调及联络
 - (一) 与法律顾问办公室协商,支助秘书处和分开资助的联合国辅助机构拟订有关发展援助业务活动的期限和条件的基本协定;通过:
 - a. 协助制订与联合国系统专门机构、各国政府和参与执行发展活动、方案及项目的其他实体合作的体制和法律模式;
 - b. 拟订设立外地办事处的示范协定;
 - (二) 支助秘书处和分开资助辅助机构有关以下问题的发展援助业务活动:
 - a. 商业和其他合同安排,包括人事和技术援助;
 - b. 为管理各国政府、区域或国际银行及其他金融机构的贷款和赠款的采购活动;
 - c. 解决这些业务活动所引起的纠纷和索赔要求;
 - d. 分开资助辅助机构的筹资活动;
 - e. 在法律和仲裁机关中代表本组织;
- (d) 行政支助事务
 - (一) 支助秘书处所有单位有关联合国涉及以下事项的全面财务活动:
 - a. 本组织的财务政策和程序;
 - b. 联合国合办工作人员养恤基金的业务和活动,包括为基金的资产的全球投资所作的保管安排;
 - c. 解决按照本组织的自保和商业责任保险方案所提出的第三者侵权索赔要求;
 - d. 在法律和仲裁机关中代表本组织;
 - (二) 支助人力资源管理和就以下事项主持公正;
 - a. 人事问题;

- b. 修改工作人员条例和细则；
 - c. 在依照联合国行政法庭规约提出的案件中代表秘书长；
- (三) 对本组织涉及以下方面的采购活动、财产安排和其他商业活动的支助：
- a. 采购政策和程序；
 - b. 关于采购物品、服务和用品的招标文件和实质性合同；
 - c. 与商业印刷和出版社订立出版物合同；
 - d. 知识产权问题；
 - e. 为本组织和其外地办事处进行不动产交易和安排；
 - f. 由本组织的采购活动所引起的商业索赔要求；
 - g. 在法律和仲裁机关中代表本组织；
- (四) 就内部监督事务厅的业务和活动提供一般法律咨询意见，包括：
- a. 解释内部监督事务厅的任务，例如有关管理不当、浪费资源和滥用权力的调查；
 - b. 酌情在收回资产或其他补偿措施的诉讼中提供援助或代表本组织。

所需资源(按目前费率计算)

员额

- 6.48 估计数 3 467 900美元用于继续维持12名专业人员以上职类员额及6名一般事务人员员额的费用，其中1名是从执行事务处重新部署的新增一般事务人员员额，向该司提供必要支助。增加经费241 900美元是采用新的标准空缺率和将1名一般事务人员员额重新部署到该司的综合结果。

其他人事费

- 6.49 所需经费估计数22 200美元用于高峰工作量期间，特别是在安全理事会或大会交给秘书处未预见的任务的情况下，必需继续维持增加的律师服务(20 100美元)，和加班费(2 100美元)。

顾问和专家

- 6.50 本项所需经费(51 100美元)用于雇用外部顾问,从事需要专门知识但为秘书处所缺乏的活动,例如复杂的房地产交易和税务、复杂的商业索赔要求及知识产权等事项,这均需要解释国家法或在国家法庭或行政机构中代表本组织。

旅费

- 6.51 所需经费估计数12 000美元用于支付为保证法律事务和支助总部以外办事处进行谈判和拟订索赔要求和协定所需的旅费;代表本组织出席诉讼;指导外部顾问解释协定和解决争端;代表秘书长到日内瓦联合国行政法庭出庭。

订约承办事务

- 6.52 估计经费132 900美元用于WESTLAW和LEXIS法律数据的提供和使用的费用,这些服务提供行政法庭的国内和国际法律材料及判决。

一般业务费

- 6.53 所需经费估计数28 100美元用于该司的办公室自动化设备的维修费。

家具和设备

- 6.54 所需经费估计数63 400美元用于购买办公室自动化设备,并增强和替换该司所用的数据处理设备。

次级方案 3 国际法的逐渐发展与编纂

表6.12 按支出用途开列的总表
(千美元)

(1) 经常预算

支出用途	1994-1996 支出	1996-1997 经费	资源增长		重计费用 前总额	重计费用	1998-1999 估计数
			数额	百分比			
员额	3 011.0	3 596.2	231.5	6.4	3 826.7	249.2	4 075.9
其他人事费	35.8	5.3	1.5	28.3	6.8	0.4	7.2
旅费	10.9	17.1	(1.1)	(6.4)	16.0	1.0	17.0
订约承办事务	136.0	27.0	199.6	739.2	226.6	13.5	240.1
一般业务费	10.4	21.0	8.5	40.4	29.5	1.8	31.3
用品和材料	7.1	-	-	-	-	-	-
家具和设备	14.2	18.6	4.9	26.3	23.5	1.4	24.9
补助金和捐款	376.4	324.3	12.6	3.8	336.9	20.1	357.0
共计	3 601.8	4 008.5	457.5	11.4	4 466.0	287.4	4 753.4

(2) 预算外资源

	1994-1996 支出	1996-1997 估计数	资金来源	1998-1999 估计数
			(a) 向下列提供的支助服务:	
	-	-	(一) 联合国组织	-
			支助预算外行政结构	
	-	-	(二) 预算外活动	-
			维持和平行动	
			(b) 实质性活动	
			国际法讨论会信托基金	
	99.3	130.0	希尔维托·阿马多纪念演讲信托基金	130.0
	0.5	9.0	最不发达国家参加设立国际刑事法院	9.0
			筹备委员会的工作和参加1998年全权	
	-	50.0	代表外交会议的信托基金	50.0
	-	-	(c) 业务项目	-
共计	99.8	189.0		189.0
(1)和(2)共计	3 701.6	4 197.5		4 942.4

表6.13 所需员额

组织单位：编纂司

	常设员额		临时员额				共 计	
	经常预算		经常预算		预算外资源			
	1996-1997	1998-1999	1996-1997	1998-1999	1996-1997	1998-1999	1996-1997	1998-1999
专业人员以上职类								
D-2	1	1	-	-	-	-	1	1
D-1	2	2	-	-	-	-	2	2
P-5	2	2	-	-	-	-	2	2
P-4/3	6	6	-	-	-	-	6	6
P-2/1	3	3	-	-	-	-	3	3
共 计	14	14	-	-	-	-	14	14
一般事务人员职类								
其他各等	7	7	-	-	-	-	7	7
共 计	7	7	-	-	-	-	7	7
总 计	21	21	-	-	-	-	21	21

6.55 本次级方案将由编纂司执行。

6.56 活动的目标为：(a) 促进对国际法原则的接受和尊重，并鼓励国际法的逐步发展与编纂；(b) 鼓励国际法的传播和广泛了解；(c) 执行国际公法领域的机关和附属机构采取的决定。

6.57 第一个目标是向从事国际法工作的联合国机构（包括大会第六委员会、国际法委员会、编纂工作会议和特别和特设委员会）提供实质性支助，其中包括对国际法的各个主题进行研究和分析、编写背景文件、起草报告、协助编写会议纪要、起草决议、决定、修正案和提案以及管理会议和非正式协商。

6.58 第二个目标是执行、管理和监测对国际法教学、研究、传播和广泛了解的协助方案，以确保法律出版物的编制和印发，其中包括《国际法委员会年鉴》、《联合国法律年鉴》、《法律汇编》、各联合国委员会的报告和《国际仲裁裁决汇编》以及编纂工作会议的记录。还作出努力以编制这些出版物的电子版本以便更广泛传播这些出版物和供各国代表团和一般大众使用。

- 6.59 大会在第51/209号决议要求作出特别努力加快编写和出版《联合国机构惯例汇编》的《补编》。本司负责审查向该出版物递送的材料。应注意的是这些材料是六个不同部门/办公室的责任以及大会假定是编写和出版的工作在现有的资源的范围内进行的。
- 6.60 第三个目标是根据有关机构和附属机构就国际法的逐步发展和编纂问题所采取的决定采取执行措施。
- 6.61 大会或外交会议，将根据上述法律机构编写的草稿将是拟订构成国际法重要来源的如公约、宣言、决议或准则等法律文书的基础。
- 6.62 上述出版物通常每年印发。
- 6.63 在本次级方案下以研究金、讨论会和出版物等形式提供的援助将考虑到发展中国家的需要。

活动

6.64 本两年期内将进行下列活动：

(a) 向政府间和专家机构提供服务

(一) 向会议提供实质性服务

a. 大会和第六委员会的特设附属机关

一、大会第六委员会(两届会议,每一届会议举行70次会议);

二、联合国宪章和加强联合国作用特别委员会(两届会议,每届会议举行20次会议);

三、设立国际刑事法院筹备委员会(一届会议,30次会议);

四、制订预防恐怖主义行为法律文书特设委员会(一届会议,30次会议);

五、联合国国际法教学、研究、传播和广泛了解协助方案咨询委员会(两届会议,每一届会议举行20次会议);

b. 国际法委员会:两届会议,每一届会议84次会议;

c. 外交会议

一、设立国际刑事法院会议(一届或两届会议,每一届会议举行为期4至6个星期的会议);

二、审议国际法委员会通过的关于国家集体财产的管辖豁免的条款草案的国际会议(一届会议,30次会议)

(二) 会议文件**a. 大会第六委员会**

一、联合国国际法十年的报告(1999年)；

二、关于有效措施以加强外交和领事使团和代表团的保护，安全及保障的报告(1998-1999年)；

三、关于1949年各项《日内瓦公约》关于保护武装冲突受难者的《附加议定书》的现状的报告(1998-1999年)；

四、关于消除国际恐怖主义的措施的报告(1998-1999年)；

五、关于对国际法教学、传播和广泛了解协助方案的执行情况的报告(1998-1999年)；

六、应大会要求关于其他题目的报告；

七、第六委员会向大会提交的报告和向第六委员会报告员提供的援助；

b. 国际法委员会。关于下列方面的分析研究和报告：对条约的保留；国家的继承和对国籍的影响；外交保护和国家单边行为；

c. 第六委员会的附属机关

一、联合国宪章和加强联合国作用特别委员会会前和会议期间研究文件，委员会的报告草稿；向报告员提供的援助；

二、设立国际刑事法院筹备委员会。会前和会期研究和文件；委员会报告草稿；向报告员提供的援助；

三、制订预防恐怖主义行为法律文书特设委员会。会前和会期研究和文件；委员会报告草稿；向报告员提供的援助；

四、联合国国际法十年工作组。会期研究和文件；

五、《宪章》中关援助因实施《宪章》第七章规定的制裁而受影响的第三国的条款执行问题工作组。会期研究和文件；

- (b) 其他实质性活动
- (一) 宣传适当法律文书,包括拟订准则和标准
- a. 国际水道非航行使用法公约;
 - b. 设立国际刑事法院公约;
 - c. 预防恐怖主义行为的法律文书;
 - d. 联合国国际法十年最后期(1997-1999年)的方案;
- (二) 经常出版物
- a. 《国际法委员会年鉴》(大会第174/11号决议),第二卷,第一部分,1996年,第二卷,第二部分,1996年,第一卷,1997年,第二卷,第一部分,1997年,第二卷,第二部分,1997年;
 - b. 《联合国法律年鉴》(大会第814(XVIII)号、第2479(XXIII)号、第3006(XXVII)号和第35/29号决议)。1989年、1995年以及《累积索引》、1996年和1997年;
 - c. 《法律汇编》(大会第174/11号决议)。第23和24卷;
 - d. 《联合国国际仲裁裁决汇编》。第XXII一卷。
 - e. 《联合国机构惯例汇编》的《补编》;
- (三) 非经常出版物。设立国际刑事法院会议的记录:第一卷(简要记录),和第二卷(建议、报告和其他文件);
- (四) 讨论会。小组训练,包括在联合国对国际法教学、研究、传播和广泛了解的协助方案下举行的讨论会、讲习班和研究金(大会第50/43号决议);
- (五) 电子和视听材料。下列文件的电子版本在互联网上传播:
- a. 《联合国法律年鉴》(关于法律意见的第6章);
 - b. 《国际法院裁决的摘要、咨询意见和命令》;
 - c. 联合国每周本页

- d. 国际法为委员会的报告；
 - e. 设立一个视听资料室为教学用途传播关于国际法主题的录音带和录像带；
- (c) 国际合作和机构间协调和联络。对外关系
- (-) 根据1994年12月9日大会第49/50决议第4段，协调从事国际法工作的国际组织和机构在联合国国际法十年范围内进行的活动；
- (-) 工作人员参与政府间或非政府组织主持的关于国际法的逐步发展和编纂的活动

所需资源(按现时费率计算)

员额

- 6.65 估计数3 826 700美元将包括继续维持专业人员和以上职等员额14名和一般事务人员员额7名的费用。资源增加231 500美元反映出实施新的标准空缺率的影响。
- 6.66 建议编列6 800美元用以支付编纂司的加班费。

旅费

- 6.67 所需经费估计数16 000美元用以支付工作人员出席联合国机关和其他机构在总部外举行的会议和与国际法委员会设立正式联系的区域机构的会议的费用，大会关于委员会规章的决议(1947年11月21日第174(II)号决议)批准在总部以外地点举行的会议。

订约承办事务

- 6.68 所需经费估计数 226 000美元用于外部印刷《联合国法律年鉴》两卷、《法律汇编》两卷和《国际仲裁裁决汇编》一卷的费用。还预计了《联合国机构惯例汇编》的《补编》的印刷费。

一般业务费

- 6.69 估计数29 500美元的经费将用以支付办公室自动化设备维修费。

家具和设备

- 6.70 所需经费23 500美元将用以采购办公室自动化设备。

补助金和捐款

- 6.71 所需经费估计数336 900美元用以支付大约32名来自发展中国家和经济转型期国家的研究员参与联合国/训研所在日内瓦举办的国际法研究金方案的旅费和津贴。

次级方案 4 海洋法和海洋事务

表6.14 按支出用途开列的总表
(千美元)

(1) 经常预算

支出用途	1994-1996 支出	1996-1997 经费	资源增长		重计费用 前总额	重计费用	1996-1999 估计数
			数额 \$	百分比 %			
员额	7 075.0	5 987.6	(1 180.9)	(19.7)	4 806.7	312.0	5 118.7
其他人事费	37.8	0.1	3.9	-	4.0	0.2	4.2
顾问和专家	104.4	202.9	(30.7)	(15.1)	172.2	10.4	182.6
旅费	186.9	155.6	(62.4)	(33.6)	103.2	6.3	109.5
订约承办事务	3.7	29.3	25.1	85.6	54.4	3.3	57.7
一般业务费	587.4	0.4	41.7	-	42.1	2.6	44.6
招待费	1.8	-	-	-	-	-	-
用品和材料	49.2	16.5	-	-	16.5	0.9	17.4
家具和设备	145.8	200.8	(134.6)	(67.0)	66.2	3.9	70.1
共 计	8 171.9	6 593.2	(1 327.9)	(20.1)	5 266.3	339.5	5 604.8

(2) 预算外资源

	1994-1996 支出	1996-1997 估计数	资金来源	1996-1999 估计数
			(a) 为下列提供支助性服务:	
	-	-	(一) 联合国组织	-
	-	-	(二) 预算外活动	-
			(b) 实质性活动	
	31.9	33.0	联合国国际法教学、研究、传播和广泛了解 协助方案信托基金-汉密尔顿·谢利·阿梅 拉辛格纪念研究金	40.0
	100.2	-	支助发展中国家参加联合国跨界鱼类和高度 洄游鱼类会议信托基金	-
	90.2	-	国际海底管理局筹备委员会和国际海洋法法庭 先锋投资者申请费的特别帐户	-
	-	-	(c) 业务项目	-
共 计	222.3	33.0		40.0
共 计(1)和(2)	8 394.2	6 626.2		5 644.8

表6.15 所需员额

组织单位：海洋事务和海洋法司

	常设员额		临时员额				共 计	
	经常预算		经常预算		预算外资源			
	1996-1997	1998-1999	1996-1997	1998-1999	1996-1997	1998-1999	1996-1997	1998-1999
专业人员以上职类								
D-2	1	1	-	-	-	-	1	1
D-1	4	2	-	-	-	-	4	2
P-5	5	4	-	-	-	-	5	4
P-4/3	7	7	-	-	-	-	7	7
P-2/1	6	3	-	-	-	-	6	3
共 计	23	17	-	-	-	-	23	17
一般事务人员职类								
其他各等	13	10	-	-	-	-	13	10
共 计	13	10	-	-	-	-	13	10
总 计	36	27	-	-	-	-	36	27

6.72 本次级方案将由海洋事务和海洋法司执行。

6.73 方案的总目标是通过加强联合国海洋法公约所建立的海和海洋国际法律 来促进国际和平与安全。本次级方案的重点是提倡公约和有关的决定,所采取的办法是促进对公约和有关的协定的了解、其尽可能广泛的接受、统一和一致的适用和有效的执行,此外还协助各国从国际法律制度得到充分实际利益和享有公约和有关协定所规定的权利和履行所规定的义务。

6.74 随着公约生效,大会1994年12月16日第49/28号决议、1995年12月5日第50/23号决议和1996年12月10日第51/34号决议规定了两年期间和中期计划期间采取的行动。根据大会规定的职权范围,活动的重点和优先事项为:

- (a) 通过监测、审查的分析即报道有关海洋法及海洋事务的发展向各国和政府间机构提供协调的资料、意见和援助,重点放在国家惯例、国际法律决定和国际条约及其他法律文书以及经济和技术问题;
- (b) 向各国提供服务,包括保管和咨询服务以及培训和教育,以协助它们执行公约及建立和加强能力和基础结构以便适用公约为国家、分区域、区域和全球行动提供的框架。

- (c) 协助联合国系统内外的组织从事有关海洋的活动以便使得这些活动符合国际法律, 并提倡适用和执行公约的一致的办法, 特别是在各自主管领域内拟订有关海洋问题的新法律文书和方案时;
 - (d) 向联合国海洋公约缔约国的会议和大陆架界限委员会的会议提供服务;
 - (e) 向大会, 缔约国会议和主管国际组织报道有关海洋法和海洋事务的发展和 newly 出现的问题。
- 6.75 预期所计划的活动将使得更多国家和实体成为公约和有关的协定的缔约国, 并促进符合公约各项规定的关于海洋法和海洋事务的国家和国际法律文书的拟订, 海洋区的和平划分, 根据国际法律制度在国家、分区域、区域和全球一级拟订海洋部门的项目和方案。这些活动也响应国际社会明确表示需要每年审议、审查和评价有关海洋法和海洋事务的不断发展的意见。

活动

6.76 本两年期内将进行下列活动:

(a) 向政府间和专家机构提供服务

(一) 大会

a. 会议文件

- 一、有关《联合国海洋法公约》的执行的执行的发展以及有关海洋事务和海洋法的其他发展和新出现的问题(1998年)(1999年);
- 二、目前关注的具体题目(1998年)(1999年);
- 三、关于执行公约有关养护和管理跨界鱼类种群的高度回游鱼类种群的规定的协定的有关发展(1999年);
- 四、流网捕鱼, 在国际管辖区内未经核准的捕鱼, 渔业的副捕获物和抛弃物, 包括协调地报道所有渔业有关主要活动和文书(1999年);

(二) 联合国海洋法公约缔约国会议

a. 实质性服务

- 一、全体会议(1998年); 40次会议;
- 二、全体会议(1999年); 40次会议;

b. 会议文件

- 一、根据公约第319条的规定,关于有关公约的一般性问题的报告(1998年)(1999年);
- 二、关于大陆架界限委员会的工作的报告(1998年)(1999年);
- 三、缔约国会议选定的优先题目(1998年)(1999年);
- 四、缔约国会议第八届和第九届会议的报告(1998年);
- 五、缔约国会议第十届和第十一届会议的报告(1999年);
- 六、批准的背景文件和会议室文件(1998年)(1999年);

Ⓔ 大陆架界限委员会**a. 实质性服务**

- 一、全体会议和工作组(1998年),60次会议;
- 二、全体会议和工作组(1999年),60次会议;

b. 会议文件

- 一、委员会选定的优先题目(1998年)(1999年);
- 二、委员会第三、四和五届会议的报告(1998年);
- 三、委员会第六、七和八届会议的报告(1999年);
- 四、批准的背景文件和会议室文件(1998年)(1999年);

c. 提供的其它服务

- 一、特设专家小组。海洋污染的科学方面联合专家组(海洋污染专家组);全体会议(1998年),一届会议;工作组(1998年),一届会议;全全会议(1999年),一届会议;工作组(1999年),一届会议;水产科学和渔业摘要咨询委员会;全体会议(1998年),一届会议;全体会议(1999年),一届会议;
- 二、关于海洋界限的划分的专家小组会议(1998年);
- 三、保管服务。根据公约的规定,维持和进一步发展国家存放有关和国家海洋区界限的海图和地理座标表的设备及登记的系统,包括制图系统;并根据规定,妥为公布这些资料;

(b) 其它实质性活动

- (一) 提倡法律文书。促进公约和有关协定得到普遍接受、其统一和一贯适用以及其有效执行，其中所采用的办法有：
 - a. 监测公约和有关协定的接受和传播这一方面的资料；
 - b. 收集、分析和传播有关国家惯例的资料，包括有关海洋法后海洋事务的国家法律、双边和多边条约以及国际法律机构的决定；
 - c. 收集、分析和传播有关公约的有效执行所需的海洋事务综合管理惯例，以便实现公约所规定的充分利益；
 - d. 管理一个关于大陆架界限的专门数据库，其中包括海洋地质、地球物理、地球化学和水文方面有关公约规定的执行的科学和技术数据，并传播有关这些数据的资料；
 - e. 除别的办法外，通过一个中央信息系统就海洋法律和海洋政策以及就公约和有关协定的执行的管理、经济、技术和科学问题提供协调的资料和咨询意见；
 - f. 支持为执行公约的规定拟订准则和程序的过程；
- (二) 经常出版物
 - a. 《海洋法通报》(1998和1999, 每年三期)；
 - b. 《国家惯例》(1998年)(1999年)；
 - c. 《海洋法文献目录》(1998年)(1999年)；
 - d. 手册。整个《海洋法公约》的有效执行；必要的管理展望(1998年)；海洋界限的划分(1999年)；
 - e. 海洋污染的科学方面联合专家组的报告(1998年)(1999年)；
- (三) 非经常出版物：有关海洋法和海洋事务的多边条约的最新清单(1998年)；
- (四) 新闻稿。《联合国海洋法公约》缔约国会议；大陆架界限委员会会议；汉密尔顿·谢利·阿梅拉辛格研究金的颁发以及其它有关题目(1998和1999年, 每年12份新闻稿)；

(b) 技术性材料

- a. 海洋和海洋法的进一步发展(电脑信息系统);
 - 一、在互联网万维网上有关海洋法和海洋事务的本页;
 - 二、关于海洋法的互联网 Gopher 项目单;
 - 三、就下列题目提供使用电脑编制的专门数据和资料和服务:公约和有关协定的现况,双边和多边条约及其它法律文书,国家法律,海图和海洋区的地理座标表,大陆架的界限和国家海洋简介;
- b. 海洋法通报(1998和1999年每年两期);
- c. 关于海洋法和海洋事务最新发展的通讯(1998和1999年,每年);
- d. 视情况与主管国际组织进行合作就有关海洋法和海洋事务的新问题和不断存在的问题进行特别研究审查,例如:
 - 一、保护海洋环境免受陆地活动的影响(1998年);
 - 二、海洋和沿海生物多样性(1998年);
 - 三、敏感和受保护的海洋区(1999年);
- e. 机构间月刊《水产科学和渔业摘要》的摘要(1998和1999年,每年三批);

(c) 国际合作和机构间协调和联系

- (一) 参与政府间机构的活动。与从事海洋法和海洋事务工作的政府间机构合作,包括支持向会议提供的实质性服务、对会议文件的贡献、对活动的贡献和参与会议,特别是国际海底管理局、国际海洋法庭、海洋法咨询委员会、有关公约缔约国会议,例如《生物多样性公约》、区域和分区域机构的会议,例如印洋海洋事务合作、南大西洋和平区以及南太平洋常设委员会;
- (二) 参与非政府组织的活动。合作,包括对从事海洋法和海洋事务的非政府组织的活动作出贡献和参与其会议;
- (三) 参与联合国系统各基金、计划署和机构的活动;

- a. 支助向政府间和专家机构提供的服务, 包括协助向会议提供实质性服务、对会议文件的贡献和就海洋法和海洋事务的有关问题编写研究和说明;
- b. 法律研究和分析, 就海洋法和海洋事务向秘书处的单位以及联合国系统各基金、计划署和机构提供法律意见和服务;
- c. 就公约的规定对现有和拟议的法律文书以及对各机构的特殊主管领域的方案所牵涉的问题向联合国系统各基金、计划署和机构提供咨询服务;
- d. 机构间合作, 包括促进和参与机构间结构的活动和会议, 特别是在下列方面: 《21世纪议程》第17章、保护海洋, 各种海域, 包括封闭海和半封闭海以及沿海, 并保护、合理使用和发展它们的生物资源、保护海洋环境免受陆地活动影响全球行动纲领、联合国气候变化框架公约和有关海洋学的科学方案秘书处间委员会;

参与行政协调委员会及其附属机构的活动。组织间合作, 包括在行政协调委员会及其海洋和原海区小组委员会的框架内参与会议和向协调活动提供贡献;

(d) 会议事务

图书馆服务。通过维持和发展海洋法专门参考资料及目录数据库提供图书馆服务;

(e) 技术合作

(一) 向各国提供咨询服务

- a. 公约和有关协定的批准的有关问题、其一致和一贯的适用及其有效执行, 包括公约的生效对各国因而产生的权利和义务的影响;
- b. 使得各国法律符合公约的规定并拟订规则和规定以执行这些法律;
- c. 关于各国充分享有公约所规定的利益的问题, 包括经济、技术、科学和环境问题;

(二) 集体培训

- a. 执行和进一步发展海洋法和海洋事务训练方案, 包括培训--海洋--沿岸方案(在开发计划署的资助下);

一、培训一批编制课程人员(1998年)(1999年);

二、进一步拟订培训课程单(1998年)(1999年);

三、协助加强国家培训机构；

b. 协助有关海洋法和海洋事务的讨论会/实习班；

c. 关于海洋法的定期和特殊情况简介；

(B) 研究金。颁发汉密尔顿·谢利·阿梅拉辛格研究金(1998年)(1999年)和通过奖学金方案的执行监督研究员(1998年)(1999年)；

(C) 外地项目。视情况需要与供资机构合作提供项目支助并与其它国际组织联合进行活动。

所需经费(按目前费率计算)

员额

6.77 所需经费估计数4 806 700美元包括专业人员和以上职类员额17名和一般事务人员员额10名的费用。1996--1997两年期间完成了设立《联合国海洋法公约》创造的两个独立机构的有关活动。此外,由于公约生效,改组了本次级方案的工作方案以把重点放在大会规定的优先事项上,以协助各国有效执行公约和对有关海洋和海洋法的发展和问题提供总的看法。这两个因素是员额减少的原因。

其它人事费

6.78 建议编列4 000美元的经费用于支付加班费。

顾问和专家

6.79 所需经费估计数172 200美元用于支付秘书处无法提供的专门顾问服务,这些顾问编写有关下列具体题目的材料:海洋界限的划分、大陆架制度的技术问题、保护海洋环境的科学问题以及公约有效执行所需的数据、资料和管理条件(98 900美元)、举行海洋界限划分专家小组会议的费用(73 300美元)。

旅费

6.80 所需经费估计数103 200美元用于支付工作人员出席联合国系统各组织和其它组织的会议的旅费。费用减少52 400美元是因为该司已完成设立公约所创造的机构的工作。

订约承办事务

6.81 经费54 400美元用以支付工作方案所包括的经常和非经常出版物的费用(29 300美元)以及海洋和海洋事务领域数据库的费用(25 100美元)。

一般业务费

6.82 估计数42 100美元是用于支付办公室自动化设备的维修费。

用品和材料

6.83 经费16 500美元将用以支付采购维持海洋法参考资料的书籍。所收集的书籍是成员国、大学、法学家和其他人的资料来源中心。

家具和设备

6.84 所需经费估计数66 200美元将用以采购和更换办公室自动化设备。

次级方案 5

逐步协调和统一国际贸易法

表6.16 按支出用途开列的总表

(千美元)

(1) 经常预算

支出用途	1994-1995 支出	1996-1997 经费	资源增长		重计费用前 总额	重计费用	1996-1999 估计数
			数额	百分比			
员额	3 050.7	3 026.4	199.2	6.5	3 255.6	26.0	3 251.6
其他人事费	8.2	8.8	-	-	8.8	0.2	9.0
顾问和专家	39.1	110.3	70.3	60.7	180.6	2.9	183.5
旅费	58.3	69.8	-	-	69.8	1.3	71.1
一般业务费	-	-	22.0	-	22.0	0.4	22.4
家具和设备	58.2	27.2	-	-	27.2	0.4	27.6
共计	3 214.5	3 242.5	291.5	8.9	5 534.0	31.2	3 565.2

(2) 预算外资源

	1994-1995 支出	1996-1997 估计数	资金来源	1996-1999 估计数
	-	-	(a) 为下列提供的支助服务:	
	-	-	(一) 联合国各组织	-
	-	-	(二) 预算外活动	-
	161.9	219.0	(b) 实质性活动	
	-	-	联合国国际贸易法委员会专题讨论会信托基金	220.0
	-	-	向联合国国际贸易法委员会发展中成员国提供	
	-	-	旅费援助自愿基	10.0
	-	-	(c) 业务项目	-
共计	161.9	219.0		230.0
(1)和(2)共计	3 376.4	3 461.5		3 795.2

表6.17 所需员额

组织单位：国际贸易法处

	常设员额		临时员额				共 计	
	经常预算		经常预算		预算外资源			
	1996-1997	1998-1999	1996-1997	1998-1999	1996-1997	1998-1999	1996-1997	1998-1999
专业人员以上职类								
D-1	1	1	-	-	-	-	1	1
P-5	2	2	-	-	-	-	2	2
P-4/3	7	7	-	-	-	-	7	7
共 计	10	10	-	-	-	-	10	10
一般事务人员职类								
其他各等	7	7	-	-	-	-	7	7
共 计	7	7	-	-	-	-	7	7
总 计	17	17	-	-	-	-	17	17

- 6.85 本次级方案是由国际贸易法处执行,该处作为联合国国际贸易法委员会的秘书处。
- 6.86 本次级方案的目标是:(a)拟订促进国际贸易的文书,协助商定交易和提倡良好作法;(b)向各国政府提供立法与援助;(c)协调在贸易法领域积极活动的国际组织的工作;(d)促进国际贸易法协调一致的条文的统一解释。
- 6.87 在两年期间,本次级方案的重点是:
- (a) 拟订关于以下的法律文书(公约、示范法、示范条款规则和法律指南),电子商业的法律方面,公共基本建设项目的私人筹资;通过使用证券权益增加国际信贷的提供;贸易应收款的转让和在跨国界破产诉讼方面的合作;货物的海上运输;解决国际商业争端的有效方法,同时经常考虑到发展中国家的特殊需要(大会1966年12月17日第2205(XXI)号决议第二节第8(c)段和大会一再确认);
- (b) 关于拟订贸易法委员会文书(例如解决争端、公共采购、电子商业、国际收支方面)向各国政府提供技术援助;就拟订标准规则向商会和仲裁中心等非政府机构提供咨询;为贸易法委员会的法律文书的拟订编写指南草案;培训贸易法委员会文书的使用者;协助大学把贸易法委员会的文书列入其课程;协助各国处理在采用贸易法委员会文书后产生的问题。由于对贸易法委员会的工作的了解日益增加、其各项法律文书开始生效、特别是迫切需要使发展中国家和转型期国家的贸易法现代化,各国政府对这些活动的要求不断增加;

- (c) 协调正在拟订国际贸易法文书的大量组织的活动(大会第2205(XXI)号决议第二节第8(a)段);
- (d) (题为“贸易法委员会法规的判例法”的项目,其中包括:(一)与各国政府任命的国家通信员合作,搜集关于委员会的公约和示范法的法院和仲裁裁决;(二)编写这些裁决的摘要;(三)以联合国的语文出版摘要;(四)为摘要和裁决维持有效的分发途径;(五)酌情编写关于裁决的评论、索引或汇编。

活动

6.88 本两年期内,将进行以下活动:

(a) 向政府间机构提供服务:编写文书

(一) 贸易法委员会

a. 会议文件

一、大会正式记录(大会第2205(XXI)号决议第二节第10段):1998年和1999年委员会关于其第三十一届会议和第三十二届会议的工作报告;

二、委员会政府间工作组向委员会最多提出12份报告;根据委员会的要求提出关于各项专题的8份实质性报告给委员会讨论;每年有关下列的一份报告:培训和援助,贸易法委员会文书的现状和促进,协调其他组织的工作,关于贸易法委员会工作的书籍和文章目录;在贸易法委员会两届会议期间最多编写40份会议室文件(授权:委员会的每年决定);

b. 实质性服务

一、大会第六委员会3次会议(1998年);

二、大会第六委员会3次会议(1999年);

三、贸易法委员会30次会议(1998年);

四、贸易法委员会30次会议(1999年);

(二) 电子商业工作组

a. 会议文件。根据工作组的要求编写4份实质性报告;就工作组审议的专题拟订多达30份的会议室文件;

b. 实质性服务。工作组64次会议；

(二) 国际合同惯例工作组

a. 会议文件。根据工作组的要求编写4份实质性报告；就工作组审议的专题编写多达30份的会议室文件；

b. 实质性服务。工作组的64次会议；

(三) 基本建设项目私人筹资工作组

a. 会议文件。根据工作组的要求编写4份实质性报告；就工作组审议的专题编写多达30份的会议室文件；

b. 实质性服务。工作组的64次会议；

(b) 提供的其他服务

特设专家组会议和有关的筹备工作

(一) 多达48次特设专家组会议审议必须提交给委员会及其工作组的文件；

(二) 编写实质性文件由特设专家组审议(大会第2205(XXI)号决议第二节第11段)；

(c) 其他实质性活动

(一) 维持有关的系统,搜集法院和仲裁庭对贸易法委员会文书作出的裁决(“贸易法委员会法规的判例法”(CLOUT))。印发这些裁决的摘要和监测法院和仲裁惯例的事态发展和趋势(600宗法院和仲裁案件)(大会第2205(XXI)号决议第二节第8(d)段,第49/55和第50/47号决议和文件A/43/17,第98至109段)；

(二) 经常出版物。《联合国国际贸易法委员会年鉴》,1997年第二十八卷和1998年第二十九卷(大会第2502(XIV)号决议,第8和第9段和A/7618,第161至167段)；

(三) 非经常出版物

a. 1998年出版物

一、关于《联合国贸易应收帐转让公约》的小册子(根据在该《公约》确定后必须通过的大会决议和A/50/17第374至381段)；

- 二、《承认及执行外国仲裁裁决公约》的执行情况(A/51/17,第238至243段);
 - 三、重印贸易法委员会关于安排仲裁程序的声明;《贸易法委员会仲裁规则》;《贸易法委员会国际商业仲裁示范法》;《国际货物销售时效期限公约》和《国际货物销售合同公约》;
- b. 1999年出版物
- 一、《贸易法委员会仲裁示范法》判例法(A/49/17,第202至207段);
 - 二、《联合国国际货物销售合同公约》判例法(A/49/17,第202至207段);
 - 三、《电子商业法律方面的统一规则》(A/51/17,第209、216至224段);
 - 四、公共基本建设项目私人投资法律指南(根据在确定指南后必须通过的一项大会决议和A/51/17第225至230段);
 - 五、重印《贸易法委员会调解规则》;1978年《联合国海上货物运输公约》(《汉堡规则》);《联合国国际汇票和国际本票公约》;《贸易法委员会国际贷记划拨示范法》;
- (d) 演讲。在维也纳以及其他地方向从业人员、学术人士和法律系学生群体演讲,作为其他专业、学术、非政府或政府间组织举办的方案的一部分(每年大约24次)(大会第2205(XXI)号决议第二节第8(e)段);
- (e) 传单。一份大约10页的关于贸易法委员会活动的新闻性传单(大会第2205(XXI)号决议第二节第8(e)段);
- (f) 特别活动。作为共同举办者和主持者参加维也纳每年的“Willem C. Vis国际商业仲裁模拟法庭”(A/51/17,第271和272段);
- (g) 向外部使用者提供技术材料(贸易法委员会法规的判例法)。根据贸易法委员会法规判例法信息系统,在互联网上通过电子数据基方式以大会6种正式语文提供法庭和仲裁庭的裁决,这些裁决可以按照公约条文、关键字码、来源国、裁决种类、年份等参数加以查索(A/51/17,第247段);
- (d) 国际合作和机构间合作、协调和联络。本处的官员大约参加联合国系统内外政府间机构的50次会议,以执行委员会的任务,协调编写国际贸易法条文的组织的活动(大会第2205(XXI)号决议第二节第8(a)段)和大会一再确认);

(e) 会议服务

图书馆服务。为贸易法委员会法律图书馆取得图书资料和服务。在行政上该图书馆是国际贸易法处的一个组成部分。虽然图书馆的获得图书资料和服务的政策是根据本次级方案的需要，但也为来自世界各区域的访问学者和政府部门官员以及为维也纳国际中心的整个国际社会的商业、法律和学术界服务；

(f) 技术合作

- (一) 35次出差，特别是到发展中国家和转型期国家向政府官员介绍贸易法委员会条文、协助拟订根据贸易法委员会法律条文的立法和就执行贸易法委员会的非法律条文提供咨询；
- (二) 30次关于贸易法委员会条文的讨论会，以促进贸易法委员会的工作(大会第2205(XXI)号决议，第二节第8(b)(c)(d)(e)段)。

所需资源(按目前费率计算)

员额

- 6.89 所需经费估计数3 225 600美元用于维持10个专业人员以上职等员额和7个一般事务员额。资源增加199 200美元反映出新的标准化空缺率的实行。

其他人事费

- 6.90 经费8 800美元用于支付所需加班费。

顾问和专家

- 6.91 所需经费估计数180 600美元用于顾问服务。将需要86 400美元用于下列：在国际合同惯例和电子数据交流领域向贸易法委员会提出两份报告(6 900美元)；运输文件领域的服务(18 100美元)；在古巴、越南、中国和玻利维亚关于使贸易法现代化的区域和国家的讨论会上提供演讲(5 500美元)；更新贸易法委员会图书馆的电子数据基(32 900美元以及在互联网上建立一贸易法委员会法规判例法数据基23 000美元)。此外，要求经费94 200美元用于关于电子商业、国际合同惯例和公共基本建设项目的私人筹资的8次特设专家组会议。

旅费

- 6.92 所需经费估计数69 800美元用于出席其他组织与贸易法委员会作为协调其他组织在国际贸易法领域的工作的核心法律机构的工作直接有关的会议，并开展或执行联合活动，为促进贸易法委员

会条文的采用出席会议,出席其他国际组织的会议,以便为拟订贸易法委员会的法律条文取得实质性资料。

一般业务费

6.93 估计数22 000美元用于办公室自动化设备的保养费。

家具和设备

6.94 估计数27 200美元用于购买新的个人电脑、光盘-只读存储器驱动器和旅行时用的有打印机的笔记本型电脑。

次级方案 6

条约的保管、登记和出版

表6.18 按支出用途开列的总表
(千美元)

支出用途	1994-1996 支出	1996-1997 经费	资源增长		重计费用前 总额	重计费用	1998-1999 估计数
			数额	百分比			
员额	4 045.0	4 083.1	1 202.2	29.4	5 285.3	338.8	5 624.1
其他人事费	349.2	272.1	(58.9)	(21.6)	213.2	12.7	225.9
顾问和专家	59.8	248.0	(197.8)	(79.7)	50.2	3.1	53.3
订约承办事务	844.4	728.1	807.3	110.8	1 535.4	91.7	1 627.1
一般业务费用	83.8	110.6	(27.9)	(25.2)	82.7	5.0	87.7
用品和材料	9.1	-	-	-	-	-	-
家具和设备	463.1	515.7	(415.3)	(80.5)	100.4	6.0	106.4
共 计	5 854.4	5 967.6	1 309.6	21.9	7 287.2	457.3	7 724.5

表6.19 所需员额

组织单位：条约科

	常设员额		临时员额				共计	
	经常预算		经常预算		预算外资源			
	1996-1997	1998-1999	1996-1997	1998-1999	1996-1997	1998-1999	1996-1997	1998-1999
专业人员以上职类								
P-5	1	1	-	-	-	-	1	1
P-4/3	5	8	-	-	-	-	5	8
P-2/1	4	5	-	-	-	-	4	5
共计	10	14	-	-	-	-	10	14
一般事务人员职类								
特等	6	11	-	-	-	-	6	11
其他各等	15	11	-	-	-	-	15	11
共计	21	22	-	-	-	-	21	22
总计	31	36	-	-	-	-	31	36

6.95 本次级方案将由条约科执行。

6.96 下文所述的活动是履行《宪章》第一〇二条规定的秘书处职责和秘书长作为多边条约保管人的职责。也报告了条约科关于条约事项提供的援助。

6.97 在两年期间,除了维持和改进目前提供的服务、包括关于条约法事项的咨询外,重点将为:

- (a) 进一步发展正在条约科建立的数据基/工作流程系统,以加速条约处理和公布进程的所有阶段;
- (b) 消除《条约月报》的积压和提供在互联网上取得该文件的改进版本的途径;
- (c) 消除在出版联合国《条约汇编》方面的积压和改进通过电子媒介、包括互联网取得《汇编》的高级途径;
- (d) 消除《联合国条约汇编累积索引》的积压和提供电子取得途径;
- (e) 根据代表团和其他组织的要求,对出版物《秘书长保管的多边条约》保持高级的印本和互联网服务。

- 6.98 由于近年来国际社会扩大,使条约数字和有关条约的行动大量增加,因为越来越多的国家设法参与现有的多边协定或彼此之间缔结条约。由于《宪章》第一〇二条规定应在秘书处登记条约或国际协定和秘书处有义务加以公布,这种事态使条约科的工作量大为增加。此外,越来越经常地要求关于条约法问题方面的援助。这种援助要求采取各种方式,包括外交部、代表团、国际机构、非政府组织和其他实体就广泛的法律和技术问题提出的非正式要求和正式询问。条约科又必须与代表团和外交部展开日益广泛的接触,以阐明关于参与多边条约和条约的登记及公布提供的资料。
- 6.99 虽然电子计算机问世,本科的工作长期以来使用的方法历年没有变化:艰辛地核对和反复核对资料,在处理过程的不同阶段中一再记录,取得说明等。主要是使用人工方法把资料储存在纸上。
- 6.100 这种状况涉及的一个问题是对本科获得授权的活动及其他活动的及时性产生重大影响。虽然尽快提供要求的法律咨询,但以下的出版物发生了重大积压:《条约月报》(15个月);《联合国条约汇编》(8年)和《联合国条约汇编累积索引》(14年)。
- 6.101 为了解决积压,本科采取了一项多重的办法,主要的目的是执行一项合理的制度以便能够及时登记条约,进而及时发行《条约汇编》。这项办法预计约在三年内消除在印制《条约汇编》方面的积压,在较短时期内消除《条约月报》方面的积压以及在三年内消除《条约汇编累积索引》的积压。
- 6.102 在1996-1997两年期间,为达到这些目标采取了一些措施。本科利用1996-1997年预算提供的经费展开了一项重大的电脑化和培训方案。因此,在1996-1997两年期间,向本科的28名成员提供了新的电脑。展开了关于建立以工作流程/数据基的工作。索引股和保管责任股的工作进行了程度相当大的自动化,使生产力显著增加。从1995年开始,向所有工作人员提供高级电脑技术,包括数据基管理方面的训练。此外,还向管理员提供管理技巧训练和向所有工作人员提供合作技巧训练。与联合国的其他有关领域、特别是翻译司和采购领域进行协商,以协调《联合国条约汇编》的发行过程和加快结果。根据1996-1997两年期预算整修了本科一般事务的工作场所。这样提供了更好的工作环境并肯定有助于提高工作干劲和增加生产率。
- 6.103 电脑化方案余下的主要任务是完成一个新的工作流程/数据基使本科各单位进行的工作能够全面联系起来,这样,一个单位处理的工作能够自动和同时地为其他单位所利用。虽然1996-1997两年期预算预计尽早执行一全面的工作流程/数据基系统,但在1996年期间没有实现,主要原因是卖主对计划书要求作出的答复不够满意。1997年决定延迟原有计划中的工作流程部分而强调数据基方面,因为数据基将满足大部分原有的目的,同时使本科能够加速其工作。
- 6.104 目前实行的以下革新也有助于接受更多资料。工作流程/数据基系统建立后,将把收到进行登记和公布的条约扫描进入该系统处理。又要求登记当事方以电子形式提出文件,这样能够更有效地加以处理,缩短了登记和公布之间相隔的时间。本科正设法取得已排版的电子形式的《联合国条约汇编》各卷的副本,以便能够输入系统和更便利地在互联网上提供。这样也有助于加快

印刷进程。本科在短期内将使条约的出版从外聘排版改为重新复制和改为桌上型的出版——保管责任和索引股已采用的一项技术。

- 6.105 从1995年11月以来，已通过互联网提供出版物《秘书长保管的多边条约》（每星期进入2 500次）。这样，减少了本科工作人员经常要提供代表团和其他实体要求的资料的必要，同时使本科内部及其使用者节省资源并随时能够向更广泛的使用者提供文件。
- 6.106 正在执行一项主要的加速方案处理联合国《条约汇编》和联合国《条约汇编累积索引》方面的积压。在两年期《条约汇编》的卷数增加有关的排版和印刷费用将增加，而《条约汇编累积索引》各卷只需要印刷费。如果根据会员国的要求有效地解决《联合国条约汇编》出版方面的积压以及把这些文件存入互联网，则绝对需要作出这笔一次过的投资。
- 6.107 已将1 500卷的联合国《条约汇编》的印本换成光盘方式印在局域网上提供，并将在1997年在互联网上提供。仍然未出版的登记条约（大约300卷）在出版后也会转换成光盘形式。出版的各卷联合国《条约汇编累积索引》和《国联条约汇编》正在转换成光盘形式。也会将它们存入互联网。
- 6.108 正在发展一项根据联合国条约资料系统（条约资料系统）和联合国《条约汇编累积索引》数据基的有效的多种检索机制，以协助《联合国条约汇编》的互联网形式的使用者。这样也使本科能够节省资源以及向《条约汇编》的使用者提供优越得多的服务。（为上述目的把数据从条约资料系统转到个人电脑环境并加以改进会引起开支。此外，维持和更新《条约汇编》的互联网形式和有关文件也会引起开支）。
- 6.109 作为合理化进程的一部分和根据联合国的效率目标，会议和支助事务厅的制稿和校对科条约汇编股的5名成员将调到条约科。由于这些工作人员唯一的任务是为条约科服务，他们应成为本科的一部分（见下文）。

活动

- 6.110 本两年期内，将进行以下活动：

(a) 实质性活动

(一) 根据《宪章》第一〇二条登记条约

- a. 登记和处理、包括法律分析约5 000项新条约和国际协定，对于已向秘书处登记或存档和记录的40 000项条约和国际协定采取后续行动；向会员国、政府间组织、秘书处、联合国机构和其他实体提供关于已登记文书现状的资料；
- b. 使这些资料更新并通过电子媒介、包括互联网提供给使用者；

- c. 将载有1946年以来记录的资料的条约资料系统的数据包括在国联登记的材料转移到个人电脑环境。这些数据将输入新的工作流程/数据基处理出版和为《联合国条约汇编》在互联网上建立检索机制；
- (二) 根据《宪章》第一〇二条公布条约
 - a. 准备条约在联合国《条约汇编》中公布,包括法律分析;收集登记当事方提出的文件并根据需要准备译成英文/或法文;加进编辑材料;建立和维持一全面的数据基用于《条约汇编》包括的参考;
 - b. 确保顺利过渡到桌上型出版,包括通过使用以电子形式提出的文件;文件扫描进入系统进行处理;
 - c. 通过电子媒介,包括局域网和互联网向《条约汇编》的使用者提供进入的途径;
 - (三) 保管职能
 - a. 保管秘书长根据有关这份条款行使保管职能的475项多边条约和有关文书;在两年期内处理、记录和通知会员国和/或参加国政府和国际组织约3 600项手续,其中包括超过2 700项的行动(签署、批准、加入、继承、接受、声明、保留)和有关向秘书长存放多边条约的900份保管通告;向国际组织、政府、秘书处、联合国机构和其他实体提供关于多边条约现状的资料;鉴定多边条约经核证的正式副本分送各国政府和政府间组织;根据需要校正文书;
 - b. 每日维持所有保管行动的全面数据基;
 - c. 经常订正在局域网和互联网上提供的资料;
 - d. 编写《秘书长作为多边条约保管人的惯例摘要》;
 - (四) 索引职能。维持、订正和管理联合国《条约汇编累积索引》数据基,到1997年底这个数据基将增至15 000项条约;
 - (五) 一般法律咨询和服务。向各国政府、政府间组织、秘书处单位和其他实体提供关于条约法和保管、登记及公布所有方面的法律咨询;拟订文件和其他材料在公众集会上提出;

(b) 其他实质性活动(出版物)

- a. 为出版物《秘书长保管的多边条约》拟订草稿和制订可供影印的校样, 1998年12月31日截止的状况(ST/LEG/SER.E/14) 和1999年12月31日截止的状况(ST/LEG/Ser.E/15); 拟订《秘书长作为多边条约保管人的惯例摘要》;
- b. 为《秘书处内登记或存档和记录的条约和国际协定月报》(ST/LEG/SER.A/...)的34期双语(英文/法文)月刊拟订草稿和制订可供影印的校样;
- c. 在两年期内为140卷联合国《条约汇编》拟订草稿供排版和印刷(适当时重新复印)(比前一两年期增加体现出旨在消除《条约汇编》出版方面的积压的工作方案
- d. 准备好联合国《条约汇编》各卷印本和提交登记及公布的条约, 以便在电子媒介、包括局域网和互联网上传播;
- e. 准备好六卷内部收集和排版的《条约汇编累积索引》, 其中包括《条约汇编》第1 401卷至1 700卷。此外, 正在考虑准备《条约汇编累积索引》的光盘-只读储存器形式。

所需资源(按目前费率计算)

员额

- 6.111 所需经费估计数5 285 300美元用于维持10个专业人员以上职等员额和21个一般事务员额。资源增加1 202 200美元是由于以下的综合影响: 实行新的标准化空缺率, 4个专业人员员额和一个一般事务职等员额从会议和支助事务厅调出; 考虑到条约的登记和公布数字增加有关的职责复杂和不断扩大, 将5个一般事务改叙为特等职等。

其他人事费

- 6.112 拟议经费估计数213 200美元用于清理刚转化的数据基的助理费用(201 200美元)和监督档案转移到电子媒介所需的加班费(12 000美元)。

顾问和专家

- 6.113 拟议经费 50 200 美元用于将条约资料系统的数据转移到一个人电脑环境所需的顾问服务费用。

订约承办事务

- 6.114 所需经费估计数1 535 400美元用于《联合国汇编》140卷、《条约汇编累积索引》6卷的外部承印费用和《秘书长保管的多边条约》4卷的外聘包装费用(1 505 900美元)；操作《秘书长保管的多边条约》程式所需的软件的购买费用和租金(29 500美元)。

一般业务费

- 6.115 所需经费估计数82 700美元用于：(a) 40 500美元用于支助电子邮件、管理资料系统的UNIX操作系统等中央管理服务所需的局域网技术性基本设施(包括中央服务机的维修费和支助费的办公室份额)；(b) 42 200美元用于维修办公室设备、包括购置的个人用计算机、两台服务机、一个光盘自动处理机和一个扫描器。

家具和设备

- 6.116 拟议的所需经费估计数100 400美元用于购置和替换办公室自动化设备和操作条约资料系统/局域网工作流程系统所需的软件。

C. 方案支助

表6.20 按支出用途的经费一览表
(千美元)

支出用途	1994-1995 支出	1996-1997 经费	资源增长		重计费用前总额	重计费用	1998-1999 估计数
			数额	百分比			
员额	-	963.4	89.6	9.3	1 063.0	67.6	1 120.6
其他人事费	-	62.6	45.1	72.0	107.7	6.3	114.0
一般业务支出	-	83.6	48.3	57.7	131.9	7.9	139.8
用品和材料	-	30.7	24.6	80.1	55.3	3.4	58.7
家具和设备	-	15.4	-	-	15.4	0.9	16.3
共计	-	1 155.7	207.6	17.9	1 363.3	86.1	1 449.4

表6.21 所需员额

组织单位：执行办公室

	常设员额		临时员额				总计	
	经常预算		经常预算		预算外资源		总计	
	1996-1997	1998-1999	1996-1997	1998-1999	1996-1997	1998-1999	1996-1997	1998-1999
专业人员以上职类								
P-5	1	1	-	-	-	-	1	1
P-4/3	1	2	-	-	-	-	1	2
共计	2	3	-	-	-	-	2	3
一般事务职等								
其他各等	5	4	-	-	-	-	5	4
共计	5	4	-	-	-	-	5	4
总计	7	7	-	-	-	-	7	7

活动

- 6.117 从1996-1997两年期开始，执行办公室以一独立的组织单位面目出现，以综合关于调查部门支助的资源。
- 6.118 执行办公室在人事、预算和财政管理、资源规划和共同事务的使用方面向法律事务厅提供服务以及根据需要向决策机关和其他国际会议提供行政支助。

所需资源(按目前费率计算)

员额

- 6.119 所需经费估计数1 053 000美元用于维持两个专业人员和4个一般事务员额。除了现有的专业人员之外，提供经费给一个新的P-3员额向法律事务厅提供系统分析领域的共同事务，并负责资料系统、数据基设计和办公室自动化的发展。

其他人事费

- 6.120 经费107 700 美元用于替换请长期病假和产假的工作人员和在工作前忙时期增加工作人员所需的费用(89 600美元)；在工作负荷高峰期和未预见的紧急事件期间和会议服务的加班费(18 100美元)。

一般业务费

- 6.121 经费131 900美元用于：法律事务厅的电子邮件、长途电话费和电传费以及其他的通讯所需费用(122 000美元)；提供执行办公室的办公室自动化设备保养费(9 900美元)。增加57 700美元反映出电讯费增加，原因是总部与其他工作地点及其他国际组织之间的电传和电话联系增加以及依照其他各部和办事处的惯例将电讯开支合并和执行办事处项下。

用品和材料

- 6.122 所需经费估计数55 300美元用于消耗性的办公室用品和材料，特别是整个法律事务厅的数据处理用品。

家具和设备

- 6.123 拟议估计数15 400美元用于为执行办公室购买新数据处理设备和替换办公室自动化设备。

法律事务厅：

拟议的1998-1999两年期组织结构和员额分配情况

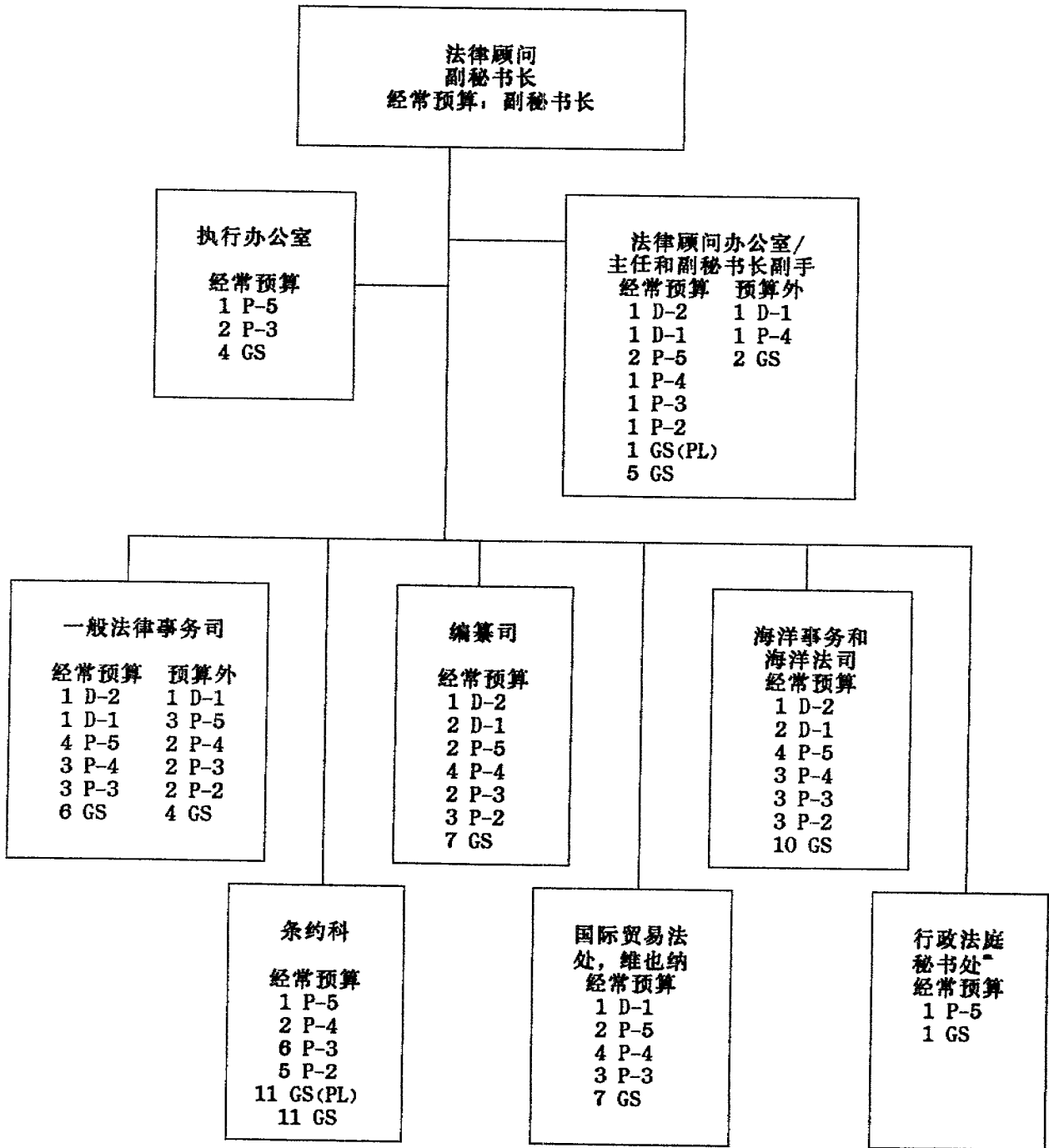

* 对实质性事项,由秘书处(执行秘书)全权负责行政法庭。

第四编

国际合作促进发展

第7款 政策协调和可持续发展 (1998-2001年中期计划方案5)

概 览

- 7.1 政策协调和可持续发展部负责执行第7款内的工作方案。
- 7.2 本两年期(1998-1999年)内,工作方案的重点是对经济及社会理事会及其属下机构的中央协调和决策职务以及大会第二和第三委员会提供综合支助;促进联合国系统经济和社会领域各组织加强政策协调和彼此更多合作与协作,特别是通过行政协调会及其附属机构来予以促进。关于这方面,该部专门从事以下各项:
- (a) 制订政策,将经济、社会、环境和经济、社会及有关领域内主要政策问题包括贫穷问题中的性别层面综合考虑;
 - (b) 监测《二十一世纪议程》的执行情况;
 - (c) 支助秘书长履行其进行全系统协调的职责,与其他组织实体协助他确保政策连贯一致、协调和有效管理联合国本身的经济和社会部门;
 - (d) 为全球会议和方案的后续行动提供实质性支助,例如最不发达国家方案、《1990年代联合国非洲发展新议程》,联合国环境与发展会议、小岛屿发展中国家可持续发展问题全球会议、社会发展问题世界首脑会议和第四次妇女问题世界会议;
 - (e) 对经济及社会领域内的政府间机构提供秘书处技术性服务。
- 7.3 在可持续发展、新能源和可再生能源及利用能源促进发展、社会发展和提高妇女地位等领域,该部是各有关政府间和机构间进程的主要实质性秘书处。
- 7.4 该部1998-1999年的工作将继续集中于促进对发展的经济、社会、环境和性别方面采取综合性办法,包括拟订将有助于促进可持续公平和参与性的发展计划。将制定和促进一项协调一致的办法来处理可持续和社会发展领域内的主要政策问题(包括贫穷)、提高妇女地位和促使所有社会群组参与发展过程等问题。关于这方面,有关性别问题和提高妇女地位的所有活动都并入本款,由秘书长性别问题和提高妇女地位问题特别顾问负责。该部又将对审查有关的全球性会议所通过的行动纲领以及与非洲和最不发达国家有关的方案活动的执行情况的政府间进程提供支助,其总目标在于确保展开协调和综合的后续行动。

- 7.5 该部将视需要向按照经济及社会理事会 1996年7月22日第1996/7号决定将举行年会并有较多成员的可持续发展委员会、可持续发展问题高级别咨询委员会、社会发展委员会、妇女地位委员会、发展规划委员会、新能源和可再生能源及利用能源促进发展委员会、自然资源委员会,并在机构间一级向行政协调委员会及其组织委员会、可持续发展机构间委员会以及处理业务和方案问题的行政协调委员会的其他附属机构提供实质性支助。该部也将按照大会1990年12月16日第51/180号决议继续负起实质性责任,协助拟订在发生严重干旱和/或荒漠化的国家,特别是在非洲防治荒漠化的国际公约政府间谈判委员会,直至1998年。
- 7.6 将特别强调改善对消除对妇女歧视委员会的服务,该委员会按照大会1996年12月12日第51/68号决议,从1997年起举行两届常会,并将强调加强监测妇女享受人权的情况和侵犯这些权利的行为是否已由各种人权机制加以处理。
- 7.7 方案6. 非洲:发展新议程的活动由该部负责,按照大会1994年12月23日第49/219号决议第五节的规定另列于第8款。
- 7.8 第7款下为该部提请的资源水平较1996-1997两年期划拨的资源增加1 198 900美元,即2.8%。增加的原因由于执行新的空缺率标准和下列各点所造成:(a) 因为社会发展委员会的成员增加和规定每年开会以及消除对妇女歧视委员会根据经济及社会理事会和大会上述决议决定年会次数增增引致代表前往开会的增多;(b) 1996-1997两年期方案的新设员额(次级方案2. 提高妇女地位的P-5员额一名, P-4员额两名,次级方案4. 可持续发展的P-3员额一名)的延后影响;(c) D-2级员额一名从本款移到第1款。通盘决策、领导和协调,交换秘书长性别问题和提高妇女地位问题特别顾问的助理秘书长员额;(d) 提议设置P-5一名、P-4一名和一般事务人员员额一名,以加强秘书长性别问题和提高妇女地位问题特别顾问办公室;(e) 自1998年12月31日起停止与次级方案5. 防治荒漠化,特别是在非洲防治荒漠化有关的资源,其中包括D-2一名,D-1一名、P-5一名、P-4/3三名和一般事务人员五名(按照大会第51/180号决议的规定);(f) 提议撤销该部七名一般事务人员员额(行政领导和管理一名,工作方案三名,方案支助三名)。
- 7.9 本款的预算外资源涉及该部重要职务领域的活动。这些资源的一部分将用以支付执行实质活动的员额。
- 7.10 该部全部资源的分配百分比估计如下:

	经常预算	预算外 (百分比)
A. 决策机关	6.6	-
B. 行政领导和管理	7.1	-
C. 工作方案	79.4	94.9
D. 方案支助	6.9	5.1
共计	100.0	100.0

7.11 本款的资源分配细节载于下文表7.1至7.3。

表7.1 按构成部分开列的所需费用总表
(千美元)

(1) 经常预算

构成部分	1994-1995 支出	1996-1997 经费	资源增长		重计费用 前总额	重计费用	1998-1999 估计数
			数额	百分比			
A. 决策机关	5 540.5	2 517.6	337.4	13.4	2 855.0	162.4	3 017.4
B. 行政领导和管理	2 028.6	3 014.0	78.6	2.6	3 092.6	168.4	3 261.0
C. 工作方案	35 285.0	33 425.7	799.8	2.3	34 225.5	2 043.8	36 269.3
D. 方案支助	2 724.4	2 981.0	(16.9)	(0.5)	2 964.1	182.3	3 146.4
共计	45 578.5	41 938.3	1 198.9	2.8	43 137.2	2 556.9	45 694.1

(2) 预算外资源

	1994-1995 支出	1996-1997 估计数	资金来源	1998-1999 估计数
	-	-	(a) 为下列提供支助服务	-
	217.8	706.4	(-) 联合国各组织	-
			(-) 预算外活动	650.6
			(b) 实务活动	
	1 339.5	236.0	社会发展问题世界首脑会议后续行动信托基金	105.0
	1 289.7	3 925.6	支助可持续发展委员会工作信托基金	2 135.0
	148.0	357.0	关于联合国系统促进发展业务活动运作的个案研究的联合国信托基金	245.0
	607.3	230.0	联合国家庭活动信托基金	152.0
	20.0	116.3	联合国青年基金	122.1
	113.5	80.9	老龄信托基金	80.0
	674.6	969.8	联合国残疾人自愿基金	840.4
	3 129.3	9 139.6	支助关于防荒防旱国际公约谈判过程的信托基金	7 260.9
	1 128.7	2 701.6	支助遭受荒漠化和旱灾灾害的发展中国家、特别是最不发达国家参加关于防荒防旱国际公约谈判过程的特别信托基金	597.0
	4 377.9	946.5	执行北京宣言和行动纲要信托基金	550.0
	498.5	229.5	(c) 业务项目	
			人口基金	-
共计	13 544.8	19 609.2		12 738.0
(1)和(2)共计	59 123.3	61 547.5		58 432.1

表7.2 按支出用途开列的总表
(千美元)

(1) 经常预算

支出用途	1994-1995 支出	1996-1997 经费	资源增长		重计费用前 总额	重计费用	1996-1999 估计数
			数额	百分比			
员额	34 984.8	34 659.7	1 333.7	3.8	35 993.4	2 213.2	38 206.6
其他人事费	3 110.4	351.9	22.3	6.3	374.2	21.7	395.9
非工作人员报酬	-	142.0	-	-	142.0	-	142.0
顾问和专家	1 274.7	1 466.9	(233.8)	(15.9)	1 233.1	51.5	1 284.6
旅费	3 416.0	3 468.6	175.2	5.0	3 643.8	205.6	3 849.4
订约承办事务	321.1	185.4	(71.0)	(38.2)	114.4	6.8	121.2
一般业务费	1 350.7	728.9	(19.4)	(2.6)	709.5	36.5	746.0
招待费	30.8	12.3	(0.5)	(4.0)	11.8	0.4	12.2
用品和材料	187.0	98.5	(7.4)	(7.5)	91.1	4.6	95.7
家具和设备	246.5	298.9	(10.3)	(3.4)	288.6	16.6	305.2
补助金和捐款	656.5	525.2	10.1	1.9	535.3	-	535.3
共计	45 578.5	41 938.3	1 196.9	2.8	43 137.2	2 566.9	45 694.1

(2) 预算外资源

	1994-1995 支出	1996-1997 估计数	支出用途	1996-1999 估计数
	1 125.7	751.5	员额	2 585.4
	2 673.0	3 927.5	其他人事费	1 205.9
	1 721.7	2 996.7	顾问和专家	2 530.0
	4 992.9	6 094.2	旅费	2 236.0
	586.2	742.2	订约承办事务	304.4
	211.2	238.8	一般业务费	162.6
	1.5	36.6	用品和材料	17.6
	78.6	159.0	家具和设备	91.0
	1 780.9	4 646.1	补助金和捐款	3 535.1
	393.1	16.6	其他	70.0
共计	13 544.8	19 609.2		12 738.0
(1)和(2)共计	59 123.3	61 547.5		58 432.1

表7.3 所需员额^a

组织单位：政策协调和可持续发展部

	常设员额		临时员额				共 计	
	经常预算		经常预算		预算外资源		共 计	
	1996-1997	1998-1999	1996-1997	1998-1999	1996-1997	1998-1999	1996-1997	1998-1999
专业人员以上职类								
副秘书长	1	1	-	-	-	-	1	1
助理秘书长	-	1	-	-	-	-	-	1
D-2	5	3	-	-	-	-	5	3
D-1	14	13	-	-	2	3	16	16
P-5	28	28	-	-	2	2	30	30
P-4/3	53	51	-	-	2	2	55	53
P-2/1	16	16	-	-	11	11	27	27
共 计	117	113	-	-	17	18	134	131
一般事务人员职类								
特等	8	8	-	-	-	1	8	9
其他各等	86	75	-	-	5	5	91	80
共 计	94	83	-	-	5	6	99	89
总 计	211	196	-	-	22	24	233	220

^a 此外,1996-1997两年期派来两名无偿借调的人员,职等如下:P-5一名,P-4/3一名。预期在1998-1999两年期内将继续派来相同数目和等级的免费提供人员。

A. 决策机关

表7.4 按方案开列的所需经费总表
(千美元)

方案	1994-1995 支出	1994-1995 经费	资源增长		重计费用 前总额	重计费用	1998-1999 估计数
			数额	百分比			
可持续发展委员会	316.7	866.7	(54.9)	(6.3)	803.8	48.1	851.9
社会发展委员会	41.8	102.6	48.4	47.1	151.0	9.0	160.0
妇女地位委员会	218.5	204.0	(29.1)	(14.2)	174.9	10.5	185.4
发展规划委员会	78.6	280.6	-	-	280.6	16.8	297.4
新能源和可再生能源及利							
用能源促进发展委员会	147.0	109.5	-	-	109.5	6.6	116.1
消除对妇女歧视委员会	542.9	620.4	373.0	60.1	993.4	50.9	1 044.3
可持续发展问题高级别咨							
询委员会	176.8	341.8	-	-	341.8	20.5	362.3
小岛屿发展中国家							
可持续发展问题全球会议	367.9	-	-	-	-	-	-
社会发展问题世界首脑会议	1 771.9	-	-	-	-	-	-
妇女问题世界会议	1 868.4	-	-	-	-	-	-
共计	5 540.5	2 517.6	337.4	13.4	2 855.0	162.4	3 017.4

7.12 常设政府间机构和专家机构将由政策协调和持续发展部负责提供服务,有关的资源如下:

(a) 可持续发展委员会

7.13 可持续发展委员会是经济及社会理事会1993年2月12日第1993/207号决定设立的一个职司委员会,其任务规定于大会1992年12月22日第47/191号决议。委员会由53名成员组成,任期三年。委员会每年举行会议为期二至三周,接受政策协调和持续发展部提供的实质和技术性服务。委员会向经济及社会理事会提交报告,并通过理事会向大会提出建议。委员会按照惯例设立两个不限名额休会期间特设工作组,每年开会一次,为期一个工作周,负责处理委员会确定的问题。

(b) 社会发展委员会

- 7.14 社会委员会是经济及社会理事会1946年6月21日第10(II)号决议设立的职司委员会。经过全面重新评价该委员会的作用后，理事会以1968年7月29日第1139(XLI)号决议将其名称改为社会发展委员会，以便澄清其作为理事会整个社会发展政策领域的筹备机构的任务。1995年社会发展问题世界首脑会议召开后，理事会1995年7月28日第1995/60号决议决定，委员会应定期审查与首脑会议通过的《社会发展问题哥本哈根宣言》的后续行动和执行情况有关的问题。理事会又决定，委员会审查其任务、职权范围和工作范畴，以期参照其对首脑会议采取后续行动和审查执行情况的责任拟订多年期的工作方案以及审查举行会议的频率。理事会按照第1996/7号决议，决定扩大委员会的成员数目，从32人增至46人，并且每年举行会议，每届会议为期八个工作日。理事会又决定，委员会如讨论《社会发展问题哥本哈根宣言》和《行动纲领》所列的优先问题时，将邀请专家参加这些会议。

(c) 妇女地位委员会

- 7.15 妇女地位委员会由45位成员组成，就提高妇女在政治、经济、社会和教育领域的权利问题向经济及社会理事会提出报告，并就妇女权利的领域中需要立刻注意的问题向理事会提出建议。它每年在纽约开会，为期10个工作日。它开会时联合国系统内外的观察员都出席会议。
- 7.16 委员会在监测《北京宣言》和《行动纲要》的执行情况以及按照其扩大的任务范围（理事会1996年7月22日第1996/6号决议）就此向理事会提出意见方面发挥重要作用。
- 7.17 委员会设立了一个不限成员名额工作组，负责拟订《消除对妇女一切形式歧视公约》任择议定书草案，工作组的会议与委员会同时举行。

(d) 消除对妇女歧视委员会

- 7.18 消除对妇女歧视委员会是按照《消除对妇女一切形式歧视公约》设立的，以便审查缔约国按照《公约》第18条提交的报告，并拟订建议和一般提议。它每年通过经济及社会理事会向大会提出报告。从1993年起，由23名成员组成的委员会每年在纽约举行两届常会，为期15个工作日，工作组在会议前开会，为期五天。

(e) 新能源和可再生能源及利用能源促进发展委员会

- 7.19 新能源和可再生能源及利用能源促进发展委员会是经济及社会理事会1992年4月30日第1992/218号决议设立的，其职权范围由大会1992年4月13日第46/235号决议予以规定。委员会由24名政府提名的专家组成，他们以个人身份参加，经社理事会选出，任期四年。委员会每两年举行一次会议，为期两周。

(f) 发展规划委员会

- 7.20 发展规划委员会是经济及社会理事会1964年8月15日第1035(XXXVII)号决议设立的，其职权范围由理事会1965年7月28日第1079(XXXIX)号决议予以核准并由理事会1995年2月10日第1995/215

号决定予以重申。委员会的24个成员以个人身份经秘书长提名后由理事会任命,任期三年。委员会每年举行会议,为期八个工作日。委员会设立工作组,在休会期间开会,以便筹备委员会的年度会议。

(g) 可持续发展问题高级别咨询委员会

7.21 可持续发展问题高级别咨询委员会是大会1992年12月22日第47/191号决议设立的。委员会由21名以个人身份行事的知名专家组成。委员会的职权范围由第47/191号决议予以规定。委员会每半年举行一次会议,会期为三个工作日。根据大会1994年12月19日第49/111号决议,咨询委员会的成员也参与可持续发展委员会的会议及其休会期间工作组会议。

所需资源(按目前费率计算)

旅费

- 7.22 经费803 800美元将用于支付可持续发展委员会成员出席年度会议的有关旅费和不限成员名额特设工作组出席休会期间会议的有关旅费。
- 7.23 社会发展委员会的成员前往出席年度会议需要 151 000美元的经费。按照过去的支出情况增加48 400美元,这是由于委员会的成员增多和每年召开会议所致。
- 7.24 所需经费估计数174 900美元是妇女地位委员会成员前往出席年度会议的旅费。
- 7.25 提议的所需经费 851 400美元包括消除对妇女歧视委员会成员的旅费和生活津贴以及主席或其代表出席办理妇女权利事务的联合国机构的会议和涉及人权的条约机构会议的旅费在内。按照大会1996年12月12日第51/68号决议的规定增加373 000美元,从而委员会将举行两次年度会议,工作组在每次会议都举行会前会议
- 7.26 提议的经费 109 500美元是供新能源和可再生能源及利用能源促进发展委员会成员出席每两年举行的会议的旅费和生活津贴之用。
- 7.27 提议的 经费 280 600 是供成员出席发展规划委员会会议及其工作组会议的旅费和生活津贴之用。
- 7.28 所需经费估计数 341 800美元是供成员出席可持续发展问题高级别咨询委员会会议的旅费和生活津贴之用。

非工作人员报酬

- 7.29 所需经费估计数 142 000美元供按照《公约》规定支付消除对妇女歧视委员会成员的报酬之用。

B. 行政领导和管理

表7.5 按支出用途开列的总表
(千美元)

支出用途	1994-1995 支出	1996-1997 经费	资源增长		重计费用 前总额	重计费用	1998-1999 估计数
			数 额	百分比			
员额	1 427.5	2 457.9	84.9	3.4	2 542.8	159.4	2 702.2
旅费	101.1	157.1	(6.3)	(4.0)	150.8	9.0	159.8
补助金和捐款	500.0	399.0	-	-	399.0	-	399.0
共 计	2 028.6	3 014.0	78.6	2.6	3 092.6	168.4	3 261.0

表7.6 所需员额

方案：行政领导和管理

	常设员额		临时员额				共 计	
	经常预算		经常预算		预算外资源		共 计	
	1996-1997	1998-1999	1996-1997	1998-1999	1996-1997	1998-1999	1996-1997	1998-1999
专业人员以上职类								
副秘书长	1	1	-	-	-	-	1	1
D-1	1	1	-	-	-	-	1	1
P-5	2	2	-	-	-	-	2	2
P-4/3	2	2	-	-	-	-	2	2
P-2/1	1	1	-	-	-	-	1	1
共 计	7	7	-	-	-	-	7	7
一般事务人员职类								
特等	1	1	-	-	-	-	1	1
其他各等	7	6	-	-	-	-	7	6
共 计	8	7	-	-	-	-	8	7
总 计	15	14	-	-	-	-	15	14

- 7.30 副秘书长通盘领导、监督和管理该部执行其核定工作方案，特别是确保该部的工作重点统一和一致，并综合处理发展的经济、社会和环境方面问题。
- 7.31 主管政策协调和可持续发展部副秘书长办公室的活动包括就政策拟订问题向会员国和秘书长提供政策咨询意见，在部内并与联合国各实体在共同关心的领域协调工作；支助对外关系并同参与由该部服务的政府间进程的各国政府、政府间组织和非政府组织保持联系。
- 7.32 在对外关系方面，该部将继续根据要求与联合国新闻事务联合委员会合作，并将与非政府组织联络事务处保持密切联系。
- 7.33 由副秘书长办公室通盘指导和监督的资料支助股在经济和社会领域为由该部提供服务的政府间机构提供电子资料支助，并协助制订机构间电子资料活动的政策和标准。

所需资源(按目前费率计算)

员额

- 7.34 如以上表7.6所示，所需经费估计数用于副秘书长办公室员额费用，其中包括资料支助股的经费。在副秘书长办公室进行的支助人员职能审查之后，一个一般事务员额已经多余，拟予以废除。

旅费

- 7.35 经费估计数150 800美元，用于供副秘书长及其身边工作人员参加联合国各机关的会议以及与各国政府和政府间及非政府组织和机构进行协商，并供副秘书长代表秘书长进行工作。

补助金和捐款

- 7.36 请按经费399 000美元用于供联合国捐款支助非政府组织联络事务处的活动。

C. 工作方案

表7.7 按方案开列的所需费用总表
(千美元)

(1) 经常预算

方案	1994-1995 支出	1996-1997 经费	资源增长		重计费用前 总额	重计费用	1998-1999 估计数
			数额	百分比			
1. 政策协调和机构间合作	11 948.7	10 332.6	465.5	4.5	10 798.1	689.4	11 487.5
2. 提高妇女地位	2 990.2	4 298.9	1 209.4	28.1	5 508.3	370.1	5 878.4
3. 社会发展	6 311.0	6 773.2	339.6	5.0	7 112.8	461.2	7 574.0
4. 可持续发展	8 879.7	8 361.7	602.5	7.2	8 964.2	577.9	9 542.1
5. 防治荒漠化,特别在非洲	4 278.5	3 659.3	(1 817.2)	(49.6)	1 842.1	(54.8)	1 787.3
6. 保护全球气候	2 876.9	-	-	-	-	-	-
共 计	35 285.0	33 425.7	799.8	2.3	34 225.5	2 043.8	36 269.3

(2) 预算外资源

	1994-1995 支出	1996-1997 估计数	资金来源	1998-1999 估计数
	-	-	(a) 为以下提供支助服务:	
	-	-	(i) 联合国组织	-
			(ii) 预算外活动	-
			(b) 实质性活动	
			社会发展问题世界首脑会议后续行动	
	1 339.5	236.0	信托基金	105.0
	1 289.7	3 925.6	支助可持续发展委员会工作的信托基金	2 135.0
			关于联合国系统促进发展业务活动运作的	
	148.0	357.0	个案研究的联合国信托基金	245.0
	607.3	230.0	联合国家庭活动信托基金	152.0
	20.0	116.3	联合国青年基金	122.1
	113.5	60.9	老龄信托基金	80.0
	674.6	959.8	联合国残疾人自愿基金	840.4
			支助关于防治荒漠化和抗旱国际公约谈判	
	3 129.3	9 139.6	过程信托基金	7 260.9
			支助遭受荒漠化和旱灾灾害的发展中国家、	
			特别是最不发达国家参加关于防治荒漠	
			化和抗旱国际公约谈判过程的特别信托	
	1 128.7	2 701.6	基金	597.0
	4 377.9	946.5	执行北京宣言和行动纲领信托基金	
			(c) 业务项目	
	498.5	229.5	人口基金	550.0
共 计	13 327.0	18 902.8		12 087.4
(1)和(2)共计	48 612.0	52 328.5		48 356.7

表7.8 所需员额^a

工作方案

	常设员额		临时员额				共 计	
	经常预算		经常预算		预算外资源			
	1996-1997	1998-1999	1996-1997	1998-1999	1996-1997	1998-1999	1996-1997	1998-1999
专业人员以上职类								
助理秘书长	-	1	-	-	-	-	-	1
D-2	5	3	-	-	-	-	5	3
D-1	13	12	-	-	2	3	15	15
P-5	25	25	-	-	2	2	27	27
P-4/3	49	47	-	-	2	2	51	49
P-2/1	15	15	-	-	11	11	26	26
共 计	107	103	-	-	17	18	124	121
一般事务人员职类								
特等	5	5	-	-	-	1	5	6
其他各等	69	62	-	-	3	3	72	65
共 计	74	67	-	-	3	4	77	71
总 计	181	170	-	-	20	22	201	192

^a 此外，在1996-1997两年期已派两名无偿借调的免费人员就任下列职等的职务：1个P-5和1个P-4/3。预计在1998-1999两年期，所派免费人员人数和职等将与此相同。

次级方案 1

政策协调和机构间合作

表7.9 按支出用途开列的总表
(千美元)

(1) 经常预算

支出用途	1994-1995 支出	1996-1997 经费	资源增长		重计费用前 总额	重计费用	1996-1999 估计数
			数额	百分比			
员额	11 257.8	9 774.3	523.8	5.3	10 298.1	664.4	10 962.5
顾问和专家	66.9	132.8	10.7	8.0	143.5	8.4	151.9
旅费	454.2	275.0	(19.5)	(7.0)	255.5	15.4	270.9
订约承办事务	68.7	69.6	(49.5)	(71.1)	20.1	1.2	31.3
补助金和捐款	101.1	80.9	-	-	80.9	-	80.9
共 计	11 948.7	10 332.6	465.5	4.5	10 798.1	689.4	11 487.5

(2) 预算外资源

	1994-1995 支出	1996-1997 估计数	资金来源	1996-1999 估计数
			(a) 为下列提供支助服务	
	-	-	(一) 联合国各组织	-
	-	-	(二) 预算外活动	-
			(b) 实质性活动	
			关于联合国系统促进发展业务活动运作的	
	148.0	357.0	个案研究的联合国信托基金	245.0
	-	-	(c) 业务项目	-
共 计	148.0	357.0		245.0
(1)和(2)共计	12 096.7	10 689.6		11 732.5

表7.10 所需员额

次级方案: 政策协调和机构间合作

	常设员额		临时员额				共计	
	经常预算		经常预算		预算外资源		共计	
	1996-1997	1998-1999	1996-1997	1998-1999	1996-1997	1998-1999	1996-1997	1998-1999
专业人员以上职类								
D-2	1	1	-	-	-	-	1	1
D-1	4	4	-	-	1	1	5	5
P-5	9	9	-	-	-	-	9	9
P-4/3	17	17	-	-	-	-	17	17
P-2/1	3	3	-	-	-	-	3	3
共计	34	34	-	-	1	1	35	35
一般事务人员职类								
特等	1	2	-	-	-	-	1	2
其他各等	25	22	-	-	-	-	25	22
共计	26	24	-	-	-	-	26	24
总计	60	58	-	-	-	1	61	59

7.37 本次级方案将由政策协调和经济及社会理事会事务司执行。

7.38 将由其为经济及社会理事会高级别、协调、业务活动和一般部门提供实质性支助,包括拟订报告和确定主题,并视需要为理事会下属机构提供实质性支助,为大会、特别是第二委员会提供实质性支助;为行政协调委员会和其他机构间机关提供实质性支助。一个重要方面将是促进加强联合国系统内的政策和方案协调。执行任务时将与经济和社会领域其他方案密切合作和协调,并将参考学术和研究界、非政府组织和私营部门的投入,以拟订秘书长的有关政策报告。《发展纲领》的后续行动以及联合国经济和社会领域各次主要会议通过的宣言、战略和行动纲领执行工作的协调将是工作的基本组成部门,以期实现政策一致,并综合处理发展的经济、社会和环境问题。将继续支助扩大在经济和社会部门与经济及社会理事会具有咨商地位的非政府组织的作用。

7.39 将提供实质性支助,帮助秘书长就联合国系统发展方面业务活动的改革拟订政策建议和评价报告。这些报告在大会和经济及社会理事会确定的范围内拟订,并结合1998年三年度综合政策审查及其后续活动。这些报告论述业务活动的管理、经费和发展资源、驻地协调员系统的运作、

方案编制和实施模式、监测和评价、行政活动的统一以及规则和程序的统一。这些报告还说明对受援国不断变化的需求应作出的有效响应。

- 7.40 将向大会第二和第三委员会、经济及社会理事会及其多数下属机构以及处理经济、社会及有关问题的特设机关和特别会议提供技术秘书处服务支助。该司将规划、预测和监测经济、社会及有关领域的文件,将政府间一级的有关发展情况通知各部和各厅,并在安排会议以及拟订和管理经济、社会及有关领域的会议日历方面与秘书处其他有关实体协调工作。该司将负责编辑经济及社会理事会及其多数下属机关、大会第二和第三委员会以及处理经济和社会问题的大会特设委员会拟订的文件。

活动

- 7.41 本两年期内将进行下列活动:

(a) 向政府间/专家机构提供服务

(一) 大会

a. 会议文件

一、关于下列问题的30份报告。《发展纲领》的后续行动(二);就通过伙伴关系加强国际合作促进发展恢复对话的后续行动(二);大会应决定的政策问题(二);执行《国际合作宣言》和《第四个发展十年国际发展战略》的进展;行政协调委员会对联合检查组(联检组)关于全系统和(或)机构间问题的报告的评论(二);联检组报告的各项建议的执行情况(二);文化与发展;通讯促进发展方案;经济和社会领域的机构间问题(二);有害健康和环境的产品(二);联合国经济、社会及有关领域的改革与恢复活力(二);发展方面业务活动的全面三年期政策审查,包括政策建议,应由联合国各基金和规划署执行局确定的问题,包括按照大会1993年12月20日第48/162号决议和1996年5月24日第50/227号决议的要求提供其全盘财政状况(二);关于发展方面业务活动的全面统计数据(二);全系统对业务活动各部分的影响的评价;资源和有关问题(二)由大会关于发展方面业务活动的各项决议所引起的问题;第二和第三委员会就其议程项目所采取的行动(二);

二、向第二和第三委员会提交8份说明:关于工作方案的说明(四)和关于文件情况的说明(四);

b. 实质性服务。第二委员会40次全体会议和30次非正式协商,联合国认捐大会4次会议,大会各工作组40次会议;

c. 技术服务。第二委员会80次全体会议和40次非正式协商,第三委员会100次全体会

议和6次非正式协商,大会各工作组40次会议;

(c) 经济及社会理事会

a. 会议文件

一、关于下列问题的25份报告:应由经济及社会理事会确定提交高级别部分的问题(二)和提交协调部分的问题(二);1997年和1998年协调部分的后续行动,以分别在1998年和1999年提交常务部分(二);合并问题供理事会常务部分审议和采取行动(二);联合和共同赞助的联合国人体免疫机能丧失病毒/后天人体免疫机能丧失综合症方案在与HIV/艾滋病作斗争方面所取得的进展;行政协调委员会的全面报告(二);行政协调委员会关于1998-1999两年期联合国系统方案和资源的报告;消费者的保护;联合国系统在烟草和保健方面进行多部门合作的联络中心所取得的进展;非政府组织委员会的工作(二);根据经济及社会理事会第1996/31号决议第61(a)段进行的年度协商(二);与理事会具有咨商地位的非政府组织(二);在执行因大会对发展方面业务活动进行三年期政策审查而产生的大会决议方面所取得的进展(二);关于大会第五十三届会议应就三年期政策审查确定的主要专题的研究;理事会提交大会的报告(二);

二、两份说明。每一份均陈述工作方案、文件情况和附加说明的议程;

三、经济、社会及有关领域的两年期会议日历草稿(二);

b. 实质性服务。组织会议10次会议;实质性会议80次会议;40次非正式协商;各工作组40次会议;

c. 技术服务。组织会议10次会议;实质性会议120次会议;60次非正式协商;各工作组40次会议;

(d) 经济及社会理事会附属机构

a. 技术服务。可持续发展委员会(120次会议);妇女地位委员会(40次会议);人口与发展委员会(20次会议);社会发展委员会(32次会议);统计委员会(10次会议);非政府组织委员会(40次会议);新能源和可再生能源及利用能源促进发展委员会(20次会议);自然资源委员会(16次会议);

b. 会议文件。工作方案;文件情况;附加说明的议程;上述各下属机构每届会议最后报告;

(e) 方案和协调委员会

- a. 会议文件：行政协调委员会的两次年度概况报告；
 - b. 实质性服务：8次会议；
- (b) 非政府组织委员会
- a. 会议文件。关于下列主题的13份报告：从非政府组织收到的新的咨商地位申请()，从与理事会具有咨商地位的非政府组织收到的重新归类申请()，推迟的咨商地位申请()，推迟的重新归类申请()；关于与理事会具有咨商地位(一般类别和特殊类别)的非政府组织的活动的四年期报告；理事会实质性会议即将讨论的问题()；理事会实质性会议上应审议的非政府组织请求()；
 - b. 实质性服务：委员会40次会议，非政府组织委员会和具有咨商地位的非政府组织根据理事会第1996/31号决议第6(a)段在理事会会议之前举行6次年度协商；
- (c) 一次特设专家组会议，以讨论延长消费者保护准则的问题(理事会1995年7月28日第1995/53号决议)；
- (b) 其他实质性活动(经常预算/预算外)
- () 经常出版物。六种经常出版物：各国政府禁止、严格限制或没有核准消费和(或)销售的产品合并一览表()；区域间讨论会，以探讨消费者保护：延长消费者保护准则的期限，与经济及社会理事会具有咨商地位的非政府组织可以参加的会议的日历()；联合国系统各组织高级官员名册()；
 - () 技术材料。更新和保持政策协调和经济及社会理事会事务司的互联网络主页
- (c) 国际合作与机构间协调和联络
- () 实质性和技术服务。行政协调委员会8次会议，行政协调委员会组织委员会48次会议，行政协调委员会方案和业务问题协商委员会40次会议，方案和业务问题协商委员会驻地协调员系统问题工作组16次会议，政策问题联合协商组20次会议，包括其高级别会议和关于以下主题的分组会议：方案编制政策和程序的统一，国家一级统一，共同房舍和共同事务，人事和培训，
 - () 协调中心责任。世界文化发展十年，世界年和周年，关于粮食计划署的协调中心，饥谨粮食安全和营养，HIV/艾滋病，经济和社会领域的政府间组织，疟疾和腹泻病，烟草与保健，经合发组织大术语词库委员会；
 - () 与政府间组织和区域组织的关系。作为非政府组织与政府间机构和秘书处进行联系的协调中心，视需要同1700个与经济及社会理事会具有咨商地位的非政府组织进行联络，

并协助协调其活动；在经济和社会发展领域维持资料处理大术语词库方面与经合发组织合作；在联合国/经合发组织大术语词库联合咨询和技术委员会代表联合国系统；视需要就经济和社会发展问题与非统组织、美洲国家组织、阿拉伯联盟、经合发组织和欧盟进行合作和联络；为粮食和营养领域的活动作出贡献，并在粮食问题上与粮食计划署联络；就经济和社会领域的问题，包括消费者保护的问题，与诸如国际消费者协会、国际标准化组织、国际合作社联盟等政府间组织、非政府组织和区域组织进行合作。

所需资源(按现时费率计算)

员额

- 7.42 本次级方案所需员额包括上文表7.10所列员额，即一个D-2、4个D-1、9个P-5、17个P-4/3、3个P-2/1和24个一般事务员额。由于为行政协调委员会及其组织委员会提供服务的责任增加，拟将一个一般事务(其他各等)员额从本次级方案调到次级方案2(提高妇女地位)，并调回一名一般事务(特等)员额，以履行该职等所叙职能。此外，鉴于任务已重新安排，拟取消两个一般事务员额。

顾问和专家

- 7.43 需要经费143 500美元，用于：(a)开展有关保护消费者的活动以及处理全系统活动范围内的专题和其他与发展方面业务活动有关的专题时该部并不拥有专门咨询服务和专门知识(112 000美元)；(b)关于延长消费者保护准则期限的特设专家会议的需要(31 500美元)。

旅费

- 7.44 需要经费255 500美元，用于工作人员参加机构间会议以及就与工作方案有关的问题与联合国各机关和机构举行的协商的旅费，并用于为经济及社会理事会及其下属机关在总部以外举行的会议以及联合国和联合国系统其他有关会议提供实质性服务和技术服务。

订约承办事务

- 7.45 所需经费估计数20 100美元用于支付发表与该司工作方案有关的出版物的费用。

补助金和捐款

- 7.46 编列经费80 900美元是根据经济及社会理事会1977年8月3日第2107(LXIII)号决议的规定为行政协调委员会营养问题小组委员会提供的摊款。该小组委员会工作的费用由其成员组织分担，该部将代表联合国参与分担这些费用。

次级方案 2 提高妇女地位

表7.11 按支出用途开列的总表
(千美元)

(1) 经常预算

支出用途	1994-1996 支出	1996-1997 经费	资源增长		重计费用前 总额	重计费用	1998-1999 估计数
			数额	百分比			
员额	2 778.1	3 948.8	1 118.9	28.3	5 067.7	343.9	5 411.6
顾问和专家	97.9	191.5	51.6	26.9	243.1	14.6	257.7
旅费	97.9	128.5	27.9	21.7	156.4	9.2	165.6
订约承办事务	16.3	30.1	8.0	26.5	38.1	2.2	40.3
招待费	-	-	3.0	-	3.0	0.2	3.2
共 计	2 990.2	4 298.9	1 209.4	28.1	5 508.3	370.1	5 878.4

(2) 预算外资源

支出用途	1994-1996 支出	1996-1997 估计数	资金来源	1998-1999 估计数
	-	-	(a) 为下列提供支助服务:	
	-	-	(一) 联合国组织	-
			(二) 预算外活动	-
			(b) 实质性活动	
			执行《北京宣言和行动纲领》	
	4 377.9	946.5	信托基金	550.0
			(c) 业务项目	
共 计	4 377.9	946.5		550.0
(1)和(2)共计	7 368.1	5 245.4		6 428.4

表7.12 所需员额

方案：提高妇女地位

	常设员额		临时员额				共 计	
	经常预算		经常预算		预算外资源		共 计	
	1996-1997	1998-1999	1996-1997	1998-1999	1996-1997	1998-1999	1996-1997	1998-1999
专业人员以上职类								
助理秘书长	-	1	-	-	-	-	-	1
D-2	1	-	-	-	-	-	1	-
D-1	2	2	-	-	-	1	2	3
P-5	3	4	-	-	-	-	3	4
P-4/3	6	7	-	-	1	1	7	8
P-2/1	4	4	-	-	1	1	4	4
共 计	16	18	-	-	2	3	18	21
一般事务人员职类								
特等	1	-	-	-	-	1	1	1
其他各等	8	10	-	-	2	2	10	12
共 计	9	10	-	-	2	3	11	13
总 计	25	28	-	-	4	6	29	34

- 7.47 本次级方案将由提高妇女地位司执行，该司由秘书长关于性别问题和提高妇女地位问题特别顾问领导。
- 7.48 各项活动的目的将是获取有效支助，以执行第四次妇女问题世界会议通过、并经大会1995年12月22日第50/203号决议和1996年12月12日第51/69号决议核可的《北京宣言和行动纲要》，以及其他全球会议的有关建议。
- 7.49 本两年期期间，工作重点还将放在改善向消除对妇女歧视委员会提供的服务，该委员会从1997年起根据大会1996年12月12日日第51/68号决议的规定将举行两次年度常会，并继续加强监测妇女享有人权的程度以及侵犯这些权利的行为是否由所有人权机制加以处理。
- 7.50 文件和实质性服务将由妇女地位委员会、经济及社会理事会和大会根据委员会的长期工作方案提供。本两年期的主要分析和研究工作将侧重编制《妇女在发展中的作用世界概览》(1999)以及着手审查和评价《北京宣言和行动纲要》的执行情况(1999)和全系统提高妇女地位中期计划的执行情况(1998)。

- 7.51 在本两年期内,提高妇女地位司将实施新的工作方法,包括投入更多的资源,以便同委员会主席团密切配合,并在联合国系统内外同专家、政府和其他代表进行积极对话,协助委员会更有效地履行其任务。另一项重大变化涉及将性别问题纳入主流的问题,特别是在各有关政府间论坛内以及在联合国系统各组织、其他政府间组织和会员国的政策和方案内进行这项工作。将向行政协调会新设立的常设委员会妇女与两性平等机构间委员会提供服务,这个委员会每年开会一次。全系统提高妇女地位中期计划提供更多的手段,以便进行全面和一体化的纳入主流工作,并提供更多具体的机会,以便在联合国系统内建立伙伴关系。将加强同非政府组织网络的联系和建立伙伴关系,并加强向非政府组织会议提供实质性服务。将通过各种推广活动,包括特别是维持和扩大可以交换信息的互联网空间,以设计和维持一套同政府和专门机构交换与《行动纲要》有关的信息的系统。
- 7.52 作为把秘书长关于性别问题和提高妇女地位问题特别顾问负责进行的有关活动合并一起的一部分,妇女问题协调中心在特别顾问的监督下将负责:(a) 监测《提高秘书处妇女地位战略行动计划》(1995-2000)的进展情况;(b) 向提高秘书处妇女地位指导委员会提供秘书处服务;以及(c) 编写提交大会和妇女地位委员会的报告以及关于秘书处妇女问题的研究报告。

活动

- 7.53 本两年期内将进行下列活动:

(a) 向政府间/专家机构提供服务(经常预算/预算外)

(一) 大会

- a. 会议文件。关于下列的11份报告:消除对妇女歧视委员会第十七至二十届会议的工作(2份);《消除对妇女一切形式歧视公约》的现况(2份);有效动员妇女参与发展;农村地区妇女状况;《1999年妇女在发展的作用世界概览》;《北京宣言和行动纲要》的执行情况,包括将性别观点纳入主流,特别是在联合国基金和方案、专门机构、大会各附属机构内,以及执行方法(2份);以及提高秘书处妇女的地位(2份);
- b. 实质性服务。大会全体会议12次;就决议草案进行10次非正式协商;

(二) 经济及社会理事会

- a. 会议文件。关于下列的5份报告:《北京宣言和行动纲要》的执行情况,包括将性别观点纳入主流,特别是在经社理事会各附属机构和其工作由经社理事会协调的联合国实体,如各区域委员会、基金和方案(2份);全系统提高妇女地位中期计划的中期审查;与性别有关的业务活动(提交业务活动部分);以及提高妇女地位和《行动纲要》执行情况(提交高级别部分);

- b. 实质性服务。经社理事会关于与提高妇女地位有关的项目的会议高级别部分、业务活动部分和常务部分12次会议,以及就决议草案/商定的结论进行10次非正式协商;

(三) 妇女地位委员会

a. 会议文件。

一、关于下列的17份报告:《北京宣言和行动纲要》的执行情况,包括将性别观点纳入主流(覆盖特别是提高妇女地位司的工作。国家一级活动和非政府组织的活动以及其他决议规定的报告,例如关于巴勒斯坦妇女问题、被劫持妇女问题和同人权中心的联合工作计划等的报告)(2份);关于妇女地位的机密性来文一览表(2份)和非机密性来文一览表(2份);委员会根据多年工作方案讨论的专题(2份),例如:对妇女的暴力行为,妇女和武装冲突,妇女的人权,女童,妇女和健康以及提高妇女地位的体制机构;正在出现的趋势和委员会或其主席团在历届会议对影响到妇女处境或男女平等的问题确定采取的新方针(2份);关于各国政府和联合国系统的执行计划的综合报告;关于《公约》一项任择议定书的附加注释的比较(2份);准备对《行动纲要》的执行情况进行全面审查和评价;全系统提高妇女地位中期计划的中期审查;增订关于提高秘书处妇女地位的情况(2份);

二、关于支持将妇女人权纳入一般人权活动的主流会议室文件;

三、关于与对妇女使用暴力问题特别报告员的报告有关问题的会议室文件;

四、关于消除对妇女歧视委员会的结果的会议室文件(2份);

五、提交委员会主席同有关各方进行的非正式协商会议的会议室文件和背景材料;

六、关于提高妇女地位司为准备关键问题领域而组织的专家组会议的背景文件;

七、背景材料和文件,以监测《提高秘书处妇女地位战略行动计划》(1995-2000)的进展情况;

- b. 实质性服务。80次会议(全体会议和任择议定书工作组会议);就决议草案/商定的结论进行10次非正式协商;以及委员会主席同有关各方进行的非正式协商会议的16次会议;

- (d) 消除对妇女歧视委员会
- a. 会议文件。关于下列的58份报告：对《消除对妇女一切形式歧视公约》缔约国提交的初次和定期报告的分析(40份)，协助委员会审议这些报告；查明在执行将由委员会决定的公约具体条款方面的趋势(2份)；加速委员会的工作的方法(4份)；关于会前工作组报告的会议室文件(4份)；以及拟由委员会确定的问题(8份)；
 - b. 实质性和技术性服务：会前工作组40次会议；委员会80次会议和会期工作组40次会议；以及向新成员介绍情况的2次会议；
- (e) 《消除对妇女一切形式歧视公约》缔约国会议
- a. 会议文件。关于下列的3份报告：与《消除对妇女一切形式歧视公约》有关的声明、保留、反对和撤回保留的通知；消除对妇女歧视委员会11名成员候选人名单；
 - b. 实质性和技术性服务。4次会议；
- (f) 特设专家组会议。关于下列的4次特设专家组会议：妇女和健康；对《行动纲要》的全面审查和评价；《妇女在发展中的作用世界概览》；以及2001-2005年期间出现的问题；
- (b) 其他实质性活动
- (一) 经常出版物。《提高妇女地位国家机构名册》；《2000年妇女》(4期)；以及《网络》(季度新闻通讯)；
 - (二) 向成员国代表和非政府组织代表介绍下列情况：大会和经济及社会理事会目前审议的有关问题；委员会会议的筹备工作；实现妇女在专业人员以上职位和在决策一级中占50%的指标的政策和战略；工作组介绍起草《消除对妇女一切形式歧视公约》的任择议定书草案的情况；
 - (三) 技术性材料。增订关于妇女在政府、国际政府间组织、机构和谈判实体中担任决策职位的情况以及妇女在全世界选举进程中的情况的数据库，联合国系统内妇女问题联络中心名册；以及进一步发展、设计、维持和管理“妇女观察”(互联网主页)；
- (c) 国际合作和机构间协调及联络(经常预算/预算外)
- 向妇女与两性平等机构间委员会年度会议提供实质性和技术性服务；向非正式会期会议提供服务，包括编写会议室文件和背景文件以及年度会议的报告；同联合国秘书处和联合国系统的有关部门/办事处制定纳入主流和协调工作的程序和准则；提供实质性支助，协助人力资源管理厅制定关于性别培训的准则，以及关于将性别观点纳入联合国系统各组织的政策和方案的主流；制定与《消除对妇女一切形式歧视公约》有关的培训单元和参加有关的

培训；联合国最近的会议和专题年的后续行动(背景文件和参加特别活动)；以及同公民社会的非政府组织和各机构的网络开展对外关系和对非政府组织会议提供实质性支助(背景文件；参加特别活动；继续增订和维持关于非政府组织的部门性数据库)；

所需资源(按目前费率计算)

员额

- 7.54 本项编列的经费涉及表7.12 的员额的费用。人员编制表反映下列提议：(a) 重新部署：(→) 将一名D-2员额调到第一款通盘决策、领导和协调，以交换助理秘书长员额，由秘书长关于性别问题和提高妇女地位问题特别顾问担任；(↔) 将一名一般事务人员(特等)员额调到次级方案1政策协调和机构间合作，以交换一名一般事务人员(其他职等)员额；以及(b)为了加强她的办公室，设立：(→) P-5员额，就助理秘书长任务所有方面问题提供行政援助；(↔) 一名P-4员额，其职务侧重于研究，特别是关于提高妇女地位的战略；以及(↔) 一名一般事务人员(其他职等)员额，协助助理秘书长。

顾问和专家

- 7.55 提议编列经费243 100美元，用来(a) 获取本部门没有的外部专门知识，以编制关于具体专题的材料，包括就性别观点纳入联合国系统的主流的所有方面，对武装冲突或紧急状况作出反应，服务条件和家庭/工作责任，包括对其他组织的对家庭友善的环境和工作条件进行比较性研究，以及编写工作文件，提交政府间组织(126 500美元)；以及(b)上述4个特设专家组的所需经费(116 600美元)。增加51 600美元的主要原因是，所有有关提高妇女地位的问题的活动都集中到本次级方案下，因此需要增加顾问。

旅费

- 7.56 所需经费估计数156 400美元将用来支付助理秘书长的旅费，包括代表秘书长执行任务，或者她的代表前往总部以外的联合国办事处，特别是各区域委员会和涉及妇女权利的会议，以及提高妇女地位司的工作人员为参与与工作方案有关的活动，包括出席政府间组织的会议而作的旅行。增加27 900美元，原因是秘书长关于性别问题和提高妇女地位问题特别顾问需要额外经费。

订约承办事务

- 7.57 所列经费38 100美元用来编制突出消除对妇女歧视委员会的工作的出版物和其他出版物，例如季度新闻通讯和小册子，概述联合国促进性别平等的目标和目的。

招待费

- 7.58 提议编列经费3 000美元，供助理秘书长在举办下列特别活动时担任官方职务之用：妇女地位委员会、消除对妇女的歧视委员会和行政协调会妇女与两性平等机构间委员会的会议。

次级方案 3 社会发展

表7.13 按支出用途开列的概算总表
(千美元)

(1) 经常预算

支出用途	1994-1995 支出	1996-1997 经费	资源增长		重计费用前 总额	重计费用	1998-1999 估计数
			数额	百分比			
员额	6 060.5	6 291.4	329.5	5.2	6 620.9	432.3	7 063.2
其他人事费	-	112.2	-	-	112.2	6.7	118.9
顾问和专家费	64.9	185.4	-	-	185.4	12.9	198.3
旅费	54.1	82.7	-	-	82.7	5.9	88.6
订约承办事务	75.9	56.2	-	-	56.2	3.4	59.6
执行费	0.2	-	-	-	-	-	-
补助金和捐款	55.4	45.3	10.1	22.2	55.4	-	55.4
共计	6 311.0	6 773.2	339.6	5.0	7 112.8	461.2	7 574.0

(2) 预算外资源

	1994-1995 支出	1996-1997 估计数	资金来源	1998-1999 估计数
	-	-	(a) 为下列提供支助服务	
	-	-	(-) 联合国组织	-
	-	-	(-) 预算外活动	-
			(b) 实质性活动	
	674.6	959.8	联合国残疾问题自愿基金	840.4
	607.3	230.0	联合国国家庭活动信托基金	152.0
	20.0	116.3	联合国青年基金	122.1
	113.5	60.9	老龄信托基金	80.0
	1 339.5	236.0	社会发展问题世界首脑会议后续行动信托基金	106.0
	-	-	(c) 业务项目	-
共计	2 754.9	1 603.0		1 299.0
(1)和(2)共计	9 065.9	8 376.2		8 873.5

表7.14 所需员额

方案：社会发展

	常设员额		临时员额				共 计	
	经常预算		经常预算		预算外资源		共 计	
	1996-1997	1998-1999	1996-1997	1998-1999	1996-1997	1998-1999	1996-1997	1998-1999
专业人员以上职等								
D-2	1	1	-	-	-	-	1	1
D-1	2	2	-	-	-	-	2	2
P-5	3	3	-	-	-	-	3	3
P-4/3	12	12	-	-	-	-	12	12
P-2/1	6	6	-	-	1	2	6	6
共 计	24	24	-	-	1	2	25	26
一般事务人员职类								
特等	1	1	-	-	-	-	1	1
其他各等	14	13	-	-	-	-	14	13
共 计	15	14	-	-	-	-	15	14
总 计	39	38	-	-	1	2	40	40

- 7.59 本次级方案将由社会政策和发展司执行。本次级方案的目标是进一步执行社会发展问题世界首脑会议通过并经大会1995年12月22日第50/161号决议核可的《社会发展问题哥本哈根宣言和行动纲领》和其他有关国际文书,例如《关于残疾人的世界行动纲领》、《残疾人机会均等标准规则》、《到2000年及其后世界青年行动纲领》、《老龄问题国际行动计划》和《联合国老年人原则》。
- 7.60 本两年期工作的主要重点将是加强和改进向扩大的社会发展委员会每年一届的会议提供实质性服务,以便社会发展委员会能够有效率和有功效地执行在就《哥本哈根行动纲领》采取后续行动和审查其执行情况方面新承担的责任,着重点是编制优先主题,即“社会融合和参与”(1998年)和“人人享有社会服务”(1999年)。
- 7.61 将依照社会发展委员会的多年工作方案(1997年至2000年),向社会发展委员会、经济及社会理事会和大会提供文件、资料和实质性服务。社会政策和发展司将就三组议题组织和进行全球比较调查:社会政策和规划,包括从社会角度审查发展情况,社会机构和参与,包括对有关家庭支助的战略和政策及有关合作社运动的问题和趋势进行分析,和社会融合,包括关于《世界青年行动纲领》和《残疾人机会均等标准规则》执行情况的监督报告。将特别注意在1999年有效地组织

和广泛庆祝国际老年人年，包括酌情向为协助委员会庆祝国际老人年而特别设立的支助小组提供实质性服务。作为全球协调中心，社会政策和发展司将促进和支持联合国消灭贫穷十年（1997年至2006年），重点是实现十年的社会目标。

- 7.62 联合国系统的有关成员将就顾及社会的政策设计、方案执行和评价进行对话和合作，以此种方式在主管的政府间论坛中提倡注意发展的社会角度。将应请求向政府提供关于顾及社会的政策设计和评价及社会融合的实质性投入，包括动用社会发展领域的一般信托基金提供支助，以便建立特定人群—老人、青年、残疾人—的参与发展能力。将加强特定支持群体中的宣传推广工作。应尽可能有效地采用适当的信息和通讯技术，以便让有关的支持群体更好地获得信息，参与对话，在有关社区之间建立关于社会领域的一些问题和趋势的网络。将向关于社会政策和发展优先议题的机构间特别会议提供实质性服务。将特别注意不断改进支持和发展社会发展领域的非政府组织的专用网络。

活 动

- 7.63 本两年期内将进行以下活动：

(a) 向政府间/专家机构提供服务

(一) 大会

- a. 会议文件。以下10份报告：社会发展问题世界首脑会议后续行动（一）；联合国消灭贫穷十年（一）；合作社指南；国际家庭年后续行动（一）；《世界青年行动纲领》后续行动；国际老年人年（一）；和执行《残疾人机会均等标准规则》；
- b. 实质性服务。大会32次会议，包括第三委员会的会议；

(二) 经济及社会理事会

- 实质性服务。八次会议；

(三) 社会发展委员会

- a. 会议文件。关于以下方面的八篇报告：促进社会融合和人人参与；向人人提供社会服务；对社会发展问题世界首脑会议的成果的执行情况展开全盘审查；各国家政策概览；委员会特设支助小组关于筹备庆祝国际老年人年的工作（一）；特别报告员有关残疾问题的工作的后续行动（一）；
- b. 实质性服务。40次会议（包括8次工作组会议）；四次主席团会期会议；委员会关于筹备庆祝国际老年人年的不限成员名额特设支助小组的六次会议；
- c. 特设专家组。关于以下方面的八次特设专家组会议；促进社会融合和人人参与；向所有年龄的人提供社会服务；对社会发展问题世界首脑会议的成果的执行情况展开全盘审查；支持合作社和发展的立法和行政倡议；监测消灭贫穷战略（大会1995年12月20日第50/107号和1996年12月16日第51/178号决议（一））；关于顾及家庭的政

策和发展的国家能力建设(大会1995年12月21日第50/142号决议);支持家庭的发展方式;

(b) 其他实质性活动(经常预算/预算外)

- (一) 经常性出版物。32种份经常性出版物如下:《社会政策和社会进步》(四);《消灭贫穷问题简报》(二);联合国《青年简讯》(六);《残疾人问题简报》(六);《老龄问题公报》(六);“1999年倒计时”(六);关注社会政策与发展问题的机构和组织名录(二);
- (二) 非经常性出版物。关于以下方面的七种非经常性出版物:社会融合和发展方面的社会政策备选办法;关于体制发展和参与的能力建设;建立执行顾及家庭的政策的国家能力;个案研究;关于顾及家庭的政策的一些国情简介;世界青年状况;各种年龄的人共享的社会政策备选办法;与国际老年人年的目标和宗旨有关的选定革新办法和最佳做法;
- (三) 技术性资料。定期增订以下方面的材料:(一)关于社会政策和发展问题的(政府和非政府)专门赞助者、包括有关非政府委员会的数据库;和(二)互联网络万维网上“关于发展的社会展望部分主页”,其实质性内容,发展对外联系和扩大电子邮件服务的能力;

(c) 国际合作和机构间协调和联络

- (一) 同各国政府、联合国系统机构、区域委员会以及政府间和非政府组织不断协商,讨论就最近的联合国会议和主题年的社会目标采取后续行动事宜;
- (二) 负责青年问题的部长会议(大会1995年12月14日第50/81号决议);将提交社会发展委员会的会议报告;向会议提交关于以下方面的五份背景文件:各国青年政策和国际合作;青年参与;教育;和就业;实质性和技术性服务;10次会议;
- (三) 关于促进各种年龄的人共享的社会的政策的区域间会议(大会第50/141号决议);会议报告;关于“各种年龄的人共享的社会:概念、原则和政策选择”;
- (四) 就联合国消灭贫穷十年向机构间协商会议提供实质性和技术性服务(每年一次);向关于青年、老年人和残疾人问题的特设机构间会议提供实质性和技术性服务(每年一次);
- (五) 实质性参与促进和提高合作社地位委员会的年度会议;
- (六) 支助和促进与下列方面有关的非政府组织委员会和核心小组之间的网络:社会发展问题世界首脑会议后续行动;联合国消灭贫穷十年;老年人,包括庆祝国际老年人年;青年;家庭;和残疾人;
- (七) 支助庆祝下列国际日和编制有关资料:消灭贫穷国际日(10月17日)、国际合作社日(7

月第一个星期六)、国际家庭日(5月15日)、国际老年人日(10月1日)和国际残疾人日(12月3日);

(v) 促进和开发与研究和学术中心和机构联接的网络;

(d) 咨询服务(预算外)

应要求向政府的各项主动行动提供实质性支助,以便进一步执行与社会政策和规划、社会机构和参与以及社会融合有关的国际文书,包括向社会发展领域中由普通信托基金供资的活动,例如残疾人问题特别报告员的活动及其后续行动,提供实质性支助。

所需资源(按目前费率计算)

员额

7.64 请拨的经费将用于支付上文表7.14所列员额的费用。在对支助工作人员的职能进行审查并重新分配之后,提议取消一个多余的一般事务人员(其他职等)员额。

其他人事费

7.65 一般临时助理人员所需经费112 200美元用以补充该司筹备庆祝 1999年联合国国际老年人年的常设能力,特别是在促进老人年的主题“建立不分年龄人人共享的社会”方面,支持设计、分析和评价顾及社会的战略备选办法。

顾问和专家

7.66 拟议的所需经费185 400美元用于同编写有关社会政策和规划、社会融合和参与这些优先问题的技术性材料有关的专门咨询服务,和社会融合(66 700美元);以及118 700美元用于工作方案中的八次特设专家组会议。

旅 费

7.67 需要经费82 700美元用作该司工作人员出席在日内瓦举行的经济及社会理事会会议、促进和提高合作社地位委员会会议、以及在该司工作方案范围内举行的其他会议和协商任务的旅费。

订约承办事务

7.68 所需经费估计数56 200美元用于支付出版同该司工作方案有关的公报和其他出版物的费用。

补助金和捐款

7.69 所需经费估计数55 400美元用于在经济及社会理事会1972年6月2日第1688(LII)号决议和大会1984年12月18日第39/236号决议规定条件下为促进和提高合作社地位委员会分担的费用。

次级方案 4 可持续发展

表7.15 按支出用途开列的总表
(千美元)

(1) 经常预算

支出用途	1994-1995 支出	1996-1997 经费	资源增长		重计费用前 总额	重计费用	1996-1997 估计数
			数额	百分比			
员 额	6 377.9	7 732.2	689.0	8.9	8 421.2	545.3	8 905.5
其他人事费	206.8	-	-	-	-	-	-
顾问和专家	89.1	439.0	(36.9)	(8.4)	402.1	24.2	426.3
旅 费	205.7	161.0	(20.1)	(12.4)	140.9	8.4	149.3
订约承办事务	0.2	29.5	(29.5)	(100.0)	-	-	-
共 计	6 879.7	8 361.7	602.5	7.2	8 964.2	577.9	9 542.1

(2) 预算外资源

	1994-1995 支出	1996-1997 估计数	资金来源	1996-1997 估计数
			(a) 为下列提供支助服务	
	-	-	(-) 联合国组织	-
	-	-	(-) 预算外活动	-
	1 289.7	3 925.6	(b) 实质性活动	
			支持可持续发展委员会工作信托基金	2 135.0
	496.5	229.5	(c) 业务项目	
			人口基金	-
共 计	1 788.2	4 155.1		2 135.0
(1)和(2)共计	8 667.9	12 516.8		11 677.1

表7.16 所需员额^a

方案: 可持续发展

	常设员额		临时员额				共 计	
	经常预算		经常预算		预算外资源		1996-1997 1998-1999	
	1996-1997	1998-1999	1996-1997	1998-1999	1996-1997	1998-1999	1996-1997	1998-1999
专业人员以上职等								
D-2	1	1	-	-	-	-	1	1
D-1	4	4	-	-	1	1	5	5
P-5	9	9	-	-	2	2	11	11
P-4/3	11	11	-	-	1	1	12	12
P-2/1	2	2	-	-	9	8	11	10
共 计	27	27	-	-	13	12	40	39
一般事务人员职类								
特等	2	2	-	-	-	-	2	2
其他各等	16	17	-	-	2	2	18	19
共 计	18	19	-	-	2	2	20	21
总 计	45	46	-	-	15	14	60	60

^a 此外, 1996-1997两年期获得了在无借调基础上免费提供的两名工作人员, 一名P-5和一名P-4/3。预计1998-1999两年期将获得同样人数和级别的免费提供工作人员。

- 7.70 本次级方案将由可持续发展司执行。可能会根据为全面审查联合国环境与发展会议召开以来取得的进展情况而召开的大会特别会议(1997年6月23日至27日)的结果, 修订工作方案。在考虑到特别会议结果的情况下, 次级方案将力求切实和协调一致地支持执行《21世纪议程》、环发会议的其他成果、《关于小岛屿发展中国家可持续发展的巴巴多斯行动纲领》、可持续发展委员会通过的决定和工作方案和与可持续发展有关的其他政府间任务。
- 7.71 本两年期的工作重点将是: 通过编写分析性研究和报告, 评价国际和国家一级、包括主要集团一级执行《21世纪议程》的进展情况, 来加强可持续发展委员会的实质性服务; 拟定关于可持续发展问题的政策建议供委员会和其他有关政府间机构和专家机构审议; 支持委员会和其他有关政府间机构就可持续发展建立协商一致意见。
- 7.72 将向下列组织提供文件和实质性服务: 可持续发展委员会及其附属机构、经济及社会理事会和

大会、新能源和可再生能源及能源促进发展委员会、自然资源委员会(关于淡水)、秘书长的可持续发展问题高级别咨询委员会和发展规划委员会。这些活动将继续力求拟定一项全面的框架,更好地综合可持续发展的经济、社会和环境方面。在这方面,重点将是综合《21世纪议程》的有关部门成分和跨部门成分以及把近年来举行的其他一些重大联合国会议的有关成果并入该框架内。

7.73 可持续发展司将进行实质性工作,即执行可持续发展委员会在以下领域通过的决定和工作方案:

财政资源和机制、改变生产和消费形态、转让无害环境的技术、可持续发展指数以及大会特别会议的决定所产生的其他领域中的此类工作。秘书处还将继续作为会员国在其国家报告中提供的数据的保管人。将提供服务方便各国政府、国际组织和非国家行动者取得关于联合国环境与发展会议后续行动、《21世纪议程》执行情况和根据本次级方案进行的其他活动的资料,包括电子形式的资料。

7.74 将通过机构间可持续发展委员会及其任务经理制度更加重视加强联合国系统各组织对可持续发展采取协调一致的做法,以期进一步将可持续发展的概念并入联合国全系统活动,就关键的可持续发展问题拟定集体的政策提议和建议供采取行动,由所有有关组织切实监测《21世纪议程》的执行情况。

7.75 还将进行工作,以便就可持续发展促进同商业、企业、科学界和非政府组织等主要群体的对话并为此加强同它们建立的伙伴关系。

活 动

7.76 本两年期内将进行以下活动:

(a) 向政府间/专家机构提供服务(经常预算/预算外)

(一) 大会

a. 会议文件。以下3份报告:小岛屿发展中国家可持续发展全球会议结果的执行情况(大会第51/183号决议);小岛屿发展中国家的弱点指数;《关于小岛屿发展中国家可持续发展的巴巴多斯行动纲领》的五年期审查;

b. 实质性服务。第二委员会36次会议,包括非正式协商20次会议;

(二) 经济及社会理事会

a. 会议文件。以下5份报告:新能源和可再生能源及能源促进发展委员会第三届会议;自然资源委员会第四届会议;科学和技术促进发展协调问题;和发展规划委

员会的工作(2);

b. 实质性服务。全体会议8次会议,非正式协商24次会议;

(三) 可持续发展委员会及其主席团和附属机构

a. 会议文件。在考虑到特别会议结果的情况下,估计将编写关于以下方面的34份报告:委员会工作方案将列入的问题(10);《关于小岛屿发展中国家可持续发展的巴巴多斯行动纲领》的执行情况(15);各国执行《21世纪议程》情况的评价(2);精简国家报告进程(2);共同使用联合国系统关于可持续发展的资料;可持续发展问题高级别咨询委员会的工作(5)。另外还将向委员会提交50份背景文件,向主席团提交10份背景文件;

b. 实质性服务。委员会40次会议,会议期间起草小组32次会议;闭会期间附属机构40次会议;委员会主席团和非正式协商20次会议;

(四) 自然资源委员会

a. 会议文件。以下3份报告:联合国系统组织在水资源和机构间协调领域的活动;全面评价世界淡水资源的后续行动;同陆地和水资源空间规划有关的问题;

b. 实质性服务。委员会4次会议;水资源工作组3次会议;非正式协商3次会议;

(五) 新能源和可再生能源及能源促进发展委员会

a. 会议文件。关于以下方面的6份报告:委员会以前各届会议的后续行动;无害环境和有效的技术;包括生物物质、乙醇和风能在内的可再生能源;制订和执行农村能源政策;能源和运输;协调联合国组织在能源领域的活动;

b. 实质性服务。委员会16次会议;非正式协商四次会议;

(六) 发展规划委员会

a. 会议文件。以下10份报告:提交委员会工作组的专题问题(5);和关于委员会工作组结果的报告(5);

b. 实质性服务。委员会20次会议;工作组30次会议;

(七) 可持续发展问题高级别咨询委员会

a. 会议文件。4份报告;

b. 实质性服务。12次会议；

(V) 特设专家组。关于以下方面的37次特设专家组会议：改变消费和生产形态；评价可持续发展指数的检验阶段(一)；小岛屿发展中国家的优先问题；《21世纪议程》的财政问题(一)；全球模拟论坛(一)；发展中国家的可持续能源发展；实现能源和材料效率的挑战和障碍；数据收集和处理需要以及世界淡水资源未来全面评估的增订；执行国家战略(一)；加强在执行《21世纪议程》方面的区域合作与协调(四)；可持续发展指数工作方案阶段三(一)；执行《关于环境与发展的里约宣言》的原则；加强当地一级的技术三角；技术改革促进可持续生产(四)；大学/企业伙伴关系(八)；主要群体概念；私人部门对可持续发展的参与和作用；关于可持续发展促进决策的资料(一)；

(b) 其他实质性活动(经常预算/预算外)

(一) 分析国家信息和编写国情简介。两份供政府使用的问题单，用于提交关于为执行《21世纪议程》而采取的活动的国家自愿资料；以各国报告为基础的两套国情简介；

(二) 经常出版物。以下18份经常性出版物：《可持续发展委员会最新消息》(12)；《可持续发展指数：框架和方法》；可持续发展汇编；关于可持续发展问题的专题文件；关于《21世纪议程》的财政问题(2)；发展规划委员会的工作(2)；

(三) 非经常出版物。以下6份非经常出版物：关于《环境和发展的里约宣言》原则；关于大学对技术三角的作用；关于区域圆桌会议结果的简短汇编(4)；

(四) 技术性材料：发展、维持和增订关于以下方面的数据库：可持续发展本页(仿真国情简介)；政策协调和可持续发展部本页；国家可持续发展联络中心指南；有关可持续发展指数的联络中心网络；小岛屿发展中国家；改变生产/消费形态的政策手段；水资源；关于全球数量、质量和管理问题；关于联合国系统组织、其他国际组织和非政府组织在能源和水资源领域的活动的资料；

(c) 国际合作和机构间协调和联络(经常预算/预算外)

(一) 可持续发展机构间委员会及其任务经理制度

a. 文件。20份背景文件，可持续发展机构间委员会(10)，任务经理会议(10)；向行政协调委员会提交关于以下方面的8份报告；可持续发展机构间委员会会议(4)；任务经理会议(四)；

b. 实质性服务。可持续发展机构间委员会12次会议，任务经理制度8次会议；

- (C) 供水和卫生指导委员会和行政协调委员会水资源小组委员会
 - a. 文件。4份报告和背景文件；
 - b. 实质性服务。20次会议；
- (D) 对外关系和联络包括与非政府组织的联络。参加与可持续发展委员会工作方案直接有关的或为支助其方案而组织的各种政府间、机构间、专家和主要群体会议并提供实质性支助；特别活动(在委员会届会期间)，例如：支助青年活动(同青年举行的区域协商会议，青年指数和建立网络)；和庆祝一些特别日，例如土著人民日，农民日，妇女日，和科学/技术界日。

所需资源(按目前费率计算)

员额

- 7.77 执行本次级方案活动所需工作人员将包括以下员额：1个D—2, 4个D—1, 9个P—5, 11个P—4/3, 2个P—2/1和19个一般事务人员。提议从次级方案5, 防治荒漠化, 特别是在非洲防治荒漠化, 调动一个员额给按照大会第47/191号决议(第32(c)段) 设立在日内瓦的外驻可持续发展股。

顾问和专家

- 7.78 需要经费 402 100 美元, 用于: (a) 分析国家信息和工作方案中的其他问题所需的专门知识(224 300美元); (b) 关于以下方面的六个专家组会议: 关于改变消费和生产形态的一次会议; 关于评价可持续发展指数的检验阶段的两次会议; 关于小岛屿发展中国家优先问题的两次会议; 和执行国家战略(177 800美元)。

旅费

- 7.79 所需经费140 900美元用于工作人员从事以下工作的旅费: 就编写报告和出版物进行协商, 参加同可持续发展委员会工作方案和执行《21世纪议程》有关的政府间和机构间会议和专家会议, 包括提供实质性秘书处支助。

次级方案 5 防治荒漠化,特别是在非洲防治荒漠化

表7.17 按支出用途开列的总表
(千美元)

(1) 经常预算

支出用途	1994-1996 支出	1996-1997 经费	资源增长		重计费用前 总额	重计费用	1996-1999 估计数
			数额	百分比			
员额	2 996.7	2 695.3	(1 343.7)	(49.8)	1 351.6	(38.4)	1 313.2
其他人事费	4.5	10.7	(5.2)	(48.5)	5.5	(0.2)	5.3
顾问和专家	686.1	518.2	(269.2)	(50.0)	259.0	(8.6)	250.4
旅费	385.6	288.7	(144.2)	(49.9)	144.5	(4.7)	139.8
一般业务费	156.7	112.0	(47.9)	(42.7)	64.1	(2.3)	61.8
招待费	0.6	7.0	(3.5)	(50.0)	3.5	(2.0)	3.3
用品和材料	10.1	17.6	(8.7)	(49.4)	8.9	(0.2)	8.7
家具和设备	38.2	9.8	(4.8)	(48.9)	5.0	(0.2)	4.8
共计	4 278.5	3 669.3	(1 817.2)	(49.6)	1 842.1	(54.8)	1 787.3

(2) 预算外资源

	1994-1996 支出	1996-1997 估计数	资金来源	1996-1999 估计数
	-	-	(a) 对下列提供支助服务:	
	-	-	(i) 联合国组织	-
			(ii) 预算外活动	-
			(b) 实质性活动:	
	3 129.3	9 139.6	支助防治荒漠化和应付干旱国际 公约谈判进程信托基金	7 260.9
			支助受荒漠化和干旱影响的发展中 国家,特别是最不发达国家参加 防治荒漠化应付干旱国际公约谈 判进程特别自愿基金	597.0
	1 128.7	2 701.6	(c) 业务项目	-
共计	4 258.0	11 841.2		7 857.9
(1) 和 (2) 共计	8 536.5	15 500.5		9 645.2

表7.18 所需员额 a

方案：防治荒漠化，特别是在非洲防治荒漠化

	常设员额		临时员额				共 计	
	经常预算		经常预算		预算外资源			
	1996-1997	1998-1999	1996-1997	1998-1999	1996-1997	1998-1999	1996-1997	1998-1999
专业人员以上职类								
D-2	1	-	-	-	-	-	1	-
D-1	1	-	-	-	-	-	1	-
P-5	1	1	-	-	-	-	1	-
P-4/3	3	-	-	-	-	-	3	-
共 计	6	-	-	-	-	-	6	-
一般事务人员职类								
其他各等	6	-	-	-	-	-	6	-
共 计	6	-	-	-	-	-	6	-
总 计	12	-	-	-	-	-	12	-

a 虽然本两年期的头一年需要设置工作人员,但这里没有列出所需常设员额,因为现有员额将于1998-1999两年期间撤销。

- 7.80 本项目下活动的立法根据是1992年12月22日大会第47/188号决议。大会在这项决议中开始了政府间进程,拟定《联合国关于在发生严重干旱和(或)荒漠化的国家,特别是在非洲防治荒漠化公约》,并成立了政府间谈判委员会。
- 7.81 1994年6月间,政府间谈判委员会通过了《公约》,并在它收到50份批准书的3个月之后,在1996年12月26日生效。《公约》设立了一个全球机制和一个科学和技术委员会,后者是缔约方会议的附属机构。缔约方会议是其最高机构,拥有作出必要决定以促进有效执行《公约》的广泛权力。缔约方会议也有指派特设小组和视需要设立其他附属机构的权力。缔约方会议第一届会议定于1997年9月29日至10月10日举行。在这届会议上,缔约方会议将指派一个常设秘书处,并作出种种安排以促成秘书处运作。常设秘书处将向缔约方会议负责。
- 7.82 大会1996年12月16日第51/180号决议请秘书长视缔约方会议如何决定,考虑(a)授权第47/188号决议设立的秘书处作为缔约方会议第一届会议以后过渡期间的秘书处形式,直至缔约方会议任命的常设秘书处开始工作,其时间不应迟于1998年12月31日;和(b)在现行方案预算范围内维持关于临时秘书处的安排,直至缔约方会议任命的常设秘书处开始工作,其时间不应迟于1998年12月31日,并且维持与预算外基金有关的安排。

- 7.83 按照大会第51/180号决议规定,下文提议的公约临时秘书处的资源只供1998年进行的活动所需经费。缔约方会议第一届会议建议关于这项安排的任何变动,在获得大会第五十二届会议核准之后,将列入订正概算和/或提交该届大会的方案预算所涉问题说明。
- 7.84 根据《公约》条款规定,常设秘书处的主要目标是促进公约各项目标的现实,特别是通过,
- (a) 为缔约方会议及其附属机构各届会议作出有效安排并提供服务和文件;
 - (b) 按照缔约方会议的指导方针,收集、分析并转递由缔约方和组织提交的报告;
 - (c) 应受影响的发展中国家缔约方、特别是在非洲的发展中国家缔约方的请求,在它们根据《公约》收集并传递资料时,促进提供援助;
 - (d) 与其他有关国际机构和公约的秘书处协调活动,以取得最大限度的好处;
 - (e) 促进在各地区国家、次区域和区域各级组织并操作协商进程;
 - (f) 与联合国中央行政部门密切协商,提供行政支助。

活动

7.85 视缔约方会议第一届会议通过的决定如何而定,1998年将进行下列活动:

(a) 向政府间/专家机构提供服务(经常预算/预算外)

(一) 大会

- a. 实质性服务。第二委员会的十次会议和非正式协商;
- b. 会议文件。关于《公约》的报告(按照大会第51/180号决议的规定提出);

(二) 缔约方会议第二届会议(1998年)

- a. 向下列会议提供实质性服务。缔约方会议的十次会议和与缔约方会议平行举行的附属机构和工作组的十六次会议,以及下列各特设组各有十次会议:各种机构连成网络;标准和指示数;和研究优先项目;
- b. 会议文件。缔约方会议第二届会议及其附属机构的临时议程,建议准予登记的非政府组织名册;以及下列7份报告:缔约方会议第一届会议及其附属机构;议事规则;关于解决执行问题措施的报告;衡量《公约》执行进展情况的标准和指示数;科学和技术合作的组织;各种机构连成网络;全球机制;

(b) 其他实质性活动(经常预算/预算外)

- (一) 经常性出版物。《防治荒漠化公约》新闻季刊;
- (二) 非经常性出版物。关于各地区与《公约》有关的活动的两份报告/框架文件;
- (三) 新闻活动。制作一份有关荒漠化题目的录象报告;
- (四) 展览;举办一次荒漠化专题图片展览;
- (五) 小册子、活页、实况报导、挂图、资料象。关于《公约》的小册子、实况报导和传单;《公约》简介;“脚踏实地”,招贴画和小传单;各种会议、特别是世界防治荒漠化日所用的其他宣传物品;
- (六) 新闻稿和会议;缔约方会议各届会议和世界防治荒漠化日期间的新闻稿和新闻简报;
- (七) 特别活动。在世界防治荒漠化日举办的青年活动和圆桌讨论;
- (八) 供外界用户的技术材料。制定关于公约缔约方,包括积极参加宣传并执行《公约》的所有组织、参与者和记者的资料数据库;和《公约》专门参考股,存放正式的文件和有关报告与出版物;

(c) 国际合作和机构间协调与联络(经常预算/预算外)

- (一) 按照《公约》及其关于秘书处作用的区域附件有关条款的规定,1998年预计要协助并参加联合国系统外的国家、区域和区域间政府间机构的活动,以促进《公约》的执行情况如下:
 - a. 非洲。协助拟定区域和次区域国家行动方案,向十个讲习班/讨论会提供实质性支助,以便开展关于《公约》的协商进程,提供体制支助以加强参加执行《公约》的区域、次区域和国家协调机构的能力,提供实质性技术和财政援助,以拟定马格里布和萨赫勒的进行中试验项目,向次区域组织的多学科科学和技术协商委员会会议提供实质性支助,在次区域组织设立荒漠化资料系统;
 - b. 亚洲。向13次国民意识讨论会提供实质性支助,提供体制支助以加强参加执行《公约》的国家协调机构的能力,协助制定次区域行动方案,作为独立国家联合体各国防治荒漠化公约执行情况会议的后续行动,向独联体国家次区域专家组提供实质性支助,协助制定项目,作为西亚次区域协商的后续行动,向亚洲国家协商中心会议和亚洲区域行动方案区域专家组会议提供实质性支助,包括确定专题领域;

- c. 拉丁美洲和加勒比。向下列会议提供实质性支助,五次国民意识讲习班;查科(玻利维亚、巴拉圭、巴西和阿根廷)区域、加勒比和中美洲次区域行动计划讲习班;第四次区域公约问题年会;区域干旱问题座谈会;在墨西哥设立《公约》问题区域协调股;协助区域各国编写它们的国家行动方案;协助区域各国开展运动以批准并执行《公约》;
- d. 地中海北部。向一次国民意识讨论会提供实质性支助;协助促进区域各国之间的合作以及加深马格里布、巴尔干和东欧各邻国之间的交流;
- (二) 方便向区域间一极的进程提供实质性支助。向公约问题非洲/拉丁美洲论坛和非洲/亚洲论坛提供实质性支助;
- (三) 参加非政府组织的活动。促进国家一级非政府组织与公约有关的活动,包括执行试验项目,以及非政府组织之间交流经验和资料;
- (四) 参加联合国系统各规划署和机构的活动。参加其他公约的会议,例如《生物多样性》和《联合国气候变化框架公约》的会议,联合国机构和规划署,例如世界气象组织、开发计划署、教科文组织、粮农组织、农发基金、可持续发展委员会、全球环境基金和环境规划署的会议;《防治荒漠化公约》协调行动机构间会议。

所需资源(按目前费率计算)

7.86 上文第7.82段已经指出,下列经费是按照大会第51/180号决议规定提出的1998年所需资源。

员额

7.87 本项下所列经费只供1998年所需人员费用,包括一名D-2、一名D-1、一名P-5、3名P-4/3和5名一般事务人员员额的费用。上文第7.77段已经指出,建议由本次级方案外调一名一般事务人员员额至日内瓦的可持续发展科。

其他人事费

7.88 建议编列经费5 500美元,供作高峰工作量期间和缔约方会议第二届会议期间加班费。

顾问和专家

7.89 需要经费259 000美元,供支付编写关于各种机构连成网络、标准和指示数、研究优先项目工作文件的专门服务;缔约方会议所需专门文件;制定拉丁美洲和加勒比区域国家行动方案;编写亚洲区域行动方案专题领域的实质性文件;制定东非国家次区域行动方案的优先领域。

旅费

- 7.90 工作人员旅费的所需经费估计数为144 500美元,以向与执行《公约》有关的国家、次区域和区域一级活动提供实质性支助;服务大会和与总部进行协商;同政府当局、政府间机构和非政府组织就有关《公约》的问题进行协商任务;参加专门机构和联合国各规划署关于《公约》问题的活动。

一般业务费

- 7.91 经费64 100美元供支付数据处理设备租金和维修费(7 800美元)、通讯(50 200美元)和其他杂项服务(6 100美元)。

招待费

- 7.92 经费3 500美元供支付缔约方会议第二届会议期间和附属机构各次会议由秘书处首长出面招待的正式宴会费用。

用品和材料

- 7.93 经费8 900美元供支付用品和材料,诸如文具、复印纸和其他杂项用品费用。

家具和设备

- 7.94 所需经费估计数5 000美元供作替换和提高标准软件和设备费用。

D. 方案支助

表7.19 按支出用途开列的总表
(千美元)

(1) 经常预算

支出用途	1994-1995 支出	1996-1997 经费	资源增长		重计费用前 总额	重计费用	1996-1999 估计数
			数额	百分比			
员额	1 469.1	1 759.8	(68.7)	(3.9)	1 691.1	106.3	1 797.4
其他人事费	327.3	229.0	27.5	12.0	256.5	15.2	271.7
一般业务费	3.8	5.3	-	-	5.3	0.4	5.7
招待费	657.8	616.9	28.5	4.6	645.4	38.8	684.2
用品和材料	112.3	80.9	1.3	1.6	82.2	4.8	87.0
家具和设备	154.1	289.1	(5.5)	(1.9)	283.6	16.8	300.4
共计	2 724.4	2 981.0	(16.9)	(0.5)	2 964.1	182.3	3 146.4

(2) 预算外资源

	1994-1995 支出	1996-1997 估计数	资金来源	1996-1999 估计数
			(a) 对下列提供支助服务	
	-	-	(-) 联合国组织	-
	217.8	706.4	(-) 预算外活动	650.6
	-	-	(b) 实质活动	-
	-	-	(c) 业务项目	-
共计	217.8	706.4		650.6
(1)和(2) 共计	2 942.2	3 687.4		3 797.0

表7.20 所需员额

方案：方案支助

	常设员额		临时员额				共 计	
	经常预算		经常预算		预算外资源			
	1996-1997	1998-1999	1996-1997	1998-1999	1996-1997	1998-1999	1996-1997	1998-1999
专业人员以上职类								
P-5	1	1	-	-	-	-	1	1
P-4/3	2	2	-	-	-	-	2	2
共 计	3	3	-	-	-	-	3	3
一般事务人员职类								
特等	2	2	-	-	-	-	2	2
其他各等	10	7	-	-	1	1	11	8
共 计	12	9	-	-	1	1	13	10
总 计	15	12	-	-	1	1	16	13

7.95 执行办公室向整个部和向区域委员会纽约办事处和提高妇女地位研训所提供支助服务。

7.96 办公室提供人事、预算和财政事项与资源规划服务以及一般行政责任，并向决策机关和政府间进程本身提供行政支助。

7.97 此外，办公室代表该部参加行政政策审查和工作组。

所需资源(按目前费率计算)

员额

7.98 所需员额已如上文表7.20所示。由于技术革新和实施综合管理资料系统，预计地位会有提高，因此建议取消三个一般事务人员员额。

其他人事费

7.99 提议编列经费256 500美元供作一般临时助理(188 400美元)和加班费(68 100美元)，支付该部高峰工作期间所需费用，包括与服务政府间机构有关的要求增加的费用，以及替补请病假或长假的工作人员。

一般业务费

- 7.100 所需经费估计数645 400美元,供支付数据处理设备、复印设备和其他办公室自动化设备的维修费(335 200美元),通讯费,包括国际电信、传真发送、邮袋和邮票费用(259 700美元),和其他杂项服务,包括运费(50500美元)。

招待费

- 7.101 提议的资源5 300美元供作政府间机构会议期间正式宴会的费用。

用品和材料

- 7.102 所需经费估计数82 200美元供作消耗性办公室用品和材料费用,包括整个部的纸张和文具以及电子数据和文字处理用品。

家具和设备

- 7.103 经费283 600美元供支付该部购买和更换标准设备、包括软件的所需费用,使该部能够因为资讯技术和服务的先进而获得利益,参加处理和管理会议文件综合文件资料系统。

政策协调和可持续发展部：拟议的1998-1999两年期组织结构和员额分配情况

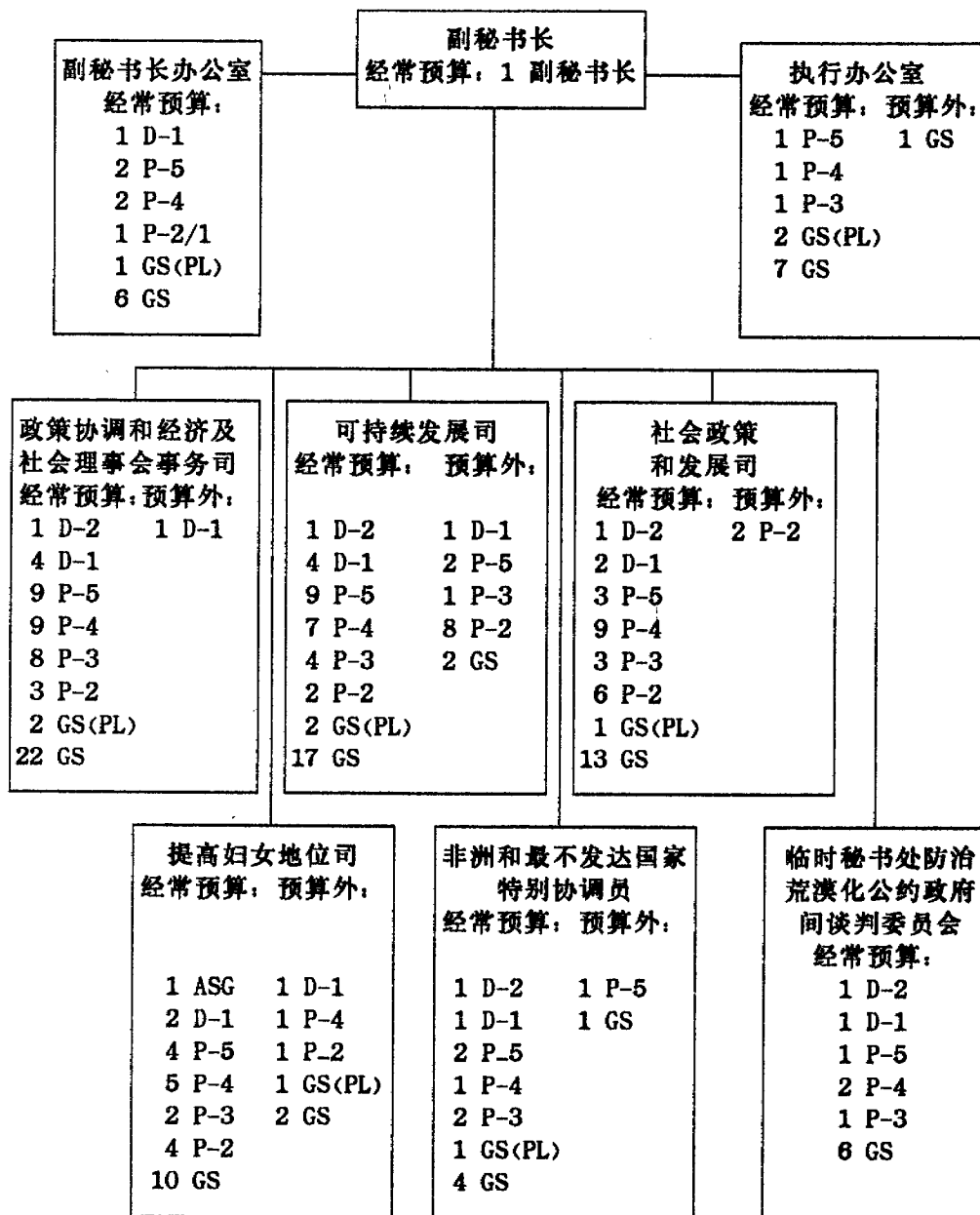

依照大会第51/180, 列示两年期头一年所需设置的工作人员。

第8款

非洲：发展新议程

(1998-2001年中期计划方案6)

概览

- 8.1 本款下的活动属于1998—2001年中期计划(A/51/6/Rev.1和Rev.1/Corr.1)方案6, 非洲:发展新议程的范围, 大会1996年12月18日第51/219号决议附件规定本方案为优先事项。各项活动的重点将放在执行《1990年代联合国非洲发展新议程》上。根据1990年12月21日第45/206号决议的规定, 秘书长需负责对《新议程》的执行情况进行后续行动、监测和评价。同贸发会议密切合作在本款下拟进行的活动也包括评价和监测第二次联合国最不发达国家问题会议(1990年, 巴黎)通过的《联合国最不发达国家行动纲领》的执行情况。
- 8.2 本方案的制订乃是出于国际社会关切1980年代以来非洲大陆所面临的持续不断的、可怖的经济和社会危机。在大会专门讨论非洲紧急经济和社会情况的第十三届特别会议上, 国际社会展开了《联合国1986-1990年非洲经济复苏和发展纲领》。在1991年最后审查该纲领后, 国际社会一致通过了《1990年代联合国非洲发展新议程》, 以作为非洲同国际社会之间的下一个政治协定。大会第五十一届会议对《新议程》进行了中期审查。1990年, 大会已查明非洲经济复苏和发展乃是联合国在1990年代内的最优先项目之一, 并要求《制定促进非洲经济复苏和发展全系统行动计划》。此项计划于1992年制定, 1994年加以修正, 现在正通过联合国关于非洲的全系统特别倡议加以执行——该倡议是在1996年3月开展的, 其目的是为了通过提出有计划的业务行动激励《新议程》的实施。1993年举行的非洲发展问题东京国际会议重申国际社会承诺协助非洲发展, 并为加强亚洲和非洲之间的合作提供动力。而且, 经大会第50/160号决议注意到的题为“重新开展非洲经济和社会发展: 开罗行动纲领”的文件不仅着重指出非洲能为自己做些什么, 也重申了国际社会可以对非洲复苏和发展作出极宝贵的贡献。
- 8.3 本方案的总方向是调集支助并激励国际社会致力于非洲的发展, 确保非洲的发展仍然是国际社会优先事项之一, 促进建立一个致力于非洲发展的支助架构, 以及促进联合国系统在政策和业务一级作出协调一致的有效反应, 以支持非洲发展。
- 8.4 本方案将由政策和可持续发展部、非洲经委会和新闻部共同负责执行。政策和可持续发展部通过非洲和最不发达国家特别协调员办事处提供全面协调和领导, 非洲经委会在区域一级实行集体领导并负责协调与合作, 通过特别是联合国非洲经济复苏和发展机构间工作队执行本方案。新闻部则负责一项突出非洲经济问题的特别方案。

工作方案

表8.1 按次级方案开列的所需费用总表
(千美元)

(1) 经常预算

次级方案	1994-1995 支出	1996-1997 经费	资源增长		重计费用 前总额	重计费用	1998-1999 估计数
			数额	百分比			
1. 调集国际支助和全球 协调	1 351.6	2 577.9	374.4	14.5	2 952.3	195.3	3 147.6
2. 各非洲发展行动方案 执行情况的监测、 评价和后续行动	458.5	696.2	100.3	14.4	796.5	76.8	873.3
3. 促进全球对非洲经济 危急情况认识的运 动	707.7	1 091.7	246.5	22.5	1 338.2	83.9	1 422.1
共 计	2 517.8	4 365.8	721.2	16.5	5 087.0	356.0	5 443.0

(2) 预算外资源

	1994-1995 支出	1996-1997 估计数	资金来源	1998-1999 估计数
	-	-	(a) 为下列提供支助服务	
	-	-	(i) 联合国组织	-
	-	-	(ii) 预算外活动	-
			(b) 实质性活动	
	249.6	452.6	支持执行《1990年代非洲发展新议程》 和《非洲发展东京宣言》信托基金	1 182.0
	177.7	254.0	非洲经济复苏和发展新闻支助信托基金	500.0
	-	969.6	开发计划署	796.9
			(c) 业务项目	
	-	249.3	开发计划署	412.0
共 计	427.3	1 915.5		2 890.9
(1)和(2)共计	2 945.1	6 281.3		8 333.9

表8.2 按支出用途开列的总表

(千美元)

(1) 经常预算

支出用途	1994-1996 支出	1996-1997 经费	资源增长		重计费用 前总额	重计费用	1998-1999 估计数
			数额	百分比			
员额	1 774.9	3 038.2	601.4	19.7	3 639.6	270.0	3 909.6
其他人事费	211.8	316.0	(7.5)	(2.3)	308.5	18.5	327.0
顾问和专家	279.8	451.6	91.5	20.2	543.1	32.4	575.5
旅费	114.9	211.2	19.7	9.3	230.9	13.8	244.7
订约承办事务	99.4	311.6	3.6	1.1	315.2	18.4	333.6
一般业务费	24.4	16.0	23.1	144.3	39.1	2.3	41.4
用品和材料	12.6	21.2	(10.6)	(50.0)	10.6	0.6	11.2
共 计	2 517.8	4 365.8	721.2	16.5	5 087.0	356.0	5 443.0

(2) 预算外资源

	1994-1996 支出	1996-1997 估计数	支出用途	1998-1999 估计数
	173.8	230.5	人事费	450.0
	222.3	757.1	顾问和专家	1 287.9
	30.5	201.6	旅费	237.5
	-	81.8	订约承办事务	73.5
	0.7	41.0	一般业务费	-
	-	364.2	购置家具和设备	430.0
	-	249.3	其他	412.0
共 计	427.3	1 915.5		2 890.9
(1)和(2)共计	2 945.1	6 281.3		8 333.9

表8.3 所需员额

方案：非洲：发展新议程

	常设员额		临时员额				共 计	
	经常预算		经常预算		预算外资源			
	1996-1997	1998-1999	1996-1997	1998-1999	1996-1997	1998-1999	1996-1997	1998-1999
专业人员以上职类								
D-2	1	1	-	-	-	-	1	1
D-1	1	1	-	-	-	-	1	1
P-5	4	4	-	-	1	1	5	5
P-4/3	5	6	-	-	4	3	9	9
共 计	11	12	-	-	5	4	16	16
一般事务人员职类								
特等	1	1	-	-	-	-	1	1
其他各等	6	6	-	-	2	2	8	8
共 计	7	7	-	-	2	2	9	9
其他职类								
当地雇员	-	-	-	-	1	1	1	1
共 计	-	-	-	-	1	1	1	1
总 计	18	19	-	-	8	7	26	26

8.5 各次级方案间资源分配的百分比大约如下：

	经常预算	预算外
	(比率)	
次级方案1. 调集国际支助和全球协调	57.8	40.9
次级方案2. 非洲发展行动方案执行情况的监测、评价和后续行动	16.0	41.8
次级方案3. 促进全球对非洲经济危急情况认识的活动	26.2	17.3
共 计	100.0	100.0

次级方案1

调集国际支助和全球协调

表8.4 按支出用途开列的总表
(千美元)

(1) 经常预算

支出用途	1994-1996 支出	1996-1997 经费	资源增长		重计费用 前总额	重计费用	1996-1999 估计数
			数 额	百分比			
员额	1 026.6	1 972.4	287.1	13.5	2 239.5	152.8	2 392.3
其他人事费	27.4	62.9	(7.5)	(11.9)	55.4	3.4	58.8
顾问和专家	240.4	397.0	91.5	23.0	488.5	29.1	517.6
旅费	56.4	113.9	19.7	17.2	133.6	8.0	141.6
订约承办事务	0.8	31.7	3.6	11.3	35.3	2.0	37.3
共 计	1 361.6	2 577.9	374.4	14.5	2 952.3	195.3	3 147.6

(2) 预算外资源

	1994-1996 支出	1996-1997 估计数	资金来源	1996-1999 估计数
			(a) 为下列提供支助服务	
	-	-	(i) 联合国组织	-
	-	-	(ii) 预算外活动	-
			(b) 实质性活动	
	249.6	452.6	支持执行《1990年代非洲发展新议程》和 《非洲发展东京宣言》信托基金	1 182.0
	-	-	(c) 业务项目	-
共 计	249.6	452.6		1 182.0
(1)和(2)共计	1 611.2	3 030.5		4 329.6

表8.5 所需员额

组织单位：非洲和最不发达国家特别协调员办事处

	常设员额		临时员额				共 计	
	经常预算		经常预算		预算外资源			
	1996-1997	1998-1999	1996-1997	1998-1999	1996-1997	1998-1999	1996-1997	1998-1999
专业人员以上职类								
D-2	1	1	-	-	-	-	1	1
D-1	1	1	-	-	-	-	1	1
P-5	2	2	-	-	1	1	3	3
P-4/3	3	3	-	-	-	-	3	3
共 计	7	7	-	-	1	1	8	8
一般事务人员职类								
特等	1	1	-	-	-	-	1	1
其他各等	4	4	-	-	1	1	5	5
共 计	5	5	-	-	1	1	6	6
总 计	12	12	-	-	2	2	14	14

8.6 本次级方案的活动将由非洲和最不发达国家特别协调员办事处执行。该办事处由一名D-2职等的官员领导，他向政策协调和可持续发展部主任提出报告。这项安排通过主管政策协调和可持续发展副秘书长，对联合国系统内，包括各区域委员会、贸发会议、开发计划署和联合国系统的其他方案、基金和机构以及布雷顿森林机构的各项活动，提供有效的高层领导和协调。虽然《新议程》覆盖非洲发展的各个方面，但是特别协调员在执行次级方案1时将不涉及业务活动，而是发挥倡导、催化和协调作用。特别协调员在副秘书长监督下履行其职责时，将同分别负责执行下文所述次级方案2和3下的活动的非洲经委会和新闻部同心协力，并同贸发会议保持密切协调和合作。特别协调员办事处在其倡导作用范围内，将继续支持关于非洲发展问题的高级别人士小组。特别协调员也将密切注意在执行诸如下列关于非洲的倡议或活动方面所取得的进展：经合组织发展援助委员会新全球伙伴关系，世界银行关于减免负债沉重穷国债务的倡议等等。在这方面，将特别注意评价非洲的净资金流入累积总额，外债情况和贸易手续简化情况。该办事处作为将于1998年举行的第二次非洲发展问题东京国际会议的共同筹办者，将与日本政府和援助非洲全球联盟一起，积极协助筹备该会议。

8.7 特别协调员办事处在其触发活动框架内，将同联合国其他有关实体合作，特别是通过组织和/或参加讨论会、圆桌会议、讲习班和其他论坛，开展尤其是针对下列方面的活动：非洲商品多样化，促进非正规部门、微信贷，南南合作，执行《联合国最不发达国家行动纲领》和大会1996年12月6日第51/32号决议规定的其他关键优先领域。特别协调员在执行其协调职责时，将向行政协调委员会和非洲经济复苏和发展机构间工作队提供实质性协助和支持，并参加联合国系统和政府间组织的有关论坛。

活动

8.8 本两年期内将进行下列活动：

(a) 向政府间/专家机构提供服务(经常预算/预算外)

(一) 向会议提供实质性服务：大会两次全体会议，经社理事会六次全体会议，方案协商会两次会议，关于非洲发展问题高级别人士小组八次会议；

(二) 会议文件：

大会：关于《新议程》中期审查各项结论执行情况的进度报告；

经济及社会理事会(高级别部分)：关于《新议程》执行情况的报告；

方案协调委员会：关于《促进非洲经济复苏和发展全系统行动计划》和《联合国关于非洲的全系统特别倡议》执行情况的进度报告；

非洲发展问题高级别人士小组：向该小组提供两份到四份议题文件；

(三) 提供的其他服务

a. 作出实质性贡献，同日本政策和援助非洲全球联盟合作，筹备和举办第二次非洲问题东京国际会议；

b. 十二次特设专家组会议，讨论：促进企业发展的微信贷；非洲的非正规部门；理政；非洲的贸易和投资；非洲消除贫穷；非洲经济多样化；非洲人才外流；促进金融中介活动(在非洲东部、南部、中部、西部和北部区域)；

- c. 三次区域间会议：关于亚洲和非洲机构在科学和技术促进发展领域的联系的亚洲-非洲专题讨论会；关于合作防治荒漠化方面的进展的亚洲-非洲专家讨论会（同《联合国关于在发生严重干旱和/或荒漠化的国家特别是在非洲防治荒漠化的公约》秘书处合作；关于执行万隆亚非合作框架的方法的讨论会；
- d. 向非政府组织、发展伙伴和非洲政府关于它们参与非洲发展问题的论坛提供实质性协助；
- (b) 其他实质性活动（经常预算/预算外）
- (一) 经常出版物：《非洲发展概览》；《非洲优先》（关于非洲发展问题高级别人士小组的工作摘要）；
- (二) 非经常出版物：非洲的理政；关于非洲经济改革方面所取得的进展的研究；非洲粮食情况；关于非洲国家外债情况的研究；非洲的贸易和投资；非洲的科学和技术；非洲和亚洲建立关系网机构名册；关于非洲国家净资金流入累积总额的后续研究；非洲各发展参与者之间的伙伴关系；非洲人才外流；促进非洲的金融中介活动；
- (三) 关于处理非洲经济和社会发展问题的非洲非政府组织的数据库，供会员国、联合国系统各组织和其他适当机构和组织使用；
- (c) 国际合作和机构间协调及联络（经常预算/预算外）
- (一) 对行政协调委员会就与非洲发展和最不发达国家有关的问题进行的活动作出实质性贡献；对非洲经济复苏和发展机构间工作队的活动作出实质性贡献；
- (二) 参与各区域和区域间非政府组织就与非洲发展有关的问题进行的活动，例如非洲统一组织的部长理事会会议以及国家元首和政府首脑会议，非洲开发银行理事会的年度大会，援助非洲全球联盟政策论坛等等。同各非洲分区域经济共同体（西非经共体、南部非洲共同体、东部和南部非洲优惠贸易区、马阿联盟等等）合作，包括参加它们的会议。

次级方案2

非洲发展行动方案执行情况的监测、评价和后续行动

表8.6 按支出用途开列的总表
(千美元)

(1) 经常预算

支出用途	1994-1995 支出	1996-1997 经费	资源增长		重计费用 前总额	重计费用	1998-1999 估计数
			数额	百分比			
员额	261.7	419.0	100.3	23.9	519.3	60.2	579.5
其他人事费	103.2	145.3	-	-	145.3	8.7	154.0
顾问和专家	39.4	54.6	-	-	54.6	3.3	57.9
旅费	54.2	77.3	-	-	77.3	4.6	81.9
(1)共计	458.5	696.2	100.3	14.4	796.5	76.8	873.3

(2) 预算外资源

	1994-1995 支出	1996-1997 估计数	资金来源	1998-1999 估计数
			(a) 为下列提供支助服务:	
	-	-	(-) 联合国组织	-
	-	-	(-) 预算外活动	-
			(b) 实质性活动	
	-	969.6	开发计划署	796.9
			(c) 业务项目	
	-	249.3	开发计划署	412.0
(2)共计	-	1 208.9		1 208.9
(1)和(2)共计	458.5	1 905.1		2 082.2

表8.7 所需员额

组织单位：非洲经济委员会

	常设员额		临时员额				共 计	
	经常预算		经常预算		预算外资源			
	1996-1997	1998-1999	1996-1997	1998-1999	1996-1997	1998-1999	1996-1997	1998-1999
专业人员以上职类								
P-5	1	1	-	-	-	-	1	1
P-4/3	1	1	-	-	1	1	2	2
共 计	2	1	-	-	1	1	3	3
其他职类								
当地雇员	-	-	-	-	1	1	1	1
共 计	-	-	-	-	1	1	1	1
总 计	2	2	-	-	2	2	4	4

8.9 本方案将由非洲经委会执行。

8.10 对于1998-1999两年期，活动将集中于：进一步加强区域一级的全系统协商和协调，支持《联合国关于非洲的全系统特别倡议》业务化，加大力度促进非洲大陆经济多样化，监督、评价和汇报非洲国家和国际社会在执行《新议程》、《促进非洲经济复苏和发展全系统行动计划》和《联合国关于非洲的全系统特别倡议》的范围内为支持非洲经济复苏和发展而采取的行动。在这方面，将特别注意非洲最不发达国家的需要。

活动

8.11 本两年期内将进行下列活动：

(a) 向政府间/专家机构提供服务(经常预算/预算外)

(一) 向会议提议实质性服务。非洲经委会部长会议四次会议，

(二) 会议文件。非洲经委会部长会议；关于第二次非洲发展问题东京国际会议结果的报告，关于《联合国关于非洲和全系统特别倡议》的年进度报告；

- ⇒ 提供的其他服务(经常预算/预算外)。关于在两个分区域经济合作协议：西非经济和货币联盟(西非经货联盟)和东非跨界倡议下各自作出的安排的优点和限制的比较性评价特设专家组会议；
- (b) 其他实质性活动(经常预算/预算外)
 - ⇒ 经常出版物。《非洲特别倡议通讯》(季刊)；
 - ⇒ 非经常出版物：评价非政府组织在发展当地建造和维修基本建设的能力的潜在作用；研究对北部、东部及南部非洲的咨询服务在满足中小型私营企业的技术援助需要方面的能力的评价；研究对两个分区域经济合作框架：西非经货联盟和东非跨界倡议的比较评价；评价多边债务消减和减免协议对非洲最不发达国家的影响；
 - ⇒ 与本次级方案的有关活动有关的电子、视、听材料。非洲特别倡议数据库，作为非洲经委会网址的一部分；
 - ⇒ 特别活动。非洲特别倡议巡回介绍；向非洲决策者介绍；四次宣传活动；
- (c) 国际合作和机构间协调及联络(经常预算/预算外)
 - ⇒ 派协商团前往联合国系统的一些机构，一些发展机构和组织及非政府组织，分区域经济集团和政府间组织，以调集支持，成功地执行《新议程》(多至11个协商团)；
 - ⇒ 作出实质性贡献，包括协同开发计划署，向行政协调会指导委员会和行政协调会其他组织提交两年期报告，说明在执行全系统倡议和欧洲经委会有关活动方面取得的进展，并协同联合国驻地协调员提交国别监测报告；
- (d) 技术合作(预算外)
 - ⇒ 咨询服务：参加向选定的八个非洲最不发达国家派遣的10个咨询服务团，以便制定和阐述国家多样化战略；参加向选定的会员国派遣的6个咨询服务团，讨论在国家一级执行关于非洲的特别倡议的情况；
 - ⇒ 讨论会，讲习班，其他会议：为民间社会组织举办的两次《特别倡议》介绍讲习班；

两次针对具体国家/部门的《特别倡议》技术工作会议，以及为本区域的新闻工作者举办《特别倡议》讲习班。

次级方案3

促进全球对非洲经济危急情况认识的活动

表8.8 按支出用途开列的总表
(千美元)

(1) 经常预算

支出用途	1994-1995	1996-1997	资源增长		重计费用	重计费用	1998-1999
	支出	经费	数额	百分比	前总额		估计数
员额	486.6	646.8	234.0	36.1	880.8	57.0	937.8
其他人事费	81.2	107.8	-	-	107.8	6.4	114.2
旅费	4.3	20.0	-	-	20.0	1.2	21.2
订约承办事务	98.6	279.9	-	-	279.9	16.4	296.3
一般业务费	24.4	16.0	23.1	144.3	39.1	2.3	41.4
用品和材料	12.6	21.2	(10.6)	(50.0)	10.6	0.6	11.2
(1)共计	707.7	1 091.7	246.5	22.5	1 338.2	83.9	1 422.1

(2) 预算外资源

	1994-1995 支出	1996-1997 估计数	资金来源	1998-1999 估计数
			(a) 为下列提供支助服务	
	-	-	(-) 联合国组织	-
	-	-	(-) 预算外活动	-
	177.7	254.0	(b) 实质性活动	
	-	-	非洲经济复苏和发展新闻支助信托基金	500.0
	-	-	(c) 业务项目	-
(2)共计	177.7	254.0		500.0
(1)和(2)共计	885.4	1 345.7		1 922.1

表8.9 所需员额

组织单位：新闻部

	常设员额		临时员额				共 计	
	经常预算		经常预算		预算外资源			
	1996-1997	1998-1999	1996-1997	1998-1999	1996-1997	1998-1999	1996-1997	1998-1999
专业人员以上职类								
P-5	1	1	-	-	-	-	1	1
P-4/3	1	2	-	-	3	2	4	4
共 计	2	3	-	-	3	2	5	5
一般事务人员职类								
其他各等	2	2	-	-	1	1	3	3
共 计	2	2	-	-	1	1	3	3
总 计	4	5	-	-	4	3	8	8

8.12 本方案将由新闻部执行。

8.13 在1998-1999两年期内，将继续把重点放在提高全球对非洲经济危急情况的认识，以及对非洲和国际社会为促进非洲大陆的经济复苏和发展而采取的行动。各项活动将侧重：突出非洲经济和社会危急情况的性质以及为实现复苏和发展所需的努力；进一步促进将有助于非洲经济进展的重大国际和当地倡议，特别注重《新议程》和《联合国关于非洲的全系统特别倡议》的补充作用；通过适当方案特别是大会第51/32号决议核准的方案，促进非洲的区域和分区域合作和一体化。将突出在执行《新议程》、《促进非洲经济复苏和发展全系统行动计划》和《联合国关于非洲的全系统特别倡议》方面取得的进展。

活动

8.14 本两年期内将进行下列活动：

实质性活动(经常预算/预算外)

- (一) 经常出版物:《非洲复苏》(季刊-英文和法文);
- (二) 其他资讯材料:关于支持非洲经济和社会发展的重大国际和地方倡议和活动的资料袋。介绍文件和新闻稿;就联合国为促进非洲发展而担心的问题和作出的努力同新闻媒介联络和举办演讲活动。

所需资源(按目前费率计算)

员额

- 8.15 所需经费估计数为3 639 600美元,增长601 400美元,这笔经费用来支付本方案下的12个专业人员员额和7个一般事务人员员额的费用。资源增长是采用新的标准化出缺率、1996-1997两年期在本方案下设立的新员额(1名P-5和2名P-3)的延迟影响以及为加强旨在突出非洲经济危急情况的活动而提议从第26款新闻重新部署到次级方案3的一名P-4员额的费用三者的综合影响。

其他人事费

- 8.16 提议在本项下编列经费308 500美元,即减少7 500美元,细目如下:

- (a) 提议在一般临时助理人员项下编列200 700美元, 拨给特别协调员办事处(55 400美元)和非洲经委会(145 300美元),以应付立法机构审查方案执行情况时增加的工作量;
- (b) 在外部专门知识项下将需编列107 800美元, 以便研究、编写和设计新闻处出版《非洲复苏》有关的资讯材料。

顾问和专家

- 8.17 编列543 100美元,包括资源增长91 500美元,用来支付为执行次级方案1和2所需的专家咨询意见和专业援助的费用,细分如下:

- (a) 如上文第8.7段所详述的,在特别协调员工作方案项下,为顾问编列22 400美元。为专家组会议编列266 100美元。资源增长(91500美元)是因为设想在次级方案1下大幅度扩大会议

方案,因此需增加经费;

- (b) 如上文第 8.11段所详述的,在次级方案2下为顾问编列 23 600 美元,为专家组会议编列 31 000美元。

旅费

- 8.18 所需经费估计数230 900 美元用作特别协调员及其工作人员以及非洲经委会和新闻部的工作人员的旅费,以便进行协商,收集资料和数据,参加其工作方案下的机构间会议和其他会议。这项经费的资源增长为19 700美元,因为特别协调员及其工作人员需要出席数目日益的会议。

订约承办事务

- 8.19 所需经费估计数315 200美元用来支付新闻部的季刊《非洲复苏》承包出去的翻译、印刷和其他编制费用(279 900美元),以及关于工作方案下在联合国既定地点以外举行的会议的出版物外部编制费(35 300美元)。

一般业务费

- 8.20 估计数39 100美元包括资源增长23 100美元,用来支付与新闻部编制《非洲复苏》有关的运费和其他服务费。

用品和材料

- 8.21 所需经费估计数10 600美元是根据过去支出情况提议的,负增长10 600美元。这笔经费将用来支付与次级方案3项下的宣传活动有关的用品费用。

第9款

经济社会资料和政策分析

(1998-2001年中期计划方案7)

概览

- 9.1 本方案由经济社会资料和政策分析部执行。
- 9.2 方案的主要目标是促进对发展的经济、社会和环境问题采取综合的办法。实现该目标的方法是提供有关发展进程的资料以及增加对发展进程的认识和了解。为此目标,本方案收集和传播数据、分析发展经验和提供技术合作。这些活动协助各国政府、国际社会和非政府组织确定发展优先事项和拟定在国际、国家和当地一级执行这些优先事项的政策和措施。
- 9.3 本方案的法律根据为大会、经济及社会理事会、统计委员会和人口与发展委员会等机构制定的广泛政府间任务。许多这些任务已经有相当长的历史而且是本方案进行的许多工作的基础。然而,联合国环境与发展会议、国际人口与发展会议、社会发展世界首脑会议以及第四次妇女问题世界会议给本方案增加了新的层面。
- 9.4 方案包括四项次级方案。每一次级方案涉及明确的部门或主题并就其主管的领域的发展向政府间机构和国际社会提供一个全面的分析。与此同时,这四个次级方案在不同的方面起相辅相成的作用。每一个次级方案在分析、通讯和技术合作等方面进行的业务的互动关系越来越密切。特别是在统计和人口方面的技术合作活动利用该部门所累积的广泛知识和技能基础。
- 9.5 本方案的资源概数增加1 426 500美元,即3.0%。经费的增加反映实施新的标准空缺率、1996-1997两年期设立的新员额(D-2一名、P-5一名、P-3一名和P-2两名)的延迟影响,实质性工作的非员额的所需经费的增加,在日内瓦国际电子计算中心费用中期方案的份额以及建议取消的四个专业(D-1一名、P-5一名和P-2四名)和14个一般事务人员(特等3名和其他各等11名)员额。本部门资源总额的分配百分比估计如下:

	经常预算	预算外
	(百分比)	
A. 决策机关	0.3	-
B. 行政领导和管理	2.4	-
C. 工作方案	92.1	98.8
D. 支助方案	5.5	1.2
共 计	100.0	100.0

9.6 这些资源按主要活动领域和按支出用途开列的分配情况详列在下面表9.1至9.3。

表9.1 按构成部分开列的所需费用汇总表
(千美元)

(1) 经常预算

构成部分	1994-1995 支出	1996-1997 经费	资源增长		重计费用前 总额	重计费用	1996-1997 估计数
			数 额	百分比			
A. 决策机关	785.6	146.6	-	-	146.6	8.9	155.5
B. 行政领导和管理	1 964.3	1 886.4	(709.9)	(37.6)	1 176.5	71.9	1 248.4
C. 工作方案	41 901.5	42 846.5	2 012.3	4.6	44 858.8	2 608.2	47 467.0
D. 方案支助	2 673.8	2 396.7	124.1	5.1	2 520.8	156.1	2 676.9
共 计	47 325.2	47 276.2	1 426.5	3.0	48 702.7	2 845.1	51 547.8

(2) 预算外资源

	1994-1995 支出	1996-1997 估计数	资金来源	1996-1997 估计数
	-	-	(a) 为下列提供支助服务:	
	3 041.0	401.2	(i) 联合国组织	-
			(ii) 预算外活动	404.6
	343.6	-	(b) 实质性活动	
	337.5	255.0	国际经济及社会研究信托基金	-
	16.2	16.6	发展信托基金规划和预测	341.0
	1 267.2	2 759.3	国际比较项目信托基金	-
	30.6	37.4	人口活动基金	2 920.6
			其他来源	40.0
			(c) 业务项目	
	3 445.8	3 212.0	人口活动基金	3 920.0
共 计	8 481.9	6 681.5		7 826.2
(1)和(2)共计	55 807.1	53 957.7		59 374.0

表9.2 按支出用途开列的总表

(千美元)

(1) 经常预算

支出用途	1994-1996 支出	1996-1997 经费	资源增长		重计费用前 总额	重计费用	1998-1999 估计数
			数额	百分比			
员额	43 830.0	43 611.6	967.9	2.2	44 579.5	2 597.7)	47 177.2
其他人事费	788.4	272.7	230.7	84.4	503.4	30.2	533.6
顾问和专家费	585.4	773.1	(16.4)	2.1	756.7	45.4	802.1
旅费	524.7	576.9	(88.4)	(15.3)	488.5	29.4	517.9
订约承办事务	538.6	591.9	(34.0)	(5.7)	557.9	33.4	591.3
一般业务费	869.2	831.8	(31.6)	(3.7)	800.2	47.9	848.1
招待费	4.3	4.7	-	-	4.7	0.3	5.0
用品和材料	66.1	59.4	-	-	59.4	3.5	62.9
家具和设备	138.5	554.1	(190.9)	(34.4)	383.2	22.1	395.3
补助金和捐款	-	-	569.2		569.2	35.2	624.4
共计	47 325.2	120 776.0	1 426.5	3.0	48 702.7	2 845.1	51 547.8

(2) 预算外资源

	1994-1996 支出	1996-1997 估计数	支出用途	1998-1999 估计数
	6 737.4	5 034.6	员额	5 713.6
	387.6	-	其他人事费	-
	771.1	564.5	顾问和专家	530.9
	276.0	464.5	旅费	550.5
	98.8	184.0	订约承办事务	130.0
	17.6	51.5	一般业务支出	69.0
	7.4	23.8	用品和材料	26.8
	81.6	98.7	家具和设备	111.3
	-	-	修建场地	-
	-	108.0	补助金和捐款	110.0
	104.4	151.9	其他支出	294.1
共计	8 481.9	6 681.5		7 526.2
(1)和(2)共计	55 807.1	53 957.7		59 074.0

表9.3 所需员额^a

组织单位：经济社会资料及政策分析部

	常设员额		临时员额				共 计	
	经常预算		经常预算		预算外资源		共 计	
	1996-1997	1998-1999	1996-1997	1998-1999	1996-1997	1998-1999	1996-1997	1998-1999
专业人员以上职类								
副秘书长	1	1	-	-	-	-	1	1
D-2	4	4	-	-	-	-	4	4
D-1	13	12	-	-	2	2	15	14
P-5	28	27	-	-	7	9	35	36
P-4/3	76	79	-	-	7	6	83	85
P-2/1	26	19	-	-	4	4	30	23
共 计	148	142	-	-	20	21	167	162
一般事务人员职类								
特等	29	26	-	-	-	-	29	26
其他各等	101	90	-	-	9	9	110	99
共 计	130	116	-	-	9	9	139	125
总 计	278	258	-	-	29	30	307	288

a 此外,1996-1997两年期间提供了四名无偿借调免费人员(P-5级一名和P-4级三名)。预计1998-1999两年期间将提供数目相同的免费人员。

A. 决策机关

表9.4 按方案开列的所需费用总表
(千美元)

方案	1994-1996 支出	1996-1997 经费	资源增长		重计费用 前总额	重计费用	1998-1999 估计数
			数额	百分比			
1. 统计委员会	103.4	56.1	-	-	56.1	3.4	59.5
2. 人口与发展委员会	41.2	90.5	-	-	90.5	5.5	96.0
3. 国际人口与发展会议	634.0	-	-	-	-	-	-
4. 第四次妇女问题世界会议	7.0	-	-	-	-	-	-
经常预算共计	785.6	146.6	-	-	146.6	8.9	155.5

1. 统计委员会

9.7 统计委员会是经济及社会理事会1946年2月16日和18日第8(I)号决议设立的。按照经社理事会第58(I)、1946年6月21日第8(II)和1971年5月3日第1566(L)号决议，统计委员会的职权范围是协助经社理事会：(a) 促进国家统计的发展及其可比性的改善；(a) 协调各专门机关的统计工作；(a) 发展秘书处的中央统计处工作；(d) 就统计情报的收集、解释和发布等一般问题，向联合国各机关提供意见；(e) 促进统计办法一般的改善。

9.8 国际统计方案和协调工作组是经济及社会理事会1968年5月31日第1306(XLIV)决议设立的。统计委员会第十七届会议决定，工作组的职责是：(a) 处理联合国系统统计方案的政策、协调和优先事项问题；(b) 想办法使统计委员会能够在两年举行一次会议的间隔期间与秘书处的统计司和各专门机构的统计事务处的工作维持联系；(c) 审议经济及社会统计的电子数据处理(包括数据库)与联合国系统有关的组织、政策、安排和优先需要等现有问题；(d) 审议进行审查和评估所需统计数据的问题。

9.9 统计委员会将于1999年3月1日至5日举行第三十届会议，国际统计方案和协调工作组将于1998年2月10日至13日举行第十九届会议。

2. 人口与发展委员会

9.10 人口委员会是根据经济及社会理事会1946年10月3日第3(III)号决议设立的。经社理事会1948年10月8日第150(VII)号决议最先制定该委员会的职权范围。举行了国际人口与发展会议和该

会议通过了行动纲领以后，大会1994年12月19日第49/128号决议将人口委员会改称为人口与发展委员会，并决定每年举行会议，并修改其职权范围。大会1995年12月20日第50/124号决议进一步修改了委员会的任务，委员会的成员人数从27名增至47名，任期四年（经社理事会1995年12月12日第1995/320号决定）。委员会通常每年召开为期五个工作日的会议。

- 9.11 委员会经修改的任务包括：(a) 安排研究和就下列问题向经社理事会提供咨询意见：人口问题和趋势、合并人口和发展战略、人口和有关的发展政策和方案、提供人口援助、处理联合国主要或附属机关或特别机构可能征求意见的任何人口和发展问题；(b) 监测、审查和评价人口与发展国际会议行动纲领在国家、区域和全球一级的执行情况，确定成败的理由并就该问题向经社理事会提供咨询意见；和(c) 审查关于国家、区域和全球一级的人口与发展之间的关系的分析和研究结果，并就这些结果向经社理事会提供咨询意见。

所需资源(按目前费率计算)

- 9.12 上述职司委员会的活动所需经费估计为146 600美元，细目如下：

(a) 统计委员会成员1999年出席第三十届会议的旅费和委员会工作组成员出席第十九届会议的旅费(56 100美元)；

(b) 人口与发展委员会成员1998年和1999年分别出席第三十一届和第三十二届会议的旅费(90 500美元)。

B. 行政领导和管理

表9.5 按支出用途开列的所需费用总表
(千美元)

方案	1994-1995 支出	1996-1997 经费	资源增长		重计费用前 总额	重计费用	1998-1999 估计数
			数额	百分比			
员额	1 766.4	1 412.7	(238.2)	(16.8)	1 174.5	71.7	1 246.2
顾问和专家	142.7	159.7	(159.7)	(100.0)	-	-	-
旅费	48.9	115.7	(115.7)	(100.0)	-	-	-
一般业务费	6.3	5.8	(3.8)	(65.5)	2.0	0.2	2.2
家具和设备	-	192.5	(192.5)	(100.0)	-	-	-
共计	1 964.3	1 886.4	(709.9)	(37.6)	1 178.5	71.9	1 248.4

表9.6 所需员额

方案：行政领导和管理

	常设员额		临时员额				共 计	
	经常预算		经常预算		预算外资源			
	1996-1997	1998-1999	1996-1997	1998-1999	1996-1997	1998-1999	1996-1997	1998-1999
专业人员以上职类								
副秘书长	1	1	-	-	-	-	1	1
D-1	1	-	-	-	-	-	1	-
P-5	1	1	-	-	-	-	1	1
P-4/3	1	1	-	-	-	-	1	1
共 计	4	3	-	-	-	-	4	3
一般事务人员职类								
其他各等	3	3	-	-	-	-	3	3
共 计	3	3	-	-	-	-	3	3
总 计	7	6	-	-	-	-	7	6

- 9.13 副秘书长办公室为本部执行任务规定和核定工作方案提供总的指导、监督和管理。作为其管理和协调活动的一部分，副秘书长办公室编写每月发行的通讯，题为“经济社会资料及政治分析部简介”。副秘书长办公室就工作方案下共同关心的问题与其它部门和各区域委员会协调。办公室也就本部所关心的当前和正在出现的问题协调编写一套工作文件的工作。

所需资源(按目前费率计算)

员 额

- 9.14 副秘书长办公室所需工作人员包括副秘书长一名、P-5一名、P-4一名和一般事务人员(其它各等)员额三名。建议消除D-1员额一名。

一般业务费

- 9.15 所需经费估计数(2 000美元)用于维修副秘书长办公室的办公室自动化设备。

C. 工作方案

表9.7 按方案开列的所需费用总表
(千美元)

(1) 经常预算

方案	1994-1995 支出	1996-1997 经费	资源增长		重计费用前 总额	重计费用	1996-1999 估计数
			数额	百分比			
1. 统计	22 579.9	21 471.0	1 483.7	6.9	22 964.7	1 176.8	24 131.5
2. 人口	6 845.9	7 689.3	221.7	2.8	7 911.0	515.4	8 426.4
3. 全球发展趋势, 问题和政策	11 362.6	9 180.9	100.3	1.0	9 281.2	595.4	9 876.6
4. 对社会和微观 经济问题和政 策采用全球办法	1 113.1	4 505.3	206.6	4.5	4 711.9	320.6	5 032.5
共 计	41 901.5	42 846.5	2 012.3	4.6	44 856.8	2 608.2	47 467.0

(2) 预算外资源

	1994-1995 支出	1996-1997 估计数	资金来源	1996-1999 估计数
			(a) 为下列提供支助服务:	
	-	-	(一) 联合国组织	-
	2 869.0	295.2	(二) 预算外活动	295.6
			(b) 实质性活动	
	343.6	-	国际经济及社会研究信托基金	-
	337.5	255.0	规划和预测	241.0
			发展信托基金	
	16.2	16.6	国际比较项目信托基金	-
	1 287.2	2 759.3	人口活动基金	2 920.6
	30.6	37.4	其他来源	40.0
			(c) 业务项目	
	3 445.8	3 212.0	人口活动基金	3 920.0
共 计	8 309.9	6 575.5		7 420.2
(1)和(2)共计	50 211.4	49 422.0		54 887.2

次级方案 1

统计

表9.8 按支出用途开列的总表
(千美元)

(1) 经常预算

支出用途	1994-1996 支出	1996-1997 经费	资源增长		重计费用前 总额	重计费用	1998-1999 估计数
			数额	百分比			
员额	21 517.2	20 193.8	585.9	2.9	20 779.7	1 046.6	21 826.3
其他人事费	-	-	269.9	-	269.9	16.1	286.0
顾问和专家	163.4	307.0	39.6	12.8	346.6	20.7	367.3
旅费	119.7	88.9	52.0	58.4	140.9	8.4	149.3
订约承办事务	421.9	388.2	(22.1)	(5.6)	366.1	21.9	388.0
一般业务费	281.8	335.5	(90.4)	(26.9)	245.1	14.7	259.8
家具和设备	75.9	157.6	59.6	37.8	217.2	13.2	230.4
补助金和捐款	-	-	589.2	-	589.2	35.2	624.4
共 计	22 579.9	21 471.0	1 483.7	6.9	22 954.7	1 176.8	24 131.5

(2) 预算外资源

	1994-1996 支出	1996-1997 估计数	支出用途	1998-1999 估计数
	-	-	(a) 为下列提供支助服务:	
	2 869.0	296.2	(一) 联合国组织	-
			(二) 预算外活动	296.8
	343.6	-	(b) 实质性活动	
	-	2 015.0	国际经济及社会研究信托基金	-
	16.2	16.6	人口基金	2 113.0
			国际比较项目信托基金	-
	2 098.5	2 082.0	(c) 业务活动	
			人口基金	2 135.0
共 计	5 327.3	4 406.8		4 546.6
(1)和(2)共计	27 907.2	25 879.8		28 678.1

表9.9 所需员额 a

方案：统计

	常设员额		临时员额				共 计	
	经常预算		经常预算		预算外资源			
	1996-1997	1998-1999	1996-1997	1998-1999	1996-1997	1998-1999	1996-1997	1998-1999
专业人员以上职类								
D-2	1	1	-	-	-	-	1	1
D-1	6	6	-	-	2	2	8	8
P-5	9	9	-	-	4	4	13	13
P-4/3	34	37	-	-	4	4	38	41
P-2/1	17	12	-	-	2	2	19	14
共 计	67	66	-	-	12	12	79	77
一般事务人员职类								
特等	12	12	-	-	-	-	12	12
其他各等	54	48	-	-	5	5	59	53
共 计	66	60	-	-	5	5	71	65
总 计	133	126	-	-	17	17	150	142

a 此外,1996-1997两年期间提供了三名无偿借调免费提供人员(P-5级一名和P-4级两名)。预计1998-1999两年期间将提供数目相同的免费提供人员。

9.16 本次缓方案将由统计司执行。

9.17 1998-1999两年期间统计司将继续向统计委员会及其工作组的活动提供实质性投入,并作为全球中心,负责经济、社会和有关数据的国际搜集、标准化、分析和散发,尤其着重国际贸易、环境、能源、工业商品生产、国民帐户及人口与社会方面的统计数据。该司将继续同各区域委员会合作,建立联合国经济和社会资料系统(经社资料系统)。经社资料系统包括经济和社会资料的搜集、处理、储存、交流和将这些资料传播给用户,以供制订政策。

9.18 将特别努力使国际经济和社会数据对国际和国家决策者更加有用并更容易取得。通过发展和采用新的数据处理、连网和质量管理技术以改善搜集、处理和散发工作的涵盖面,可靠性和及时性,提高国际统计和元数据的质量及其对政策监测与分析的有用性。

- 9.19 统计司将继续努力使更多的国家实施1993年国民帐户体系。统计司将与其它国际组织密切协作,开展旨在改进经济统计并推广国民帐户体系的一系列活动,其中包括进行培训和其它形式的技术合作。
- 9.20 本次级方案将继续在执行《21世纪议程》中发挥重要作用,特别是在制订和散发综合环境和经济会计的统计资料及可持续发展的指标方面。例如,将对综合环境与经济会计制度(SEEA)进行修订,以改善国际社会衡量人类活动对环境及环境方面支出的影响的能力。
- 9.21 为了监测发展所涉人的方面的进展情况,统计司将扩大连贯一致的综合社会统计数据的涵盖面和散发范围(其中包括人口、住房、性别和残疾方面的统计、社会指标及分析)。
- 9.22 统计司将继续协调和统一各国际机构对统计资料的搜集和散发。该司将继续通过提供咨询服务、讲习班、讨论会、研究金等等,支助会员国发展和加强它们在统计及统计数据处理领域的体制能力。协调与制订国际统计标准将继续是本次级方案的一个主要方面。

活动

- 9.23 本两年期间内将进行下列活动:

(a) 向政府间/专家机构提供服务

- (一) 会议的实质性服务。统计委员会(14次会议);国际统计方案和协调工作组(10次会议);会费委员会(80次会议);大会的第五委员会(20次会议);
- (二) 会议文件。向统计委员会第三十届会议提交的关于国际贸易统计的进展的九份报告;国民帐户;经济统计关键问题,包括国际比较方案,国际分类,联合国经济和社会资料系统关于国际数据交换和散发的数据结构和元数据的标准草案;工作组第十九届会议的一份报告;行政协调委员会统计活动小组委员会的报告;环境统计工作队的一份报告;关于人口、住房、社会和性别统计的进展情况的报告;提交消除对妇女歧视委员会的关于妇女权利指标制订情况的报告;提交妇女地位委员会的关于性别统计汇编情况的报告;提交人类住区委员会的关于人类住区统计数字汇编情况的报告;提交预防犯罪和刑事司法委员会的关于联合国有关犯罪趋势和刑事司法制度运作情况调查的报告;提交国际统计方案和协调工作组的关于统计数据收集活动览表的报告以及向统计委员会第三十届会议提交的各项实质性报告的纲要;

(三) 特设专家小组会议。关于下列问题的七个特设专家小组的会议：环境统计；生命统计和民事登记制订；贸易统计汇编问题；国民帐户电脑化；国际经济和社会分类(两次专家会议)；审查联合国经济和社会资料系统关于国际数据交换和散发的数据结构和元数据的标准草案；

(b) 其他实质性活动(经常预算/预算外)

(一) 69份经常出版物。《环境指标汇编》；《环境统计通讯》(4份)；《工业商品统计年鉴》，1996年和1997年；《1996年能源平衡和电力概况》；《能源统计年鉴》1996年和1997年；《人口学年鉴》第48版和第49版(印本和光盘版)；《人口和生命统计报告》(8份)；《人口住区统计简编》；《统计月报》(24份，印本和光盘版)；《统计年鉴》1998年和1999年；《世界统计小册子》1998年和1999年；《国际贸易统计年鉴》第一和二卷(第45版和第46版，印本和缩微胶片)；《国际贸易统计》(商品贸易统计数据基)缩微胶片(2份)；《国民帐户统计年鉴》1996年和1997年(印本)；《国民帐户体系通讯》；《国民帐户体系消息和说明》(4份)；《最低限度国家社会数据》(8份)；《供统计用途的标准国家和地区编码》(订正第5版)；关于人口统计和信息系统的技术性说明(4份)；

(二) 十一份非经常出版物。关于环境会计的国家研究报告；《人口和住房调查的原则和建议》(光盘版)；《妇女和男子指标》(印本和联机)；生命统计和民事登记制度的原则和建议；《刑事司法统计的汇编和分析指南》(同预防犯罪和刑事司法司合作)；联合国经常和社会资料系统关于国际数据交换和散发的数据结构和元数据的标准；技术性文件；国民帐户电脑化的各国经验简编；关于金融部门生产帐户汇编的技术报告；各国经验简编与关于住户部门帐户的实际汇编；《1993年实际国内生产总值和购买力的世界性比较》；《国民帐户体系的职能分类》；

(三) 技术性资料。关于环境统计和会计的技术性文件(年度)；环境统计活动清单概要；工业商品生产统计领域使用的订正商品清单；使用统计资料监督各国实施《消除对妇女一切形式歧视公约》的情况(消除对妇女歧视委员会)；第二版微机介面“视窗商品贸易统计数据基”；关于国民核算和复数核算及分析方面的概念问题的技术性文件(年度)；实施国民帐户体系的训练教材；根据国民帐户数据库编制的经常性分析表(年度)；各种分类的对照表(年度)；《中央产品总分类》1.0版第5至9节按字母顺序和数字排列的索引(年度)；政府职能分类(政府最终支出目的的分类)(订正第1版)；按目的划分的个人消费分类；关于分类清单的报告；《国际比较方案情况通报》(印本和互联网)(年度)；根据最新订正的按目的划分的个人消费分类增订国际比较方案的支出分类；国际

贸易统计汇编手册草稿；互联网络上的残疾指标(1998年)和订正本(1999年)妇女指数和统计数据基(第4版)；住房数据库(第2版)；残疾：趋向和统计；联合国在万维网上的联合国统计本页(每月订正)；

- ④ 关于下列问题的最新数据库：环境；国民帐户；关于矿业、电力和供水的一般工业统计；商品生产统计；工业生产索引编号；建筑统计；贸易统计；经济统计和分类；人口和社会统计；根据会员国和其他用户的特别要求就下列方面提供国际上推荐采用的概念和方法以及各国实践情况的资料；环境、能源和工业统计、贸易统计、经济统计和分类、人口和社会统计；以计算机磁带、软盘、打印输出和用户要求的格式等形式提供关于环境、能源和工业统计、经济统计和分类、人口和社会统计等领域的资料；联合国经济和社会资料系统共同数据库；
- (c) 国际合作和机构间协调和联系(经济预算/预算外)
- (一) 参与联合国系统外各政府间机构的活动。向下列机构提供实质性服务和参与年度会议：加强环境统计政府间工作组、产品总分类小组、沃尔堡统计小组、修订综合环境与经济会计制度伦敦工作组、世界海关组织协调制度委员会；就评价方法学标准向其他组织提供咨询意见(非洲、加勒比和太平洋国家集团、非洲统一组织等)；
- (二) 参与非政府组织的活动。国际统计研究所的会议；
- (三) 参与联合国系统各基金、规划署和机构的活动。国民帐户秘书处间工作组；服务贸易工作组；下列方面的机构间工作队：环境统计、工业和建筑统计、国际贸易统计、金融统计等；协调向前苏联成员国提供统计技术援助指导委员会；欧洲统计人员会议；非洲规划人员、统计人员和人口统计人员会议；亚太经社会统计委员会；西亚经社会统计委员会；拉加经委会/美洲国家组织统计委员会；非洲统计发展协调委员会；政策协调组/性别与发展小组；撒南非洲机构间人口普查协调委员会；
- ④ 实质性服务：行政协调会统计活动小组委员会的年度会议和参与行政协调会关于妇女与男女平等问题机构间委员会；
- (d) 技术合作(经常预算/预算外)
- (一) 应各国政府请求提供咨询服务(大约60)。向发展中国家及经济转型期国家提供关于经济、人口和社会统计、工业、能源和环境以及贸易统计方面的技术咨询服务；就国民

帐户和电子计算机及信息学特地提供技术合作；

- (C) 小组培训(讨论会、讲习班、专题讨论会)。为发展中区域安排三个培训讲习班；
- (D) 研究金。为来自发展中国家和经济转型期国家的大约14名参与者提供短期培训、研究金和参观考察以及在职训练；
- (E) 外地项目。向30个国家、区域和区域间项目提供技术服务和训练以协助发展中国家和经济转型期国家加强其收集、处理及散发统计资料的国家能力。

所需资源(按目前费率计算)

员额

- 9.24 本次级方案的所需员额包括65个专业人员和以上职等人员以及59个一般事务人员(其他各等)员额。在内部重新分配现有工作人员的职务以后建议消除P-2员额两名和一般事务人员员额6名。又建议将P-2员额三名改叙为P-3职等以便适当反映所执行的更多的职责和职位更重的责任。经费增加585 900美元是这些建议和实施新的标准空缺率的合并影响。

其他人事费

- 9.25 请拨经费估计数269 900美元用以支付短期专门工作人员就联合国经济和社会资料系统(经社资料系统)项目的拟订继续进行工作以及拟订经社资料系统所需标准和工作安排的工作所需的费用。这些活动的资源以前在行政领导和管理项下调拨。

顾问和专家

- 9.26 请拨经费估计数346 600美元用于下列方面：(a) 135 600美元(增加51 400美元)用以支付部门内得不到的专家知识，以编写手册和小册子以及供专家小组会议使用的投入；(b) 211000美元用以上述七个专家小组的会议。经费增加51 400美元是由于活动增加需要额外的专家知识。

旅费

- 9.27 经费估计数140 900美元增加了52 000美元，这一笔经费用以支付该司工作人员参与需要协调和该司在发展统计方面的投入的全球、区域、分区域和国家会议、讲习班和专题讨论会的旅费；

协助会员国建立统计体制的费用，以及确保就有关统计发展的事项与各区域委员会进行合作和联系的费用。增加的数额将满足该司实际所需经费。

订约承办事务

- 9.28 估计数366 100美元将用于编制商品贸易统计的缩微胶片和外部印刷出版物、手册、小册子和报告的费用。

一般业务费

- 9.29 将编列经费估计数245 100美元用于支付电子邮件、UNIX和管理系统等中央管理服务所需的局域网技术基础结构(包括中央服务机)的维修和资助费用中该司的份额。

家具和设备

- 9.30 所需经费估计数217 200美元将用于改良和更换个人计算机和有关设备,以及采购执行经社资料系统所需的额外设备。增加的59 600美元是由于经社资料系统的额外需要,这一些资源以前在执行领导和管理项下调拨。

补助金和捐款

- 9.31 所需经费估计数589 200美元将用于支付国际电算中心操作和管理主机的费用中该司分担的份额。国际电算中心的资源以前属于第29款合资办理的活动的经费。

次级方案 2

人口

表9.10 按支出用途开列的总表
(千美元)

(1) 经常预算

支出用途	1994-1996 支出	1996-1997 经费	资源增长		重计作用 前总额	重计 费用	1996-1999 估计数
			数额	百分比			
员额	6 861.4	7 212.5	336.9)	4.6	7 549.4	493.5	8 042.9
顾问和专家费	83.2	109.0	(31.5)	(28.8)	77.5	4.7	82.2
旅费	86.3	100.2	(3.8)	(3.7)	96.4	5.8	102.2
订约承办事务	69.7	118.8	(29.4)	(24.7)	89.4	5.4	94.8
一般业务费用	40.4	72.6	(24.3)	(33.4)	48.3	2.9	51.2
家具和设备	4.9	76.2	(26.2)	(34.3)	50.0	3.1	53.1
共计	6 845.9	7 689.3	221.7	2.8	7 911.0	515.4	8 426.4

(2) 预算外资源

	1994-1996 支出	1996-1997 估计数	经费来源	1996-1999 估计数
			(a) 支助事务	
	-	-	(一) 联合国组织	-
	-	-	(二) 预算外活动	-
			(b) 实质性活动	
	1 267.2	744.3	人口基金	807.6
	30.6	37.4	其他来源	40.0
			(c) 业务项目	
	1 347.3	1 130.0	人口基金	1 785.0
共计	2 645.1	1 911.7		2 632.6
(1)和(2)共计	9 491.0	9 601.0		11 059.0

表9.11 所需员额

方案：人口

	常设员额		临时员额				共 计	
	经常预算		经常预算		预算外资源			
	1996-1997	1998-1999	1996-1997	1998-1999	1996-1997	1998-1999	1996-1997	1998-1999
专业人员以上职类								
D-2	1	1	-	-	-	-	1	1
D-1	2	2	-	-	-	-	2	2
P-5	7	6	-	-	3	5	10	11
P-4/3	14	15	-	-	1	-	15	15
P-2/1	2	2	-	-	2	2	4	4
共 计	26	26	-	-	6	7	32	33
一般事务人员职类								
特等	6	4	-	-	-	-	6	4
其他各等	12	12	-	-	3	3	15	15
共 计	18	16	-	-	3	3	21	19
总 计	44	42	-	-	9	10	53	52

9.32 本次级方案将由人口司执行。

9.33 1998-1999两年期,次级方案的活动将支援国际人口与发展会议所通过的行动纲领中的各项行动的执行。特别是,活动将包括监测朝向实现行动纲领所制订的目标的进展情况,以及分析和调查在人口与发展领域的新政策问题和出现的全球趋势。

9.34 按照人口司的长期工作方案并按任务规定,向人口与发展委员会、经济及社会理事会和大会提供文件和实质性服务,1998和1999年将制作关于委员会所处理的专题的分析报告,以及国际人口和发展会议行动纲领执行情况的审查和评价。

9.35 次级方案的一个主要重点将是提供正确而及时的资料和人口趋势与政策的分析。在两年期内,将为世界所有国家和地区以及都市和农村地区以及主要城市编制正式的联合国人口估计和预测。这些估计和预测将作为人口数字的一套持续标准,以供整个联合国系统使用。

9.36 国际移徙,作为国际会议和大会第四十九届会议的一个重点关切领域,以及关于人口老化的人口和社会后果,是即将讨论的两个正在出现的重要问题。着重点将载于对国际移徙的水平和趋势

的衡量、对其原因及其和发展的关系的分析。其他的优先分析领域将是国家人口政策,包括生殖率、死亡率和移民政策,以及人口动态和发展问题之间的关系。将就影响到死亡率、生殖率、移民和人口成长的社会、经济和其他因素,以及人口变迁及其对人民的社会、经济和环境情况的影响进行研究。

- 9.37 在这个次级方案内的活动将增加会员国制订国家人口和相关政策,以有效执行国际人口与发展会议行动纲领的能力。通过提供技术合作,次级方案将协助各国政府改善其收集和分析国家人口资料以及制订国家政策的机构能力。作为国际会议后续行动的一部分,次级方案将包括加强和扩大人口信息网络(人口信息网络),使其能够有效的回应对信息的要求并支援联合国各实体在人口领域的协调。

活动

- 9.38 本两年期内,将进行下列活动

(a) 向政府间/专家机构提供服务(经常预算/预算外)

- (一) 会议的实质性服务。大会第二委员会(4次会议),经济及社会理事会(4次会议),人口与发展委员会(22次会议),以及委员会主席团闭会期间会议(8次会议);
- (二) 会议文件。向人口与发展委员会提出7个报告:关于世界人口监测(两个),国际人口与发展会议行动纲领的审查和评价,关于人口领域活动的进度报告(两个),2000-2001年人口领域的拟议工作方案,关于世界人口趋势的报告;
- (三) 人口老化问题特设专家组会议。

(b) 其他实质性活动(RB/XB)

- (一) 24份经常出版物:国际移民的水平 and 趋势;国际移民及其同发展的关系;《世界人口展望》附表,《世界人口展望,世界人口的性别和年龄分配》,《世界都市化的展望》,附表,《世界都市化的展望》行政协调委员会人口和预测小组委员会第二十届会议的报告;《1999年全球人口政策数据库》;人口政策光盘文件;人口、资源、环境和发展数据库文件;世界人口监测摘要(每年一次);世界人口监测(每年一次);国际人口与发展会议行动纲领的审查和评价;《联合国人口公报》(半年一次);《人口通讯》(半年一次);
- (二) 6份非经常性出版物:关于死亡率;避孕工具的使用;婚姻;青少年和分娩;第八次政府

间人口调查的结果,人口政策出现的问题,以及人口与发展;

- ② 技术材料。关于避孕工具使用的数据库,生殖率水平和趋势,死亡率,国际移徙,世界人口;人口指数,五年组别中的性别和年龄,人口,单一年的性别和年龄,生殖率的年龄模式;都市和农村地区;都市聚集;人口政策的全球审查和编目;人口、资源、环境与发展;
- ③ 信息资料和服务:关于世界人口、都市和农村地区、都市聚集和避孕工具的使用的挂图;提供关于使用避孕工具、生殖率、国际移徙、死亡率和国家、都市农村和城市估计与预测以及人口值数的特别信息服务和数据;提供关于人口政策以及关于人口和发展趋势的相互关系的特别信息服务和数据;关于人口司出版物的目录;关于以下事项的文件:人口资料 and 人口资料GOPHER/万维网网址;人口参考资料中心收藏清单(每月);人口资料咨询和协调委员会的活动;人口资料信息技术工作组的活动;人口和发展战略领域的最新报告;人口和生殖健康方案的评价;人口数据分析和研究;人口与发展方面的训练;
- (c) 国际合作和机构间协调与联系(经常预算/预算外)。帮助下列活动:部门间活动,包括机构间工作组关于国际移徙、死亡率、生殖率和生育计划的活动;行政协调会人口估计和预测小组委员会的活动(第二十届会议);关于向所有人提供基本社会服务、人口政策、妇女地位和可持续发展的机构间和部门间活动;同联合国系统各组织在编写提交人口与发展委员会关于联合国系统在人口领域的活动以及关于国际人口与发展会议行动纲领的后续活动方面进行合作;人口资料咨询和协调委员会的活动以及同联合国系统各组织和非政府组织在通过人口资料GOPHER/万维网网址传播人口资料方面进行合作;同在人口领域工作的政府和非政府组织在执行国际人口与发展会议行动纲领方面进行联系;
- (d) 技术合作(经常预算/预算外)
 - ① 派遣咨询特派团到会员国,并提供以下领域的技术支助:死亡率、内部和国际移徙,人口估计和预测;执行人口政策和方案以及发展问题;人口领域的信息技术(16个特派团);
 - ② 向会员国提供咨询以及在制订和执行人口与发展战略方面的区域支助队;人口与发展方面的训练;人口数据分析和研究;人口和生殖健康方案的评估(将有4名技术支助专家进行32个任务)。

所需资源(按目前费率计算)**员额**

- 9.39 本次级方案所需工作人员包括26名专业和以上职等员额以及16名一般事务职等员额。提议将一名P-5员额改叙为P-4职等,以反映在移徙领域增加的职务。2名一般事务(特等)员额由于使用改进的工作方法而提议撤销。资源增长336 900美元是这些提议、实施新的标准化空缺率、以及1996-1997两年期设立的一名P-5员额的延迟影响的合并效果。

顾问和专家

- 9.40 请拨的已裁减经费77 500美元用于秘书处无法提供的专门顾问服务,以编制关于人口与发展委员会将讨论的特定专题的材料以及编制将向1999年的人口与发展委员会提出的对国际人口与发展会议行动纲领的审查与评价材料。经费裁减也反映了过去的支出经验。

旅费

- 9.41 所需经费估计数96 400美元用于同区域委员会和政府间组织就国际人口与发展会议的后续活动和1998-1999年工作方案进行协商、数据收集、研究、联系与合作的任务的工作人员旅费。

订约承办事务

- 9.42 已裁减的所需经费89 400美元用于制作工作方案下的各种经常性和非经常性出版物。

一般业务费

- 9.43 所需经费估计数48 300美元用于数据处理和办公室自动化设备的租金和维修费。

家具和设备

- 9.44 已裁减的所需经费50 000美元用于购买和更换办公室自动化设备。

次级方案 3

全球发展趋势、问题和政策

表9.12 按支出用途开列的总表

(千美元)

(1) 经常预算

支出用途	1994-1995 支出	1996-1997 经费	资源增长		重计费用 前总额	重计费用	1996-1999 估计数
			数额	百分比			
员额	11 042.1	8 836.8	(93.6)	(1.0)	8 743.2	563.4	9 306.6
其他人事费	-	-	31.6	-	31.6	1.9	33.5
顾问和专家	120.5	128.5	93.8	72.9	222.3	13.4	235.7
旅费	76.4	74.5	-	-	74.5	4.4	78.9
订约承办事务	47.0	40.6	61.8	152.2	102.4	6.0	108.4
一般业务费	57.0	50.4	6.7	13.2	57.1	3.3	60.4
家具和设备	19.6	50.1	-	-	50.1	3.0	53.1
共计	11 362.6	9 180.9	100.3	1.0	9 281.2	565.4	9 876.6

(2) 预算外资源

	1994-1995 支出	1996-1997 概算	资金来源	1996-1999 估计数
	-	-	(a) 为下列提供支助服务:	
	-	-	(-) 联合国组织	-
	-	-	(-) 预算外活动	-
	337.5	255.0	(b) 实质性活动	
	-	-	发展规划和预测信托基金	241.0
	-	-	(c) 业务项目	-
共计	337.5	255.0		241.0
(1)和(2)共计	11 700.1	9 435.9		10 117.6

表9.13 所需员额^a

方案：全球发展趋势、问题和政策

	常设员额		临时员额				共 计	
	经常预算		经常预算		预算外资源			
	1996-1997	1998-1999	1996-1997	1998-1999	1996-1997	1998-1999	1996-1997	1998-1999
专业人员以上职类								
D-2	1	1	-	-	-	-	1	1
D-1	3	3	-	-	-	-	3	3
P-5	6	6	-	-	-	-	6	6
P-4/3	16	16	-	-	-	-	16	16
P-2/1	4	3	-	-	-	-	4	3
共 计	30	29	-	-	-	-	30	29
一般事务人员职等								
特等	9	8	-	-	-	-	9	8
其他各等	15	11	-	-	-	-	15	11
共 计	24	19	-	-	-	-	24	19
总 计	54	48	-	-	-	-	54	48

^a 此外，1996-1997两年期已提供一名基于无债贷款的免费工作人员（P-4职等）。预期在1998-1999两年期，贷款继续下去。

9.45 次级方案将由宏观经济司执行。

9.46 次级方案的全盘目标是要提供关于全球宏观经济发展的及时资料和分析，以便促进所有国家充分地参与世界经济。

9.47 全球化和自由化的一个重大结果是政府再也不能在不了解世界经济发展并且就此进行合作的情况下管理其国家经济。个别来说，各国政府必须了解、预见日益增加同外在力量的接触对其国家经济的后果，并作出反应；它们也必须采取措施，确保它们的国家能够掌握全球经济所提供的机会。集体来说，各国政府必须获知全球化过程中需要采取多边反应的那些方面。

9.48 作为对全球经济分析的这些需要的贡献，本次级方案下的第一套活动将包括监测和评估具有国际因果的经济发展。次级方案的相关产出将包括对各区域和世界主要经济体的半年一次短期经济预测。每年的《世界经济和社会概览》将分析全球经济专题来补充这些预测，同时编制一个

长期的社会经济观点将有助于制订二十一世纪的发展政策。

- 9.49 第二方案将是审查国家政策，其中将集中在两个方面。首先将评估各国在采取措施增进它们在世界经济上的地位的努力和成就，目的是要确认所学到的教训。其次将讨论国家经济发展的结果以及对其他国家的政策措施，特别是国际社会最易受伤害的成员。在第二个工作领域的目标将是支援国际经济合作，特别是联合国在这方面的努力。活动将包括为大会和经社理事会编制关于执行国际经济合作宣言、第四个联合国发展十年国际发展战略和发展纲领的报告以及关于全球金融一体化，外债状况以及发展筹资等问题的报告。

活动

- 9.50 在两年期内将进行下列活动：

(a) 为政府间/专家机构服务(经常预算/预算外)

(一) 会议的实质性服务：大会第二委员会(24次会议)，经济及社会理事会(16次会议)；

(二) 会议文件

a. 大会。关于下列问题的十二份报告：发展筹资，全球金融一体化以及加强联合国和布莱顿森林机构的合作，特别是货币基金组织(两份)，外债危机和发展(两份)，可持续发展和国际经济合作：关于发展的主要一致意见协定的执行和后续行动；发展筹资，包括发达国家和发展中国家之间的净资源转移；世界经济的社会—经济观点；

b. 经济及社会理事会。关于《世界经济和社会概览》(两份报告)以及关于世界经济状况(两份报告)；

(三) 十次特设专家组会议。同编制《世界经济和社会概览》相关的特别和正出现的宏观经济问题(四次)，关于撒哈拉以南非洲在一个全球化经济中的展望，关于亚洲发展成果：原因和可模仿性；为联机信息库项目举行的有关编制《世界经济和社会概览》的世界经济展望和关于《世界经济状况》的报告(四次)；

(b) 其他实质性活动

(一) 经常出版物。《世界经济和社会概览》(每年一次)。

(二) 七个非经常出版物。《世界经济的全面社会经济展望》；关于挑选的宏观经济问题的六个工作文件，包括：转变中的世界收入分配模式；经济成长和贸易的关系；经济成长和商品贸易的关系；为服务部门的社会安全网筹资；二十一世纪发展筹资方面出现的问题；二十一世纪国际发展的可能战略；

(B) 技术材料。四期《世界经济展望》；四期《世界经济状况和目前出现的全球宏观经济问题》；

(c) 国际合作与机构间协调和联系(经常预算/预算外)

同货币基金组织、世界银行和其他相关的专门性组织协商和协调,包括贸发会议和各区域委员会;将向联合国系统其他机构以及向会员国提供改善的全球在线进入联机信息库系统和其他分数据库的机会;通过交换背景文件和非正式协商同非政府研究机构网络建立外部关系。

所需资源(按目前费率计算)

员额

9.51 本次级方案所需人员包括29个专业人员和以上职等员额以及19个一般事务员额,如上表9.13所述。在现有工作人员的内部职务重新部署之后,提议撤销一名P-2和5名一般事务(其他各等)员额。减少的经费(93 600美元)是这些提议和应用新的标准化空缺率的合并结果。

其他人等费

9.52 请拨经费31 600美元作为电脑协助数据处理的一般临时助理人员和编写《世界经济和社会概览》以及世界经济状况的报告临时研究助理人员的费用。

顾问和专家

9.53 请拨经费222 300美元,增加93 800美元,是用来提供(a) 99 600美元,增长了32 900美元,用于次级方案所负责的技术文件编制资料的特别专门知识、编制关于出现的全球宏观经济问题的材料、以及将司的宏观经济模型和数据库从秘书处的主机电脑转移到该司的个人电脑和局部区域网络所需的高水平电脑方案编制专门知识;(b) 122 700美元,增长了60 900美元,用于有关下列问题的六个特设专家组会议:社会安全网的筹资;发展筹资方面出现的问题(两个会议);二十一世纪国际发展战略;撒哈拉以南非洲在全球化经济中的展望;亚洲发展成果,可持续性和可模仿性。增加的经费将让更多人参加会议。

旅费

9.54 请拨74 500美元,用于工作人员为经济及社会理事会在日内瓦开会服务以及同专门机构和其它政府间和非政府组织联系和协调以进行研究和收集关于工作方案下问题的数据的旅费。

订约承办事务

- 9.55 请拨经费102 400美元，用于《世界经济和社会概览》以及《世界经济的全面社会经济展望》和一些其它出版物的制作和外部印刷。增加了61 800美元是由于以英文以外的语文较高质量的制作和印制这些出版物的费用。

一般业务费

- 9.56 估计经费57 100美元是本司在维修和支助局部区域网络的技术基础结构（包括中央伺服器）方面所负担份额，这是支助中央管理事务，例如电子邮件、管理系统的多用户分时系统等所必须的。

设备

- 9.57 估计经费50 100美元将用于本司电脑的升级和购买专门性软件。

次级方案 4

对社会和微观经济问题和政策采用全球方法

表9.14 按支出用途开列的总表
(千美元)

方案	1994-1996 支出	1996-1997 经费	资源增长		重计费用前 总额	重计费用	1998-1999 估计数
			数额	百分比			
员额	948.1	4 194.1	269.9	6.4	4 464.0	305.6	4 769.6
顾问和专家	54.2	68.9	41.4	60.0	110.3	6.6	116.9
旅费	41.3	51.0	(20.9)	(40.9)	30.1	1.9	32.0
订约承办事务	-	44.3	(44.3)	(100.0)	-	-	-
一般业务费	58.8	93.2	(17.5)	(18.7)	75.7	4.5	80.2
家具和设备	10.7	53.8	(22.0)	(40.8)	31.8	2.0	33.8
共计	1 113.1	4 505.3	206.6	4.5	4 711.9	320.6	5 032.5

表9.15 所需员额

方案：对社会和微观经济问题和政策采用全球办法

	常设员额		临时员额				共 计	
	经常预算		经常预算		预算外资源			
	1996-1997	1998-1999	1996-1997	1998-1999	1996-1997	1998-1999	1996-1997	1998-1999
专业人员以上职类								
D-2	1	1	-	-	-	-	1	1
D-1	1	1	-	-	-	-	1	1
P-5	3	3	-	-	-	-	3	3
P-4/3	10	9	-	-	-	-	10	9
P-2/1	3	2	-	-	-	-	3	2
共 计	18	16	-	-	-	-	18	16
一般事务人员职等								
其他各等	9	8	-	-	-	-	9	8
共 计	9	8	-	-	-	-	9	8
总 计	27	24	-	-	-	-	27	24

9.58 本次级方案将由微观经济和社会分析司执行。

9.59 次级方案的总目标是要协助国际社会对于发展和促进发展过程的经济、社会和政治联系的一个综合观点的政策讨论。这将由进行最近的全球会议所确认的一些关于发展的关键政策问题的多部门分析来实现,以便支助执行其成果的国家 and 国际努力。

9.60 次级方案将集中在满足会员国对于促进经济增长和增加效率和分配平等的国家努力方面的个别机构和机制的作用进行资料和面向政策的分析需要。活动将包括对于解决调配、分配和管理问题的市场方法的潜力和缺点的分析研究,特别是在国家和国际一级的公共物资和服务的提供方面。也将注意到关于公共支出方式、税收系统和私有化政策,关于收入、收入分配和劳工市场的新技术效果,投资行为的决定因素,以及经济活动的地点的研究和分析。

9.61 将向社会发展委员会、经济及社会理事会和大会提供文件和实质性支助,以及支助行政协调委员会工作组进行全球会议关于选出的一些问题的后续行动,例如促进社会结合以及全民参与和全民社会服务。本司将进行社会经济发展的全球模式和趋势及其对国家和国际战略的影响的综合分析,并将审查经济和社会机构以及政策工具的变化作用,特别是关于社会发展问题世界首脑会议的一些核心问题。也将编制一份关于世界社会状况的临时报告以及关于一些出现的问题、趋势和对影响到社会发展的一些问题的新方法的报告。

9.62 次级方案也将回应各国政府和政府间机构关于政治和经济问题的联系与政策的资料、方法、评价和政策建议的要求。本司将按要求为大会和安全理事会编写关于联合国实施的制裁的经济和社会影响、关于实施强制性经济措施以及和平发展的联系的报告。将维持同联合国系统内外的相关组织和机构的合作。

活动

9.63 本两年期内将进行下列活动：

(a) 向政府间/专家机构提供服务

(一) 会议的实质性服务：大会(6次会议)，经济及社会理事会(4次会议)，社会发展委员会全球会议和工作组(24次会议)；

(二) 会议文件。

a. 大会。关于以下事项四个报告：对受到执行多边制裁影响的国家提供经济援助(两个)，作为针对发展中国家的政治和经济逼迫手段的经济措施，以及关于世界社会状况的临时报告；

b. 经济及社会理事会。关于福利国家在收入分配方面的作用的两个报告，关于发展中国家和经济转型国家的私有化和解除管制政策；

c. 促进社会发展委员会。关于促进社会一体化和全民参与，包括劣势和脆弱团体和个人的参与的四个分析报告，全民社会服务、以及出现的问题、趋势以及对影响到社会发展，包括特别团体情况的一些问题的新方法(两个报告)；

(三) 关于以下问题的三个特设专家组：发展中国家和经济转型国家的私有化和解除管制政策；社会支出方面的全球模式和趋势及其对国家和国际发展战略的影响；多边制裁和强制性经济措施对于目标国和第三国的影响；

(b) 其它实质性活动

(一) 六份非经济性出版物：《1997年世界社会状况报告》补编，小型和中型企业对经济发展

的贡献；市场机制在提供公共物资和服务方面的作用；社会支出方面的全球模式和趋势及其对国家和国际一级发展战略的影响；新技术对收入、收入分配和劳动市场的影响；投资行为和经济活动地点的决定因素；

(二) 信息材料和服务：本司在互联网上的网页；关于世界社会模式和趋势的数据库；

(c) 国际合作和机构间协调与联系

行政协调委员会工作组和其它机构间工作组通过提供背景文件和会议报告，对于全球会议的后续行动提供实质性服务（每年一次）。

所需资源（按目前费率计算）

员 额

- 9.64 本次级方案所需工作人员包括以上表9.15所示的16名专业人员和以上职等员额和8名一般事务员额。在本司工作精简之后，提议撤销一名P-3、一名P-2和一名一般事务员额。增长了269 900美元是应用新的标准化空缺率、1996-1997两年期所设立的新员额（一名D-2、一名P-3和两名P-2员额）的延迟效果以及撤销一名P-3、一名P-2和一名一般事务员额的合并效果。

顾问和专家

- 9.65 所需经费估计数110 300美元，增长了41 400美元，包括：(a) 顾问项下的60 400美元，这是编写经常性和非经济性出版物，以及关于微观经济和社会发展问题的分析研究和工作文件的特别专门知识所需费用；(b) 49 900美元用于上述第9.63(a)段提到的3个特设工作组会议的费用。增长的费用41 400美元（顾问项下24 100美元，特设专家组会议项下17 300美元）是由于为数较多的产出和较多人参加会议。

旅 费

- 9.66 经裁判的所需经费30 100美元，用于工作人员进行研究和收集数据以及同专门机构、国际金融和贸易机构和其他相关的政府间和非政府组织维持联系的旅费。

一般业务费

- 9.67 所需经费估计数75 700美元是本司在维持和资助局部区域网络技术基础结构(包括中央伺服器)方面所承担的份额,这是支援中央管理事务,例如电子邮件、管理系统的多用户分时系统等所必需的。

设备

- 9.68 请拨的经费31 800美元数额已减少,用来改进和更换本司的电脑设备。

D. 方案支助

表9.16 按支出用途开列的总表
(千美元)

(1) 经常预算

支出用途	1994-1995 支出	1996-1997 经费	资源增长		重计费用前 总额	重计费用	1998-1999 估计数
			数额	百分比			
员额	1 904.8	1 761.7	107.0	6.0	1 868.7	116.9	1 985.6
其他人事费	173.1	272.7	(70.8)	(25.9)	201.9	12.2	214.1
一般业务	422.5	274.3	97.7	35.6	372.0	22.4	394.4
招待费	4.3	4.7	-	-	4.7	0.3	5.0
用品和材料	61.1	59.4	-	-	59.4	3.5	62.9
家具和设备	18.0	23.9	(9.8)	(41.0)	14.1	0.8	14.9
共计	2 673.8	2 396.7	124.1	5.1	2 520.8	156.1	2 676.9

(2) 预算外资源

	1994-1995 支出	1996-1997 估计数	资金来源	1998-1999 估计数
			(a) 为下列提供支助服务:	
	-	-	(一) 联合国组织	-
	172.0	106.0	(二) 预算外活动	106.0
	-	-	(b) 实质性活动	-
	-	-	(c) 业务项目	-
共计	172.0	106.0		106.0
(1)和(2)共计	2 845.8	2 502.7		2 782.9

表9.17 所需员额

方案：方案支助

	常设员额		临时员额				总计	
	经常预算		经常预算		预算外资源			
	1996-1997	1998-1999	1996-1997	1998-1999	1996-1997	1998-1999	1996-1997	1998-1999
专业人员以上职类								
P-5	2	2	-	-	-	-	2	2
P-4/3	1	1	-	-	-	-	1	1
共计	3	3	-	-	-	-	3	3
一般事务人员职类								
特等	2	2	-	-	-	-	2	2
其他各等	8	8	-	-	1	1	9	9
共计	10	10	-	-	1	1	11	11
总计	13	13	-	-	1	1	14	14

9.69 执行办公室向本部提供方案支助和其他管理事务，例如展开征聘、人员管理、财务管理、资源规划和其他共同事务。

所需资源(按目前费率计算)

员额

9.70 执行办公室所需工作人员包括3名专业员额和10一般事务员额。107 000美元的增长反映了应用新标准化空缺率。

其他人事费

9.71 所需经费估计数201 900美元,用于(a)本部对长期病假和产假工作人员的临时替换以及在工作负担最重时期增加人员工作的一般临时助理基金(152 000美元);(b)本部工作负担最重时期工作人员增加工作时间的加班费(49 900美元)。

一般业务费

- 9.72 所需经费估计数372 000美元,用于(a)执行办公室租用办公室自动化和数据处理设备(24 100美元);(b)通讯费(331 600美元),包括电话和传真通讯的费用以及本部整个的其他相关费用;(c)7 100美元用于办公室设备的维修;(d)杂项费用(9 200美元)是支付本部活动的各项所需经费。97 700美元的增长,反映了基于过去支出模式的实际通讯所需经费。

用品和材料

- 9.73 所需经费估计数59 400美元,用于本部整个可花费的办公室用品和材料,特别是数据处理用品。

招待费

- 9.74 所需经费估计数4 700美元,用于本部所服务的政府间机构的会议。

家具设备

- 9.75 所需经费估计数14 100美元用于更换执行办公室的办公室自动化设备。

经济社会资料和政策分析部：拟议的1998-1999两年期组织结构和员额分配情况

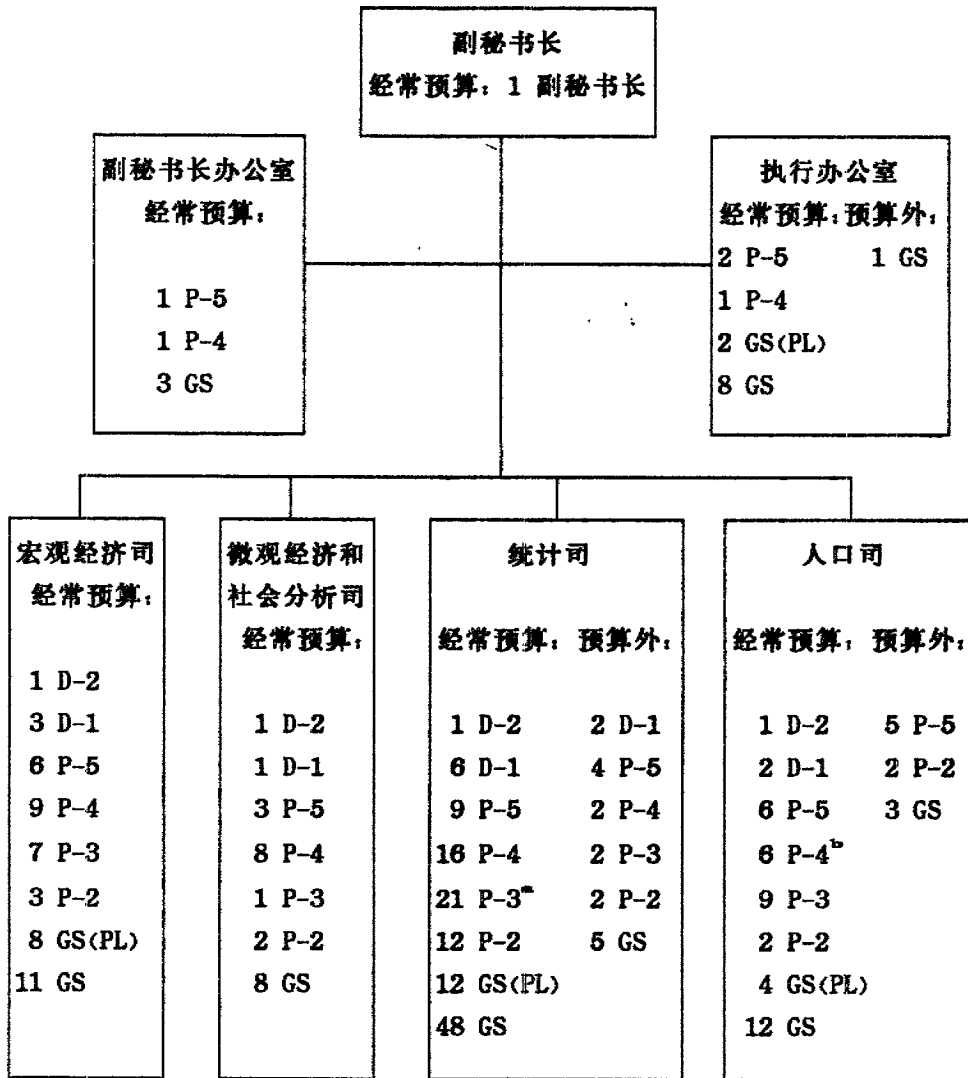

^a 3个P-2员额改叙为P-3职等。

^b 1个P-5员额改叙为P-4职等。

第10款

发展支助和管理事务

(1998-2001年期间中期计划方案8)

概览

- 10.1 发展支助和管理事务部负责执行1998—2001年期间中期计划方案8(A/51/6/Rev.1和Rev.2/Corr.1)。
- 10.2 该部根据需要作为方案和项目的一个执行机构，同时也是联合国秘书处中推动经济和社会领域技术合作的一个主要作业部门和协调中心。其主要目标是应发展中国家，特别是其中的最不发达国家以及转型经济国家的要求，支助它们在公共行政和财务、经济和社会发展、自然资源、能源规划和管理领域，加强人的能力和体制能力。该部还在公共行政和财务以及自然资源和能源领域，向政府间机构提供实质性支助。
- 10.3 本方案，除其他决议外，还根据大会关于技术合作的1989年12月22日第44/211号、1992年12月22日第47/199号和1995年12月20日第50/120号决议，关于公共行政和发展的1996年4月19日第50/225号决议，以及各种经济及社会理事会决议和决定。同时，本方案还顾及最近的联合国会议，特别是联合国环境与发展会议、小岛屿发展中国家可持续发展全球会议、社会发展问题世界首脑会议、联合国人类住区问题会议(生境二)、第四次妇女问题世界会议的成果和承诺，以及全球性或区域性行动方案如关于最不发达国家和非洲的方案。在这方面，将特别注意执行联合国全系统非洲特别倡议。本方案作为面向行动的、将部门措施并入前后一贯的多部门战略的国家和社区方案和项目的积极伙伴，成为全球发展共识和国家行动之间的联系。
- 10.4 在1998-1999两年期，该部将继续应请求向发展中国家特别是其中的最不发达国家以及转型经济国家在下列各领域提供技术专门知识：经济和社会政策规划与发展、自然资源和能源规划与管理、公共行政和财政、商业发展，以及制图学和物质基础设施等。由于该部具有多学科专门知识，它将强调对发展合作和体制建设采取多部门和专题性观点。
- 10.5 该部将向大会提供议会服务和实质服务备供大会于1988年审议公共行政和发展，并向自然资源委员会和其他专家组提供这类服务。该部还将作为向经济及社会理事会以及开发计划署执行局和人口基金就联合国技术合作活动提供报告的协调中心。

- 10.6 针对发展方面新出现的趋势,将进一步强调发展和可持续性和以人为中心的发展。该部业务活动的重点将反映向上移至方案层级。在后冲突的情况下,该部的多部门能力被用于协助编制下列业务方案:处理复员工作、满足弱势群体的需求、支助自助性重建和修复基础设施和公共服务以满足迫切的人的基本需要、建立或加强治理,以及恢复正常的经济和社会生活。
- 10.7 有效和反应迅速地拟订和执行外地方案和项目,需要技术支助和执行工作之间有力的相互支助,其中包括征聘和管理人员,为在项目资金和培训方案安排下所资助的研究人员提供服务,购买项目设备和用品和雇用分包商。许多这类项目将由该部设于日内瓦和维也纳的单位执行。
- 10.8 该部执行的大部分技术合作项目一直由开发计划署和人口基金提供的预算外资源资助。近年来,各机构所处理的开发计划署资源显著下降。就发展支助和管理事务部而言,作为五个使用开发计划署资源的主要机构之一,其结果是大量丧失了支助费用的偿款。
- 10.9 经常预算资源26 075 000美元减少736 400美元,主要由于在改革该部时特别是在精简其在欧洲和活动和外调单位时,同时使用了新的标准化空缺率和拟议的裁撤10个名额造成的。
- 10.10 本款下资源的估计分配百分比如下:

	经常预算	预算外 (百分比)
A. 决策机关	1.6	-
B. 行政领导和管理	5.7	-
C. 工作方案	83.5	93.7
D. 方案支助	9.2	6.3
共计	100.0	100.0

- 10.11 在工作方案内,1998-1999年各活动领域资源的估计分配百分比如下:

	经常预算	预算外 (百分比)
1. 公共行政和发展管理	53.3	52.7
2. 环境和社会发展管理	46.7	47.3
共计	100.0	100.0

表10.1 按构成部分开列的所需费用总表
(千美元)

(1) 经常预算

构成部分	1994-1995 支出	1996-1997 经费	资源增长		重计费用 前总额	重计费用	1998-1999 估计数
			数额 \$	百分比 %			
A. 决策机关	309.1	395.8	13.2	3.3	409.0	24.6	433.6
B. 行政领导和管理	1 363.0	1 473.0	15.9	1.0	1 488.9	90.6	1 579.5
C. 工作方案	24 079.6	22 329.4	(452.9)	(2.0)	21 876.5	1 300.6	23 177.1
D. 方案支助	2 710.6	2 613.2	(312.6)	(11.9)	23300.6	141.1	2 441.7
共计	28 462.3	28 811.4	(736.4)	(2.7)	26 075.0	1 556.9	27 631.9

(2) 预算外资源

	1994-1995 支出	1996-1997 估计数	资金来源	1998-1999 估计数
			(a) 为下列提供支助服务:	
	745.7	883.2	(-) 联合国组织	-
	26 070.4	13 770.7	(-) 预算外活动	13 770.7
	-	-	(b) 实质性活动	-
			(c) 业务项目	
	116 366.0	88 000.0	开发计划署	88 000.0
	12 610.0	10 000.0	人口基金	10 000.0
	43 920.0	52 000.0	技术合作项目信托基金	52 000.0
共计	199 712.1	164 663.9		163 770.7
(1)和(2)共计	228 174.4	191 465.3		191 402.6

表10.2 按支出用途开列的总表
(千美元)

(1) 经常预算

支出用途	1994-1995 支出	1996-1997 经费	资源增长		重计费用 前总额	重计费用	1998-1999 估计数
			数额 \$	百分比 %			
员额	26 344.0	24 298.5	(707.1)	(2.9)	23 591.4	1 408.4	24 999.8
其他人事费	359.1	321.8	(89.6)	(27.8)	232.2	13.9	246.1
顾问和专家	445.5	475.4	13.0	2.7)	488.4	29.2	517.6
旅费	685.5	958.1	3.1	0.3	961.2	57.5	55.6
订约承办事务	11.8	23.8	28.7	120.5	52.5	3.1	604.1
一般业务费	471.3	554.8	15.5	2.7	570.3	33.8	6.3
招待费	4.4	5.9	-	-	5.9	0.4	36.5
用品和材料	36.2	34.4	-	-	34.4	2.1	36.5
家具设备	104.5	138.7	-	-	138.7	8.5	147.2
共计	28 462.3	26 811.4	(736.4)	(2.7)	1 566.9	27 631.9	25 832.7

(2) 预算外资源

	1994-1995 支出	1996-1997 估计数	支出用途	1998-1999 估计数
	13 386.2	8 070.7	员额	7 800.1
	10 309.8	4 012.7	其他人事费	3 904.1
	1 266.2	1 127.3	顾问和专家	777.3
	218.9	185.0	旅费	65.0
	24.9	1.1	订约承办事务	1.1
	1 495.2	462.6	一般业务费	430.6
	75.7	27.0	用品和材料	25.0
	39.4	7.5	家具和设备	7.5
	-	760.0	补助金和捐款	760.0
	172 896.0	150 000.0	其他	150 000.0
共计	199 712.1	164 653.9		163 770.7
①和②共计	228 174.4	191 465.3		191 402.6

表10.3 所需员额*

组织单位：发展支助和管理事务部

	常设员额		临时员额				共 计	
	经常预算		经常预算		预算外资源			
	1996-1997	1998-1999	1996-1997	1998-1999	1996-1997	1998-1999	1996-1997	1998-1999
专业人员以上职类								
副秘书长	1	1	-	-	-	-	1	1
D-2	2	2	-	-	-	-	2	2
D-1	7	7	-	-	7	7	14	14
P-5	14	14	-	-	14	14	28	28
P-4/3	33	33	-	-	14	13	47	45
P-2/1	4	4	-	-	9	9	13	13
共 计	61	60	-	-	44	43	105	103
一般事务人员职类								
特等	6	6	-	-	5	5	14	14
其他各等	91	84	-	-	9	9	100	93
共 计	97	88	-	-	14	14	111	102
总 计	158	148	-	-	58	57	216	205

* 此外,1998-1997两年期向该部提供一名无级D-1职等专家。

A. 决策机关

表10.4 按方案开列的所需费用总表
(千美元)

方 案	1994-1996 支 出	1998-1997 经 费	资源增长		重计费用 前 总 额	重计费用	1998-1999 估计数
			数额 \$	百分比 %			
1. 自然资源委员会	92.1	138.5	(3.0)	(2.1)	135.5	8.1	143.6
2. 联合国公共行政和 财政方案专家组	80.4	113.9	28.1	24.6	142.0	8.5	150.5
3. 国际税务合作特设 专家组	136.6	143.4	(11.9)	(8.2)	131.5	8.0	139.5
共 计	309.1	395.8	13.2	3.3	409.0	24.6	433.6

1. 自然资源委员会

- 10.12 自然资源委员会为经济及社会理事会的附属机构,其职权范围由1992年4月13日大会第46/235号决议附件设定。委员会有24个成员,以个人身份由各本国政府推荐并由经济及社会理事会选出,任期四年。委员会每两年开会一次,为期两周。第三届会议订于1996年举行。

2. 联合国公共行政和财政方案专家会议

- 10.13 1967年5月24日经济及社会理事会在其第1199(XLII)号决议里决定,联合国公共行政方案应该随时由一个专家会议加以审查,该会议的报告应该提交经社理事会,供其审查。大约20至25名参加联合国公共行政和财政方案专家会议的专家由秘书长邀请他们以个人身份参加。虽然开会时间没有硬性规定,但会议通常每两年举行一次,每次10至14天。第十三次会议定于1997年5月举行,第十四次专家会议将于1998年举行。

3. 国际税务合作特设专家组

- 10.14 国际税务合作特设专家组是根据1967年8月4日经社理事会第1273(XLIII)号决议成立的,有25名税务专家(10名来自发达国家,15名来自发展中国家),由各本国政府推荐候选人,但以个人身份参加。该组第九次会议,将于1999年举行。
- 10.15 该25名成员的国际税务合作特设专家组向经济及社会理事会负责,并在日内瓦举行为期10天的两年期会议,专门讨论在发达国家和发展中国家之间缔结对双方都可以接受并将充分保障各自收入利益的税务条约,其中包括订正《联合国发达国家和发展中国家之间双重征税公约范本》和《联合国发达国家和发展中国家之间双边税务条约谈判手册》。该组的会议还使来自发达国家和发展中国家及转型经济国家的观察员,以及来自国际和区域政府间组织和积极参与国务领域活动的非政府组织的观察员聚在一起。

所需资源(按目前费率计算)

旅费

- 10.16 估计经费总额为409 000美元,增加13 200美元,主要是由于联合国公共行政和财政方案专家会议所需经费增加所致。需用于旅行和津贴的费用如下:
- (a) 135 500美元,较1996-1997年支出减少3000美元,供自然资源委员会24名成员出席其1998年第四届会议的旅费;
- (b) 142 000美元,增加28 100美元,供25名专家出席将于1998年在法国举行的第十四次联合国公共行政和财政专家会议的旅费,增加原因是由于与会专家人数从1996-1997年的21人增至1998-1999年的25人;

(c) 131 500 美元, 较1996-1997年所需实际费用减少11 900美元, 供25名专家出席将于1999年举行的国际税务合作特设专家组会议的旅费。

B. 行政领导和管理

表10.5 按支出用途开列的总表
(千美元)

支出用途	1994-1995 支出	1996-1997 经费	资源增长		重计费用 前总额	重计 费用	1998-1999 估计数
			数额	百分比			
员额	1 288.7	1 389.5	15.9	1.1	1 405.4	85.7	1 491.1
旅费	74.3	83.5	-	-	83.5	4.9	88.4
共计	1 363.0	1 473.0	15.9	1.1	1 488.9	90.6	1 579.5

表10.6 所需员额

组织单位: 副秘书长办公室

	常设员额		临时员额				共计	
	经常预算		经常预算		预算外资源			
	1996-1997	1998-1999	1996-1997	1998-1999	1996-1997	1998-1999	1996-1997	1998-1999
专业人员								
以上职类								
副秘书长	1	1	-	-	-	-	1	1
D-1	1	1	-	-	-	-	1	1
P-4/3	1	1	-	-	-	-	1	1
共计	3	3	-	-	-	-	3	3
一般事务人员职类								
其他各等	5	5	-	-	-	-	5	5
共计	5	5	-	-	-	-	5	5
总计	8	8	-	-	-	-	8	8

- 10.17 副秘书长在其直属的工作人员的协助下，为该部在执行其法定任务及其核定工作方案方面提供通盘政策领导、监督和管理。副秘书长同时担任秘书长设立的联合国自然资源和能源技术合作方案管理委员会和项目事务处用户咨询委员会的主席。他也是项目事务处管理协商委员会的成员。

所需资源(按目前汇率计算)

人事费

- 10.18 所需经费估计数1 405 400美元，由于使用新的标准化空缺率以致增加15 900美元，用于行政领导和管理所需编制人员，并将供继续聘用三个专业以上人员员额(一个副秘书长、一个D-1和一个P-4)和五个一般事务人员(其他职等)员额。

旅费

- 10.19 所需经费估计数83 500美元用于副秘书长及其办公室工作人员出席经济及社会理事会、开发计划署执行局和行政协调委员会及其附属机构(22 000美元)在日内瓦举行的会议，并应秘书长之请，从事代表性的公务，用于参加各区域委员会会议，以及参加同布雷顿森林机构官员的高级别会议和捐助者的圆桌会议(61 500美元)。

C. 工作方案

表10.7 按方案开列的所需费用总表
(千美元)

(1) 经常预算

方 案	1994-1996 支 出	1996-1997 经 费	资源增长		重计费用前 总 额	重 计 费 用	1998-1999 估 计 数
			数 额	百分比			
1. 公共行政、财政和发展	14 029.9	11 544.8	96.9	0.8	11 651.7	670.9	12 322.6
2. 环境和社会发展管理	10 049.7	10 774.6	(549.8)	(5.1)	10 224.8	629.7	10 854.5
小 计	24 079.6	22 329.4	(452.9)	(2.0)	21 876.5	1 300.6	23 177.1

(2) 预算外资源

	1994-1995 支出	1996-1997 估计数	经费来源	1998-1999 估计数
	-	-	(a) 为下列提供支助服务:	
	17 395.8	7 855.2	(-) 联合国各组织	-
	-	-	(-) 预算外活动	7 855.2
	-	-	(b) 实质性活动	-
	116 366.0	88 000.0	(c) 业务项目	
	12 610.0	10 000.0	开发计划署	88 000.0
	43 920.0	52 000.0	人口基金	10 000.0
			技术合作项目信托基金	52 000.0
共计	190 291.8	157 855.2		157 855.2
(1)和(2)共计	214 371.4	180 184.6		181 032.3

次级方案 1

公共行政、财政和发展

表10.8

按支出用途开列的总表

(千美元)

(1) 经常预算

支出用途	1994-1995 支出	1996-1997 经费	资源增长		重计费用前 总额	重计 费用	1998-1999 估计数
			数额	百分比			
员额	13 814.5	11 063.1	94.6	0.8	11 157.7	641.4	11 799.1
顾问和专家	268.0	246.7	2.3	0.9	249.0	14.9	263.9
旅费	147.4	245.0	-	-	245.0	14.6	259.6
共计	14 029.9	11 554.8	96.9	0.8	11 651.7	670.9	12 322.6

(2) 预算外资源

	1992-1993 支出	1994-1995 估计数	经费来源	1996-1997 估计数
			(a) 为下列提供支助服务:	
	-	-	(i) 联合国各组织	-
	6 929.3	2 623.7	(ii) 预算外活动	2 623.7
	-	-	(b) 实质性活动	-
			(c) 业务项	
	37 491.0	28 000.0	开发计划署	28 000.0
	12 610.0	10 000.0	人口基金	10 000.0
	25 962.0	34 000.0	技术合作项目基金	34 000.0
共 计	82 982.3	74 623.7		74 623.7
(1)和(2)共计	97 012.2	86 178.5		86 946.3

表10.9

所需员额^a

组织单位: 理政、公共行政和财政司

	常设员额		临时员额				共 计	
	经常预算		经常预算		预算外资源			
	1996-1997	1998-1999	1996-1997	1998-1999	1996-1997	1998-1999	1996-1997	1998-1999
专业人员								
以上职类								
D-2	1	1	-	-	-	-	1	1
D-1	3	3	-	-	3	3	6	6
P-5	7	8	-	-	4	4	11	12
P-4/3	17	17	-	-	-	-	17	17
P-2/1	3	3	-	-	4	4	7	7
共 计	31	32	-	-	11	11	42	43
一般事务人员职类								
特等	3	2	-	-	-	-	3	2
其他各等	36	32	-	-	1	1	36	33
共 计	38	34	-	-	1	1	39	35
总 计	69	66	-	-	12	12	81	78

^a 此外,1996-1997两年期向该部提供一名无级D-1职等专家。

- 10.20 本次级方案将由理政、公共行政和财政司执行。
- 10.21 1998-1999年，该部将支持在大会、经济及社会理事会和各相关的附属机构，就下列事项进行政府间对话：公共行政、公共财政和商业发展的关键趋势和问题，特别是就加强政府关于政策拟订、行政改革、公务员制度改革、人力资源发展和公共行政培训方面；改进公营部门的绩效；财务管理；公私营部门的相互作用；公共行政在社会发展方面的作用；公共行政在发展基础设施方面的作用；后冲突时期政府机构的恢复和重建和发展方案的管理等。在这方面，该部将作为在这些领域的资料和经验的储存机构，促进知识、方法和观念的交流。将向联合国公共行政和财政方案专家组、国际税务合作特设专家组、经济及社会理事会和大会提供文件和实质性服务。
- 10.22 该部在其主管领域发展的技术和实质性专门知识，将通过提供咨询服务、需求评价团、诊断性研究、方案拟订和发展项目执行，交由发展中国家和转型经济国家任意利用。针对发展合作方面新出现的趋势，将进一步加强建立国家能力以及体制和人力资源发展。还将强调通过促进发展对决策的参与性观点，促进公营部门和民间社会之间的新的战略伙伴关系。将就公共行政和财政方面新出现的趋势和问题以及就“最佳做法”，进行协助业务的研究和调查，以期在发展中国家和转型经济国家采用和模仿。
- 10.23 将在本两年期采取主要的倡议措施，以便通过利用在收集、管理和分发公共行政和财政方面的资料所用的新的成本效益技术观点，加强本次级方案的资料交换所的作用，并改进联合国各种基金和方案、专门机构、联合国秘书处和布雷顿森林机构之间的配合、合作和协调，以便尽量优化联合国系统在这些领域的实质性和技术性能力。还将在本两年期加强同各非政府组织的伙伴关系。

活动

- 10.24 本两年期内将进行下列活动：
- (a) 向政府间/专家机构提供服务(经常预算/预算外)
- (b) 向会议提供实质性服务。四次会议，大会和经济及社会理事会的每次会议，联合国公共行政和财政方案专家会议的25次全体会议和20次工作组会议(并提供技术服务)；国际税务合作特设专家组的22次全体会议和16次小组会议(并提供技术服务)；

(一) 会议文件：

大会。关于公共行政和发展的综合报告；

经济及社会理事会。关于第十四届联合国公共行政和财政专家会议的报告；

联合国公共行政和财政方案专家会议。关于大会第50/225号决议的执行情况报告；关于公共行政和财政方案的工作的审查报告；10份关于专门问题的分析性/工作文件；

国际税务合作特设专家组：《联合国发达国家和发展中国家之间双重征税公约订正范本》；《联合国发达国家和发展中国家之间双边税务条约谈判订正手册》；

(二) 关于促进公务员制度中妇女领导地位、公民参与当地政府和公共财政管理的特设专家组会议；三次其他关于将由第十三届联合国公共行政和财政方案专家会议决定的专题的专家会议；

(b) 其他实质性活动(经常预算/预算外)

(一) 同东京当局合作，筹备和举办关于非国家参与在治理方面所起作用的联合国东京大都会治理会议；

(二) 十二份经常出版物：《发展行政通讯》(4期)；《公共行政和财政的出版物清单》(2期)；《择定非洲国家的公共行政概况》(5期)；《国际税务协议补充资料》；

(三) 十四份非经常出版物：《公务员培训和管理发展》；《使用信息技术重新设计政府的准则》；《公共行政和灾难科学》；《东中欧国家的改革和现代化》；《公务员制度中的性别问题》；《治理和公民参与》；《非洲的治理》；《新出现的问题和战略》；《公共管理改革中的突出问题》；《促进政府中的操守》；《中国军事工业的改革过程，亚洲及太平洋区域的商业机会和发展》；《公共财政管理》；《联合国双重征税公约范本》(最新版本)；《双边税务条约谈判手册》；

(四) 技术材料：关于商业战略的培训手册；关于公共行政和财政的互联网主页；在联合国网址上电子提供的技术文件；网址上提供的国别概况；互联网上提供的关于行政改革、冲突管理组织和执行者的数据库；国际税务合作(互联网主页)；非洲小企业财务产品；非

洲小企业的政策、法律和管制框架,企业精神培训方面的最近趋势;关于选举行政的手册(光盘);

(c) 国际合作和机构间协调及联络(经常预算/预算外)

- (一) 参加下列关于公共行政和财政的会议:拉美发展行政中心、经合组织、世界银行、英联邦秘书处、阿拉伯行政发展组织、非洲发展管理训练研究中心和非洲公务员观测站;
- (二) 参加各种非政府组织的活动,包括:英联邦公共行政和管理协会(行管协会)、英联邦地方政府论坛(地方政府论坛)、国际行政学校和研究所协会、公共行政东区域组织、国际行政科学研究所、国际地方当局联盟、国际商会征税委员会、国际会计师联合会、英联邦税务行政人员协会、美洲税务行政人员中心、税务组织执行秘书理事会、国际最高审计机构组织;
- (三) 同下列各组织的合作:开发计划署、亚太经社会、非洲经委会、拉加经委会、西亚经社会、欧洲经委会、秘书处防止犯罪和刑事审判司、联合国大学、人权中心、贸发会议、联合国人类住区中心(生境);
- (四) 对下列机构的活动提供实质性服务:关于后冲突恢复和重建能力建设小组、促进有关大会第50/225号决议后续行动治理能力建议小组;

(d) 技术合作(经常预算/预算外)

- (一) 咨询服务、50个应请求派遣的关于方案设计和理政拟订项目的需求评价/诊断团;公务员制度改革;人力资源;公共管理的资讯技术;地方理政;民主、理政和参与;分权;后冲突恢复;预算编制和预算制度;调动内部资源;财政管理能力;调国内外资源;税务改革和税务行政;私营部门和商业发展;军事转换和工商业;
- (二) 集体训练、研讨会和讲习班。关于治理和公共管理改革的南南论坛;关于使用资讯技术重新设计政府的国际论坛;关于灾难移徙的公共行政和资讯系统会议;关于改革拟订能力建设的区域讲习班;促进政府内操守会议;关于公务员制度内性别问题讲习班;治理和公民参与;能力建设、民主化、善政和参与(两个区域讲习班);
- (三) 外地项目。进行60个国别项目,8个区域项目和12个区域间项目,以便向发展中国家和

转型经济国家提供技术服务和协助它们加强在公共行政和财政方面的国家能力。

所需资源(按目前费率计算)

人事费

- 10.25 所需经费估计数11 157 700美元,增加94 600美元,用于本次级方案所需的编制人员,其中包括32名专业人员员额和34个一般事务人员员额,包括上表10.9所列日内瓦办事处的四个员额。同1996-1997年相较产生的所需经费的变动,是由于使用新的标准化空缺率,以及调动和裁撤下列

员额:一个P-5员额从次级方案3(环境和社会发展管理)调至本次级方案,以便支持在改革该部工作方案的范围内进行的活动;拟在精简该部时裁撤4个一般事务人员员额(1个特等,3个其他职等)。

顾问和专家

- 10.26 所需经费估计数249 000美元,增加用于特设专家组的2 300美元,详情如下:

(a) 158 400美元,支付秘书处内未提供的用于编制下列研讨会和讲习班资料投入的专家顾问服务:

(一) 将由第十三届和第十四届联合国公共行政和财政方案专家会议选择的关于公共行政和财政的优先专题;

(二) 国际税务合作特设专家组的优先专题;

(三) 为进行关于治理、公务员制度改革、分权、财政管理、预算编制、会计、审计、私营部门及商业发展和军事转换的活动所需的更多的专门知识;

(b) 90 000美元,资助三个关于下列事项的特设专家组:促进公务员制度内的妇女领导地位,公民参与地方治理,公共财政管理。

旅费

- 10.27 所需经费估计数245 000美元,用于工作人员服务指导委员会会议和国际税务合作特设专家组会议的旅费,和工作人员参加联合国系统其他机构以及政府间组织和非政府组织举办的协调和技术会议并进行协商的其他旅费。

次级方案2

环境和社会发展管理

表10.10 按支出用途开列的总表
(千美元)

(1) 经常预算

支出用途	1994-1996 支出	1996-1997 经费	资源增长		重计费用 前总额	重 计 费 用	1996-1999 估计数
			数额	百分比			
员额	9 718.7	10 319.2	(549.3)	(5.3)	9 769.9	602.4	10 372.3
顾问和专家	177.5	228.7	10.7	4.6	239.4	14.3	253.7
旅费	153.5	228.7	(11.2)	(4.9)	215.5	13.0	228.5
共 计	10 049.7	10 774.6	(549.8)	(5.1)	10 244.8	629.7	10 874.5

(2) 预算外资源

	1994-1996 支 出	1996-1997 估计数	经费来源	1996-1997 估计数
			(a) 为下列提供支助服务:	
			(一) 联合国组织	-
	10 466.5	5 231.5	(二) 预算外活动	5 231.5
	-	-	(b) 实质性活动	-
			(c) 业务项目	
	78 875.0	60 000.0	开发计划署	60 000.0
	17 968.0	18 000.0	技术合作项目基金	18 000.0
共 计	107 309.5	83 231.5		83 231.5
(1)和(2)共计	117 359.2	941006.1		94 066.0

表10.11 所需员额

组织单位：经济和社会和自然资源管理司

	常设员额		临时员额				共 计	
	经常预算		经常预算		预算外资源			
	1996-1997	1998-1999	1996-1997	1998-1999	1996-1997	1998-1999	1996-1997	1998-1999
专业人员以上职类								
D-2	1	1	-	-	-	-	1	1
D-1	3	3	-	-	3	3	6	6
P-5	6	5	-	-	6	6	12	11
P-4/3	14	13	-	-	4	4	18	17
P-2/1	1	1	-	-	4	4	5	5
共 计	25	23	-	-	17	17	42	40
一般事务人员职类								
特等	2	1	-	-	3	3	5	4
其他各等	43	41	-	-	1	1	44	42
共 计	45	42	-	-	4	4	49	46
总 计	70	65	-	-	21	21	91	86

10.28 本次级方案将由经济及社会发展和自然资源管理司执行。

10.29 本次级方案的目标是要加强发展中国家和转型经济国家的技术和体制能力，以便拟订和执行旨在促进经济和社会发展、无害环境的自然资源和能源管理的政策和方案。此外，还要加在处于冲突危险的国家加速和支持社会和经济方面的重建和恢复过程。

10.30 次级方案协助各国拟订和执行的具体政策和方案符合联合国系统的优先次序和建议，即消除贫和以人为中心的发展。本次级方案还在执行联合国全球性会议和任务的成果的范围内进行。此外还向联合国制图会议和关于地名标准化会议提供实质性服务，并协助编写提交新能源和可再生能源以及能源促进发展委员会的报告。

10.31 本次级方案应各国政府的要求，利用技术咨询服务，通过拟订、执行、监测和评价技术合作活动，特别强调在国家一级通过应用研究建立能力，来提供协助。本次级方案侧重最不发达国家、转型经济国、复苏和恢复的国家以及其他最有需要的国家。

- 10.32 将在国家一级协助拟订促进公平的经济和社会发展，以及可持续使用自然资源和能源的实际战略。本次级方案在其多学科观点方面，特别注意下列关键的领域：经济和社会发展和管理，包括结构调整政策、拟订投资方案和监测等；规划和政策拟订和管理。此外，还将强调社会方面的调整、下放经济决策权、社会整合、社会和解、综合的农村和社区发展、难民和前战斗人员再整合，以及妇女和弱势群体的参与。在自然资源方面，所提供的援助侧重对下列领域采取多部门观点：水资源管理，包括地方上的倡议性措施和参与这种发展努力；拟订关于促进无害环境的生产实践的矿物资源的政策；使用现代调查和制图技术，作为促进经济增长和可持续发展的基础设施和土地利用规划的工具。在可持续能源战略领域，本次级方案将集中于环境问题，特别注意全球变暖、使可再生能源技术商业化、能源保存、转让清洁煤技术、农村地区的可持续能源服务，和能源部门的私人投资。

活动

- 10.33 本两年期内将进行下列活动：

(a) 向政府间/专家机构提供服务(经常预算/预算外)

- (一) 向下列会议提供实质性服务。第四届自然资源委员会会议的五次全体会议和10次工作组会议，以及第二十届联合国地名专家组会议的一次全体会议和六次工作组会议；
- (二) 会议文件。

经济及社会理事会、联合国地名专家组关于其第二十届会议工作的报告；

自然资源委员会。三份关于下列事项的报告：联合国系统在矿物资源和机构间合作方面的活动；同土地(包括矿物)和水资源空间规划有关的问题；研制和运用目前工艺技术于利用和重新加工矿业废料，以期降低生态对环境的压力；一份讨论文件，讨论改进发展中国家和转型经济国家如何尽量从它们矿产潜力获得最大经济和社会利益的能力的问题；

新能源和可再生能源以及能源促进发展委员会(同政策协调和可持续发展部一道)：关于无害环境和有效矿物能源技术的报告、关于拟订和执行农村能源政策的报告，以及对协调联合国系统各组织在能源领域的活动的报告的投入；

- (三) 五个关于下列事项的特设专家组会议：关于矿物资源潜力的全球知识库；水资源管理的备选办法和私人投资所涉问题；筹措发展中国家能源项目经费，趋势和障碍；运输部门的能源；效率和排放标准；对转型经济国家中区域发展的投资政策；

(b) 其他实质性活动(经常预算/预算外)

- (一) 二十四份经常出版物。《自然资源讲坛》(季刊);《国际河流和湖泊通讯》,以电子格式发行(半年期);《世界制图公报》(年刊);《联合国地名专家小组通讯(半年期)》;《自然资源规划和管理方面技术活动通讯,以电子格式发行(半年期)》;《联合国能源活动通讯》(年刊);
 - (二) 五份非经常出版物。《二十一世纪地下水管理:控制和回收的前景》;《从管制到参与:水资源管理的各择办法》;公司-社区在矿物部门促进可持续发展方面(包括妇女的需要)的关系和作用》;《能源和妇女:洁净煤技术最新资料》;
 - (三) 关于下列事项的技术材料和数据库:发展、促销和分发关于地下水的视窗软件新版本(联合国销售出版物);第二十届联合国地名专家小组会议的技术材料和技术文件;两个关于向农村穷人提供能源服务的录象和一个煤砂安全培训单元;可持续能源服务(互联网主页);国别能源概况(互联网主页)。
- (c) 国际合作和机构间协调及联系(经常预算/预算外)
- (一) 向自然资源和能源技术方案管理委员会、可持续发展委员会和可持续发展机构间委员会提供实质性和技术性服务;协同环境规划署和贸发会议同各区域委员会进行联合方案拟订活动;
 - (二) 参加非政府组织的活动。同非政府组织网建立对外关系,并向同能源和环境有关的非政府组织会议提供实质性支助;同全球环境融资建立联系;参加协调同各区域委员会和被经社理事会认可的非政府组织进行的方案活动;
 - (三) 向行政协调委员会所属方案和业务问题协商委员会就解决后冲突问题提供实质性和技术性服务;参加行政协调委员会农村发展小组委员会和社会经济发展方面有利环境工作队;协助进行联合国系各基金、方案和机构的活动,以及行政协调委员会水资源小组委员会、全球淡水伙伴关系和联合国非洲特别倡议工作队特别是在水资源方面的活动;
- (d) 技术合作(经常预算/预算外)
- (一) 咨询服务:协同联合国各机构和区域委员会,向发展中国家和转型经济国家政府在评估、诊断性研究和评价方面,提供技术性援助,和追踪大会关于执行《21世纪议程》的

特别会议后续行动(矿物和水资源方面,30-40个特派团,制图方面,20个特派团;能源方面,30个特派团;发展规划和社会发展方面,140个特派团;

- (二) 外地项目(国别、区域和区域间)。在发展中国家和转型经济国家,进行30至40个关于水和矿物资源管理的技术合作项目,在10个国家进行20个(继续进行)关于制图的项目,并进一步关于制图的区域项目;50个关于能源的项目,170个关于发展规划和社会发展的外地项目。

所需资源(按目前费率计算)

人事费

- 10.34 所需经费估计数为9 769 900美元,减少549 300美元,用于本次级方案所需编制人员,其中包括23个专业人员员额和42个一般事务人员员额,包括上表10.11所列维也纳办事处的四个员额。同1996-1997年相较,所需经费产生变动是由于使用新的标准化空缺率以及调动和裁撤下列员额造成的:将一个P-5员额从本次级方案调至次级方案1(公共行政、财政和发展),并拟裁撤一个P-3和三个一般事务人员(一个特等,两个其他职等)员额。

顾问和专家

- 10.35 需要编列经费239 400美元,在特设专家组项下增加10 700美元,以支付:(a)秘书处未提供的专门咨询服务(129 600美元),以编制自然资源委员会第四届会议的三分报告、特设专家组的背景文件和能源方面专门文件材料;(b)五个关于下列事项的特设专家组(109 800美元):矿物资源潜力的全球知识库;水资源管理的备选办法和私人投资所涉问题;在发展中国家筹措能源项目经费;趋势和障碍;运输部门的能源:效率和排放标准;关于转型经济国家区域发展的投资政策。

旅费

- 10.36 所需经费估计数215 500美元,减少11 200美元,用于支付:(a)工作人员服务和出席联合国地名专家小组会议的旅费,和出席关于下列活动的协调会议的旅费:联合国系统的能源活动、农村发展、未来的发展援助和行政协调会在经济和社会方面有利环境工作队;(b)工作人员从事同工作方案有关的收集数据、国别需求评估、诊断性研究和评价和项目拟议等活动的旅费。

D. 方案支助

1. 执行办公室

表10.12 按支出用途开列的总表
(千美元)

(1) 经常预算

支出用途	1994-1995 支出	1996-1997 经费	资源增长		重计费用 前总额	重计费用	1996-1999 估计数
			数额	百分比			
员额	1 772.1	1 526.7	(268.3)	(17.5)	1 258.4	78.9	1 337.3
其他人事费	359.1	321.8	(89.6)	(27.8)	232.2	13.9	246.1
旅费	1.2	7.1	1.1	15.4	8.2	0.4	8.6
订约承办事务	11.8	23.8	28.7	120.5	52.5	3.1	55.6
一般业务费	471.3	554.8	15.5	2.7	570.3	33.8	604.1
招待费	4.4	5.9	-	-	5.9	0.4	6.3
用品和材料	36.2	34.4	-	-	34.4	2.1	36.5
家具和设备	104.5	138.7	-	-	138.7	8.5	147.2
共 计	2 710.6	2 613.2	(312.6)	(11.9)	2 300.6	141.1	2 441.7

表10.13 所需员额

组织单位：执行办公室

	常设员额		临时员额				共 计	
	经常预算		经常预算		预算外资源			
	1996-1997	1998-1999	1996-1997	1998-1999	1996-1997	1998-1999	1996-1997	1998-1999
专业人员以上职类								
P-5	1	1	-	-	-	-	1	1
P-4/3	1	1	-	-	-	-	1	1
共 计	2	2	-	-	-	-	2	2
一般事务人员职类								
特等	1	1	-	-	-	-	1	1
其他各等	8	6	-	-	-	-	8	6
共 计	9	7	-	-	-	-	9	7
总 计	11	9	-	-	-	-	11	9

- 10.37 执行办事处在诸如开始实施征聘人事行政、财务和预算管理、资源规划和其他共同服务领域，向发展支助和管理事务部提供行政服务。执行办事处支持在该部的工作方案之下执行计划活动以及综合管理信息系统的最新发行的资料。执行办公室还负责规划和监测该部业务的电脑化工作。此外，执行办公室向该部在维也纳和日内瓦的办事处提供支助服务。

所需资源(按目前费率计算)

人事费

- 10.38 所需经费估计数1 258 400美元，减少268 300美元，用于执行办公室所需编制人员，其中包括两个专业人员(一个P-5，一个P-4)员额和七个一般事务人员(一个特等，六个其他职等)员额。同1996-1997年相较，所需经费产生的变动是由于使用新的标准化空缺率和拟议裁撤两个一般事务人员(其他职等)员额造成的。

其他人事费

- 10.39 所需经费估计数232 200美元，同过去的支出情况相较在加班费下减少89 600美元，用于支付：
(a) 临时取代该部长长期病假或产假工作人员和在工作量高峰期间征聘额外工作人员的一般临时助理人员(181 900美元)；(b) 以及在工作量高峰期间，整个部的工作人员预期必须加班的加班费和夜勤津贴(50 300)美元。

旅费

- 10.40 所需经费估计数8 200美元，增加1 100美元，用于执行干事为向该部在日内瓦和维也纳办事处提供行政支助和协调所需的旅费。

订约承办事务

- 10.41 所需经费估计数52 500美元，增加 25 700 美元，用于支付在次级方案1(公共行政、财政和发展)(40 000美元)项下和次级方案2(环境和社会发展管理)(12 500美元)项下，印刷经常和非经常出版物的费用。增加28 700美元，是由于大会第五十届会议关于公共行政和财政的续会的后续行动而增加印刷出版物数量造成的。

一般业务费用

- 10.42 所需经费估计数570 300美元，增加15 500美元，用于支付以下开支：
- (a) 设备租金：70 000美元用于租用13台传真机和七台和复印机的费用，由于所需实际费用，增加8 600美元；
- (b) 租用及维修数据处理设备：217 300美元(减少3 200美元)，用于该部分担为了支助中央管理事务如电子邮传、综合管理信息系统的操作系统等所需的局部地区网络(局部网)技术基础设施的维修费和支助费；

- (c) 办公室自动化设备维修费用:211 300美元(减少7 000美元),用于订约维修和支助150台计算机的软件和台式硬件的费用;
- (d) 电信费:69 600美元,包括电话和传真通讯费用以及其他有关开支;由于拟订、编制和执行外地项目需要增加电信费用,增加17 100美元;
- (e) 其他一般业务费用:2 100美元、用于支付因该部活动引起的各种所需费用。

招待费

- 10.43 所需经费估计数5 900,用于支付整个部的招待会的费用。

用品和材料

- 10.44 所需经费估计数34 400美元用于支付办公室消耗性用品和材料,尤其是该部所需的数据处理用品。

家具和设备

- 10.45 拟议编列经费138 700美元,用于改进办公室自动化设备(19 600美元),购置新的办公室自动化设备,包括15台计算机和三台打印机(48 300美元),和更换现有的35台计算机(70 800美元)。

2. 技术合作活动的管理

表10.14 按支出用途开列的总表
(千美元)

预算外资源

	1994-1996 支出	1996-1997 估计数	资金来源	1996-1999 估计数
			(a) 为下列提供支助服务:	
	745.7	883.2	(一) 联合国组织	-
	8 674.6	5 915.5	(二) 预算外活动	5 915.5
	-	-	(b) 实质性活动	-
	-	-	(c) 业务项目	-
共计	9 420.3	6 798.7		5 915.5

表10.15 所需员额

组织单位：财务管理和预算管制处

	常设员额		临时员额				共 计	
	经常预算		经常预算		预算外资源			
	1996-1997	1998-1999	1996-1997	1998-1999	1996-1997	1998-1999	1996-1997	1998-1999
专业人员以上职类								
D-1	-	-	-	-	1	1	1	1
P-5	-	-	-	-	4	4	4	4
P-4/3	-	-	-	-	10	9	10	9
P -2/1	-	-	-	-	1	1	1	1
共 计	-	-	-	-	16	15	16	15
一般事务人员职类								
特等	-	-	-	-	2	2	2	2
其他等级	-	-	-	-	7	7	7	7
共 计	-	-	-	-	9	9	9	9
总 计	-	-	-	-	25	24	25	24

活动

10.46 这些活动将由财务管理和预算管制处执行。

10.47 该部为了促进其向受援国提供技术合作的任务，需要在技术支助服务和同技术合作活动有关的执行工作之间维持有力的、相互支持的支助性互动关系。为了保持高质量的价值和绩效，已经在同下列职能有关的事项方面，密切同实质领域合作，进行行政和财政方面的支助性活动：

- (a) 征聘和管理这个部执行的外地技术合作项目内服务的专家、顾问和其他工作人员；
- (b) 安插项目资金供资的研究员，向他们提供服务，并安排其他培训方案和活动；
- (c) 将由该部在日内瓦的办事处面试欧洲和北非应征技术合作项目外派任务的候选人，并为在欧洲和北非安插研究员和向他们提供服务作出安排，此外该办事处还要进行联络和代表性活动；

- (d) 购买项目设备和用品并签订项目分包合同,包括执行所有附属职能,例如运送货物、保险以及办理向承包商、商贩和承运者付款的事项;
- (e) 对该部开展的所有技术合作活动进行财政管理和预算控制;
- (f) 编辑和印制该部进行的各项技术合作活动所产生的报告和地图,并提供这类报告所载资料以供储存和检索,以及协调和维持资料系统。这项活动需要与其他单位合作为这个系统发展共同索引词汇;

10.48 本方案下所需经费全部由预算外资源提供。

发展支助和管理事务部：拟议的1998-1999两年期组织结构和员额分配情况

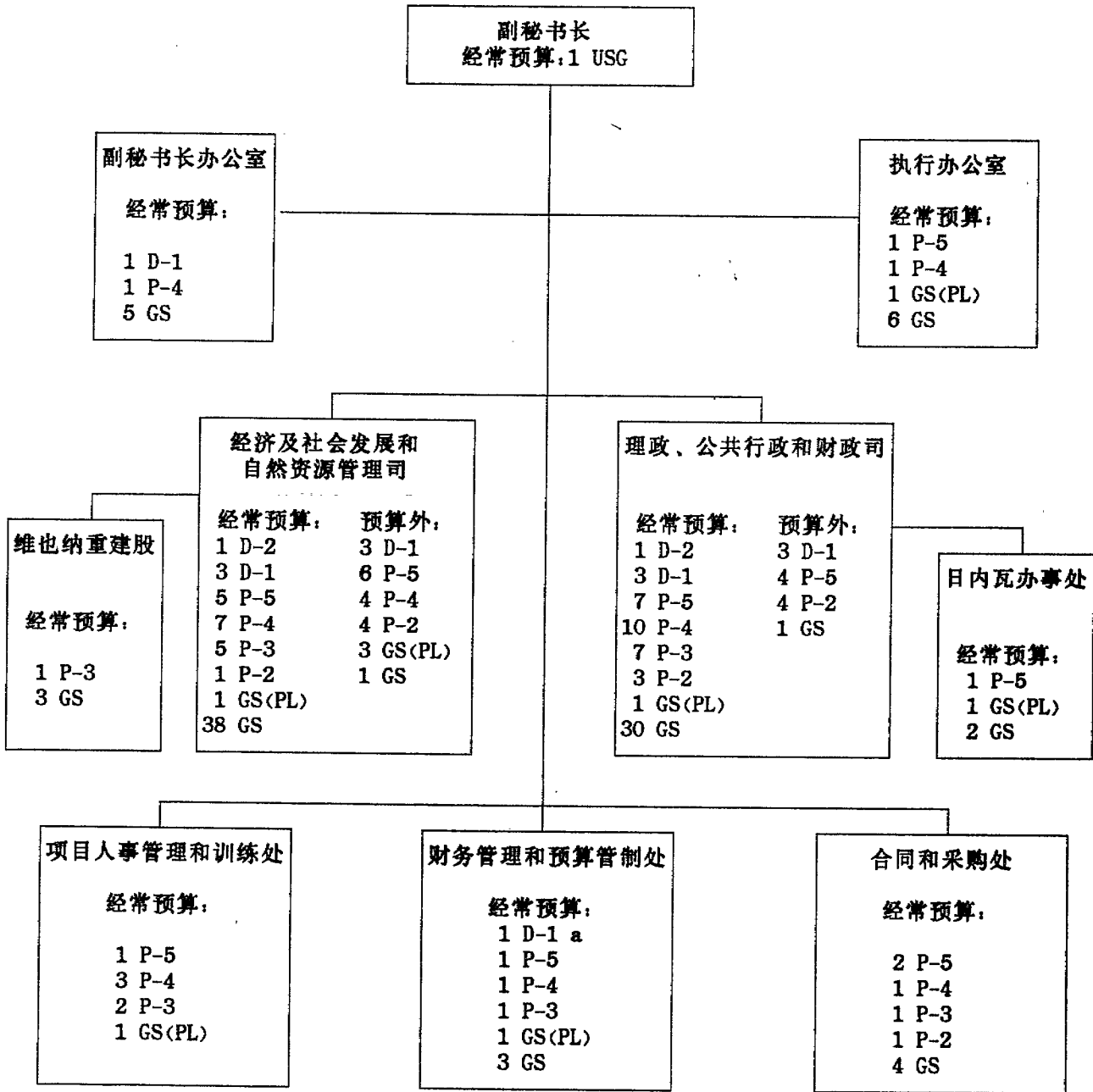

a 从方案规划、预算和帐务厅派来。

第11A款 贸易和发展 (1998-2001年中期计划方案9)

概览

- 11A.1 贸发会议是联合国内综合处理发展问题以及在贸易、财政、技术、投资和可持续发展等方面的有关问题的联络中心点，其主要目标是为发展中国家争取最大的贸易和发展机会以及协助它们面对全球化进程的挑战并从中取得最大的利益。
- 11A.2 1996年4月在南非米德兰德举行的第九届贸发会议通过了一些深远的改革，包括：一项更有重点的工作方案，尤其是在贸发会议具有明确比较优势的领域；一个精简的政府间机构；改善工作方法；减少会议数目以及秘书处重组。从而贸发会议及其秘书处已经调整了适应全球化进程和乌拉圭回合的结论所创造的新的经济和体制框架。
- 11A.3 第九届贸发会议认识到生产全球化和贸易自由化的双重现象提供了各种机会，但也提出了挑战，形势的急骤变化，再加上乌拉圭回合的结束已经创造了一个新的形势。因此第九届贸发会议决定，贸发会议的工作方案应该集中在以下四个方面：全球化和发展；投资、企业发展和技术；货物和劳务的国际贸易，和各种商品问题；发展和贸易效率的服务基础设施。在这4个方面，重点将放在：审查发展方面的具体挑战和成功的发展经验以及汲取适当的教训；评估各种挑战和帮助各国充分利用新的经济条件所产生的新的企业发展机会；增进受益国改善投资气氛的能力；协助发展中国家有效的纳入国际贸易体系；协助发展中国家和转型期国家制造贸易支助服务。第九届贸发会议还决定，应该将最不发达、内陆和岛屿发展中国家的问题，可持续发展问题，减少贫穷问题，赋与妇女权力问题以及发展中国家间合作问题，当作为交叉关联的问题来处理，并且将它们综合并入贸发会议的每个工作方面。贸发会议将继续监测《支援最不发达国家的1990年代行动纲领》的执行情况并筹备对该方案的执行情况的全球性审查和评价。贸发会议将加强其对《联合国1990年代非洲发展新议程》执行工作的贡献。
- 11A.4 除了四年期会议以外，贸发会议的政府间机构包括：贸易和发展理事会，召开定期会议和执行会议；货物和劳务贸易及商品委员会；投资、技术和有关资金问题委员会；企业、工商促进和发展委员会。
- 11A.5 为了从高水平的技术专业知识中得益，每一个委员会可召开为期不超过3天的专家会议。专家会

议的总数每年不超过10次。

- 11A.6 贸易和发展理事会及其附属机关和继续是经济及社会理事会一个附属机关的科学和技术促进发展委员会的实质性工作是由贸发会议秘书处的各有关单位来提供。
- 11A.7 贸发会议的1998—1999年方案概算反映了根据第九届贸发会议的结果精简贸发会议秘书处的结构和调整其工作方案重点所作的努力。由于秘书处重组后使得组织结构更精简,各项实质性方案的合理化已使得9个司裁减成4个司,从而拟议裁撤25个专业人员以上职类的员额(两个D-2,7个D-1,5个P-5,6个P-4/3和5个P-2/1)和18个一般事务人员员额。另外,最不发达、内陆和岛屿发展中国家特别协调员办公室协调了贸发会议工作中具有交叉关系性质问题的活动。此外,由于贸发会议与各区域委员会之间提高了协作与合作,所以经认为,各联合股的协调作用可通过不同的手段来实现,并且将它们充分并入各自的委员会后,将会得到更大的实质性和行政利益。为此,提议将原分配给各个贸发会议/区域委员会联合股的资源重新部署到各个区域委员会(1个P-5、1个P-3和1个当地雇员员额给亚太经社会;1个P-5、1个P-4和1个当地雇员员额给拉加经委会;1个P-5、1个P-4和1个当地雇员员额给非洲经委会;1个P-5和1个当地雇员员额给西亚经社会),以作为确保成果的一种方式,这些成果或许不需要体制性质的协调股来办到。另外也提议,鉴于新的结构在战略规划和管理方面的需求使贸发会议副秘书长增加了责任,故将一个D-2员额改叙为助理秘书长职等。还提议将一个处理跨国公司活动的临时D-2职等员额改成常设员额。
- 11A.8 鉴于贸发会议秘书处在1996-1997两年期内的大量改组及因此所造成的职能和资源方面的广泛重新部署、合并和精简,故详细重述1998-1999两年期内在方案11及其5个次级方案下所提议的员额和非员额资源相对于1996-1997两年期内在5个方案和25个次级方案下所通过资源的分配情况的每一项改变,将不会有什么意义。为此理由,在“1996-1997年经费”一栏下的数据是反映了根据第九届贸发会议和在1996-1997两年期内贸发会议所实行的改组,所造成的各种资源的总合。因此,“资源增长”一栏只反映了后来提议的改变以及与标准费用和空缺率有关的那些改变。
- 11A.9 1998-1999两年期贸发会议总资源的估计分配百分比如下:

	经常预算	预算外
	(百分比)	
A. 决策机构	0.8	-
B. 行政领导和管理	7.6	0.4
C. 工作方案	72.6	84.6
D. 方案支助	19.0	15.0
共计	100.0	100.0

表11A.1 按构成部分开列的所需费用总表
(千美元)

(1) 经常预算

构成部分	1994-1995 支出	1996-1997 经费	资源增长		重计费用 前总额	重计费用	1998-1997 估计数
			数额	百分比			
A. 决策机构	366.8	677.7	168.2	24.8	845.9	(7.4)	838.5
B. 行政领导和管理	7 635.1	7 869.5	333.3	4.2	8 192.8	(128.2)	8 066.6
C. 工作方案	77 645.3	80 306.2	(2 267.6)	(2.8)	78 038.6	(1 363.1)	76 675.5
D. 方案支助	29 228.6	21 382.9	(969.3)	(4.6)	20 393.6	(316.3)	20 077.3
共 计	114 873.8	110 226.3	(2 755.4)	(2.4)	107 470.9	(1 813.0)	105 667.9

(2) 预算外资源

	1994-1995 支出	1996-1997 估计数	资金来源	1998-1999 估计数
			(a) 为下列提供支助服务:	
	-	-	(-) 联合国各组织	-
	6 837.6	4 748.2	(-) 预算外活动	4 003.6
			(b) 实质性活动	
	135.5	48.8	跨国公司政策分析信托基金	40.0
			国际会计和报告标准特设政府间	
	7.3	10.7	专家工作组信托基金	7.5
	7.1	3.6	科技促进发展特别活动信托基金	-
			(c) 业务项目	
	14 148.6	12 195.0	开发计划署	13 679.0
	25 021.1	22 502.0	技术合作信托基金	26 368.0
共 计	46 155.2	39 508.3		44 068.1
(1)和(2)共计	161 029.0	149 734.6		149 746.0

表11A.2 按支出用途开列的总表
(千美元)

(1) 经常预算

支出用途	1994-1995 支出	1996-1997 经费	资源增长		重计费用前 总额	重计费用	1998-1999 估计数
			数额	百分比			
员额	102 817.9	97 808.4	(4 884.9)	(4.9)	92 921.5	(1 719.4)	91 202.1
其他人事费	1 124.5	1 121.4	160.0	14.2	1 281.4	6.1	1 275.3
顾问和专家	2 011.0	2 515.3	182.2	7.2	2 697.5	(19.6)	2 677.9
旅费	1 876.6	2 348.6	(175.9)	(7.4)	2 172.7	(13.7)	2 159.0
订约承办事务	785.7	820.2	(169.2)	(20.6)	651.0	(3.9)	647.1
一般业务费	3 421.5	3 387.3	(123.2)	(3.6)	3 284.1	(23.0)	3 241.1
招待费	5.3	59.8	(16.9)	(28.2)	42.9	(0.3)	42.6
用品和材料	1 786.7	1 627.0	(59.7)	(3.6)	1 567.3	(10.1)	1 557.2
家具设备	1 068.6	540.3	238.0)	44.0)	778.3	(5.2)	773.1
房地改良	6.0	-	-	-	-	-	-
补助金和捐款	-	-	2 094.2	-	2 094.2	(11.7)	2 082.5
共计	114 873.8	110 226.3	(2 755.4)	(2.4)	107 470.9	(1 813.0)	105 657.9

(2) 预算外资源

	1994-1995 支出	1996-1997 估计数	支出用途	1998-1999 估计数
	5 102.3	3 258.1	员额	3 551.1
	3 560.2	2 718.1	其他人事费	2 946.0
	22 884.5	20 083.6	顾问和专家	22 010.0
	5 478.4	4 440.8	旅费	5 216.0
	1 116.2	1 508.5	订约承办事务	1 740.0
	335.5	379.5	一般业务费	567.5
	701.1	582.5	用品和材料	774.0
	2 055.5	1 828.0	家具和设备	2 145.5
	4 941.5	4 711.2	补助金和捐款	5 138.0
共计	46 155.2	39 508.3		44 088.1
(1)和(2)共计	161 029.0	149 734.6		149 746.0

表11A.3 所需员额

组织单位：联合国贸易和发展会议

	常设员额		临时员额				共 计	
	经常预算		经常预算		预算外资源		共 计	
	1996-1997	1998-1999	1996-1997	1998-1999	1996-1997	1998-1999	1996-1997	1998-1999
专业人员以上职类								
副秘书长	1	1	-	-	-	-	1	1
助理秘书长	-	1	-	-	-	-	-	1
D-2	7	5	1	-	-	-	8	5
D-1	25	18	-	-	2	2	27	20
P-5	55	46	-	-	6	5	61	51
P-4/3	133	124	-	-	1	2	134	126
P-2/1	37	32	-	-	4	4	41	36
共 计	258	227	1	-	13	13	272	240
一般事务人员职类								
特等	12	12	-	-	-	-	12	12
其他各等	173	155	-	-	16	19	189	174
共 计	185	167	-	-	16	19	201	186
其他职类								
当地雇用人员	4	-	-	-	-	-	4	-
共 计	4	-	-	-	-	-	4	-
总 计	447	394	1	-	29	32	477	426

A. 决策机构

表11A.4 按方案开列的所需费用总表
(千美元)

方案	1994-1995 支出	1996-1997 经费	资源增长		重计费用前 总额	重计费用	1998-1999 估计数
			数额	百分比			
1. 联合国贸易和发 展会议	24.1	144.8	168.2	116.1	313.0	(4.1)	308.9
2. 投资、技术和有 关财政问题委员 会	77.3	152.7	-	-	152.7	(0.9)	151.8
3. 科学和技术促进 发展委员会	266.4	380.2	-	-	380.2	(2.4)	377.8
共 计	368.8	677.7	168.2	24.8	845.9	(7.4)	838.5

表11A.5 按支出用途开列的总表
(千美元)

支出用途	1994-1995 支出	1996-1997 经费	资源增长		重计费用前 总额	重计费用	1998-1999 估计数
			数额	百分比			
其他人事费	-	19.3	-	-	19.3	0.8	20.1
旅费	366.8	532.9	185.1	34.7	718.0	(4.5)	713.5
一般业务费	-	108.6	-	-	108.6	(3.7)	104.9
招待费	-	16.9	(16.9)	(100.0)	-	-	-
共 计	366.8	677.7	168.2	24.8	845.9	(7.4)	838.5

联合国贸易和发展会议第十届会议

- 11A.10 根据大会1996年8月16日第51/167号决议所赞同的题为“米德兰特宣言和促进增长和发展的伙伴关系”的文件(A/51/308)第120段, 贸发会议的第十届会议将于2000年举行。下面详细列出1998-1999两年期内筹备进程所需的资源。

投资、技术和有关资金问题委员会

- 11A.11 根据大会1994年12月14日第49/130号决议和《米德兰特宣言和促进增长和发展的伙伴关系》第108和110段, 这个政府间性质的投资、技术和有关资金问题委员会对关于跨国公司和各种相互有关问题的工作方案提供总的指导。该委员会每年举行会议, 并向贸易和发展理事会提出报告。该委员会由16名从发达国家和发展中国家国家遴选的以个人身分服务的专家顾问提供协助。

科学和技术促进发展委员会

- 11A.12 这个政府间性质的科学和技术促进发展委员会是大会1992年4月13日第46/235号决议所设立的, 以便向有关的工作方案提供总的指导。该委员会由53名成员组成, 每两年举行会议, 并向经济及社会理事会提出报告。第四届会议将于1999年举行。根据经济及社会理事会1993年7月30日第1993/75号决议, 委员会从在其休会期间举行会议的各个特设小组和讲习班获得专门性和专家的咨询, 以审查关于科学和技术促进发展的具体问题。

所需资源(按目前费率计算)

1. 联合国贸易和发展会议

其他人事费

- 11A.13 所需经费估计数19 300美元拟用于加班费方面, 以便向贸发会议的各区域筹备会议提供服务。

旅费

- 11A.14 经费185 100美元用于筹备贸发会议第十届会议的工作人员旅费, 包括各区域集团的会议。

一般业务费

- 11A.15 请拨经费108 600美元将用于贸发会议第十届会议筹备工作所需的通讯、用品和杂项服务方面。

2. 投资、技术和有关资金问题委员会

旅费

11A.16 需要经费152 700美元,用于16名专家以个人身分提供服务来参加委员会年会的旅费。

3. 科学和技术促进发展委员会

旅费

11A.17 请拨经费380 200美元,用于根据大会第46/235号决议每一成员国一名代表参加1999年委员会第四届会议的旅费,以及用于根据经济及社会理事会第1993/75号决议每一成员国一名代表出席各种特设小组和讲习班的4次闭会期间会议向委员会提供专门知识。

B. 行政领导和管理

表11A.6 按支出用途开列的总表
(千美元)

(1) 经常预算

支出用途	1994-1995 支出	1996-1997 经费	资源增长		重计费用前 总额	重计费用	1998-1999 估计数
			数额	百分比			
员额	7 218.7	7 643.7	333.3	4.3	7 977.0	(125.2)	7 851.8
顾问和专家	109.5	13.6	-	-	13.6	(0.1)	13.5
公务旅费	236.1	124.4	-	-	124.4	(0.4)	124.0
订约承办事务	70.8	77.8	-	-	77.8	(0.5)	77.3
共计	7 635.1	7 859.5	333.3	4.2	8 192.8	(126.2)	8 066.6

(2) 预算外资源

	1994-1995 支出	1996-1997 估计数	资金来源		1998-1999 估计数
			(a)	(b)	
	-	-	(a) 为下列提供支助服务:		-
	653.5	202.5	(-) 联合国组织		-
	-	-	(-) 预算外活动		170.1
	46.8	-	(b) 实质性活动		-
	-	-	(c) 业务项目		-
共计	700.4	202.5			170.1
(1)和(2)共计	18 335.5	8 062.0			8 236.7

表11A.7 所需员额

组织单位：贸发会议秘书长办公室

	常设员额		临时员额				共 计	
	经常预算		经常预算		预算外资源			
	1996-1997	1998-1999	1996-1997	1998-1999	1996-1997	1998-1999	1996-1997	1998-1999
专业人员以上职类								
副秘书长	1	1	-	-	-	-	1	1
助理秘书长	-	1	-	-	-	-	-	1
D-1	1	1	-	-	-	-	1	1
P-5	6	6	-	-	-	-	6	6
P-4/3	7	7	-	-	-	-	7	7
P-2/1	2	2	-	-	-	-	2	2
共 计	17	18	-	-	-	-	17	18
一般事务人员职类								
特等	1	1	-	-	-	-	1	1
其他各等	15	14	-	-	-	-	15	14
共 计	16	15	-	-	-	-	16	15
总 计	33	33	-	-	-	-	33	33

11A.18 贸发会议秘书长对各种实质性和管理方面的实务提供通盘指导，包括工作方案的执行。他还对贸发会议的政府间机构提供方向和确保作好有效的服务，特别是贸发会议的四年期届会和贸易和发展理事会的届会。副秘书长协助秘书长进行日常管理工作，并在这方面负责将总的目标和战略化为方案规定，并在所有各级执行方案监督。由于成员国和贸发会议秘书处构想在高层级方面有一个更为有重点、精简和精干的结构，从而战略规划和管理方面的需求对负责贸发会议秘书处行政领导和管理的人加上了更多的责任。在这方面，许多原先是向贸发会议秘书长直接报告的职能现在已经改为向副秘书长报告。此外，对经常工作方案和技术合作提供监督的那些实体，现在已经按照内部监督事务厅的建议，在原有的方案支助和管理事务司撤消后，重新部署到行政领导和管理方面。

11A.19 行政领导和管理包括：贸发会议秘书长办公室和副秘书长办公室；贸发会议纽约办事处；方案、规划和评估，负责提供管理方面的政策咨询，并确保各方案的规划、协调和评估；组织间事务和技术合作，负责协调贸发会议同其他联合国机关和政府间机关的关系，并向技术合作活动提供政策指导和支助；对外关系，负责向所有关系方面提供有关贸发会议的信息以及同民间社会和商业界交流。

活动

11A.20 本两年期内将进行以下活动：

(a) 向政府间/专家机关提供服务

(一) 会议文件

a. 贸易和发展理事会。4份关于以下方面的报告：技术合作两份，技术合作计划两份，

b. 中期计划和方案预算工作组。修订1998-2001年中期计划，审查贸发会议的2000-2001年工作方案；审查出版物、文件和会议室文件；

(二) 向会议提供实质性服务：贸易和发展理事会的40次会议和中期计划和方案预算工作组的30次会议；

(b) 其他实质性活动

(一) 经常性出版物。关于贸发会议的报告(两份)，《贸发会议公报》(8份)；

(二) 小册子、海报、说明页、招贴、信息资料袋。

a. 编制和散发关于贸发会议及其活动的特别新闻材料，例如小册子、说页和信息资料袋，供各国政府和一般民众参阅；

b. 为贸发会议万维网网址编制信息材料，包括关于贸发会议组织的、其各种活动的一般资料。各实物司将负责万维网网址内关于其各自方案活动的内容；

(三) 新闻稿、记者招待会。新闻稿、背景说明和记者招待会，以便使新闻媒介能对与贸发会议有关的各种问题有所理解和体会，包括其工作方案、体制事务和一般性的贸易和发展问题；

(四) 导游、演讲和讨论会。

a. 走出去接触公众的活动，例如向各国代表团及其他感兴趣的团体作简报，主办讨论会，从事公共讲演和团体访问，内容涉及贸发会议的工作，其在联合国系统内的地位，其同其他政府间机关的关系，以及贸发会议组织的改革，后者还将突出为筹备贸发会议第十届会议制订疑难问题；

b. 为加强贸发会议同民间社会、尤其是非政府组织、专业协会、工业和学术界以及商业界的体制联系，从事通讯和对话；

- (c) 国际合作和机构间协调和联络。从诸如协调发展部、经社分析部、发展支管部、开发计划署、各区域委员会、工发组织、世界银行、国际货币基金组织等其他联合国实体和联合国系统各组织的联络、磋商和合作；参加行政协调会及其附属机关的活动；
- (d) 技术合作(经常预算/预算外)。对技术合作提供政策指导和促进秘书处的有协调的作法，包括审查项目提案、资金筹措、同受益者和捐助者联络以及监测技术合作战略和年度计划的执行情况；
- (e) 内部监督事务(经常预算/预算外)
- (一) 协调和管理关于政府间会议和活动的实质筹备工作的规划制度，包括政策审批；
 - (二) 方案规划和方案预算的编制，包括预算的方案方面问题，修正中期计划；
 - (三) 应贸发会议秘书长或副秘书长的要求进行管理审查，包括方案执行情况；
 - (四) 出版物的方案制订和监测出版物政策的执行；
 - (五) 监测和评估方案和技术合作项目，包括协调方案的自行评估、方案的通盘评估，以及应要求协调外部项目评估。

所需资源(按目前费率计算)

员额

- 11A.21 本项目下的经费(7 977 000美元)显示有一笔333 300美元的增加额，涉及到表11A.7中的员额费用，其中一个P-4/3和两个一般事务人员的员额是以纽约为基地的。员额编制表中反映了以下各项提案：(a)将一个D-2员额从次级方案3“货物和劳务的国际贸易和商品”改调到行政领导和管理，并将其改叙为助理秘书长职等，作为负责将通盘目标和战略化为方案规定和执行方案监督以及政策协调的贸发会议副秘书长职位；(b)在重组范畴下撤消一名一般事务人员员额。

顾问和专家

- 11A.22 请拨的所需经费估计数13 600美元供维持活动，用于管理和方案执行的外部评估，包括一项出版物调查工作，以及深入评估选定的方案和活动。

旅费

- 11A.23 拟议编列124 400美元数额的旅费，供贸发会议秘书长、副秘书长及其直属工作人员同成员国政府和其他联合国实体的首脑进行协调和磋商；在政策制订一级派代表出席政府间、机构间及其他部门间的会议；从事涉及到贸发会议第十届会议筹备工作的磋商。

订约承办事务

11A.24 所需经费估计数77 800美元涉及印刷材料的费用,包括《贸发会议公报》季刊。

C. 工作方案

11A.25 各次级方案分配资源的估计百分比如下:

	经常预算	预算外
	(百分比)	
次级方案 1 全球化和发展	23.1	16.4
次级方案 2 投资、企业发展和技术	25.9	11.6
次级方案 3 国际商品和劳务贸易及商品	26.1	13.2
次级方案 4 促进发展和贸易效率的服务基础结构	19.2	55.5
次级方案 5 最不发达国家、内陆国家和岛屿发展中国家	5.7	3.3
共计	100.0	100.0

表11A.8 按次级方案开列的所需费用总表
(千美元)

方案	1994-1995 支出	1996-1997 经费	资源增长		重计费用 前总额	重计费用	1998-1999 估计数
			数额	百分比			
1. 全球化和发展	16 144.9	18 071.5	(2.6)	-	18 068.9	(336.5)	17 732.4
2. 投资、企业、发展和 技术	19 960.5	21 612.0	(1 413.5)	(6.5)	20 196.5	(324.3)	19 874.2
3. 国际商品和劳务贸易 及商品	20 925.1	20 921.0	(557.2)	(2.6)	20 363.8	(376.3)	19 987.5
4. 促进发展和贸易效率 的服务基础结构	13 083.6	15 147.7	(167.3)	(1.1)	14 980.4	(272.6)	14 707.8
5. 最不发达国家、内陆 国家和岛屿发展中 国家	7 541.2	4 554.0	(127.0)	(2.7)	4 427.0	(53.4)	4 373.6
共计	77 645.3	80 306.2	(2 267.6)	(2.8)	78 036.6	(1 363.1)	76 675.5

表11A.9 按支出用途开列的总表
(千美元)

(1) 经常预算

支出用途	1994-1995 支出	1996-1997 经费	资源增长		重计费用前总额	1998-1999	
			数额	百分比		重计费用	估计数
员额	74 114.9	75 615.1	(4 119.9)	(5.4)	71 495.2	(1 321.1)	70 174.1
其他人事费	173.3	119.9	(119.9)	(100.0)	-	-	-
顾问和专家	1 850.0	2 470.7	182.2	7.3	2 652.9	(18.8)	2 634.1
旅费	1 079.7	1 587.3	(332.0)	(20.9)	1 255.3	(8.3)	1 247.0
订约承包事务	427.4	513.2	27.8	5.4	541.0	(3.2)	537.8
补助金和捐款	-	-	2 094.2	-	2 094.2	(11.7)	2 082.5
共计	77 645.3	80 306.2	(2 267.6)	(2.8)	78 038.8	(1 363.1)	76 675.5

(2) 预算外资源

	1994-1995 支出	1996-1997 估计数	资金来源	1998-1999 估计数
			(a) 为下列提供支助服务	
			(一) 联合国组织	
	969.7	1 649.5	(二) 预算外活动	1 523.5
			(b) 实质性活动:	
	136.5	48.8	跨国公司政策分析信托基金	40.0
	7.3	10.7	国际会计和报告标准特设政府间专家工作组信托基金	7.5
	7.1	3.6	科技促进发展特别活动信托基金	-
			(c) 业务项目	
	13 891.5	10 696.0	开发计划署	12 514.0
	20 945.4	21 102.0	技术合作信托基金	23 193.0
共计	37 966.5	33 509.6		37 278.0
(1)和(2)共计	115 601.8	113 815.8		113 953.5

表11A.10 所需员额

工作方案

	常设员额		临时员额				共 计	
	经常预算		经常预算		预算外资源			
	1996-1997	1998-1999	1996-1997	1998-1999	1996-1997	1998-1999	1996-1997	1998-1999
专业人员以上职类								
D-2	6	5	1	-	-	-	7	5
D-1	21	15	-	-	1	1	22	16
P-5	47	38	-	-	4	3	51	41
P-4/3	111	103	-	-	-	-	111	103
P-2/1	33	29	-	-	4	4	37	33
共 计	218	190	1	-	9	8	228	198
一般事务人员职类								
特等	6	6	-	-	-	-	6	6
其他各等	116	103	-	-	5	6	121	109
共 计	122	109	-	-	5	6	127	115
其他职类								
当地雇员	4	-	-	-	-	-	4	-
共 计	4	-	-	-	-	-	4	-
总计	344	299	1	-	14	14	359	313

次级方案 1 全球化和发展

表11A.11 按支出用途开列的总表
(千美元)

(1) 经常预算

支出用途	1994-1996 支出	1996-1997 经费	资源增长		重计费用前总额	1996-1999	
			数额	百分比		重计费用	估计数
员额	15 389.7	16 919.5	(2 011.7)	(11.8)	14 907.8	(317.7)	14 590.1
顾问和专家	361.0	537.7	100.0	18.5	637.7	(4.3)	633.4
旅费	287.3	438.4	(185.1)	(42.2)	263.3	(1.7)	261.6
订约承包事务	146.9	175.9	-	-	175.9	(1.1)	174.8
补助金和捐款	-	-	2 094.2	-	2 094.2	(11.7)	2 082.5
共计	16 144.9	18 071.5	(2.6)	-	18 068.9	(336.5)	17 732.4

(2) 预算外资源

	1994-1996 支出	1996-1997 估计数	资金来源	1996-1999 估计数
			(a) 为下列提供支助服务	
			(→) 联合国组织	
	480.4	308.9	(←) 预算外活动	259.4
			(b) 实质性活动:	
			(c) 业务项目	
	2 403.4	1 555.0	开发计划署	2 136.0
	3 031.4	3 165.0	技术合作信托基金	3 726.0
共计	5 896.2	5 028.9		6 120.4
(1)和(2)共计	22 040.1	23 100.4		23 852.8

表11A.12 所需员额

方案:全球化和发展

	常设员额		临时员额				共 计	
	经常预算		经常预算		预算外资源			
	1996-1997	1998-1999	1996-1997	1998-1999	1996-1997	1998-1999	1996-1997	1998-1999
专业人员以上职类								
D-2	2	1	-	-	-	-	2	1
D-1	6	4	-	-	-	-	6	4
P-5	13	8	-	-	-	-	13	8
P-4/3	17	15	-	-	-	-	17	15
P-2/1	5	4	-	-	1	1	6	5
共 计	43	32	-	-	1	1	44	33
一般事务人员职类								
特等	5	5	-	-	-	-	5	5
其他各等	29	25	-	-	-	1	29	26
共 计	34	30	-	-	-	1	34	31
总计	77	62	-	-	1	2	78	64

- 11A.26 本次级方案将由全球化和发展战略司执行。它的重点是促进发展中国家迎接种种挑战并利用全球化的利益以加速实现可持续发展目标的进程。本次级方案将向从贸易和发展的角度就相互依赖性和全球经济问题进行的政府间讨论、集中在具体的微观和宏观问题,提供分析基础和其它实质性支助。这将包括下列领域:可持续发展的基本要素、特别是最不发达国家的基本要素的演变和相互作用;全球化对发展进程的影响;检查成功的发展经验;债务管理问题的教训;向巴勒斯坦人民提供援助;减轻贫穷的有关方面和其他跨部门问题。它将促进《1990年代联合国非洲发展新议程》的执行和本领域全系统的特别倡议。最后,它将支援文件参考的一般性秘书处需要,协调贸发会议的统计活动和编制统计出版物以及检索资料和参考服务。
- 11A.27 本次级方案主要向贸易和发展理事会提供服务,并就有关资金流动问题向投资、技术和有关资金问题委员会以及就有关成功的发展经验问题向企业、工商促进和发展委员会,提供服务。它将协助编制贸发会议第十届会议的文件,并就其职权范围内的种种问题编写报告提供大会、经济及社会理事会、可持续发展委员会和消灭贫穷十年,以及与发展中国家间经济合作有关的报告和会议。本次级方案也将提供讨论会和演讲所需的投入或人员,以及就属于其职权范围内的种种问题编制或筹备的贸发会议新闻稿、新闻简报、访谈和记者招待会。
- 11A.28 贸发会议第九届会议决定,最不发达国家是贸发会议工作的焦点问题。根据这项决定,本次级方案的每项活动均需优先考虑最不发达国家的问题,而整个次级方案将依照其职权范围向次级方案5,最不发达国家、发展中内陆国家和发展中岛屿国家项下的活动提供所需的部门性投入。

活动

- 11A.29 本两年期内将进行下列活动:

(a) 向政府间/专家机构提供服务

(i) 会议文件

a. 大会。关于南南合作状况的报告;

b. 贸易和发展理事会。五份报告;全球相互依存性和发展政策面面观(2);贸发会议对《联合国1990年代非洲发展新议程》执行情况的贡献(2);关于促进私人投资流入最不发达国家试点讨论会的后续行动和协助编写关于《1990年代最不发达国家行动方案》执行情况的报告;《1990年代最不发达国家行动方案》执行情况的第三次全球审查;贸发会议关于向巴勒斯坦人民提供援助的工作;

c. 投资、技术和有关资金问题委员会。关于证券投资的报告;

(ii) 实质性服务。大会关于本次级方案职权范围内的问题的12次会议;贸易和发展理事会的12次会议;投资、技术和有关资金问题委员会的2次会议。

- (三) 专家会议：投资、技术和有关资金问题委员会与企业、工商促进和发展委员会分别于1997年和1998年举行的第二届和第三届会议可能决定的专家会议；
- (四) 特设专家组：九次特设专家组会议；与资金问题有关的证券投资；全球相互依存性：政策与国际贸易、货币和金融体制的演变情况和相互关系(2)；经济改革和发展战略的经验(2)；发展中国家间合作的经验和出现的问题，包括与三边合作有关的问题(2)；非洲经济复原和发展(2)。
- (b) 其他实质性活动(经常预算/预算外)
- (一) 经常出版物：96份出版物：《贸易和发展报告》(2)；协助编写：关于财政和债务问题和全球相互依存性和宏观经济问题的年度报告《最不发达国家》(2)；协助编写《世界投资报告》内关于发展中国家吸引证券投资经验的部分(2)；当前的货币和金融问题报告和研究报告手册(4)；《国际贸易和发展统计手册》(2)；《商品价格公报》(22)；《商品价格公报补编》；协助编写《世界矿物贸易统计手册》；《债务管理和金融分析体系通讯》(4)；《债务管理和金融分析体系5.0进度报告》(2)；贸发会议讨论文件(40)；《贸发会议出版物指南》(2)；《暖房气体排放贸易期刊》(12)；
- (二) 非经常出版物：21份出版物：关于发展中国家债务管理问题的教训的报告(2)；发展中国家电子商业和付款基础结构(4)；筹措贸易资金的原始模型；关于国际温室气体排放贸易的管理规则、税和会计规定的研究报告(2)；关于试点温室气体排放贸易系统的执行机制的研究报告(2)；关于金融战略和风险管理的研究报告；发展中国家宏观经济和发展政策以及发展中国家间、特别是在非洲的经济合作的研究报告和手册(12)；
- (三) 供外部用户的技术材料：债务管理和金融分析体系的材料，诸如所需软件/硬件，小册子，技术说明，用户指南，词汇和行政人员手册，训练材料，互联网上的网址页，经济时间系列；贸发会议统计数据库；机器可读形式的书写材料，诸如上述各种材料的激光只读存储器的复制和散布；巴黎俱乐部关于要求重新调整债务日期国家的经济状况和前景的报告(22)；分析巴勒斯坦经济增长前景的数量化框架—数据库和成套的统计软件；
- (c) 国际合作和机构间协调及联络
- (一) 将就属于本次级方案职权范围内的问题，同民间社会和学术界维持并加强合作；
- (二) 本次级方案将同相关的联合国实体、特别是区域委员会，以及同其他政府间机构，例如国际货币基金组织、世界银行、工发组织、劳工组织、世贸组织和区域开发银行，以各种方式进行交流资料，共同赞助活动以及进行协作。具体来说，这类活动有：参加货币基金组织/世界银行临时和发展委员会以及年会；与24国政府间小组合作，筹备世界银行和货币基金组织的会议；在后续协调会范围内，与77国集团的机构合作；与区域和次区域的发展中国家间经济合作集团合作并联系，进行研究和和其他活动，特别是与在非洲的非统

组织、西非经共体和南部非洲共同体进行合作和其他活动,以及与诸如援助非洲全球联盟等非政府组织进行联系;

- (c) 本次级方案也将通过机构间机构,同其他国际组织进行协调与联系。这类活动包括:参加并协助联非新议程和全系统关于非洲的特别倡议执行情况机构间工作队;参加由联合国驻被占领土特别协调员召开的机构间会议;
- (d) 此外,本次级方案还将协助编写提交可持续发展委员会的报告,并就消灭贫穷十年提出报告和文件以及其他与减轻贫穷有关的报告和文件;

(d) 技术合作(经常预算/预算外)

- (a) 咨询服务。派出咨询特派团从事并支持下列事项:检查有关有效参加国际贸易和投资的具体的发展任务;新的金融机制,诸如债务换环境,碳排放交易许可,建造--操作--转移安排,资本市场发展和使用派生金融产品管理利率和外汇风险,筹措贸易资金和债务策略。此外,应要求提供协助巴勒斯坦人民的咨询服务,以提高公私营部门在国际贸易和私人投资和有关事务方面的体制和管理能力。此外,还将向区域和区域间小组提供下列咨询服务:向24国政府间小组提供技术支助,向非洲决策者提供咨询服务,以设计和执行新的发展战略,以及加强南南合作框架(非洲经济发展和区域活力;东亚经验的教训);促进贸发会议技术合作活动的协调与统一,以利非洲国家,并在机构间一级促进协调与统一;
- (b) 集体培训:债务分析和新的金融机制;筹措贸易资金系统讲习班;
- (c) 外地项目:应要求进行具体领域的技术合作项目,以支持发展中国家,特别是最不发达国家以及薄弱和处于脆弱地位的经济体;制定国际贸易和企业发展领域的外地项目,以协助巴勒斯坦人民(4);拟定并执行约50个国家的债务管理和金融分析体系国别项目。

所需资源(按目前费率计算)

员额

- 11A.30 所提议的资源将支付上表11A.12所列32个专业人员以上职类员额和30个一般事务人员员额的费用。这一员额编制连同相关的非员额资源,估计足以执行上文概要列出的全部工作方案。因此,提议撤销下列15个员额,一个D-2,两个D-1,五个P-5,两个P-4/3,一个P-2/1和四个一般事务人员员额。

顾问和专家

- 11A.31 请拨追加经费637 700美元,供支付顾问(513 600美元)和特设专家组(124 100美元)费用如下:(a) 513 600美元支付所需外部专门知识的顾问费用,以支助各项活动和编写下列研究报告

和报告:协助《贸易和发展报告》内关于国际金融市场部分的工作;下装达格·哈马舍尔德纽约图书馆和日内瓦之间的数据转移,以编制关于非洲业绩前景和政策问题与非洲经济体供应经济学政策问题的材料;在本两年期内提供统计协助以制定非洲业绩前景和政策问题非洲经济体供应经济学政策问题的材料;最不发达国家的债务和财政问题;发展中国家在全球化金融环境中的金融战略(《贸易和发展报告》);证券投资和资本市场发展(《世界投资报告》);筹措贸易资金的原始模型;2000年以后最不发达国家的援助前景(提供最不发达国家行动方案十年末审查的投入);最适合于发展中国家要求的风险管理技术;关于巴勒斯坦经济的企业发展研究报告--实地报告和统计汇编;关于最近的巴勒斯坦经济发展状况的研究报告,特别注重贸易和投资方面;外地研究和数据汇编,以供制定技术合作项目;制定关于宏观经济和发展政策的材料以及全球相互依存性问题的材料;非洲的业绩前景和政策问题;协助特设专家组准备关于发展中国家经济合作问题的的工作;(b)提议的经费124 100美元供上文第11A.29(a)段内所列工作方案下的问题的九九专家组会议的费用。顾问和特设专家组追加经费,是为了确保由于上文要求的裁减员额编制而能够履行全部工作方案。

旅费

- 11A.32 请拨的资源数额减少(253 300美元),供作工作人员的咨询特派团、收集资料、协商和参加会议的旅费。所需资源数额是按部分支出经验计算的。

订约承办事务

- 11A.33 所需经费估计数175 900美元,供作本次级方案下出版物印刷费,包括《贸易和发展报告》以及中央统计科的出版物。

补助金和捐款

- 11A.34 所需费用估计数2 094 200美元,是国际电子计算中心主机操作和维修以及有关的电子计算服务费用中贸发会议应承担的份额。这些资源在以前的预算内编列在第29款,合资办理的行政活动项下。

次级方案 2

投资、企业发展和技术

表11A.13 按支出用途开列的总表
(千美元)

(1) 经常预算

用途	1994-1995 支出	1996-1997 经费	资源增长		重计费用前 总额	重计费用	1996-1999 估计数
			数额	百分比			
员额	18 553.8	19 913.8	(1 216.4)	(6.1)	18 697.4	(314.6)	18 382.8
其他人事费	109.1	50.2	(50.2)	(100.0)	-	-	-
顾问和专家	850.0	1 092.6	-	-	1 092.6	(7.2)	1 085.4
旅费	240.9	362.8	(148.9)	(40.4)	215.9	(1.4)	214.5
订约承办事务	196.7	192.6	-	-	192.6	(1.1)	191.5
共计	19 950.5	21 612.0	(1 413.5)	(6.5)	20 198.5	(324.3)	19 874.2

(2) 预算外资源

	1994-1995 支出	1996-1997 估计数	资金来源	1996-1999 估计数
			(a) 为下列提供支助服务	
			(i) 联合国组织	
	38.7	87.3	(ii) 预算外活动	76.9
			(b) 实质性服务	
	135.5	48.8	跨国公司政策分析信托基金	40.0
			国际会计和报告标准特设政府间	
	7.3	10.7	专家工作组信托基金	7.5
	7.1	3.6	科技促进发展特别活动	-
			(c) 业务项目	
	1 368.2	1 540.0	开发计划署	1 620.0
	2 333.6	2 575.0	技术合作信托基金	2 595.0
共计	3 880.4	4 265.4		4 339.4
(1)和(2)共计	23 830.9	25 877.4		24 213.6

表11A.14 所需员额

方案：投资、企业发展和技术

	常设员额		临时员额				共计	
	经常预算		经常预算		预算外资源			
	1996-1997	1998-1999	1996-1997	1998-1999	1996-1997	1998-1999	1996-1997	1998-1999
专业人员以上职类								
D-2	-	1	1	-	-	-	1	1
D-1	5	3	-	-	-	-	5	3
P-5	12	8	-	-	-	-	12	8
P-4/3	30	31	-	-	-	-	30	31
P-2/1	10	8	-	-	1	1	11	9
共计	57	51	1	-	1	1	59	52
一般事务人员职类								
特等	1	1	-	-	-	-	1	1
其他各等	32	28	-	-	-	1	32	29
共计	33	29	-	-	-	1	33	30
其他职类								
当地雇用人员	4	-	-	-	-	-	4	-
共计	4	-	-	-	-	-	4	-
总计	94	80	1	-	1	2	96	82

11A.35 本次级方案由投资、企业发展和技术司负责执行。本次级方案的重点是促进国际政策对话和在各国政府与其他发展事务当事各方交换经验，以评估由于新的经济环境所产生的企业发展方面的挑战和机会，包括乌拉圭回合以后的环境。这整套的活动将着重于投资、企业发展和让企业参加全球经济，并着重与技术和发展有关的问题。

11A.36 在执行本次级方案时，本司将起带头作用，为贸易和发展理事会的投资、技术和有关财务问题委员会提供服务，处理包括最不发达国家在内的投资和技术问题。本司并将在下列方面提供实质性服务：经社理事会的科学和技术促进发展委员会在技术方面的问题；贸易和发展理事会在其审议投资和其他非债务性资金流动的问题，包括南南关系方面和最不发达国家的发展；贸易和发展理事会的货物和服务贸易及商品委员会促进投资和知识问题；贸易和发展理事会的企业、工商促进和发展委员会促进企业发展问题，包括南南方面和最不发达国家的发展。将为第十届贸发

会议在文件编制方面作出贡献。本次级方案还将为讨论会和学术演讲提供投入或人才,并将就其职权范围内的问题编写贸发会议的新闻公报、新闻简报、访问和记者招待会。

- 11A.37 工作成果将反映在分析工作同业务工作的逐步结合,这样导致在上述领域中确定各国行动和国际支助措施的政策要素。分析工作同业务工作的日渐配合可以由下列的例子表明:现在可以从同一个司办公室内通过对促进投资的技术援助向各国政府提供投资政策的分析和咨询意见;以同样的方式还提供关于国际投资安排的分析和讨论会与讲习班,散发有关的研究报告以及关于联网和联网的做法的研究报告。
- 11A.38 第九届贸发会议决定,最不发达国家是贸发会议的工作中横跨各种题目的问题。根据这项决定,在本次级方案下的每一项活动都把最不发达国家的问题当作优先事项考虑,整个次级方案并向其次级方案5(最不发达国家、内陆和岛屿发展中国家)的活动范围内提供部门投入。

活动

11A.39 本两年期内,将进行下列活动:

(a) 向政府间/专家机构提供服务(经常预算/预算外)

(一) 会议文件

贸易和发展理事会:对关于《1990年代最不发达国家的行动方案》的执行作出投入;对《1990年代最不发达国家行动方案》的执行的第三次全球审查作出投入;

投资、技术和有关资金问题委员会:世界投资报告综览(两份);关于委员会在其1997年第二届和1998年第三届会议上应当作出决定的问题的报告;

企业、工商促进和发展委员会:委员会将选择报告题目;

科学和技术促进发展委员会:就委员会将于其1997年第三届会议上决定的问题编写两份报告;以提交委员会1999年第四届会议;为政府间专家组就委员会在其第三届会议(1997年5月)上确定的问题所提出的报告作出投入;

(二) 实质性服务。贸易和发展理事会,8次会议;投资、技术和有关资金问题委员会,14次会议;企业、工商促进和发展委员会,10次会议;科学和技术促进发展委员会第四届会议,10次会议;专家组会议,32次会议;

(三) 专家会议。就投资、技术和有关资金问题委员会所决定的问题举行3次专家会议,就企业、工商促进和发展委员会所决定的问题举行4次专家会议;

(四) 特设专家组。在下列各方面设立14个特设专家组:同世界投资报告有关的主题(2)考虑

于可能的多边投资框架有关的问题(2);与贸易有关的知识产权协定所提供的吸引投资的机会;外国直接投资、贸易、技术和发展与所有规模的跨国公司及其对发展的贡献的问题之间的关系;在国家科学和技术创新政策和投资政策方面的经验;通过在不同技术发展水平的国家间交换经验,确定有利于建立技术能力、创新和向发展中国家转让技术的政策和因素;就促进投资的区域战略交换经验;中小型企业会计;公司内合作促进企业发展;政府政策促进企业发展;竞争性和建立技术能力促进企业发展;

(b) 其他实质性活动(经常预算/预算外)

(一) 经常出版物。25份经常出版物:《世界投资报告》(2);《世界投资指南区域系列》(每年2期);《行进执行通报系统公报》;《跨国公司学报》(6);《跨国公司通讯》(季刊);《企业发展、竞争性和能力建设》(双月刊);《国际会计和报告审查》(2);对最不发达国家的年度报告作出投入;对《贸易和发展报告》作出投入;

(二) 非经常出版物。44份非经常出版物:在全球和区域两级的外国直接投资和有关政策(4);外国直接投资、技术和贸易;有关题目及其对发展的影响(4);各种规模的跨国公司对发展的贡献(4);可能的多边投资框架对发展问题的影响(6);与贸易有关的知识产权协定为投资和新技术创造的机会;审查一些国家的科学、技术和发明活动(3);审查某些国家的投资政策(3);与投资政策审查有关的经验以及科技和发明的审查;新技术带来的政策问题;促进发展中国家本地的发明能力和技术活动的政策和因素分析;信息技术在发展中国家传播方式及其影响的分析;提高发展中国家和经济过渡国家能力,以改善它们的投资环境;促进外国直接投资和发展中国家间的互相投资;改善发展中国家和经济过渡国家的国际竞争性;公司内部合作,以增加能力和扩大贸易;提高企业竞争性的政府政策;政府与商界对话的经验;信息技术对发展中国家的企业的竞争性的影响;在技术和企业发展方面的南南合作;综览;发展中国家的企业在竞争性和技术能力建设方面的区域和部门机会的一些问题,包括企业间建立联络网(2);提高经济过渡国家中小企业的企业竞争性;挑战和机会;在一个技术合作项目内发展企业精神;环境会计的准则;中小企业会计;发展中国家和经济过渡国家中的会计教育;

(三) 供外界使用的技术材料(数据库、软件等);环境会计索引;

(c) 国际合作和机构间协调及联络

同各区域经委会及其附属机关——包括区域技术中心——之间的密切合作;同各政府组织和非政府组织、各国和国际的商业组织、专业协会、工会和学术界之间的联络、合作和协调,以处理与外国直接投资、科学和技术促进发展、企业发展和会计方面的问题。同国际组织之间的联系,特别是世界银行、各区域发展银行、货币基金组织、劳工组织、电讯联盟、产权组织、工发组织、教科文组织、气象组织、经合发组织、各区域和次区域团体;同上述组织联合进行研究和技術合作,包括参加咨询理事会、协调理事会和讲习班;

(d) 技术合作(经常预算/预算外)

- (一) 咨询服务。包括顾问访问团、报告、圆桌会议/学术讨论会/实习班等,这些活动将同本次级方案的政策和分析活动互相配合。至少有30个政府或区域团体将从这些活动中获益。
- a. 就投资的双边、区域和国际安排方面向各国政府提供咨询意见;向各国政府和区域集团,特别是最不发达国家提供援助,制订、修改和(或)协调它们在外国直接投资和技术转让方面的一般性政策或部门性政策、法律和规定,以便利互利的互通往来,协助各国政府,特别是非洲国家政府和最不发达国家政府,以加强和简化它们评价、监测和促进外国投资的机制,包括此机制对环境的影响,协助各国政府在具体部门中间跨国公司谈判,协助各国政府增加其吸引外国投资的竞争能力;就科学和技术成果的商业化问题向各国政府提供咨询服务;向各国政府,特别是发展中国家政府就信息管理政策提供咨询意见;在技术发展方面提供技术援助,包括信息技术,并通过信息系统和联网散发有关信息;向从事科学和技术发明政策和投资政策的审查工作的政府提供咨询意见;
- b. 向各国政府及其他有关发展工作者(根据第九届贸发会议的定义,这包括民间社会中所有政府和非政府人员)就下列事项提供咨询意见:企业发展战略;研究与发展同企业界之间的联系;竞争性和伙伴关系的机会;建立传播无害于环境的技术的伙伴关系;竞争性和技术能力建立的南南关系;向那些参加在技术合作项目中促进企业精神的全球会议的人提供支助;就会计改革和重新训练提供咨询服务;
- (二) 集体训练:在国际投资和技术领域中的多边安排向政府官员和非政府组织提供培训讲习班、讨论会和学术讨论会;关于外国直接投资的国际框架;关于外国直接投资的国际安排;外国直接投资和激励办法以及国际投资安排;指认由与贸易有关的知识产权协定所带来的吸引投资的机构;发展信息支助服务和技术评估活动;关于创造有利的投资环境、私有化、合资安排、资金市场发展、技术转让和技术传播、自然资源合同中的财务和金融安排、知识产权保护政策的法律问题;科学、技术和发明活动政策同经济政策的结合;企业发展政策;私有化问题;竞争性和技术合作的选择;关于环境会计的培训讲习班;
- (三) 外地项目。在技术合作项目中促进企业精神——在非洲、亚洲和拉丁美洲从事企业精神发展(15个国家);为促进贸易、投资和技术合作建立企业联络网;在非洲建立发明和企业发展中心(参与国家包括科特迪瓦、加纳、坦桑尼亚和津巴布韦);阿塞拜疆的会计和审计改革;为非洲设立会计的空中学习方案(参加国家包括喀麦隆、刚果共和国和中非共和国);

所需资源(按目前费率计算)

员额

- 11A.40 本项目下的经费用于51名专业人员以上员额和29个一般事务人员员额, 如表11A.14所示。员额表反映了下列建议:(a)将一个处理跨国公司活动的临时性的D-2员额改叙为常设员额;(b)如上面第11A.7段所述,将贸发会议/区域经委会联合股(4名P-5,3名P-4/3,4名当地雇员员额)外调到各区域经济委员会;(c)内调入本次级方案4名P-4/3员额(2名调自次级方案3,2名调自次级方案4),以加强本次级方案;和(d)裁撤2名D-1,2名P-2/1和4名一般事务人员员额。

其他人事费

- 11A.41 在科学和技术促进发展和跨国公司的两个前方案下曾经为1996-1997两年期间的一般临时助理划拨了50 200美元。此处建议为1998-1999年维持这个资源,将其转拨到方案支助,由中央负责管理。

顾问和专家

- 11A.42 维持现有水平1 092 500美元将可为顾问服务提供80 200美元经费,为特设专家组提供284 400美元,其分配情形如下:

- (a) 建议编列经费808 200美元,用于编写下列研究报告和材料的特别服务之用:(-)将由投资、技术和有关资金问题委员会在其第二和第三届会议上决定的优先主题如下:国际投资、跨国公司和技术、发明和投资政策,促进投资和技术发展战略;国际会计标准和有关事项;(-)企业、工商促进和发展委员会将于其第二和第三届会议上就包括技术和企业发展以及会计的互相关系的企业发展问题决定的优先主题;(-)科学和技术促进发展委员会在其第三届会议上将就科学和技术促进发展问题决定并向其第四届会议提出的优先主题;
- (b) 建议编列284 400美元的经费,用于上面第11A.39(a)段提到的14个特设专家组。

旅费

- 11A.43 就与下列活动有关的旅费,建议开列经过裁减的经费215 900美元:外国直接投资的报告制度;参加会计方面的国际会议;同各区域经委会、国际组织特别是经合发组织、欧洲联盟、世界银行进行协商,以及参加与本次级方案有关的会议。

订约承办事务

- 11A.44 编列维持活动经费192 600美元,用于本次级方案下的外部印刷,包括《世界投资报告》和《世界投资指南》。

次级方案 3

国际商品和劳务贸易及商品

表11A.15 按支出用途开列的总表
(千美元)

(1) 经常预算

支出用途	1994-1995 支出	1996-1997 经费	资源增长		重计费用前 总额	重计费用	1998-1999 估计数
			数额	百分比			
员额	20 395.6	20 216.8	(633.9)	(3.1)	19 582.9	(370.0)	19 212.9
顾问和专家	313.5	391.4	30.5	7.7	421.9	(3.8)	418.1
旅费	216.0	312.8	-	-	312.8	(2.3)	310.5
订约承办事务	-	-	48.2	-	48.2	(0.2)	48.0
共 计	20 925.1	20 921.0	(557.2)	(2.6)	20 363.8	(376.3)	19 987.5

(2) 预算外资源

	1994-1995 支出	1996-1997 估计数	资金来源	1998-1999 估计数
			(a) 为下列提供支助服务	
			(-) 联合国组织	
	290.6	-	(-) 预算外活动	146.2
			(b) 实质性活动	
			(c) 业务项目	
	3 427.5	2 090.0	开发计划署	2 539.0
	2 584.7	2 010.0	技术合作信托基金	2 237.0
共 计	6 302.8	4 100.0		4 922.2
(1)和(2)共计	27 227.9	25 021.0		24 909.7

表11A.16 所需员额

方案：国际商品和劳务贸易及商品

	常设员额		临时员额				共 计	
	经常预算		经常预算		预算外资源			
	1996-1997	1998-1999	1996-1997	1998-1999	1996-1997	1998-1999	1996-1997	1998-1999
专业人员以上职类								
D-2	2	1	-	-	-	-	2	1
D-1	5	4	-	-	-	1	5	5
P-5	10	10	-	-	-	-	10	10
P-4/3	37	33	-	-	-	-	37	33
P-2/1	8	7			1	1	9	8
共 计	62	55	-	-	1	2	63	57
一般事务人员职类								
其他职等	30	26	-	-	-	-	30	26
共 计	30	20	-	-	-	-	30	26
总 计	92	81	-	-	1	2	93	83

- 11A.45 本次级方案将由国际商品和劳务贸易及商品司执行。该司负责向货物和服务国际贸易及商品委员会及该委员会所属专家会议提供实质性服务，并在投资、技术和有关资金问题委员会审议竞争法和政策问题时和向关于竞争法和政策对专家会议提供实质性服务。
- 11A.46 活动旨在通过协助发展中国家有效加入国际贸易体系，协助应付各项挑战和尽量扩大全球化和自由化对可持续发展所生的良好影响。将特别重视最不发达国家以及经济结构脆弱的某些发展中国家，包括依赖商品的发展中国家。也将考虑到经济转型国家的特殊利益。
- 11A.47 重点将放在更精确地分析与增进发展中国家，特别是最不发达国家贸易和发展机会最为相关的问题，特别是关于发展、妨碍贸易顺利进行的障碍，包括妨碍贸易扩充和多样化的壁垒的后乌拉圭回合协定对发展的影响，以及与国际贸易议程有关的问题，包括：新出现的问题、劳务部门的出口机会、竞争法和政策对发展的影响；贸易、环境和发展之间的相互关系；商品问题；监测和分析各国加入世界经济和国际贸易体系的进程。也将协助编写贸发会议第十届会议的文件。
- 11A.48 也将特别重视技术合作方案的执行，并特别把工作重点放在依照贸发会议第九届会议最后文件(A/51/308)第97(二)段的明确规定，在该司主管的领域，加强这些方案的成效和影响。

- 11A.49 本次级方案下的活动预料将可增进发展中国家的能力，以便：扩展贸易并使其多样化；履行其多边义务、理解和利用多边贸易制度所规定的权利和推进其发展目标。
- 11A.50 本次级方案将向讨论会和讲演提供投入，以及为就其权限范围内的问题编写新闻稿、新闻简报、会谈和记者招待会的材料提供投入。
- 11A.51 贸发会议第九届会议决定，最不发达国家将构成横跨贸发会议所有工作的一项问题。依照这项决定，本次级方案下的每一项活动将优先考虑到最不发达国家问题，而整项次级方案将在其工作范围内向次级方案5，最不发达国家、内陆和岛屿发展中国家所列的活动提供所需的部门投入。

活动

11A.52 本两年期内将进行下列活动：

(a) 向政府间/专家机构提供服务(经常预算/预算外)

(一) 会议文件

- a. 大会。世界商品趋势和前景，特别重视依赖商品的发展中国家；
- b. 贸易和发展理事会。协助编写关于《1990年代支援最不发达国家行动纲领》执行情况的报告；协助编写《1990年代支援最不发达国家行动纲领》执行情况第三次全球审查的报告；
- c. 国际商品和劳务贸易及商品委员会。就委员会尚待决定的主题编写四份报告；
- d. 投资、技术和有关资金问题委员会。关于竞争法和政策的两份报告；
- e. 可持续发展委员会。关于贸易、环境与发展的两份报告；
- f. 自然资源委员会。关于贸发会议有关自然资源的工作报告；
- g. 《生物多样性公约》缔约国会议。生物原资源的贸易；

(二) 实质性服务。贸易和发展理事会的8次会议；货物和服务国际贸易及商品委员会的20次会议；投资、技术和有关资金问题委员会的4次会议；

(三) 专家会议。就尚待货物和服务国际贸易及商品委员会第三(1997)和第四届会议(1998)决定的问题举行的八次专家会议；为投资、技术和有关资金问题委员会举行的次有关竞争法和政策问题的专家会议；

(d) 有关下列问题的特设专家组：后乌拉圭回合框架的政策选择及其同发展的联系；影响发展中国家和经济转型国家加入国际贸易体系的因素；国际贸易体系的发展及其对发展中国家的影响；贸易和环境领域的新问题和从发展观点出发的优先事项；在各国之间确定对竞争法和政策问题所用办法的共同立场和具体适用供依赖商品国家采用的结构化商品筹资技术；

(b) 其他实质性活动(经常预算/预算外)

- (一) 经常出版物：关于下列问题的41份经常出版物：有关竞争法及政策和限制性商业惯例一些特定方面的发展(4份)；关于限制性商业惯例的示范法或法律--订正文本(2份)；关于竞争问题的手册(2份)；贸发会议在贸易、环境与发展领域的活动(2份)；《世界矿物贸易统计手册》(2份)；普遍优惠制度计划订正案文及其利用(15份)；A系列：国际贸易：发展前景(8份)--分析研究；B系列：商品发展和贸易(2份)--分析研究；C系列：贸易、环境与发展(4份)--分析研究；D系列：竞争法和政策(2份)--分析研究；以及协助编写每年一份的《贸易和发展报告》、《世界投资报告》和在本次级方案所涉领域编写最不发达国家年度报告；
- (二) 非经常出版物：关于下列问题的12份非经常出版物：协助制订秘书长关于最不发达国家的特别倡议；对进口制度的定量分析；进口制度名录(2份)；致力资源和发展问题工作的机构名录；对发展采用综合性和/或参与性办法的支援场所名录；贸易分析和信息系统用户手册(2份)；以及就尚待贸发会议同世贸组织共同决定的课题进行的贸发会议/世贸组织联合研究：关税和与发展中国家出口特别相关的其他贸易措施(2份)；在贸易领域执行《支援最不发达国家行动计划》(2份)；
- (三) 分发电子和视听材料；分发贸易分析和信息系统CD-ROM的新版本(4份)；
- (d) 供外界用户利用的技术材料，例如：增订市场分析和贸易限制软件；修订和进一步合并关于关税、非关税措施、商品和劳务贸易流量和普惠制的计算机化数据库；与有关改革方案对最不发达国家和粮食净进口发展中国家可能有害影响的措施的决定有关的分析材料(但以这项决定列入世贸组织合作方案为条件)；关于普惠制和其他优惠和有关贸易法，例如普惠制计划的技术援助的资料和培训教材(《手册》)(4份)、互联网络数据和通讯(2份)、优惠率在优惠贸易安排方面的新发展及其对发展中国家的影响；竞争问题主管当局的名录和决定；保护消费者手册；供世贸组织加入国和供对外贸易领域中的训练和人力资源开发方案用的训练教材；关于有助于能力建设的劳务出口机会的分析资料；国际贸易议程上的各项问题，包括新出现的问题和关于与贸易有关的知识产权方面的协定所提供的机会；关于贸易、环境与发展环境的培训手册；载在互联网络源页上的有关贸易、发展与环境的信息；关于贸易、发展与环境的通讯(4份)；在生物资源、贸易倡议框架内建立关于自然来源专利的数据库和关于对贸易具有影响的环境措施数据库(同世贸组织合作)；关于透明度和市场信息的商品数据库；收集和分类贸易措施；增订和传播贸易分析和信息系统的信息，包括普惠制和编制贸易分析

和信息系统软件；编制专用的贸易分析和信息系统信息(3份)有关自然资源信息的互联网络数据库，包括矿业数据系统；关于对资源开发采用参与性办法的交互教学用教材(CD-ROMs)；供从事资源开发政策的政府官员利用的信息材料(CD-ROMs)；建立关于对劳务贸易有影响的措施的数据库(与世贸组织合作)；关于改善与劳务贸易有关统计的建议，和参与贸发组织、世贸组织、货币基金组织、世界银行和联合国订处关于改善劳务统计的工作组；与个别国家或个别部门有关的技术说明，以便协助发展中国家尽量扩大全球化和自由化对可持续发展所生的有利影响；

(c) 国际合作和机构间协调及联络

- (一) 在实质性和技术性合作活动合办方案的范围内同世贸组织合作；参加世贸组织的会议，特别是贸易和发展委员会以及贸易和环境委员会的会议，并应要求提供有关的投入；同知识产权组织和世贸组织合作，确定关于与贸易有关的知识产权方面的协定所提供的机会；同洛美协定的非洲、加勒比和太平洋缔约国、世界银行、拉丁美洲经济体系、伊斯兰开发银行和其他区域及分区域机构合作，并就国际贸易问题和有关的数据事务同民间团体联络；同贸易中心和私营部门合作，促进能力建设和增加发展中国家的劳务出口；就竞争法及政策和保护消费者问题同世界银行、拉美经济体系、国际消费者协会和经合组织合作；参与经合组织有关贸易、环境与发展的会议；《联合国生物多样性公约》；《控制危险废物越境转移的巴塞尔公约》；《联合国气候变化框架公约》和非政府组织的活动；同世界银行、货币基金组织、全球环境融资、开发计划署、国际热带木材组织、环境规划署、工发组织、各区域委员会、东盟、多边环境协定秘书处、非政府组织、和民间社会其他代表就贸易、环境与发展问题进行的协商与合作；就综合性数据库和示范同世界银行合作，并同区域和分区域机构协调，执行交互式贸易分析和信息系统传播方案；同普惠制联络中心、区域一体化秘书处合作，执行技术合作活动；
- (二) 依照大会第1995(XIX)号决议，贸发会议将继续促进涉及商品领域的所有机构所进行活动的协调，包括商品共同基金、粮农组织、世贸组织、制造商和消费者组织、区域间和区域商品制造商组织、非政府组织和商品机构、非统组织、拉美经济体系、《洛美公约》的非洲、加勒比和太平洋缔约国、欧盟和经合组织。

(d) 技术合作(经常预算/预算外)

- (一) 咨询服务。咨询特派团和支援(发展中国家，主要是最不发达国家和某些经济转型国家)，工作涉及：在后乌拉圭回合框架内与贸易有关的发展政策选择(2次)就新的国际贸易政策问题对发展所生影响进行经济分析(2次)；协助发展中国家了解多边贸易体系，和加入世贸组织(10次)；参加关于国际贸易议程的区域和全国会议(3次)；增进各国对普遍优惠制度及其他优惠安排的熟识程度和更有效地利用机会(6次)加强发展中国家劳务部门的能力和确定劳务出口机会(6次)；同发展中国家私营劳务部门合作，推动它们参与政策拟订和增加其出口(2次)在发展中国家和经济转型国家通过、修订和实施关于竞争和保护消费者的立法(8次)；贸易、环境与发展(6次)；就如何利用商品

价格风险管理工具和结构化筹资工具向各国政府和商品生产者、出口商和进口商提供咨询意见(6次);资源开发的技术和政策方面,特别是为最不发达国家,其中包括在可持续发展的范围内就矿物引导的发展和如何对商品资源管理采用参与性综合办法提供咨询意见(2次);

- (二) 集体培训。讨论会和支援(发展中国家,主要是最不发达国家和某些经济转型国家),主题涉及:协助发展中国家从发展的观点了解多边贸易制度,包括列在国际贸易议程上的新出现的问题;发展中国家和经济转型国家加入世贸组织,包括协助它们增进对世贸组织权利和义务的了解(2次);加强发展中国家劳务部门的能力和确定出口机会;关于普惠制、其他贸易法和优惠贸易安排的全国讨论会(8次);编写对外贸易领域中的训练和人力资源开发方案所用的培训教材,包括普惠制度、商业外交和其他贸易政策问题的课程(20次);关于竞争和保护消费者的立法(8次);关于贸易、环境与发展关于与生物资源贸易有关事项的培训和能力建设(2次);在与政府商品进出口政策和如何利用风险管理工具等有关方面提供实质性支助的多国和国家讲习班(2次);建立新的商品交易所;利用新的商品筹资技术,例如发行用资产作保证的证券(2次);改善阻碍利用低成本商品资金的法律和管制条件(2次);商品多样化的政策、做法和管理;特别在最不发达国家,促进横向和直向多样化的商品加工,采矿、环境和发展方面的能力建设方案(2次);环境管理和采矿部门社会影响管理的讲习班;促进对资源开发采取参与性综合程序的土地管理制度讲习班;在选定的个别国家联系中心安装贸易信息系统和提供培训,以及区域和分区域集团的培训;对选定区域和分区域集团工作人员提供在职训练,以便利用贸易信息系统进行交互合作;
- (三) 外地项目。外地项目涉及:在最不发达国家和非洲国家制订贸易政策的能力建设;普惠制和其他优惠贸易安排(2项);多边贸易体系,包括新出现的问题;加入世贸组织(10项);劳务方面决策的能力建设和加强非洲国家决策同劳务方面区域和国际贸易之间的关系(4项);同私营部门合作,在加入国际贸易体系方面促进发展中国家和经济转型国家的劳务贸易(3项);通过制订训练课程和培训训练人员加强由培训机构组成的对外贸易领域中的训练和人力资源开发网(12项);关于竞争和保护消费者的立法(6项);贸易与发展 and 生物资源的贸易(10项)。

所需资源(按目前费率计算)

员额

- 11A.53 如上面表11A.16所列,本次级方案所需设置的员额包括55名专业人员以上职等员额和26名一般事务人员员额。兹建议:(a)如同上文第11A.21段所述,把一名D-2员额调往行政领导和管理,并将其改叙为贸发会议副秘书长职位;和(b)由于工作方法合理化,裁撤执行工作方案不再需要的一名D-1、两名P-4/3、一名P-2/1和四名一般事务人员员额。

顾问和专家

11A.54 经增拨的经费421 900美元, 包括275 900美元用于顾问服务和146 000美元用于特设专家组, 详细情况如下:

- (a) 拟议编列一笔概算275 900美元, 用于特别顾问服务, 以便对活动提供深入的支助、编写研究和报告, 情况如下: 编写贸发会议最不发达国家特别倡议所规定编写的关于供应能力的研究; 协助编写与下一决定有关的分析资料; 关于有关改革方案对最不发达国家和粮食净进口发展中国家的可能有害影响的措施的决定; 就乌拉圭回合协定对发展所生动态影响进行的因国而异的研究; 资源开发项目所用的土地管理制度; 改进关于影响劳务贸易的措施的数据库所用的计算机软件, 以及增订数据库; 为发展中国家进行新出现问题的政策影响分析; 货物和服务国际贸易及商品委员会即将召开的关于劳务出口和新问题的三次专家会议的文件; 商品多样化方面的财政和非财政奖励; 贸易机会和贸易加工, 通过使多样化的合营企业和外国直接投资促进商品多样化; 编写《关于限制性商业惯例示范法的评论》的订正版本; 关于保护消费者法律和政策的背景工作; 贸易自由化和可持续发展之间的关系, 着重特定的部门; 在生物贸易倡议的框架内对养护生物多样性提供经济奖励的措施; 进行与特定部门有关的研究, 以便协助由货物和服务国际贸易及商品委员会召开的专家会议; 关于贸易、环境与发展的讨论; 在多边环境协定范围内的贸易措施和其他政策工具; 在特定部门把费用并入成本的卓有成效的经验; 在把贸易同环境衔接方面, 中小型企业特殊条件和需要;
- (b) 所需经费估计数146 000美元用于上文第11A.52(a)(四)所述的六次特设专家组会议。

旅费

11A.55 工作人员旅费将继续需要目前编列的经费312 800美元, 以便同各区域委员会、国际组织和有关的政府、企业和非政府组织协商; 派代表出席与工作方案有关的会议; 实地调查特派团, 以便支助会议文件和研究的编写; 和就与本次级方案有关的问题支助各国政府和同它们协商。

订约承办事务

11A.56 请求新编列一笔经费46 200美元, 用于编印: 贸易信息系统用户手册; 进口制度名录; 关于贸发会议正在进行的商品活动的传单; 和在克服妨碍扩展出口和多样化的障碍方面成功经验的研究; 和在日益全球化的世界经济中贸易和投资关系日益紧密对发展所生的影响。

次级方案 4

促进发展和贸易效率的服务基础结构

表11A.17 按支出用途开列的总表
(千美元)

(1) 经常预算

支出用途	1994-1995 支出	1996-1997 经费	资源增长		重计费用 前总额	重计费用	1998-1999 估计数
			数额	百分比			
员额	12 705.1	14 645.6	(167.3)	(1.1)	14 478.3	(269.8)	14 208.5
顾问和专家	206.0	245.1	-	-	245.1	(1.3)	243.8
旅费	151.2	223.5	-	-	223.5	(1.4)	222.1
订约承办事务	21.3	33.5	-	-	33.5	(0.1)	33.4
共 计	13 083.6	15 147.7	(167.3)	(1.1)	14 980.4	(272.6)	14 707.8

(2) 预算外资源

	1994-1995 支出	1996-1997 估计数	资金来源	1998-1999 估计数
	-	-	(a) 为下列提供支助服务	
	1 871.8	1 239.3	(一) 联合国组织	-
	-	-	(二) 预算外活动	1 041.0
	6 198.5	4 670.0	(b) 实质性活动	-
	12 607.6	13 194.0	(c) 业务项目	
			开发计划署	5 195.0
			技术合作信托基金	14 445.0
共 计	20 677.9	19 103.3		20 681.0
(1) 和 (2) 共计	33 761.5	34 251.0		35 388.8

表11A.18 所需员额

方案：促进发展和贸易效率的服务基础结构

	常设员额		临时员额				共 计	
	经常预算		经常预算		预算外资源			
	1996-1997	1998-1999	1996-1997	1998-1999	1996-1997	1998-1999	1996-1997	1998-1999
专业人员以上职类								
D-2	1	1	-	-	-	-	1	1
D-1	3	3	-	-	1	-	4	3
P-5	9	9	-	-	4	3	13	12
P-4/3	23	21	-	-	-	-	23	21
P-2/1	8	8	-	-	1	1	9	9
共 计	44	42	-	-	6	4	50	46
一般事务人员职类								
其他职等	20	18	-	-	5	4	25	22
共 计	20	18	-	-	5	4	25	22
总 计	64	60	-	-	11	8	75	68

11A.57 本次级方案将由发展和贸易效率服务基础设施司执行，该司也向企业、工商促进和发展委员会提供实质性服务。

11A.58 活动的重点是，协助发展中国家，特别是最不发达国家和经济转型国家建立贸易支助服务，例如海关、运输、银行和保险、电信或商业信息，并进行调整使其符合这些国家的需要，特别是把重点放在微型企业，中小型企业和非正式部门的需要。该司将从中小企业的观点分析贸易支助服务的情况，并在政策改革、传播最佳办法、利用现代化范围广泛的培训工具和信息技术及全球网络的基础上制订解决办法。将为这些解决办法的实际执行发动和支助技术合作项目。该司也将审查和评价贸易效率倡议的进展，包括到目前为止在贸易网点的运作及其相互间业务的推展方面所取得的经验。将确定和传播具体的范例，以便通过私营部门和基层组织可以相互作用的机制提供配合小型非正式企业家需要的服务。将协助编写贸发会议第十届会议的文件和关于技术合作的年度报告。本次级方案也将为讨论会和讲课，以及为编写有关其权限范围内各项问题的新闻稿草稿、新闻简报、采访和记者招待会提供投入。

11A.59 该司也将协助执行《小岛屿发展中国家可持续发展行动纲领》。贸发会议第九届会议决定，最不发达国家问题应成为横跨贸发会议所有工作的一项问题。依照这项决定，本次级方案下每一项活动都将优先考虑最不发达国家问题，而整项次级方案将向次级方案5，最不发达国家、内陆和岛屿发展中国家下的活动提供属其工作范围的必要的部门投入。

11A.60 1998-1999两年期,该司活动的预期成果如下:

- (a) 将增进关心这些问题的发展中国家和经济转型体提高贸易效率的能力,其方法是,针对处理诸如海关改革和自动化、海关数据输入、控制和管理系统(海关数据输、管系统);货物追踪,货物资料预报系统,全球贸易网点网络、海运培训发展方案之类问题的方案,提高其成效和增加受其惠益的国家数目,和向小型企业及非正式部门提供实质性服务;
- (b) 依照联合国贸易效率国际讨论会的各项建议,协助关心的发展中国家评价其贸易支助服务的效率及最佳办法。同国际电信联盟合作,评价新建立的全球信息基础结构对贸易的实际影响,并确定有关的行动领域;
- (c) 通过推动过境转运协定,减轻内陆发展中国家所遭遇的难以有效率地进行贸易的问题,特别是与过境转运有关的问题。

活动

11A.61 本两年期内将进行下列活动:

(a) 向政府间/专家机构提供服务

(一) 会议文件

- a. 大会。关于中亚内陆国及其毗邻的开发中过境国的过境环境的报告(大会第51/168号决议);
- b. 贸易和发展理事会。协助编写关于1990年代支援最不发达国家行动纲领执行情况的报告;协助编写1990年代支援最不发达国家行动纲领执行情况的第三次全球审查;
- c. 企业、工商促进和发展委员会;两份有关尚待委员会决定的主题的报告;

(二) 实质性服务;企业、工商促进和发展委员会的十次会议;

(三) 就1997年企业、工商促进和发展委员会第一次会议决定的议题,由该委员会召开三次专家会议;

(四) 关于下列问题的特设专家组:出口信贷保险;贸易资金和支付机制;过境运输设施;私营部门和对社会负责的投资者在提供小额资金方面所起的作用;和发展中国家的小额贷款机构;

(b) 其它实质性活动(经常预算/预算外)

- (一) 推广各项法律文书,包括制订有关的标准,例如:制订和推广有关过境运输的示范国际协定;推广与国际电子贸易有关的法律文书;制订和推广促进贸易网点的法律文书;
- (二) 经常出版物。关于下列问题的十六份经常出版物:海洋运输的审查;海运培训发展方案(2份);运输通讯(8份);贸易网点通讯;贸易促进通讯(2份);关于贸易网点方案的报告(2份);
- (三) 非经常出版物。关于下列问题的十三份非经常出版物:港口和运输的质量管理;运输事务的信息技术和成果指标;评价贸易促进和统计方面的发展;贸易效率评价方法;小岛屿发展中国家:关于经济脆弱性和贸易效率的问题;过境运输的促进;问题和前景;关于贸易效率法律问题的手册:买卖合同;国际贸易术语解释通则和国际支付;关于贸易效率法律问题的手册;运输、记录和保险;关于开发人力资源以促进贸易效率的指南;贸易网点指南和最佳办法手册;遴选促进私人投资的小额贷款机构;向贫民提供的保险服务;电子商业和发展—全球贸易网点网评价;
- (四) 供外界用户利用的技术材料;关于货物资料预报系统和海关数据输、控、管系统的小册子(2份);港口专论(2份);贸易网络的维持/修订;与港口和运输有关训练教材的维持/增订;增补海关数据输、控、管系统和货物资料预报系统软件;根据金融服务提供者的资料编制国际和国别数据;关于金融服务提供者数据库的传单;修订通过贸易网点提供的投资信息;小额贷款机构评定等级和遴选机制;小额贷款机构的财务报告标准;提供关于在贸发会议主持下设立的新型部门基金资料的传单;关于小额贷款银行业务和向贫民提供保险服务的录像材料;关于拉丁美洲、亚洲和非洲小额贷款银行业务的国别简报和简要报告;海运培训发展方案公报(6份);海运培训发展方案目录(2份);关于在衡量发展中小国的经济脆弱性时同时适用贸易效率评价的准则;关于贸易网点和全球贸易网点网络的小册子(2份);维持/增订全球贸易点网络软件;维持/增订电子贸易机会数据库;编写和维持互联网网页;
- (c) 国际合作与机构间协调和联络(经常预算/预算外)
- (一) 该司将同下列联合国机构和联合国系统机关保持联络,并参与其活动:贸易中心、各区域委员会(关于贸易促进、过境运输和信息交流及电子贸易标准等问题,特别是同欧洲经委会和亚太经社会)、政治协调和可持续发展部(依照关于《关于小岛屿发展中国家可持续发展的行动纲领》执行情况的大会第49/122和50/116号决议)、世界银行、货币基金组织、电讯联盟、工发组织、海事组织、国际法委员会、劳工组织和知识产权组织。每一个月都将同贸易中心和欧洲经委会举行三边协调会议;
- (二) 该司也将同下列组织进行极其密切的合作:世贸组织、世界海关组织和各区域开发银行;

- (三) 该司也将协助编写秘书长向可持续发展委员会提出的关于《关于小岛屿发展中国家可持续发展的行动纲领》执行情况的年度进展报告；
- (四) 将同由有助于促进本次级方案各项目标的私人团体和非政府组织组成的网络密切联系，这些组织包括国际商会、国际海事委员会、协助赤贫国家协商小组、世界贸易中心协会、互联网络社、出口商协会、推广贸易组织、促进贸易机构、互联网络服务提供者、有关的私营企业和学术机构；
- (d) 技术合作(经常预算/预算外)
- (一) 咨询服务。应有兴趣的发展中国家提出的要求，估计将提供50次关于下列问题的咨询服务：制订有助于建立促进发展和贸易效率的服务基础结构的国家政策，特别是通过执行有关关税、运输、银行及保险、电讯、商业信息以及联合国贸易效率国际研讨会所通过的商业惯例；协助过境运输协定的拟订和谈判；通过规则、程序和表格的标准化、协调统一和精减促进贸易和运输；建立推广和促进国际贸易及运输的法律框架；增加向中小企业和向微型企业以及非正式部门提供的银行和保险服务；建立当地提供贸易支助服务的培训能力；促成有利于私人资金向为贫民提供金融服务的市场投资的法律环境；提供贸易支助服务，特别针对非正式和微型企业家；根据联合国贸易效率国际讨论会的各项建议评价贸易支助服务和最佳办法的效率；建立和管理贸易网点，和利用与全球贸易网点网络有关的服务，包括电子贸易机会的收集、制订计划和传播；电子商业的惯例，并特别注重最不发达国家和例如中小型企业一类的小型用户；《关于小岛屿发展中国家可持续发展的行动纲领》与贸易效益有关的问题；依照使小岛屿发展中国家经济重新专业化的观点制订推展服务的战略；
- (二) 集体培训。在贸易支助服务、向微型企业提供服务和在非正式部门及小额资金等方面，调查训练的需要。在下列领域制订、安排和支助(包括编制、核实和修订供广泛传播的培训教材)供发展中国家政府官员和私营部门业者参加的培训方案、讨论会和讲习班：运输和有关服务(包括过境运输)的管理；在海关数据输、控、管项目的范围内进行海关改革和自动化；在货物资料预报系统项目的范围内提供货物追踪工具；促进贸易和多式联运；国际运输和贸易运输的法律问题；贸易网点管理；电子商业和互联网络的利用；向微型企业或非正式部门提供服务；和培训训练机构的管理人员；
- (三) 外地项目。向海关自动化与改革(海关数据输、控、管系统)、货物追踪(货物资料预报系统)提供实质性投入，并协调其外地项目；编制新的海关数据输、控、管系统和货物资料预报系统项目，以便在其他发展中国家和经济转型国家实施，并特别重视内陆国家，在内陆国家，合并这两个系统应旨在研制出监测过境运输情况的软件工具。向参与运输和有关服务的私营部门提供援助、协助拟订和实施过境运输协定和协助修复索马里海港。通过应用贸易网点方案所获的经验向微型企业提供支助；在向非正式部门提供小额贷款和保险服务方面进行技术合作(微型企业网点)；在小岛屿发展中国家经济脆弱性中与贸易效率有关的各个方面和推展国内和国际服务方面的综合性区域合作项目；研制用

于小额贷款管理的软件工具；建立、衔接和加强贸易网点，使它们能建立金融服务能力和加强其培训能力的项目；推动发展中国家参与电子商业，特别是在互互联网上。

所需资源(按目前费率计划)

员额

- 11A.62 如同上面表11A.18所列，本项目下编列的经费用于支付42名专业人员以上职等员额和18名一般事务人员员额的费用。兹建议：(a) 把两名P-3员额转调到次级方案2，投资、企业发展和技术，和把一名一般事务人员（其他职等）员额调往次级方案5，最不发达国家、内陆和岛屿发展中国家；和(b) 裁撤一名由于改进工作方法而不再需要的一般事务人员(其他职等)员额。

顾问和专家

- 11A.63 请求继续拨供现期经费 245 100美元，用于支付顾问费用（199 500美元）和特设专家组费用（45 600美元），详细情况如下：

(a) 提供秘书处欠缺的特殊顾问服务，以便编写下列研究和报告：关于与服务基础设施和贸易效率有关的特定问题的材料；审查海洋运输，编写关于港口和运输质量管理的报告；编写与过境运输协定特定方面有关的报告；加强MULTISHIP二型软件，利用这种软件发展中国家就可以准确地评估其船队需要，从而提高其对船队的管理效率；关于贸易效率法律问题的手册；编写电子数据交换系统法律问题的报告；编写关于下列问题的报告：信贷保险、客帐代理经营和电子商业；可供新兴市场小额贷款机构利用的贷款证券化和保证；用来向特别是非洲新兴国家小额贷款机构进行投资的短期和中期债券；针对力图在国际市场上调动资金的小额贷款机构，提出如何开始对这些机构采用财务和管理报告标准的建议；修订和维持全球贸易网点网络；研订贸易网点的互互联网训练活动；建立财务数据库和互互联网网址；

(b) 在上文第11A.61(a)所述工作方案下召集的五个专家组参与人员的费用。

旅费

- 11A.64 请拨按维持基计算的一笔经费223 500美元，用于就执行工作方案有关的问题同各区域委员会、其他国际和区域机构协商的费用，以及用于派往各经济一体化集团秘书处的实地调查特派团的费用。

订约承办事务

- 11A.65 请求继续拨供现期经费33 500美元，用于该司出版方案的印刷费用，包括海洋运输的年度审查；贸易网点准则和最佳办法手册；和电子商业和发展—全球贸易网点网络评价和编制贸易信息系统CD-ROMS。

次级方案 5

最不发达国家、内陆国家和岛屿发展中国家

表11A.19 按支出用途开列总表
(千美元)

(1) 经常预算

支出用途	1994-1995	1996-1997	资源增长		重计费用前	重计	1998-1999
	支出	经费	数额	百分比	总额	费用	估计数
员额	7 090.7	3 919.4	(90.6)	(2.3)	3 828.8	(49.0)	3 779.8
其他人事费	64.2	69.7	(69.7)	(100.0)	-	-	-
顾问和专家	119.5	203.9	51.7	25.3	255.6	(2.2)	253.4
旅费	204.3	249.8	-	-	249.8	(1.5)	248.3
订约承办事务	62.5	111.2	(18.4)	(16.5)	92.8	(0.7)	92.1
共计	7 541.2	4 554.0	(127.0)	(2.7)	4 427.0	(53.4)	4 373.6

(2) 预算外资源

	1994-1995	1996-1997	资金来源	1998-1999
	支出	估计数		估计数
			(a) 为下列提供支助服务:	
			(-) 联合国组织	
	309.2	14.0	(-) 预算外活动	-
			(b) 实质性活动	
			(c) 业务项目	
	503.9	840.0	开发计划署	1 025.0
	388.1	158.0	技术合作信托基金	190.0
共计	1 200.2	1 012.0		1 215.0
(1)和(2)共计	8 741.4	5 566.0		5 588.6

表11A.20 所需员额

方案：最不发达国家、内陆国家和岛屿发展中国家

	常设员额		临时员额				共计	
	经常预算		经常预算		预算外资源			
	1996-1997	1998-1999	1996-1997	1998-1999	1996-1997	1998-1999	1996-1997	1998-1999
专业人员以上职类								
D-2	1	1	-	-	-	-	1	1
D-1	2	1	-	-	-	-	2	1
P-5	3	3	-	-	-	-	3	3
P-4/3	4	3	-	-	-	-	4	3
P-2/1	2	2	-	-	-	-	2	2
共计	12	10	-	-	-	-	12	10
一般事务人员职类								
其他各等	5	6	-	-	-	-	5	6
共计	5	6	-	-	-	-	5	6
总计	17	16	-	-	-	-	17	16

11A.66 作为贸发会议秘书处改组的一部分，本次级方案的执行工作将由最不发达、内陆和岛屿发展中国家特别协调员办公室进行协调。根据贸发会议第九届会议的结果，最不发达国家将成为贸发会议工作的一项具有交叉性质的问题，而各个部门性问题将由贸发会议各司在其各自任务规定范围内加以处理。

11A.67 本次级方案协调关于最不发达、内陆和岛屿发展中国家的贸发会议全范围的活动，并监测《支援最不发达国家的1990年代行动纲领》的执行情况及其他与最不发达国家有关的联合国行动纲领的执行情况。本次级方案提供各种投入供贸易和发展理事会对《行动纲领》执行进展进行年度审查。本次级方案还管理最不发达国家信托基金，并帮助基金筹集资源，以及对贸发会议第十届会议的筹备进程作出贡献。对于1998-1999两年期，本次级方案将加强国家和国际一级的努力来提高以下事项的有效执行：《支援最不发达国家的1990年代行动纲领》，《行动纲领》执行情况中期全球审查和包含第九届会议的建议中涉及最不发达、内陆和岛屿发展中国家的地方，以及贸易和发展理事会第四十三届会议关于为加强最不发达国家的出口供应能力制订国家一级综合方案的商定结论。因此本次级方案将把重点放在促进最不发达国家纳入和充分参与全球经济的各种活动，以防止它们在全世界的贸易、投资、商品和资本市场中的进一步边缘化。本次级

方案将为第三次全球审查和评价《行动纲领》执行情况进行必要的筹备工作。这个进程涉及编制文件、组织专家一级和政府间的筹备会议并提供服务,以及编制它们的报告。本次级方案将为关于属于其职权范围的问题的讨论会和讲演以及编写贸发会议新闻稿的草稿、新闻简报、访谈和记者招待会等,提供投入或顾问人员。

活动

11A.68 本两年期内将进行以下活动:

(a) 向政府间/专家机关提供服务

(一) 会议文件

- a. 大会和贸易和发展理事会;关于以下项目各三份报告:《支援最不发达国家的1990年代行动纲领》的执行情况;关于第三次全球审查筹备工作现况的进度报告;关于有关内陆发展中国家特殊需要和问题的具体行动的进度报告;
- b. 贸发会议的各种委员会和专家会议。针对本次级方案在《支援最不发达国家行动纲领》的1998年执行情况方面的作用,按需要提供关于涉及最不发达国家问题的各种报告和投入(A/51/308,第113段);
- c. 最不发达国家部长年度会议。按照大会第45/206号决议(第16段)编制所需的简报和背景说明;
- d. 第三次全球审查和评价《行动纲领》执行情况的政府间筹备进程。贸易和发展理事会特设专家会议的报告以及第三次全球审查会议政府间筹备会议关于采取各种措施加速亚洲和太平洋、非洲东部、南部和中部和西非的最不发达国家纳入国际经济和贸易体系的报告;
- e. 内陆和过境发展中国家的政府专家与捐助国和金融机构与发展机构的代表的会议(但需依据大会第五十二届会议的决定)。研究进一步措施来改善内陆发展中国家的过境运输系统;关于非洲、亚洲和拉丁美洲的内陆国家的过境运输系统的三份背景文件;

(二) 实质性服务

大会第二委员会的四次会议;贸易和发展理事会全体会议的12次会议;最不发达国家部长年度会议的四次会议;第三次全球审查会议政府间筹备会议的十次会议;内陆和过境发展中国家政府专家与捐助国和金融机构和发展机构的代表的六次会议,(但要依据大会第五十二届会议的决定);

⇒ 关于以下问题的三个特设专家组会议。

采取各种措施分别加速亚洲和太平洋的最不发达国家、非洲东部和南部的最不发达国家、以及非洲中部和西非的最不发达国家纳入国际经济和贸易体系。

(b) 其他实质性活动(经常预算/预算外)

⇨ 经常性出版物。最不发达国家的年度报告;

⇨ 非经常性出版物。关于以下主题的八份非经常性出版物:《行动纲领》在诸如财政改革、金融政策、调集国内资源、贸易多样化、妇女在最不发达国家经济中的作用等领域执行现况;全球化和乌拉圭回合针对各国所涉及的问题,以及20/20倡议;

⇨ 技术材料。发展和维持关于最不发达国家的统计数据库,包括收集和评估信息以供发展和维持关于《行动纲领》执行情况的业绩指示数字;更新最不发达国家的统计和国家简况以作为互联网上的最不发达国家主页的一部分;

(c) 国际合作和机构间的协调与联络(经常预算/预算外)。贸发会议是联合国系统内监测《行动纲领》在全球一级执行情况的联络中心点。在这方面,本次级方案同各区域委员会及联合国系统内外的其他组织协调和制订工作,并利用到系统内有关最不发达国家社会和经济状况的现有大量研究和分析能力。1998年和1996年将从事以下方面:

⇨ 在与世界贸易组织、国际贸易中心、世界银行、货币基金组织、开发计划署和工发组织的工作方案所有有关方面,同各区域委员会紧密协作和协调;以及在设计和执行支援最不发达国家综合国别方案方面同其他的有关发展组织紧密协作和协调;对最不发达国家问题高级别会议的后续行动(在新加坡举行的世界贸易组织部长级会议的决定),作出贡献和参与世界贸易组织最不发达国家问题小组委员会的工作;

⇨ 就有关最不发达国家的问题向行政协调会的机构提供实质性服务,包括编制简报、问题说明等;

⇨ 参加开发计划署的圆桌会议,编制跨部门分析文件和问题说明,为圆桌会议的筹备工作提供支助,各种讲稿;

⇨ 参加《行动纲领》中所规定的区域和分区域会议(包括酌情编制简报和问题说明);

⇨ 协助最不发达国家在《行动纲领》执行范围内就它们共同感兴趣的事项从事互相磋商;为会议提供背景说明;

⇨ 对发展规划委员会有关最不发达国家鉴定标准的工作作出贡献;编制跨部门分析背景说明和参加其会议;

(c) 同政策协调和可持续发展部协作,特别是关于小岛屿发展中国家《可持续发展纲领》的执行工作、《21世纪议程》中与最不发达国家有关的方面、以及向该部所组织的会议和(或)所编写的文件提供投入;

(d) 技术合作(经常预算/预算外)

(一) 管理最不发达国家信托基金,包括同负责贸发会议总的技术合作活动的该股紧密协作调集资源如下:募集资金,特别是通过非传统来源;为制订加强出口供应能力的国别一级综合方案制订、设计和提供支助;监测和执行信托基金的核心活动,包括设计和执行选定最不发达国家的国别一级综合方案。每个国别方案是由几个将由个别次级方案负责执行的技术援助项目所组成,而特别协调员办公室则协调在国别一级综合方案下各种不同项目活动的执行工作;

(二) 咨询服务。在选定的最不发达国家、内陆和小岛屿发展中国家内的共约30项咨询服务:审查《支援最不发达国家1990年代的行动纲领》的执行进展情况(暂时包括两个亚洲的最不发达国家和五个非洲的最不发达国家);制订和执行《行动纲领》中特别提出的政策问题(包括两个亚洲最不发达国家和五个非洲最不发达国家);协助和支助各国和区域机关筹备第三次全球审查;评估有关的技术合作项目和方案,特别是国别一级综合方案下的项目以及过境运输的项目。对圆桌会议筹备工作作出贡献,特别是对最不发达国家的政府和开发计划署的外地办事处编写国家说明的具体各章;向开发计划署的国别和国家间方案、战略说明、讲习班提供投入;响应各国的要求,分析关于最不发达国家对诸如财政部门改革、加入世界贸易组织等领域所关切的问题并提供资料;评估内陆国家的过境运输系统;

(三) 培训。两个在选定的最不发达国家、内陆和小岛屿发展中国家内组织的关于过境运输问题的讲习班,以及两个关于涉及减少小岛屿发展中国家易受外部冲击程度问题的讲习班;

(四) 实地项目。三个关于内陆发展中国家过境运输系统的区域项目。

所需资源(按目前费率计算)

员额

11A.69 本标题下的经费涉及到上面表 11A.20中所示的10名专业人员以上职类员额和6名一般事务人员员额的费用。兹提议:(a) 从次级方案4“促进发展和贸易效率的服务基础设施”调入一名一般事务人员(其他职等)的员额;(b) 撤消一个D-1和一个P-4/3的员额,为执行上面扼要列出的方案活动已经不需要这些员额。

其他人事费

- 11A.70 兹提议将本次级方案内的一般临时助理人员资源重新部署到方案资助的方案，以促进行政管理。

顾问和专家

- 11A.71 请求将经费增加为255 600美元，以用于下面详细说明了的顾问费（200 000美元）和专家组会议（55 600美元）：

(a) 为进行下列工作而在贸发会议内所设有的专门性服务：就涉及到最不发达国家、内陆和小岛屿发展中国家的具体部门性问题，例如“20/20倡议”、制订脆弱性指数等，编制技术材料，以及编制研究报告和简报以支助第三次全球审查和各项专家会议，如下：(一) 供最不发达国家年度报告使用的关于诸如农业、环境、工业化、保健、教育、妇女在发展中的作用等部门的主题分析的技术投入；(二) 技术投入供用于编写将提交给专家会议的关于最不发达国家纳入国际经济和国际贸易体系的措施的研究报告；(三) 供第三次全球审查使用的背景技术文件，包括：在国家一级审查《行动纲领》的执行情况，分析流入个别最不发达国家的援助的影响，全球化影响的国家针对性分析；(四) 为内陆和过境发展中国家的政府专家和捐助国和金融机构和发展机构的代表的会议提供技术投入和编写背景文件，涉及到关于采取进一步措施改善内陆发展中国家过境运输系统的研究报告，以及关于过境运输系统的分区域背景文件；

(b) 三次特设专家组会议，目的是加速最不发达国家纳入国际经济和国际贸易体系（分别为亚洲和太平洋、东部和南部非洲、以及中部和西非的最不发达国家各举行一次专家会议）。

旅费

- 11A.72 请求继续目前的经费249 800美元，供用于特别协调员和其办公室的工作人员从事磋商、出席会议和（或）提供会议实质性服务的公务旅行费用。

定约承办事务

- 11A.73 请拨的经费92 800美元数额已减少，用来支付印刷本次级方案的各种出版物的费用，特别是最不发达国家的年度报告。

D. 方案支助

表11A.21 按支出用途开列的总表

(千美元)

(1) 经常预算

用途	1994-1996 支出	1996-1997 经费	资源增长		重计费用前 总额	重计费用	1998-1999 估计数
			数额	百分比			
员额	21 484.3	14 547.6	(1 098.3)	(7.5)	13 449.3	(273.1)	13 176.2
其他人事业费	961.2	962.2	279.9	28.4)	1 262.1	(6.9)	1 255.2
顾问和专家	51.5	31.0	-	-	31.0	(0.7)	30.3
公务旅费	194.0	104.0	(29.0)	(27.8)	75.0	(0.5)	74.5
订约承办事务	287.5	229.2	(197.0)	(85.9)	32.2	(0.2)	32.0
一般业务费	3 421.5	3 278.7	(123.2)	(3.7)	3 155.5	(19.3)	3 136.2
医疗	5.3	42.9	-	-	42.9	(0.3)	42.6
用品和材料	1 766.7	1 627.0	(69.7)	(3.6)	1 567.3	(10.1)	1 557.2
设备	1 058.6	540.3	238.0	44.0	778.3	(5.2)	773.1
房地改良	6.0	-	-	-	-	-	-
共 计	29 226.6	21 382.9	(989.3)	(4.6)	20 393.6	(316.3)	20 077.3

(2) 预算外资源

	1994-1996 支出	1996-1997 估计数	资金来源	1998-1999 估计数
			(a) 为下列提供支助服务:	
	-	-	(-) 联合国组织	-
	3 214.3	2 896.2	(-) 预算外活动	2 310.0
	-	-	(b) 实质性活动	-
			(c) 业务项目	
	255.1	1 500.0	开发计划署	1 165.0
	4 028.9	1 400.0	技术合作信托基金	3 165.0
共 计	7 498.3	5 796.2		6 640.0
(1)和(2)共计	36 724.9	27 179.1		28 717.3

表11A.22 所需员额

组织单位：贸发会议秘书长办公室

	常设员额		临时员额				共 计	
	经常预算		经常预算		预算外资源			
	1996-1997	1998-1999	1996-1997	1998-1999	1996-1997	1998-1999	1996-1997	1998-1999
专业人员以上职类								
D-2	1	-	-	-	-	-	1	-
D-1	3	2	-	-	1	1	4	3
P-5	2	2	-	-	2	2	4	4
P-4/3	15	14	-	-	1	2	16	16
P-2/1	2	1	-	-	-	-	2	1
共 计	23	19	-	-	4	5	27	24
人员职类								
特等	5	5	-	-	-	-	5	5
其他各等	42	38	-	-	11	13	53	51
共 计	47	43	-	-	11	13	58	56
总 计	70	62	-	-	15	18	85	80

- 11A.74 向各决策机关、行政领导和管理、以及实质性次级方案提供方案支助服务,以协助它们落实产出。方案支助服务包括:行政事务;政府间支助事务;和信息技术支助。这些单位的职能分别为:(a)为人事、预算和财务行政提供服务,资源的规划和编制 预算,技术合作活动的行政管理,向关于中期计划和方案预算的工作组提供服务;(b)管理政府间的结构及其他有关民间社会参与贸发会议的会议的体制问题;向贸发会议的所有会议提供会议服务,包括筹备贸发会议第十届会议;就政府间机构的决定监测各机构的后续行动;编制贸发会议的会议日历;编辑文件和撰写报告;监测文件政策的执行以及编写和发送信函;以及(c)提供集中化的数据支助,包括统计事务和数据处理事务;发展和维持信息系统和向各微机网络提供支助服务。

活动

11A.75 本两年期内将进行以下活动：

(a) 行政事务

(一) 向政府间/专家机关提供服务。中期计划和方案预算工作组：30次会议；

(二) 其他实质性服务

- a. 人力资源管理。 征聘和安插经常预算下的定期工作人员(100系列)和短期工作人员(300系列)及顾问；预测空缺以及就空缺的管理向高级管理层提供咨询意见；为贸发会议及日内瓦的其他联合国秘书处股（例如欧洲经委会、人道部、协调发展部的日内瓦股、裁研所、社发研究所、非政府组织联络事务处、国际减少自然灾害十年秘书处、和训研所）征聘技术合作专家和顾问；工作人员的管理，包括同联合国日内瓦办事处的联络，以及就涉及贸发会议工作人员的工作人员条例和细则的人事管理展开行动；对贸发会议以及在日内瓦的其他联合国办事处的技术合作专家从事全部的行政管理工作；
- b. 方案规划和编列预算。 编制2000-2001两年期的方案概算；拨款的管理和员额编制表的控制；就核定资源的利用进行验核和汇报活动；管理贸发会议的出版物方案和处理外部和内部印刷工作；编制预算执行情况报告；建立和管理方案支助拨款；
- c. 财政控制的汇报和会计。 分配给贸发会议的经常预算奖金的财政控制；根据授权对所有由各种捐助来源筹资的技术合作项目负起会计和汇报责任；审查、维持和纠正帐目；处理经常预算和预算外资源的支付部门间付款凭单和分录凭单；为汇报目的维持关于旅费、顾问、在技术合作经常方案下从事的活动和培训活动的记录；空缺统计报告(每月)；
- d. 一般事务
 - 一、采购事务。 就所有涉及办公室设备和用品的采购的行动同贸发会议各司和外地项目小组、联合国日内瓦办事处和开发计划署各办事处联系(经常预算和预算外)；采购库存和数据监测(经常预算和预算外)以及提交给日内瓦办事处的财产调查委员会(经常预算和预算外)；将项目资产转移给各国政府；
 - 二、旅行事务。 向贸发会议秘书处提供关于公务旅行和特设专家组的费用估计，为经常预算和预算外活动发出PT8表格和支付每日生活津贴的表册(在预算外资源下为工作人员和专家/顾问前往会议/讲习班的公务旅行处理的数目平均每两年期为1600份PT8表格；在经常预算下为工作人员和专家前往会议/特设专家组的

公务旅行所处理的数目平均每两年期的1300份PT8表格);

三、其他一般事务。为贸发会议秘书处组织办公室调配和办公室维修;

(b) 政府间支助事务

(一) 政府间机关的会议的技术服务。贸易和发展理事会(52); 中期计划和方案预算工作组(40); 货物和劳务贸易和商品贸易委员会(20); 投资、技术和有关资金问题委员会(20); 企业、工商促进和发展委员会(20); 专家会议(120); 科学和技术促进发展委员会(10); 内陆和过境发展中国家的政府专家和捐助国和金融机构和发展机构的代表会议(12); 特别高级审查会议(8); 同发展方面积极人士的会议(8); 促进最不发达国家发展的伙伴关系讲习班(8); 商品会议(60); 贸发会议秘书长的协商和贸易和发展理事会主席的协商(40); 讨论会和研究小组(60);

(二) 国际合作和机构间的协调和联络。同77国集团和中国、B组和D组国家、欧洲联盟和欧洲委员会的联络; 支助和参加77国集团部长级和高层级的会议以及77国集团分会的会议; 同非政府组织和政府间组织就其参加贸发会议的政府间机构进行联络; 同贸发会议和国际贸易中心联合咨询小组就其向贸易和发展理事会的汇报事宜进行协调; 为发展中国家间的全球贸易优惠体系提供会议支助; 发展一个机构间录象会议设施; 参加关于语文安排、文件和出版物的机构间会议; 就会议服务和文件事项同联合国日内瓦办事处联络; 以及就会议服务、文件、出版物方案同联合国总部联络; 向大会提出各种报告。

(c) 信息技术支助服务

(一) 电子出版。维持互联网的万维网网址; 编制材料放入万维网网址; 监测网址的质量; 在规划和编制贸发会议万维网网址的材料方面, 协调各司的工作; 提供顾问意见和协助各司规划和编制材料, 以使用光盘或其他电子媒介加以出版; 协调贸发会议内的出版物活动;

(二) 通讯基础设施。同技术革新委员会和国际计算中心协作, 维持和加强局域网的基础设施; 维持内部和外部的通讯联系, 支持电子邮件和传真系统;

(三) 系统分析和系统发展。提供关于贸发会议内部使用的所有信息技术系统的综合概览; 确保彼此的兼容性; 规划和发展新的信息技术系统; 确保贸发会议各系统的演进步伐能与外界最好实际情况的进展保持一致; 同日内瓦办事处的技术革新委员会和信息系统协调委员会保持紧密协作;

(四) 应用的维持和发展。对诸如文件管理系统、统计数据库系统、计量经济系统等主要应用提供业务支助。开发贸发会议管理方面和(或)各实务股所需的新的应用, 例如关于旅行/工作团报告的效率审查项目, 改善横向的通讯/出版物;

- (d) 装置和用户支助。负责装置电子计算机和与计算机有关的硬件和软件,重新部署和维持各项服务工作、协助维持库存和监测资源的使用情况,从事帮助用户的业务,提供微机和大型主机的应用软件用户支助。

所需资源(按目前费率计算)

员额

- 11A.76 本项目下请拨的经费用于上面表11A.22中的19个专业人员以上员额和43个一般事务人员员额。由于改善了工作方法,以及在所要支助的实质性方案活动水平方面预计会有所减少,所以提议裁减一个D-2、一个D-1、一个P-4、一个P-2和4个一般事务人员员额。

其他人事费

- 11A.77 估计需要以下方面的一笔数额1 262 100美元:(a) 一般临时助理人员1 084 500美元,反映了增长额279 900美元,部分由次级方案2和5分别重新部署50 200美元和697 000美元所抵消,以便用于更替产假或病假的工作人员以及工作量沉重期间和为贸发会议所主持会议提供服务所需的其他临时助理人员;(b) 尖峰工作量期间的加班费177 600美元。经预计,由于使用更多的一般临时助理人员,增加了高度的灵活性,所以尽管现有的常设员额数目降低,仍能够提供所需的所有支助服务。

顾问和专家

- 11A.78 所需经费估计数为311 000美元,用于一项旨在改善行政事务处工作流量的效果的外部评价工作。

旅费

- 11A.79 减少后的请拨经费为75 000美元,用于前往总部从事与方案规划和行政、预算和人事事务有关的磋商和出差。

订约承办事务

- 11A.80 估计所需经费为32 200美元,用于正式记录、会议报告、以及印刷材料和行政表格的外部印刷费。

一般业务费

- 11A.81 减少后的请拨经费为3 155 500美元,用于维持办公室自动化设备,影印机及其他设备(477 400美元);整个贸发会议秘书处的通讯费,包括国际电讯、传真的传输费、邮袋和邮票的支出(2 591 500美元);杂项服务,包括运费(86 600美元)。

招待费

- 11A.82 拟请继续现有的经费42 900美元,供贸发会议各政府间机关会议时的各种公务和招待费之用。

用品和材料

- 11A.83 减少后请拨的经费为1 567 300美元,用于贸发会议所有的办公室用品,包括复印的用品、纸张和文具、电子数据和工作处理用品、书籍和图书用品。

家具和设备

- 11A.84 请拨778 300美元,比目前经费增加238 000美元,涉及到采购自动化设备和正在进行中的更新目前的设备,以确保秘书处内各系统的相互兼容性,以及维修传真、内部复印及其他自动化设备。

联合国贸易和发展会议：拟议的1998-1999两年期组织结构和员额分配情况

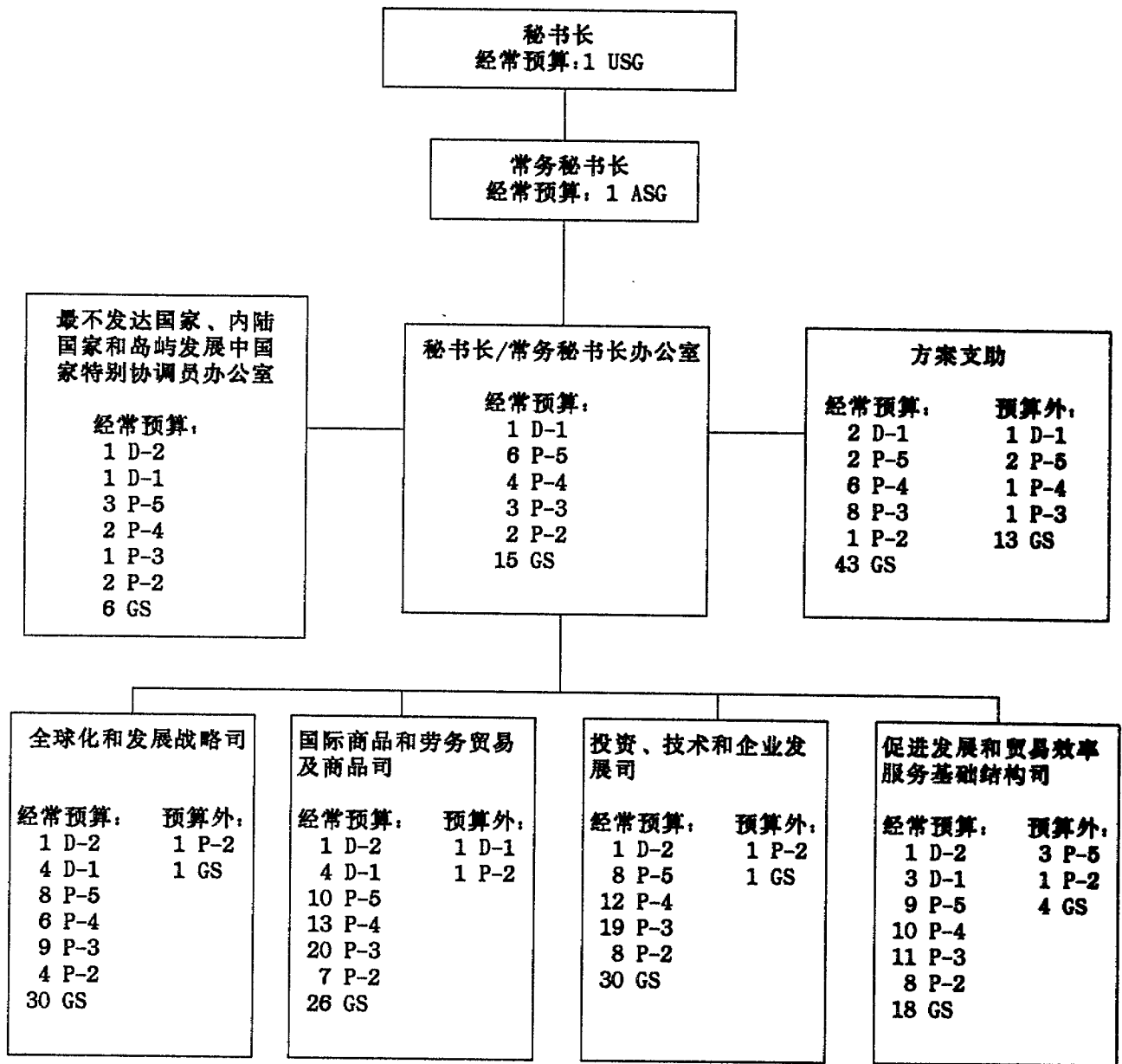

第11B款

国际贸易中心

贸发会议/世贸组织

(1998-2001年中期计划方案9)

- 11B.1 经关税及贸易总协定(总协定)各缔约国于1967年11月22日和大会1967年12月12日第2297(XXII)号决议批准总协定和贸发会议的协议后,国际贸易中心贸发会议/总协定(贸易中心)便于1968年1月1日成立,前关税及贸易总协定(总协定)和联合国贸易和发展会议(贸发会议)将作为平等伙伴予以共同管理。自1995年以后总协定的各项责任便由世界贸易组织(世贸组织)接收。
- 11B.2 向贸易中心的工作提供全盘领导的政府间机构是贸发会议/世贸组织国际贸易中心联合咨询组。该组开放给世贸组织各成员和贸发会议各成员国参加。该组每年审查中心的工作方案并向世贸组织总理事会和贸发会议贸易和发展理事会提出报告。
- 11B.3 经济及社会理事会1973年8月9日第1819(LV)号决议确认,贸易中心是促进联合国在贸易方面各项技术合作活动的协调中心。1998-1999两年期期间,贸易中心负责执行大会1996年12月18日第51/219号决议通过的1998-2001两年期中期计划(A/51/6/Rev.1和Rev.1/Corr.1)方案9,贸易和发展,和次级方案6,促进贸易,出口发展及国际采购和供应管理的机构发展和支助服务,和次级方案7,市场开发和贸易信息。
- 11B.4 贸易中心通过扩大出口和多样化,在进口贸易上实现更大程度的节省和更高的效率来帮助发展中国家改善其在国际贸易上的成绩。贸易中心的各项活动包括发展体制基础结构(包括企业组织)以促进贸易和发展出口、确定和发展出口产品(包括商品和市场)、改进进口业务和技术以及发展人力资源以促进贸易。
- 11B.5 为确保达到最大程度的影响力,贸易中心各项技术合作活动主要是针对发展各项国别项目,以便借此对若干领域提供一系列的援助。各项综合国别项目尽可能与各有关领域的区域和区域间项目挂钩以使其全盘影响有所增加。
- 11B.6 在世贸组织成立时,联合国秘书长与世贸组织总干事1995年9月29日关于该两组织之间关系的问题的换函中,除其他外,同意“……建议各有关政府间机构确认和延长目前关于国际贸易中心作为世界贸易组织的一个联合机构的安排,但预算安排需根据世贸组织总理事会的规定作出修订。”

- 11B.7 1974年,联合国秘书处与前总协定秘书处就贸易中心的各项行政和财政安排达成协议,并就此向大会提出报告(A/C.5/1533,A/C.5/1604)。1974年12月18日,大会注意到了该项提议的安排。根据这些安排,应当将贸易中心作为联合国和总协定的一个附属机构,前者则通过贸发会议行事。贸易中心的经常预算应当由联合国和总协定平均资助。贸易中心方案概算由大会在审议联合国两年期方案概算时一并审查,大会则根据该项审查就资助联合国对贸易中心预算所作捐献的经费数额作出决定。
- 11B.8 1995年4月3日,世贸组织总理事会会议,除其他外,决定:
- 恢复世贸组织对贸易中心预算程序的管制职务;
 - 贸易中心的预算将与世贸组织的预算采用同样的预算编制和报告程序;
 - 贸易中心的预算将涉及一个日历年度并将以瑞士法郎为单位编制;
 - 贸易中心的预算将由贸易中心秘书处拟订,所使用汇率和通货膨胀因素将由贸易中心和世贸组织的秘书处与联合国协商后共同决定。
- 11B.9 考虑到贸易中心的年度预算周期,现提议从1998-1999两年期开始每年将贸易中心方案概算提交大会审议和核可;但有一项了解,即考虑到联合国和世贸组织共同负责对贸易中心各项业务提供资金的原则,向大会提出的关于资助联合国在贸易中心年度预算中的份额的经费数额的概算将继续以大会各项决议和联合国财务条例和细则为根据。
- 11B.10 在这个阶段,为确保继续资助第51/219号决议规定贸易中心在1998-2001年中期计划方案9,贸易和发展下进行的各项活动,现提议使1998-1999两年期暂时保持资助联合国在贸易中心预算中的份额所需的经费,数额为1996-1997年的数额,即如第51/222号决议在1996-1997年方案预算第10B款下通过的数额(见下面表11B.1)。该笔经费将再由大会在根据上面第11B.9段审查贸易中心1998年和1999年方案概算后加以调整。关于贸易中心1998年和1999年方案概算的细目将分别提交大会第五十二届会议和第五十三届会议。

表11B.1 按方案开列的所需费用总表(联合国分担的费用)
(千美元)

方 案	1994-1995 支 出	1996-1997 经 费	资源增长		重计费用前 总 额	重计费用	1998-1999 估 计 数
			数 额	百分比			
国际贸易中心	20 834.5	22 326.6	-	-	22 326.6	(353.2)	21 973.4
共 计	20 834.5	22 326.6	-	-	22 326.6	(353.2)	21 973.4

第12款

环境

(1998--2001年中期计划方案 10)

概览

- 12.1 联合国环境规划署是由大会1972年12月15日第2997(XXVII)号决议所设立的,环境规划理事会为其决策机关,并设有秘书处作为联合国系统内环境行动和协调的联络中心。为环境规划署提供的预算外资源由执行主任依照环境基金的条例和细则掌管。
- 12.2 方案的总目标是通告和促使各国及人民在不牺牲其子孙生活素质情况下,改善其生活素质,从而在照顾环境方面提供领导和鼓励合伙关系。正酌情同其他有关的联合国机构和国际组织协调,以实现这一目标。
- 12.3 大会和环境规划署理事会的各项立法措施确定了环境规划署的职权。《21世纪议程》也确定了必须加强环境规划署的作用,并指明环境规划署为协助其执行所应采取的行动。环境规划署也是若干全球和区域公约的秘书处,这些公约是在与环境规划署的活动有关的领域内制订的。
- 12.4 秘书处由执行主任领导,执行主任由大会根据秘书长的提名选出。执行主任在规划理事会的领导和政策指导下负责掌管环境基金。
- 12.5 本两年期综合方案的基础是:第一,发展和推广最新的科学评估技术;第二,制订加强环境管理的政策、备选办法;第三,培养知识以促进就危急的环境问题达成一致意见;第四,在全球、区域、次区域和国家各级上协助各国政府拟订环境管理战略;以及第五,促进在环境领域内与联合国系统内外各伙伴进行更有效的合作和协调。
- 12.6 执行主任在1997年2月向规划理事会第十九届会议提出的三个资源水平设想中,最低数额设想显示出1998-1999两年期的方案预算为8 000万美元,行政支助费用预算为3 240万美元。规划理事会第19/22号决定核可了基金方案活动预算7 500万美元,比原为1996-1997两年期核可的预算(9 000万美元)减少17%,又核可管理行政支助费用预算2 850万美元。因此,根据这一决定提出的预算编制,环境规划署秘书处目前正在修改1998-1999年工作方案,根据最低资源水平设想向理事会提出方案。环境规划署将在1997年下半年向理事会报告本决定的执行情况。
- 12.7 本款下为1998--1999两年期提议的资源显示出增长了351 400美元,即4.2%,这是各支出用途项下增减的结果,其中包括提议裁撤一个P-5和三个当地职类员额,这些员额因环境规划署活动的加强一体化而成为冗员。

12.8 1998-1999两年期第12款资源总额的估计分配百分比如下:

	经常预算	预算外
	(百分比)	
A. 决策机关	15.5	-
B. 行政领导和管理	47.4	12.5
C. 工作方案	37.1	87.5
共计	100.0	100.0

表12.1 按构成部分开列的所需费用总表
(千美元)

(1) 经常预算

构成部分	1994-1995 支出	1998-1997 经费	资源增长		重计费用 前总额	重计费用	1998-1999 估计数
			数额	百分比			
A. 决策机构	1 547.2	1 537.2	(147.1)	(9.5)	1 390.1	50.3	1 440.4
B. 行政领导和管理	3 566.8	4 032.5	111.0	2.7	4 143.5	266.6	4 410.1
C. 工作方案	2 846.3	2 661.4	387.5	14.5	3 048.9	405.0	3 453.9
D. 方案支助	3 849.5	-	-	-	-	-	-
(1) 共计	11 809.8	8 231.1	351.4	4.2	8 582.5	721.9	9 304.4

(2) 预算外资源

	1994-1995 支出	1998-1997 估计数	经费来源	1998-1999 估计数
	-	-	(a) 为下列提供支助服务	
	7 069.2	5 550.8	(-) 联合国组织	-
			(-) 预算外活动	6 000.0
	34 766.4	62 703.3	(b) 实质性活动	
	38 620.0	25 334.4	一般信托基金	65 816.1
			环境基金	23 440.5
	121 323.4	68 499.3	(c) 业务项目	
	31 378.6	36 178.0	环境基金	80 000.0
	12 677.0	26 344.0	技术合作信托基金	34 308.3
			相应捐助	26 344.0
(2) 共计	245 854.6	224 609.8		235 908.9
(1)和(2)共计	257 664.4	232 840.9		245 213.3

表12.2 按支出用途开列的总表
(千美元)

(1) 经常预算

支出用途	1994-1995 支出	1996-1997 经费	资源增长		重计费用前总额	重计费用	1998-1999 估计数
			数额 \$	百分比 %			
员额	9 315.8	6 080.6	462.0	7.4	6 512.6	615.1	7 127.7
其他人事费	1 566.0	1 389.7	(105.5)	(7.5)	1 284.2	12.8	1 297.0
顾问和专家	116.4	238.3	(37.0)	(15.5)	201.3	24.6	226.9
旅费	263.4	296.8	(13.5)	(4.5)	283.3	10.8	294.1
订约承包事务	64.9	34.0	-	-	34.0	7.1	41.1
一般业务费	403.2	156.5	37.7	24.0	194.2	38.2	232.4
招待费	7.8	5.1	-	-	5.1	1.1	6.2
用品及材料	42.4	47.4	-	-	47.4	9.9	57.3
家具和设备	49.9	2.7	17.7	655.5	20.4	2.3	22.7
共 计	11 809.8 ^a	8 231.1	361.4	4.2	8 582.5	721.9	9 304.4

(2) 预算外资源

	1994-1995 支出	1996-1997 估计数	支出用途	1998-1999 估计数
	110 472.1	97 876.2	员额	101 804.7
	12 002.8	11 875.4	其他人事费	12 562.1
	12 332.8	10 996.3	顾问和专家	11 736.0
	13 763.1	12 803.2	旅费	13 270.2
	14 296.2	14 108.6	订约承包事务	14 282.6
	22 596.2	21 337.4	一般业务费	22 061.7
	2 463.4	2 077.2	用品及材料	2 136.6
	4 179.5	2 411.4	家具和设备	2 557.9
	14.2	55.0	房地改良	59.4
	53 774.3	51 069.1	其他支出	55 429.7
(2) 共 计	245 854.6	224 809.8		235 908.9
(1)和(2)共计	257 664.4	232 840.9		245 213.3

a 由于本次级方案的结构已调整,1994—1995年的支出只在总表内的款一级上列示。

表12.3 所需员额

组织单位：联合国环境规划署

	常设员额		临时员额				共计	
	经常预算		经常预算		预算外资源		共计	
	1996-1997	1998-1999	1996-1997	1998-1999	1996-1997	1998-1999	1996-1997	1998-1999
专业人员以上职类								
副秘书长	1	1	-	-	-	-	1	1
助理秘书长	-	-	-	-	1	1	1	1
D-2	3	3	-	-	17	14	20	17
D-1	1	1	-	-	36	25	37	26
P-5	7	6	-	-	78	51	86	57
P-4/3	10	10	-	-	172	158	182	168
P-2/1	1	1	-	-	63	47	64	48
共计	23	22	-	-	367	296	390	318
一般事务人员职类								
特等	1	1	-	-	7	7	8	8
其他各等	5	5	-	-	128	91	133	96
共计	6	6	-	-	135	98	141	104
其他职类								
当地雇员	14	11	-	-	289	206	303	217
共计	14	11	-	-	289	206	303	217
总计	43	39	-	-	791	600	834	639

A. 决策机构

表12.4 按方案开列的所需费用汇总表
(千美元计)

方案	1994-1995 支出	1996-1997 经费	资源增长		重计费用前总额	重计费用	1998-1999 估计数
			数额 \$	百分比 %			
决策机关	1 547.2	1 537.2	(147.1)	(9.5)	1 390.1	50.3	1 440.4
共计	1 547.2	1 537.2	(147.1)	(9.5)	1 390.1	50.3	1 440.4

表12.5 按支出用途开列的总表
(千美元计)

支出用途	1994-1996 支出	1996-1997 经费	资源增长		重计费用前总额	重计费用	1998-1999 估计数
			数额 \$	百分比 %			
其他人事费	1 363.6	1 313.7	(106.7)	(8.1)	1 207.0	10.3	1 217.3
旅费	-	5.2	(5.2)	(100.0)	-	-	-
订约承办事务	-	31.3	-	-	32.3	7.1	39.4
一般业务费	155.6	138.4	(18.4)	(13.2)	120.0	28.2	146.2
招待费	5.1	5.1	-	-	5.1	1.1	6.2
用品和材料	22.9	42.5	(18.8)	(39.5)	25.7	5.6	31.3
共 计	1 547.2	1 537.2	(147.1)	(9.5)	1 390.1	50.3	1 440.4

12.9 规划理事会由58个成员国组成，是环境规划署的决策机关。理事会每两年举行届会，并通过经济及社会理事会向大会提交报告。

12.10 规划理事会第19/1B号决议设立了一个由36个成员组成的主管环境事务闭会期间高级别部长和官员委员会，至少每年在内罗毕举行一次会议，由于这个闭会期间机构将承担理事会的一些职责，后者的常会会期将减至五天。理事会第二十届会议定于1999年5月举行。

所需资源(按目前费率计)

其他人事费

12.11 估计数额为1 207 000美元，包括用于理事会第二十届会议所需会议临时助理人员的 1 144 100美元及用于支付该届会议期间加班费用的62 900美元。减少106 700美元部分由于依照理事会第18/45号决定减少文件。

旅 费

12.12 现有经费5 200美元已不再需要。

订约承办事务

12.13 估计数额32 300美元，用于内部不能提供而又迫切需要的环境规划署文件翻译工作。

一般业务费和招待费

- 12.14 需编列经费125 100美元，分配如下：(a) 35 700美元用于设备的租金和保养、备用发电机和电子数据处理保养；(b) 31 300美元用于支付通讯费，包括向理事会成员送发文件；(c) 53 000美元用于杂项事务，包括音响技术人员和工程师操作同声口译设备；(d) 5 100美元用于环境规划署理事会主席和执行主任在理事会届会期间的公务招待费用。减少了18 400美元是由于停止租用小型客运汽车作当运载代表到吉吉里的当地交通。

用品和材料

- 12.15 所需估计数额为25 700美元，用于用品和材料。减少16 800美元是由于理事会届会所需文件及用品和材料预期会减少。

B. 行政领导和管理

1. 执行主任办公室和区域代表

表12.6 按支出用途开列的总表
(千美元)

(1) 经常预算

支出用途	1994-1995 支出	1996-1997 经费	资源增长		重计费用 前总额	重计 1998-1999 费用 估计数	
			数额	百分比			
员额	2 618.3	2 967.4	101.1	3.4	3 068.5	247.4	3 315.9
其他人事费	43.9	75.4	-	-	75.4	2.5	77.9
旅费	101.3	106.9	-	-	106.9	5.6	112.5
一般业务费	16.6	18.1	15.5	85.6	33.6	3.5	37.1
用品和材料	2.5	4.9	4.9	100.0	9.8	1.9	11.7
家具和设备	-	-	9.2	-	9.2	2.2	11.4
(1) 共计	2 782.6	3 172.7	130.7	4.1	3 303.4	263.1	3 566.5

(2) 预算外资源

	1994-1995	1996-1997	资金来源	1996-1997
	支出	估计数		估计数
			(a) 为下列提供支助服务:	
	-	-	(-) 联合国组织	-
	-	-	(-) 预算外活动	-
			(b) 实质性活动	-
	-	-	一般信托基金	-
	14 828.8	14 129.0	环境基金	14 539.5
(2) 共计	14 828.8	14 129.0		14 539.5
(1)和(2)共计	17 611.4	17 301.7		18 106.0

表12.7 所需员额

方案：执行主任办公室和区域代表办事处

	常设员额		临时员额				共计	
	经常预算		经常预算		预算外资源		共计	
	1996-1997	1998-1999	1996-1997	1998-1999	1996-1997	1998-1999	1996-1997	1998-1999
专业人员以上职类								
副秘书长	1	1	-	-	-	-	1	1
助理秘书长	-	-	-	-	1	1	1	1
D-2	1	1	-	-	6	5	7	6
D-1	-	-	-	-	4	2	4	2
P-5	4	4	-	-	8	5	12	9
P-4/3	3	3	-	-	16	8	19	11
P-2/1	-	-	-	-	2	2	2	2
共计	9	9	-	-	37	23	46	32
一般事务人员职类								
其他各等	4	4	-	-	11	11	15	15
共计	4	4	-	-	11	11	15	15
其他职类								
当地雇员	6	4	-	-	58	32	64	36
共计	6	4	-	-	58	32	64	36
总计	19	17	-	-	106	66	125	83

- 12.16 行政领导和管理包括：执行主任办公室；区域代表；基金管理和联合国原子能辐射影响问题科学委员会。
- 12.17 环境规划署执行主任在联合国系统内通盘负责提供环境政策领导；评估环境改变原因和影响；鉴定新出现的问题并鼓励采取有针对性的国际行动。执行主任也负责协调联合国系统内的环境活动，并向理事会提供支助。
- 12.18 区域代表涉及纽约的北美洲区域办事处，日内瓦的欧洲区域办事处，曼谷的亚洲及太平洋区域办事处、麦纳麦的西亚区域办事处、墨西哥城的拉丁美洲及加勒比区域办事处和内罗毕的非洲区域办事处的职司。纽约和日内瓦办事处的资金部分来自经常预算。
- 12.19 区域办事处的首要任务是促进和推动环境规划署的目标和指标，并与政府当局、公私营机构和各级有组织的个人团体保持联系合作。这些办事处保证与联合国组织，包括各区域委员会就所有共同关心的事项进行协调。
- 12.20 北美区域办事处也负责与联合国总部及北美总部联合国机构联络。该办事处负责新闻和对外宣传活动，特别是与媒体合作。
- 12.21 欧洲区域办事处也负责与联合国组织、联合国机构和日内瓦总部联络。

所需资源(按目前费率计)

员 额

- 12.22 估计数额3 068 500美元用于行政指导和管理所需员额，其中包括八个当地职类员额，如表12.7所示。这些员额中，一个D-2和两个一般事务员额，以及一个P-5、一个P-4和两个一般事务员额分别分配给纽约和日内瓦区域办事处。提议取消两个当地职等员额，即一名秘书和一名编辑助理。增长101 100美元是由于适用新的标准化出缺率和提议取消两个当地职等员额的综合结果。

其他人事费

- 12.23 需继续编列经费75 400美元，用于纽约及日内瓦办事处的一般临时助理(62 500美元)和加班费(12 900美元)。

旅 费

- 12.24 估计经费106 900美元,用于执行主任及其办公室工作人员参加联合国会议以及与会会员国及联合国高级官员磋商的公务旅费(77400美元),以及北美区域办事处工作人员的旅费(16 200美元)及欧洲办事处旅费(13 300美元),目的在于进行磋商及参加理事会工作。

一般业务费

- 12.25 估计所需经费33 600美元,增加了15500美元,用于环境规划署各办事处的通讯费,分配如下:(a) 14 800美元用于纽约办事处;(b) 6 700美元用于日内瓦办事处;以及(c)12 100美元用于执行主任办公室所需通讯费。

用品和材料以及家具和设备

- 12.26 估计数额19 000美元,用于用品和材料,家具和设备,分配如下:(a) 3 700美元用于纽约和日内瓦办事处的用品和材料;(b) 6 100美元用于为执行主任办公室提供用品;以及(c)9 200美元用于更换执行主任办公室内的复印机。

2. 环境基金的管理

表12.8 按支出开列的总表
(以千美元计)

预算外资源

	1994-1995 支出	1996-1997 估计数	经费来源	1998-1999 估计数
			(a) 为下列提供支助服务	
	-	-	(一) 联合国组织	-
	4 038.1	5 550.8	(二) 预算外活动	6 000.0
			(b) 实质性活动	
	3 823.4	11 205.4	环境基金	8 901.0
共 计	7 861.5	16 756.2		14 901.0

表12.9 所需员额

方案：环境基金的管理

	常设员额		临时员额				共计	
	经常预算		经常预算		预算外资源			
	1996-1997	1998-1999	1996-1997	1998-1999	1996-1997	1998-1999	1996-1997	1998-1999
专业人员								
以上职类								
D-2	-	-	-	-	1	1	1	1
D-1	-	-	-	-	1	2	1	2
P-5	-	-	-	-	2	5	2	5
P-4/3	-	-	-	-	13	27	13	27
P-2	-	-	-	-	1	3	1	3
共计	-	-	-	-	18	38	18	38
一般事务人员职类								
特等	-	-	-	-	4	4	4	4
其他各等	-	-	-	-	9	9	9	9
共计	-	-	-	-	13	13	13	13
其他职类								
当地雇员	-	-	-	-	18	38	18	38
共计	-	-	-	-	18	38	18	38
总计	-	-	-	-	49	89	49	89 ^a

a. 增加员额每日是由于进行改组将一些职责从执行办公室主任各区域办事处及环境方案转移至基金管理。

12.27 依照大会第2997(XXVII)号决议的规定,环境基金的管理和行政是由执行主任根据理事会的权力和规划理事会的政策指导负责。

3. 联合国原子辐射影响问题科学委员会

表12.10 按支出用途开列的总表
(以千美元计)

支出用途	1994-1995 支出	1996-1997 经费	资源增长		重计费用前总额	1998-1999	
			数额	百分比		重计费用	估计数
员额	553.2	618.2	(22.4)	(3.6)	595.8	(0.4)	595.4
其他人事费	5.2	0.6	1.2	200.0	1.8	-	1.8
顾问和专家	43.4	95.4	-	-	95.4	1.5	96.9
旅费	121.5	141.2	(8.3)	(5.8)	132.9	2.3	135.2
订约承办事务	50.6	1.7	-	-	1.7	-	1.7
一般业务费	-	-	1.3	-	1.3	-	1.3
用品和材料	10.3	2.7	8.5	314.8	11.2	0.1	11.3
共计	784.2	859.8	(19.7)	(2.2)	840.1	3.5	843.6

表12.11 所需员额

组织单位: 联合国原子辐射影响问题科学委员会

	常设员额		临时员额				共计	
	经常预算		经常预算		预算外资源			
	1996-1997	1998-1999	1996-1997	1998-1999	1996-1997	1998-1999	1996-1997	1998-1999
专业人员以上职类								
D-1	1	1	-	-	-	-	1	1
共计	1	1	-	-	-	-	1	1
一般事务人员职类								
特等	1	1	-	-	-	-	1	1
其他各等	1	1	-	-	-	-	1	1
共计	2	2	-	-	-	-	2	2
总计	3	3	-	-	-	-	3	3

- 12.28 联合国原子辐射影响问题科学委员会是大会1955年12月3日第913(X)号决议设立的,获授权负责审查编制并传播关于电离辐射对人类及其环境的影响的科学数据。大会继续每年通过决议说明会员国对辐射暴露及其影响的关切,也说明委员会需要收集、分析和解读数据。
- 12.29 委员会秘书处负责编写委员会要求的科学文件,供其届会审查和讨论。这些文件涉及辐射暴露及其生物影响的所有方面,由委员会在各顾问协助下起草。
- 12.30 秘书处编写关于电离辐射对人类及其环境的影响的报告。提交大会,是委员会最新评估结果。委员会1993、1994和1996年报告已作为联合国出售出版物印发。进一步的科学研究报告系列正开始进行将于1997-1999年编写的文件内容所需初步数据收集和评价工作,预期将于2000年出版。
- 12.31 数据收集和委员会报告的编写工作需时四至五年。每年向委员会年会提交文件草稿,作为技术讨论的基础。在1998-1999两年期间辐射委员会秘书处将继续其关于下列主题的工作。(a) 辐射暴露的来源(自然的和人为的);(b) 医疗辐射暴露;(c) 职业辐射暴露;(d) 环境行为模式和选定的辐射剂量;(e) 脱氧核糖酸复和诱变;(f) 辐射的遗传影响;(g) 辐射影响的流行病研究;(h) 辐射和其他动因的综合影响和(i) 切尔诺贝利,当地剂量和影响。
- 12.32 委员会秘书处安排委员会年度会议并提供服务。

所需资源(按目前费率计算)

员 额

- 12.33 估计数额595 800美元,用于秘书处所需员额,其中包括一个D-1和两个一般事务人员员额。减少22 400美元由于适用新的标准化出缺率。

其他人事费

- 12.34 需编列经费1 800美元,用于支付文件编写高峰时期的加班费。增加1 200美元是以过去的支出模式为依据。

顾问和专家

- 12.35 所需估计数额为95 400美元,用于提供专门顾问服务,协助编写研究报告和报告,以提交委员会年会并供出版其报告。

旅 费

- 12.36 所需数额132 900美元用于工作人员旅费,分配如下:118 400美元用于委员会21名代表,以及14 500美元用于委员会秘书参加科学会议减少8 300美元是根据过去的支出模式。

订约承办事务

12.37 所需数额1 700美元用于科学出版物和杂志的装订费用。

一般业务费

12.38 需编列经费1 300美元,作为委员会支助中央管理服务所需维持和支助局域网技术基础设施的份额。

家俱和设备

12.39 估计数所需数额为11 200美元,增长了8 500美元,分配如下:(a) 9 500美元用于购置科学数据评价和文件编写所必不可少的优质计算和打算设施,包括已出版报告所有材料的可摄影产品,包括提高电脑和软件的质量,以及 (b) 1 700美元作为委员会对维也纳办事处局域网/设备购置的捐助的一部分。

C. 工作方案

表12.12 按方案开列的所需费用总表
(千美元)

(1) 经常预算

方案	1994-1995 支出	1996-1997 经费	资源增长		重计费用 前总额	重计费用	1998-1999 估计数
			数额	百分比			
1.自然资源的可持续 管理和利用	-	1 065.6	356.2	33.4	1 421.8	183.4	1 605.2
2.可持续生产和消费	-	245.9	9.1	3.7	255.0	35.9	290.9
3.为人类健康 and 福利创造一 个更好的环境	-	551.3	14.1	2.5	565.4	71.7	637.1
4.处理全球化问题与环境	-	711.3	8.1	1.1	719.4	100.8	820.2
5.全球和区域服务和支助	-	87.3	-	-	87.3	13.2	100.5
共计	2 846.3	2 661.4	387.5	14.5	3 048.9	405.0	3 453.9

(2) 预算外资源

1994-1995 支出	1996-1997 估计数	资金来源	1998-1999 估计数
		(a) 为下列提供支助服务	
-	-	(一) 联合国组织	-
-	-	(二) 预算外活动	-
		(b) 实质性活动	
-	62 703.3	一般信托基金	65 816.2
-	-	环境基金	-
		(c) 业务项目	
-	62 499.3	环境基金	75 000.0
	5 000.0	环境基金方案储备金	5 000.0
-	1 000.0	方案补助	-
		技术合作信托基金	
		协助在欧洲执行《21世纪议程》和加强	
-	550.0	泛欧环境合作的信托基金	550.0
		协助在欧洲执行《21世纪议程》采取行	
-	600.0	动的信托基金	-
		支持根据《巴塞尔公约》设立区域中心	
-	379.7	的信托基金	759.4
-	148.0	向发展中国家提供咨询服务的信托基金	-
		协助国际农业协商组国际农业研究中心	
		利用关于农业研究管理的地理资料系	
-	518.3	统的信托基金	67.9
		支持亚洲及太平洋第三级环境培训网络	
-	800.0	信托基金	-
		加强非洲发展中国家体制能力和管理能	
-	2 650.0	力的信托基金	500.0
		有关发展中国家环境意识和机制的活动	
-	166.0	的信托基金	-
		为法语非洲国家组织关于执行《蒙特	
-	200.0	利尔议定书》的技术转让讲习班信托	
		基金	100.0

	1994-1995	1996-1997	资金来源	1998-1999
	支出	估计数		估计数
			环境规划署执行全球环境融资机构资助	
	-	14 000.0	的活动的信托基金	16 000.0
	-	5 550.0	环境规划署执行多边基金活动的信托基金	6 000.0
	-	550.0	协助发展中国家执行《关于消耗臭氧层物	
	-	6 000.0	质的蒙特利尔议定书》的信托基金	550.0
	-		在日本设立国际环境技术中心的信托基金	7 000.0
	-	50.0	制订和协助执行《关于调查、评估和处理	
	-		科威特、伊拉克冲突造成的环境损害后	
	-	196.4	果计划》的信托基金	100.0
	-		支持肯尼亚国家土地退化、评估和制图的	
	-	550.0	信托基金	-
	-	53.0	促进工业、环境和原料管理方面的技术合	
	-		作和援助的信托基金	-
	-		促进管理革新和优绩信托基金	-
	-	14.5	协助发展中国家根据《维也纳公约》和	
	-		《蒙特利尔议定书》采取行动保护臭氧	
	-	20.0	层的信托基金	-
	-		向环境规划署/资源数据基提供专家信托	
	-	380.0	基金	-
	-		借调一名开发计划署高等干事给可持续发展	
	-	2 850.0	委员会森林问题政府间小组秘书处的信托	
	-		信托基金	-
	-	26 344.0	提供人类和初级专业人员信托基金	2 681.0
	-		对应捐助	26 344.0
共计	-	193 724.6		206 468.6
(1)和(2)共计	2 846.3	196 386.0		209 922.5

a 因为重新安排了次级方案结构,所以1994-1995年的支出只列出工作方案的总额。

表12.13 所需员额

工作方案

	常设员额		临时员额				共 计	
	经常预算		经常预算		预算外资源			
	1996-1997	1998-1999	1996-1997	1998-1999	1996-1997	1998-1999	1996-1997	1998-1999
专业人员								
以上职类								
D-2	2	2	-	-	10	8	12	10
D-1	-	-	-	-	31	21	31	21
P-5	3	2	-	-	68	41	71	43
P-4/3	7	7	-	-	143	123	150	130
P-2/1	1	1	-	-	60	42	61	43
共 计	13	12	-	-	312	235	325	247
一般事务人员职类								
特等	-	-	-	-	3	3	3	3
其他各等	-	-	-	-	108	71	108	71
共 计	-	-	-	-	111	74	111	74
其他职类								
当地雇员	8	7	-	-	213	136	221	143
共 计	8	7	-	-	213	136	221	143
总 计	21	19	-	-	636	445	657	464

- 12.40 方案司负责总体协调和执行五个次级方案,即:(a) 自然资源的可持续管理和利用,将注重以下方面的活动:淡水,沿岸和海洋资源,生物资源和陆地资源;(b) 可持续生产和消费,将注重以下方面的活动:比较清洁的生产,能源利用对环境的影响,以及环境上可持续的生产和消费形态;(c) 一个增进人类健康与幸福的美好环境,将注重以下方面的活动:减少有毒化学品和废料的影响,改进城市地区环境管理作法,减轻环境变化和环境紧急事故的后果;(d) 处理全球化问题与环境,将注重以下方面的活动:贸易与环境,环境经济和环境法,和(e) 全球和区域服务和支助,将注重以下方面的活动:全球环境评价,提供决策和行动规划所需要的资料,环境资料服务,公众认识、教育和与各主要团体联系,和支助区域与次区域合作,政策制定资源和机构间事务。
- 12.41 考虑到理事会第19/22号决定,高度综合提出各次级方案下1998-1999年的各项活动。同环境基金供资的工作方案有关的资源被分配到这五个次级方案项下,同时,同信托基金有关的资源,包括员额,则在整个工作方案一级综合列出(见表12.13)。

次级方案 1

自然资源的可持续管理和利用

表12.14 按支出用途开列的总表

(以千美元计)

(1) 经常预算

支出用途	1994-1996 支出	1996-1997 经费	资源增长		重计费用总额	重计费用	1998-1999 估计数
			数额 \$	百分比 %			
员额	-	1 013.5	372.2	36.7	1 385.7	175.7	1 561.4
顾问和专家	-	52.1	(37.0)	(71.0)	15.1	3.3	18.4
一般业务费	-	-	16.5	-	16.5	3.5	20.0
用品及材料	-	-	4.5	-	4.5	0.9	5.4
(1) 共计	-	1 065.6	356.2	33.4	1 421.8	183.4	1 605.2

(2) 预算外资源

	1994-1996 支出	1996-1997 估计数	资金来源		1998-1999 估计数
			业务项目	环境基金	
	-	22 506.1			23 250.0
(2) 共计	-	22 506.1			23 250.0
(1)和(2)共计	-	23 571.7			24 855.2

表12.15

所需员额

次级方案：自然资源的可持续管理和利用

	常设员额		临时员额				共 计	
	经常预算		经常预算		预算外资源		1998-1997	1998-1999
	1996-1997	1998-1999	1996-1997	1998-1999	1996-1997	1998-1997		
专业人员以上职类								
D-2	1	1	-	-	2	2	3	3
D-1	-	-	-	-	7	5	7	5
P-5	2	1	-	-	7	4	9	5
P-4/3	4	4	-	-	20	16	24	20
P-2/1	-	-	-	-	4	-	4	-
共计	7	6	-	-	40	27	47	33
其他职类								
当地雇用人员	1	1	-	-	69	37	70	38
共计	1	1	-	-	69	37	70	38
总计	8	7	-	-	109	64	117	71

- 12.42 农业及工业的扩展以及不加控制的城市化增加了对土地、水、手.生物、海洋和沿海资源的需求,而这种需求是无法持续得到满足的。它继续加剧、自然生态系统的退化和耗竭,危害维系人类文明的生命维持系统。本次级方案是说明国际社会为确保其生存、福利和社会经济发展而作出反应的必要性。
- 12.43 将向战略上有关的各项国际环境协定的工作方案提供支持,例如将向以下国际协定的工作方案提供支持:《濒危野生动植物物种国际贸易公约》、《养护野生动物移栖物种公约》、《联合国关于在发生严重干旱和/或荒漠化的国家特别是在非洲防治荒漠化的公约》、《联合国气候变化框架公约》、《保护海洋环境免受陆上活动污染全球行动方案》和《生物多样性公约》。
- 12.44 本次级方案的另一个主题是促进科学评估,如全球生物多样性评估的后续活动、政府间气候变化问题小组的第二份评估报告、世界荒漠化图册修订本、全球淡水评估报告和海洋污染科学机构间专家组(编制的陆上活动评估报告。为此,环境规划署将注重在旨在支持各项环境公约和协定的有关科学评估之间建立联系,以便确定潜在的增效领域以及有关知识空白。此外,有目的地推动科学研究将是环境规划署产生和传播知识战略的一项基本内容,以便就环境问题和议题达成一致意见,特别是支持涉及生物多样性、气候变化和荒漠化的各项公约。
- 12.45 制定加强自然资源合理管理的方式和准则也是一个主题。除其他事项外,它包括采用有关准则来编制国家生物多样性战略和行动计划以支持《生物多样性公约》,对合理管理淡水和沿海资源的经济手段进行试验,改进用于评估发展项目对生物多样性的影响的方法,改进自然资源核算方法,以及发展中国家的能力建设。特别重要的是实施和进一步试用国际生物技术安全技术准则。
- 12.46 环境规划署将通过这一次级方案支持各国在区域海洋、国际淡水盆地、生物多样性和土地退化等领域中制定区域、分区域和国家战略和行动计划。这些活动将支持有关国际、区域和分区公约和协定。

活 动

- 12.47 本两年期内将进行以下活动:
- (a) 进行和/或改进与政策有关的淡水、沿海和海洋资源评估,其方式是进行下述方面的全球和区域性淡水和沿海评估:(一) 水的量和质量;(二) 污染的陆地来源及其影响;(三) 排水盆地、沿海生态系统和公海的诊断性研究;

- (b) 支助在实施《保护海洋环境免受陆上活动污染全球行动方案》方面的国际合作；
- (c) 支助拟订和实施关于以环境上可持续方式管理和使用国际共有水域系统（河流、湖泊、地下蓄水层）的国际/政府间协定和支助小岛屿发展中国家；
- (d) 支助区域海洋公约和行动计划实施；
- (e) 拟订和开展能力建设活动和建立共识活动以便以无害环境的方式管理和使用淡水、沿海和海洋资源，包括制定新的实际可行的工具和准则以实现环境可持续性，对有关技术解决办法进行审查和试验以改进有关水资源质量和供应的情况或解决有关问题；支助旨在加强政策、法律和体制安排以便以无害环境方式管理和使用淡水、沿海和海洋资源的国际行动/工作；
- (f) 拟订支助区域和国际与水有关的特别行动，包括联合国全系统援助非洲倡议，可持续发展委员会和自然资源委员会的活动；行政协调会海洋小组委员会；行政协调会秘书处间水资源小组；海洋污染科学问题联合专家组；全球环境监测系统/水和国际珊瑚礁倡议；
- (g) 支助《生物多样性公约》、有关法律纲要和《21世纪议程》有关目标、措施和行动的实施工作，以保护和持久使用生物多样性；
- (h) 促进生物多样性的评估、研究和监测；
- (i) 促进对生物多样性进行可持续管理；
- (j) 制定对生物多样性进行可持续管理的经济措施、工具和政策手段；
- (k) 为获取、安全转让和合作开发无害环境的技术提供便利，以保护和持久使用生物资源；
- (l) 促进能力建设，包括人力资源开发以及建立/加强体制工作，以便利制定和实施重点方案和活动；
- (m) 提高公众意识和分发资料；
- (n) 改进全球、区域和国家级别上与政策有关的旱地和土地退化评估工作；

- (o) 提高全球对旱地和荒漠化问题的认识；
- (p) 促进采取行动支持《防治荒漠化公约》和制定国家、分区域和区域行动方案；协助制定要求全球环境融资提供资金的、与全球环境融资重点领域有关的涉及土地退化的项目；
- (q) 进一步采用着眼于人民的可持久使用土地和可持久管理自然资源的做法。
- (r) 支助《气候变化框架公约》的实施；推动人们开展活动来协助制定和采取国家、区域和国际行动以缓解或适应气候变化和变异，重点援助发展中国家；
- (s) 支助政府间气候变化问题小组；协助与政策有关的必要资料评估工作，以便作出适应或缓解气候变化的决定；
- (t) 协调气候议程的气候影响评估和对应战略方案；推动开展活动以提供与政策有关的内容为气候变化和变异的影响以及可采用的对应方法的资料；
- (u) 协助实施《21世纪议程》第9章；协调评估为处理越境空气污染、臭氧损耗和全球升温问题开展活动的状况，并在可能时就加强实施活动提供政策建议，包括确定产生多种惠益（例如全球和区域惠益）的活动。

所需资源(按目前费率计算)

员 额

- 12.48 估计数 1 385 700 美元用于聘用本次级方案所需工作人员，在工作方案重新安排之后，如表 12.15所示，本次级方案有六个专业员额，一个当地雇员员额。提议取消不再需要的一个出缺的 P-5高级方案干事员额。实行新的标准出缺率和取消该 P-5 高级方案干事员额。实行新的标准出缺率和取消该 P-5 员额的综合结果是增加了 372 200美元。

顾问和专家

- 12.49 需拨经费 15 100 美元用于咨询服务，以便在次级方案一级对业绩指标和区域执行安排进行评价研究。减少 37 000 美元同以前拨给特设专家组会议的经费有关。

一般业务费及用品和材料

- 12.50 需拨款21 000 美元，作为通讯(16 500美元)和用品(4 500美元)的经费。

次级方案 2

可持续生产和消费

表12.16 按支出用途开列的总表
(以千美元计)

(1) 经常预算

支出用途	1994-1995 支出	1996-1997 经费	资源增长		重计费用 前总额	重计费用	1996-1999 估计数
			数额	百分比			
员额	-	232.9	4.3	1.8	237.2	32.0	269.2
顾问和专家	-	13.0	-	-	13.0	2.9	15.9
一般业务费	-	-	3.6	-	3.6	0.8	4.4
用品及材料	-	-	1.2	-	1.2	0.2	1.4
(1) 共计	-	245.9	9.1	3.7	255.0	35.	290.9

(2) 预算外资源

	1994-1995 支出	1996-1997 估计数	资金来源	1996-1999 估计数
			业务项目	
	-	7 105.8	环境基金	7 575.0
(2) 共计	-	7 105.8		7 575.0
(1)和(2)共计	-	7 351.7		7 865.9

表12.17 所需员额

次级方案：可持续生产和消费

	常设员额		临时员额				共 计	
	经常预算		经常预算		预算外资源			
	1996-1997	1998-1999	1996-1997	1998-1999	1996-1997	1998-1999	1996-1997	1998-1999
专业人员以上职类								
D-2	-	-	-	-	1	1	1	1
D-1	-	-	-	-	3	1	3	1
P-5	-	-	-	-	6	1	6	1
P-4/3	1	1	-	-	9	5	10	6
P-2/1	-	-	-	-	5	3	5	3
共 计	1	1	-	-	24	11	25	12
一般事务人员职类								
其他各等	-	-	-	-	32	12	32	12
共 计	-	-	-	-	32	12	32	12
其他职类								
当地雇员	1	1	-	-	-	-	1	1
共 计	1	1	-	-	-	-	1	1
总 计	2	2	-	-	56	23	58	25

- 12.51 使用不当技术以及广泛采用不可持续的生产和消费方式导致大量废物排放入空气和河流中，使自然资源、包括能源和水不能得到有效利用。随着世界人口增加和自然资源的使用超过了地球的承受能力，各类社会、特别是富裕社会必须提高其消费方式的合理性，逐步采用有效利用能源和水并能减少有毒物质使用的废害更少和更安全的技术。
- 12.52 本次级方案将注重两个具体领域：可持续生产和消费，减少能源使用产生的环境影响。与前一个次级方案一样，这一次级方案将开展一系列活动来支持各项国际公约。
- 12.53 注重低废害生产和消费将配合根据《控制危险废物越境转移及其处置巴塞尔公约》和《关于消耗臭氧层物质的蒙特利尔议定书》开展的工作。为此，将同各国政府、世界各地的私人工业、协会和非政府组织密切合作，开展活动。将主要通过为各国家、分区域和区域的低废害生产中心提供支助的方式来开展实施工作。
- 12.54 除了制定持久的能源政策外，本次级方案能源部分的重点是通过制定和实施由全球环境融资

提供经费的旨在缓解或消除气候变化有害影响的项目来支持《联合国气候变化框架公约》。

活 动

12.55 本两年期内将进行以下活动：

- (a) 为各国政府确定或拟订旨在增加资源生产力和防止污染的可持续工业政策和战略；
- (b) 提供低废害生产技术和工艺的有关资料以及环境管理的做法和工具；
- (c) 进一步拟订环境管理制度和工具并鼓励加以采用，鼓励世界各地的商业界和工业界（包括采掘、制造和旅游等服务行业）以负责任的态度进行创业；
- (d) 支持并推动建立国家、分区域和区域少废物生产中心；
- (e) 协助建立预防和处理技术事故的国家 and 地方能力；
- (f) 为保护臭氧层的《维也纳保护臭氧层公约》和《关于消耗臭氧层物质的蒙特利尔议定书》提供机构服务；
- (g) 支助关于危险废物越境转移的《控制危险废物越境转移及其处置巴塞尔公约》；
- (h) 建立可持续的消费方式；
- (i) 查明、在必要时编制并分发下列内容的资料：可持续能源政策和战略，能源技术的环境影响，包括能源的生产、使用和运输；
- (j) 在全球和区域一级促进能源供应者、消费者和管理能源生产与消费的政府主管部门就可持续能源技术和政策达成一致意见；
- (k) 协助制订由全球环境融资提供资金的旨在消除阻碍发展中国家和经济转型期国家采用可再生能源技术和提高能源效率措施的障碍的项目；
- (l) 查明发展中国家和经济转型期国家的不同工业部门采用减少温室气体排放技术的机会，其中包括联合开展的活动。

所需资源（按现时费率计算）

员 额

12.56 估计数237 200美元用于聘用本次级方案所需工作人员，在工作方案重新安排之后，本次级方案有一个P-4员额，一个当地雇员员额。增加4 300美元是由于实行新的标准出缺率。

顾问和专家

12.57 请拨经费13 000美元用于咨询服务，以便评估业绩指标和区域执行安排。

一般业务费及用品和材料

12.58 估计数4 800美元,作为通讯(3 600美元)及用品和材料(1 200美元)经费。

次级方案 3

为人类健康和福利创造一个更好的环境

表12.18 按支出用途开列的总表
(千美元)

(1) 经常预算

支出用途	1994-1996 支出	1996-1997 经费	资源增长		重计费用 前总额	重计费用	1998-1999 估计数
			数额	百分比			
员额	-	539.4	8.1	1.5	547.5	68.0	615.5
顾问和专家	-	11.9	-	-	11.9	2.5	14.4
一般业务费	-	-	4.8	-	4.8	1.0	5.8
用品和材料	-	-	1.2	-	1.2	0.2	1.4
(1) 共计	-	551.3	14.1	1.5	565.4	71.7	637.1

(2) 预算外资源

	1994-1996 支出	1996-1997 估计数	资金来源	1998-1999 估计数
	-	7 734.0	业务项目: 环境基金	10 050.0
(2) 共计	-	7 734.0		10 050.0
(1)和(2)共计	-	8 285.3		10 687.1

表12.19 所需员额

次级方案：为人类健康和福利创造一个更好的环境

	常设员额		临时员额				共计	
	经常预算		经常预算		预算外资源			
	1996-1997	1998-1999	1996-1997	1998-1999	1996-1997	1998-1999	1996-1997	1998-1999
专业人员以上职类								
D-2	1	-	-	-	1	-	2	1
D-1	-	-	-	-	3	1	3	1
P-5	1	1	-	-	7	1	8	2
P-4/3	-	6	-	-	10	6	10	6
P-2/1	-	1	-	-	4	-	4	-
共计	2	8	-	-	25	8	27	10
一般事务人员职类								
特等	-	-	-	-	1	1	1	1
其他各等	-	-	-	-	20	7	20	7
共计	-	-	-	-	21	8	21	8
其他职类								
当地雇员	-	-	-	-	4	2	4	2
共计	-	-	-	-	4	2	4	2
总计	2	2	-	-	50	18	52	20

- 12.59 在市区不断扩大和市区条件不断恶化的情况下，环境变化和人类行为致使危险化学品和有毒废物泛滥并不断增加，使通过水传播的疾病和其它由环境引起的疾病不断增加。这些变化还对经济生产力、健康和社会福利产生不利影响，包括加重了自然灾害对穷人产生的不利影响。必须从根据上了解环境退化及污染与人类健康及福利之间的关系，加强预防措施来缓解消极的环境和社会影响。
- 12.60 关于人类健康和福利的次级方案3的主要重点是保护人类环境，使其不受有毒化学品、新出现的环境健康风险和自然及人为的环境事故和紧急情况威胁。根据其性质，本次级方案开展的工作将与前面次级方案开展的活动密切协调。虽然次级方案2将主要通过私人工业来开展其工作，次级方案3的工作将基本针对国家和地方政府进行。为了有效地开展工作，本次级方案将包括评估化学品造成的环境退化、城市环境的继续恶化、环境紧急情况和新出现的环境卫生风险。
- 12.61 最优先的重点是支持谈判和执行一项在国际贸易中对危险化学品采用事先知情同意程序的具有法律约束力的国际文书以及贯彻执行政府间化学品安全论坛关于处理持续存在有机污染的法律被选办法的建议。

- 12.62 将继续在人类住区(生境)中心/环境署可持续城市方案下实施改进城市环境规划与管理的新战略,包括支助转让用于处理城市环境中的污水、固体废物和淡水资源的无害环境的技术。将更加注意处理新出现的环境卫生问题,例如造成内分泌失调和淡水水源中的微生物因对化学处理的抵抗力增加而大量繁殖。
- 12.63 对于解决新出现的与环境有关的健康问题,例如内分泌干扰物和淡水供应中对化学药剂具有较大抵抗力的微生物扩散等,给予更多的注意。
- 12.64 在环境紧急情况领域内,将继续制定和宣传不采用司法形式的新方法,以避免和解决环境争端,特别是在跨越国境资源方面。与此同时,将继续同联合国人道主义事务部(DEA)一起建立和加强处理环境威胁和紧急情况的应变能力。

活 动

- 12.65 本两年期内,将进行下列活动:
- (a) 支助《防止倾倒废物及其他物质污染海洋的公约》秘书处;
 - (b) 拟订一项具有法律约束力的文书和(或)其它方法来减少和消除持续存在有机污染物的排放;
 - (c) 促进有关有害化学品和废物的全球性资料交流;
 - (d) 建立各国以可持久方式使用化学品的能力,保护健康和环境不受化学品问题影响;
 - (e) 促进采用环境卫生战略来减轻环境退化和污染对人类健康和福利的影响;
 - (f) 通过可持久城市方案和在地方一级实施《21世纪议程》来促进采取改进城市环境管理与规划的新战略;
 - (g) 通过国际环境技术中心(环技中心)改进无害环境技术资料的获取;
 - (h) 通过环技中心促进技术合作、技术结伴和技术转让;
 - (i) 通过环技中心进行个人和机构能力建设;
 - (j) 加强决策者获取新出现的环境和健康问题权威性资料,表明尽量减少发展项目有关健康风险的确实可行措施的有效性;
 - (k) 改进对环境威胁和紧急情况作出的反应,根据造成被迫迁移的根本原因制定减轻难民对环境的影响的战略;

- (1) 进一步制定防止和解决环境争端的非司法性方法,发展和执行国家一级和次区域政策架构,强调在非洲、亚洲和太平洋、东欧和拉丁美洲以及加勒比的特殊生态区的综合生态系统管理。

所需资源(按目前费率计算)

员 额

- 12.66 本次级项目的所需员额包括一名D-2和P-5,经费估计为547 500美元。增加的8 100美元是由于使用了新的标准空缺率。

顾问和专家费

- 12.67 顾问服务的经费估计为11 900美元,用于评价次级方案一级的业绩指标和区域执行安排。

一般业务费和用品和材料费

- 12.68 编列经费6 000美元,其中4 800美元用于通讯,1 200美元用于用品和材料。

次级方案 4 处理全球化问题与环境

表12.20 按支出用途开列的总表
(千美元)

(1) 经常预算

支出用途	1994-1995 支出	1996-1997 经费	资源增长		重计费用 前总额	重计费用	1998-1999 估计数
			数额	百分比			
员额	-	889.2	(11.3)	(1.6)	677.9	92.4	770.3
顾问和专家	-	18.6	-	-	18.6	3.6	20.2
旅费	-	5.5	-	-	5.5	0.5	6.0
一般业务费	-	-	14.4	-	14.4	3.2	17.6
用品和材料	-	-	5.0	-	5.0	1.1	6.1
(1) 共计	-	711.3	8.1	1.1	719.4	100.8	820.2

(2) 预算外资源

	1994-1995 支出	1996-1997 估计数	资金来源	1998-1999 估计数
	-	5 048.3	业务项目: 环境基金	6 375.0
(2) 共计	-	5 048.3		7 375.0
(1)和(2)共计	-	5 759.6		7 195.2

表12.21 所需员额

次级方案：处理全球化问题与环境

	常设员额		临时员额				共 计	
	经常预算		经常预算		预算外资源		共 计	
	1996-1997	1998-1999	1996-1997	1998-1999	1996-1997	1998-1999	1996-1997	1998-1999
专业人员以上职类								
D-2	-	-	-	-	1	-	1	-
D-1	-	-	-	-	5	3	5	3
P-5	-	-	-	-	9	1	9	1
P-4/3	2	2	-	-	9	5	11	7
P-2/1	1	1	-	-	6	1	7	2
共 计	3	3	-	-	30	10	33	13
一般事务人员职类								
其他各等	-	-	-	-	2	1	2	1
共 计	-	-	-	-	2	1	2	1
其他职类								
当地雇员	6	5	-	-	17	9	23	14
共 计	6	5	-	-	17	9	23	14
总 计	9	8	-	-	49	20	58	28

- 12.69 关于全球一体化与环境的次级方案4将注重全球环境议程中的3个主要专题：(1) 贸易与环境，(2) 环境经济学，和(3) 环境法。
- 12.70 在贸易与环境领域中，将与环发会议密切合作，注重以下目标：加强发展中国家和经济处于过渡阶段国家对国际经济政策进行环境评估的能力，改进分析环境政策有效性和成本/效益的方法，促进就国际、区域和国家环境立法与国际和区域贸易协定之间的关系进行对话。
- 12.71 在环境经济领域中将特别注意制定和/或改进、试验和应用把环境因素列入社会经济发展进程的工具和手段。将特别注意得到改进的环境影响评估、自然资源核算与价值确定方法等工具和手段。支持制定国际、区域、分区域和国家环境立法，将其作为协调统一环境管理工作的必要工具，是次级方案的一个优先事项和重点领域。
- 12.72 这一重点必须确认需要加强法律和体制体系的效率和有效性，以便更有效的使环境与发展结合起来。这一次级方案有关环境管理工具与手段和制定环境立法的构成部分下开展的工作将与次级方案1、2和3下开展的活动密切结合，特别是将其列入国际、区域、分区域、国家和地方环境战略和行动计划。

活 动

- 12.73 本两年期内将进行下列活动：
- (a) 评估环境与贸易政策及贸易协定之间的关系；
- (b) 协助制定把贸易和环境政策综合起来的有效方法；

- (c) 建立作出政策反应和参与决策的能力；
- (d) 确定、制定和促进采用旨在使金融服务行业更多承担环境责任的工具，推动对可持续发展进行积极投资；
- (e) 进一步使用和应用环境影响评估；
- (f) 进一步使用和应用经济工具；
- (g) 促进确定环境和自然资源的价值并加以利用；
- (h) 进一步使用和应用环境和自然资源的核算；
- (i) 根据《在1990年代制定和定期审查环境法方案》(蒙得维的亚方案二)所确定的优先事项，通过在国际和国家一级建立环境法制度，继续协助各国政府实施《21世纪议程》，特别是；
- (j) 通过促进国际共识和协助制定法律方法、文书或制度，促进国际环境法的发展；
- (k) 继续环境署在法律方法的能力建设工作，其作法是根据发展中国家和经济过渡国家的要求提供协助，在国家一级执行国际环境法协定，并制定国家环境立法和建立环境法机构；
- (l) 继续提供环境法的培训、教育和法律资料；
- (m) 在同联合国法律事务厅协商下，继续为环境署和联合国驻内罗毕办事处提供一般法律服务；
- (n) 通过公约资料股，为各秘书处提供新闻和新闻媒介服务以及协助各国政府在制定国家对外联络方案方面建立能力，以支助环境公约的实施。

所需资源(按目前费率计算)

员 额

- 12.74 本次级方案下所需员额的经费估计为677 900美元，在整顿了工作方案后，所需员额包括两名P-4、一名P-2和五名当地雇员。建议废除一名当地雇员(秘书)的空缺员额。预算裁减了11 300美元，这是由于实行新的标准空缺率政策和拟议废除一名当地雇员员额。

顾问和专家

- 12.75 估计数16 600美元用于顾问服务，旨在对次级方案的业务指标和区域执行安排进行评价。

旅 费

- 12.76 请拨的经费估计数5 500美元，用于出席《濒危野生动植物种国际贸易公约》缔约国会议有关的会议。

一般业务费；用品和材料

- 12.77 需要经费19 400美元，用于通讯(14 400美元)和用品和材料(5 000美元)。

次级方案 5 全球和区域服务和支助

表12.22 按支出用途开列的总表
(千美元)

(1) 经常预算

支出用途	1994-1995 支出	1996-1997 经费	资源增长		重计费用前 总额	重计费用	1998-1999 估计数
			数额	百分比			
顾问和专家 旅费	-	49.3	-	-	49.3	10.8	60.1
	-	38.0	-	-	38.0	2.4	40.4
(1) 共计	-	87.3	-	-	87.3	13.2	100.5

(2) 预算外资源

	1994-1995 支出	1996-1997 估计数	资金来源	1998-1999 估计数
	-	20 106.1	业务项目, 环境基金	27 760.0
(2) 共计	-	20 106.1		27 760.0
(1)和(2)共计	-	20 192.4		27 850.5

表12.23 所需员额

次级方案：全球和区域服务和支助

	常设员额		临时员额				共计	
	经常预算		经常预算		预算外资源			
	1996-1997	1998-1999	1996-1997	1998-1999	1996-1997	1998-1999	1996-1997	1998-1999
专业人员以上职类								
D-2	-	-	-	-	1	1	1	1
D-1	-	-	-	-	4	2	4	2
P-5	-	-	-	-	14	9	14	9
P-4/3	-	-	-	-	36	32	36	32
P-2/1	-	-	-	-	11	8	11	8
共计	-	-	-	-	66	52	66	52
一般事务人员职类								
其他各等	-	-	-	-	6	3	6	3
共计	-	-	-	-	6	3	6	3
其他职类								
当地雇员	-	-	-	-	75	40	75	40
共计	-	-	-	-	75	40	75	40
总计	-	-	-	-	147	95	147	95

- 12.78 本次级方案在评估、政策和区域实施工作的各个职能性领域内对环境方案的实施工作进行一般性监督。
- 12.79 在评估领域内,环境署主要通过编制全球和区域性环境状况评估报告,继续审查整个世界的环境状况,并针对各种环境威胁提供早期预警。此外,还将提供支助,以协助改进将在次级方案1、2和3项下进行的部门性评估。同时,还将拟在次级方案1至3项下进行的全球性、区域性、次区域性和国家部门性评估归入拟在次级方案5项下进行的全球性和区域性环境状况评估。
- 12.80 为了有效地从事本次级方案下的评估工作,还将优先重视加强现有国家和国际进行信息处理和交流的体制能力。这还将增进发展中国家就管理和以可持久的方式使用其自然资源作出知情决定的能力。各国政府、各国际组织和其它机构将通过改进通讯和网络运作更好地获得由环境署提供的独特的数据和资料。
- 12.81 在本次级方案下,将设法促进旨在改进决策和环境管理工作的、有针对性的科学研究。将特别注重把有针对性的科学研究工作与诸如《生物多样性公约》和《联合国气候变化纲要公约》等国际协定的需要和优先事项结合起来,并与环境署所从事的全面评估工作相联系。
- 12.82 环境署还将在次级方案5下从事其监督方面的政策工作。有关的项目目标是:(1)针对重大事件和新兴环境课题制定政策性建议和对策,(2)促进各项国际和区域性环境公约及其相关的协定之间的相互协作,(3)详细拟订并促进实行一项关于性别与环境问题的政策,(4)在政策一级促进并领导环境领域里的全系统协调工作。
- 12.83 环境方案的全盘实施工作将与拟在本次级方案下进行的有力的区域性实施工作相配合。环境署在全球范围内所从事的工作将转化为各项具体的区域性行动,并将得到其6个区域办事处的大力支助。此外,还将通过次级方案5,特别考虑评估各区域特定优先目标和需要,并在拟订环境方案实施工作区域性战略时将这些优先目标和需要考虑在内。

活 动

- 12.84 本两年期内,将进行下列活动:
- (a) 促进并支助区域和次区域合作框架;
 - (b) 向各国政府提供咨询服务;
 - (c) 定期提供科学上可行的、与政策相关的环境评估报告;
 - (d) 通过以下方式协调《全球环境展望》系列报告的编制工作:即全球评估协作中心网络,区域政策协商会议;分别与数据、模式和指标、备选方案、以及政策问题相关的4个工作组,与科学界及联合国全系统地球观察工作进行协作。《全球环境展望》系列报告的编制工作为着手开展一项全球性参与性评估进程提供了良好的出发点;

- (e) 负责1个全球性评估协作中心网络的运作,以便向各区域和全球性环境论坛提供评估和政策指导;为各捐助国之间协助发展中国家建立旨在进行与政策相关的综合评估和预测开展合作提供一个论坛;为《全球环境展望》系列报告、《资源状况报告》、指标制定工作、环境状况报告等的编制工作提供投入;已与欧洲信息学网络和环境信息服务处以及各区域办事处方案建立了有效联系;
- (f) 与世界资源所、开发署和世界银行合作为《世界资源状况报告》及《全球环境展望》报告的编制工作做出贡献;协助全球、各区域和各国为制定和采用各种可持续发展指标,其中包括由政策协调与发展部予以协调的指标编制工作、世界银行/粮农组织/环境署/开发署联合编制的土地质量指标;
- (g) 促进开展有针对性的科学和政策研究,以便填补关键性环境领域内的知识空白;
- (h) 缔结协作协议,设计和支助以区域为基础的环境和自然资源资料网络机制并为之提供服务,以便发展彼此相辅相成的地理查询、书目检索和体制数据库,以及用于交流和转让与环境评估和管理工作相关的数据的方法;
- (i) 评价参与环境署协作评估框架的有关机构和方案在环境数据和信息管理能力和增强方面的需要,并予以促进和为之提供便利;
- (j) 旨在获取环境信息的服务:设计、建立和维持一个环境署环境信息交流的协调一致的系
统;
- (k) 环资系统--全球环境信息交流服务:继续提供秘书处技术资助服务,以协调国家机构信息
网络;
- (l) 资源数据库--全球地理参考数据中心网络:继续提供秘书处技术资助服务,以协调机构数
据和信息网络;
- (m) 全球通讯服务(环境署信息资料网/信使项目);
- (n) 建立一个由环境署和一个或数个捐助国共同支助的类似于秘书处的机构;
- (o) 操作和保持一套用于在环境署内部并于环境署之外的其它伙伴机构相互交流信息的协调一
致的运作系统;
- (p) 通过瑞士电讯当局协调信息卫星电讯设施的运作;
- (q) 实施工业标准的信息查询系统技术,与外部机构合作开展有关信息卫星电讯方面的活动;
- (r) 通过分享资料和加强对环境问题的了解,促进和协助人民参与环境管理;
- (s) 制作新闻和促进通讯;

- (t) 满足(内部)机构的信息需求;
- (u) 制定、分发和宣传政策建议和反应;
- (v) 为有效制定环境政策交流信息和加强体制;
- (w) 内部协调与政策有关的反应、宣传和评估;
- (x) 环境领域中的全系统协调,包括政策一级的协调,确保将环境问题列入下述机构进行的联合国协调工作: 行政协调会及其附属机构(IACSD, CCPOQ)、大会、经济及社会理事会、可持续发展委员会等主要政府间机构以及有关理事机构,促进与联合国各机构的战略性双边合作;
- (y) 加强合作和信息交流,以确保在多边金融机构的活动中有步骤地考虑到环境问题,特别是通过发展机构环境委员会以及双边途径;
- (z) 协调环境领域中的国际和区域公约;
- (aa) 提供指导以便在环境署的活动--其中包括培训、会议、资金筹集--中考虑到性别方面的因素;
- (bb) 通过提供咨询、指导和采用各种方法以列入性别问题来增进环境署在重点领域中的方案和项目;
- (cc) 执行资金筹集政策和战略;
- (dd) 发展内部能力以及筹集资金;
- (ee) 为发展中国家的能力建设和技术合作活动提供便利。

所需资源(按目前费率计算)

顾问和专家

- 12.85 所需经费估计为49 300美元,用于顾问费,顾问将负责对每个区域办事处在次级方案一级的工作指标和执行区域信息的安排进行评估。

旅 费

- 12.86 经费估计为38 000美元,用于出席经社理事会和方案协调委员会以及机构间会议。

环境规划署：拟议的1998-1999两年期组织结构和员额分配情况

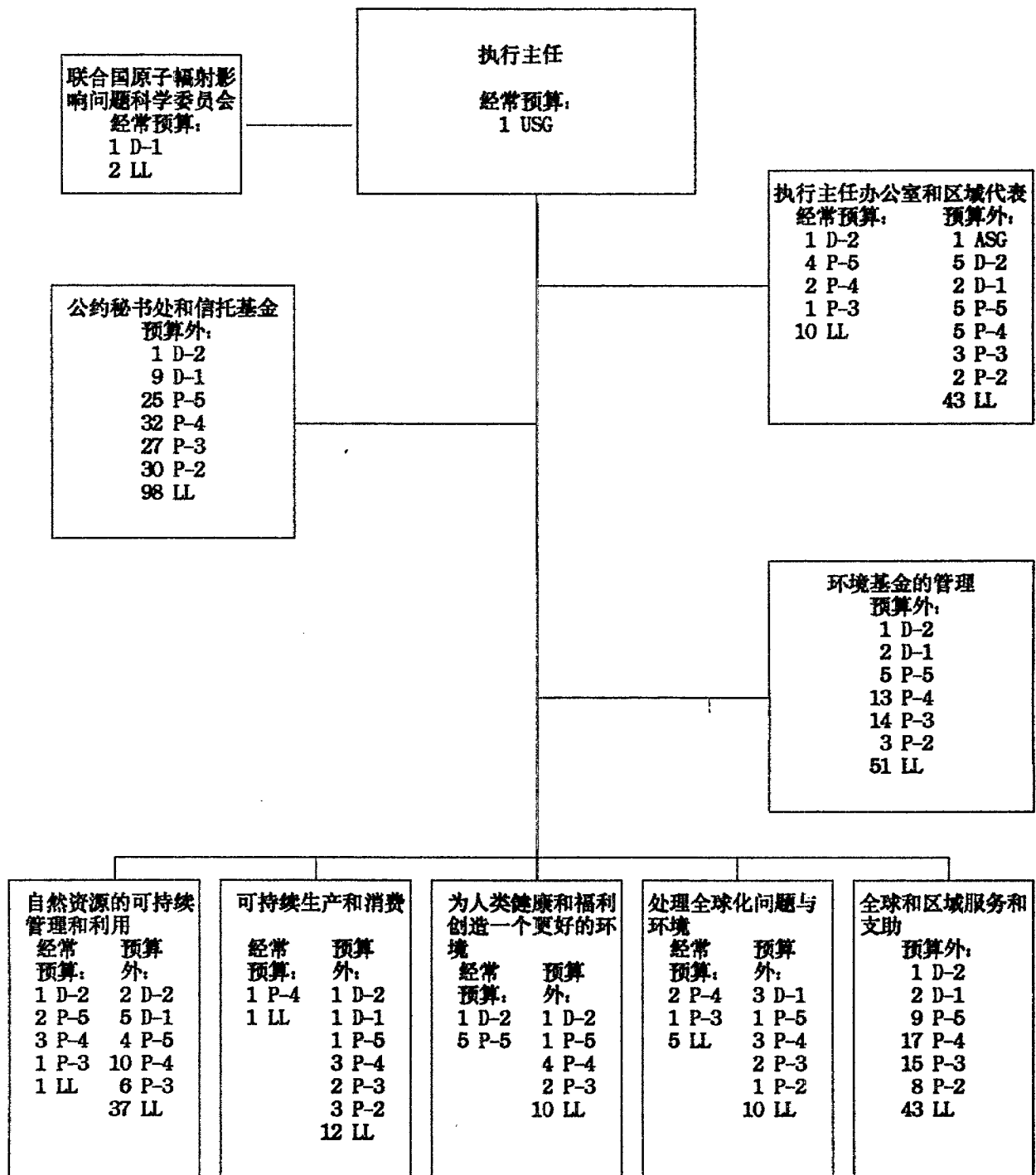

第13款. 人类住区 (1998-2001年中期计划方案11)

概 览

- 13.1 联合国人类住区(生境)中心负责执行本款下的工作方案。人类住区中心是联合国系统内人类住区方案和在这个领域内向会员国提供技术援助的协调中心。
- 13.2 1998-1999年工作方案显示出,与1996-1997两年期相比较在方案规划方面出现重大的变动。出现这些变动是由于融入了1996年6月举行的联合国人类住区会议(生境二)的各项建议,次级方案的数目从八个减至四个。此外,1996-1997两年期内,人类住区中心也重组其秘书处。
- 13.3 工作方案的总目标在于促进和协助执行《生境议程》,这是生境二会议通过的全球行动计划。工作方案着重于下列四个优先领域:(a)住所和社会服务;(b)都市管理;(c)环境和基础;以及(d)评估、监测和资料。
- 13.4 中心将致力于为向各国政府、地方当局、非政府和私营部门提供支助并与它们合作,共同应付迅速都市化带来的社会、经济和环境挑战,并确保各种规模的住区有能力发挥其主要的发展作用,并为其人民提供基本需求。预期这些努力将会增进国家和地方各级的机构和技术能力,在地方一级拟订、执行、监测和评价住所和可持续人类住区方案,实施《生境议程》,从而达成《21世纪议程》的各项目标。这可通过包含政策咨询、对象明确的技术合作以及交流和汲取经验和最佳做法等途径来达成。
- 13.5 本款拟议的经费增长了63 900美元,即0.5%,这是各支出用途项下的增减的结果,特别是删除了1996-1997两年期内原拨给生境二的经费,为一般业务费、用品以及材料和设备编列的经费有所增加。同时也提议减撤两个P-3和五个当地职等员额,这些员额因中心及其工作方案调整而成为赘员。
- 13.6 1998-1999两年期本款下资源总额的估计百分比分配如下:

	经常预算	预算外
	(百分比)	
A. 决策机关	9.3	-
B. 行政领导和管理	20.6	5.6
C. 工作方案	70.1	94.4
共 计	100.0	100.0

表13.1 按构成部分开列的所需费用总表
(千美元)

(1) 经常预算

构成部分	1994-1996 支出	1996-1997 经费	资源增长		重计费用 前总额	重计费用	1996-1999 估计数
			数额	百分比			
A. 决策机关	1 176.5	1 227.0	-	-	1 227.0	(2.6)	1 224.4
生境二	950.1	680.5	(680.5)	(100.0)	-	-	-
B. 行政领导和管理	1 969.4	2 091.9	302.6	14.4	2 394.5	327.1	2 721.6
C. 工作方案	7 554.6	7 732.3	441.8	5.7	8 174.1	1 066.5	9 280.6
D. 方案支助	1 526.6	-	-	-	-	-	-
①共计	13 177.2	11 731.7	63.9	0.5	11 795.6	1 411.0	13 206.6

(2) 预算外资源

	1994-1996 支出	1996-1997 估计数	资金来源	1996-1999 估计数
	-	-	(a) 为下列提供支助服务:	-
	4 474.5	2 517.3	(一) 联合国组织	-
			(二) 预算外活动	2 886.5
	4 477.1	7 339.3	(b) 实质性活动:	
	5 129.8	6 521.7	联合国生境和人类住区基金会	5 420.4
			联合国人类住区(生境)中心	6 144.0
	15 865.2	17 544.0	(c) 业务项目	
	42 900.0	36 000.0	联合国生境和人类住区基金会	21 500.0
	4 600.0	9 000.0	开发计划署	36 000.0
			其他来源	9 000.0
②共计	77 446.6	78 922.3		80 950.9
①和②共计	90 623.8	90 654.0		94 157.5

表13.2 按支出用途开列的总表
(千美元)

(1) 经常预算

支出用途	1994-1995 支出	1996-1997 经费	资源增长		重计费用前 总额	重计费用	1998-1999 估计数
			数额	百分比			
员额	10 262.3	9 314.2	204.6	2.1	9 518.8	1 247.8	10 766.6
其他人事费	1 940.6	1 596.7	(223.6)	(14.0)	1 373.1	6.2	1 379.3
顾问和专家	210.8	335.5	26.5	7.8	362.0	65.2	427.2
旅费	175.9	218.1	(108.5)	(49.7)	109.6	7.4	117.0
订约承办事务	57.7	71.0	-	-	71.0	15.3	86.3
一般业务费	347.8	139.6	12.0	8.5	151.6	26.0	177.6
招待费	11.8	22.0	(17.3)	(78.6)	4.7	0.9	5.6
用品和材料	111.6	29.6	47.8	161.4	77.4	15.2	92.6
家具和设备	58.7	5.0	122.4	2 448.0	127.4	27.0	154.4
共计	13 177.2	11 731.7	63.9	0.5	11 796.6	1 411.0	13 206.6

(2) 预算外资源

	1994-1995 支出	1996-1997 估计数	支出用途	1998-1999 估计数
	16 388.4	18 210.1	员额	17 607.4
	100.7	30.0	其他人事费	33.0
	2 138.4	2 584.8	顾问和专家	3 071.0
	1 614.9	1 770.2	旅费	2 073.1
	4 079.9	4 858.4	订约承办事务	5 546.8
	3 168.5	3 926.3	一般业务费	4 512.9
	269.6	182.9	用品和材料	215.1
	590.2	605.2	家具和设备	741.6
	1 586.8	1 754.4	补助金和捐款	2 150.0
	47 509.2	45 000.0	其他	45 000.0
共计	77 446.6	78 922.3		80 960.9
(1)和(2)共计	90 623.8	90 654.0		94 157.5

表13.3 所需员额

组织单位：联合国人类住区中心(生境)

	常设员额		临时员额				共 计	
	经常预算		经常预算		预算外资源			
	1996-1997	1998-1999	1996-1997	1998-1999	1996-1997	1998-1999	1996-1997	1998-1999
专业人员以上职类								
副秘书长	1	1	-	-	-	-	1	1
助理秘书长	-	-	-	-	1	1	1	1
D-2	1	1	-	-	1	1	2	2
D-1	3	3	-	-	6	7	9	10
P-5	6	6	-	-	15	15	21	21
P-4/3	28	26	-	-	34	35	62	61
P-2/1	5	5	-	-	11	11	16	16
共 计	44	42	-	-	68	70	112	112
一般事务人员职类								
其他各等	2	2	-	-	-	-	2	2
共 计	2	2	-	-	-	-	2	2
其他职类								
当地雇员	27	22	-	-	73	81	100	103
共 计	27	22	-	-	73	81	100	103
总 计	73	66	-	-	141	151	214	217

A. 决策机关

表13.4 按方案开列的所需费用总表
(千美元)

方 案	1994-1995 支 出	1996-1997 经 费	资源增长		重计费用 前总额	重计费用	1998-1999 估计数
			数 额	百分比			
决策机构	1 176.5	1 227.0	-	-	1 227.0	(2.6)	1 224.4
生境二	960.1	680.5	(680.5)	(100.0)	-	-	-
共 计	2 136.6	1 907.5	(680.5)	(100.0)	1 227.0	(2.6)	1 224.4

人类住区委员会

表13.5 按支出用途开列的总表
(千美元)

支出用途	1994-1996 支出	1996-1997 经费	资源增长		重计费用 前总额	重计费用	1998-1999 估计数
			数额	百分比			
其他人事费	1 156.7	1 203.7	-	-	1 203.7	(5.8)	1 197.9
一般业务费	15.5	18.6	-	-	18.6	2.3	20.9
招待费	4.3	4.7	-	-	4.7	0.9	5.6
共计	1 176.5	1 227.0	-	-	1 227.0	(2.6)	1 224.4

13.7 人类住区委员会由58个成员国组成，是联合国人类住区中心的决策机关。委员会每两年举行一次届会，并通过经济及社会理事会向大会提出报告。第十七届会议将于1999年举行。根据生境二所委派的任务，希望委员会各届会议邀请各非政府组织、以及在人类住区领域内积极工作的地方当局和私营部门的代表作为伙伴参与《生境议程》的执行进程。因此预期从1997年委员会第十六届会议开始参加的观察员人数会增加。

所需经费(按目前费率计算)

其他人事费

13.8 估计数1 203 700 美元，用于为委员会第十七届会议提供服务所需会议临时助理人员 (1 198 600美元)和加班费(5 100美元)。

一般业务费和招待费

13.9 需为委员会第十七届会议编列经费23 300美元，分配如下：8 500 美元用于设备租金和保养，4 700美元用于招待费以及10 100美元用于杂项事务，支付该届会议所需各种费用、赔偿和调整。

B. 行政领导和管理

表13.6 按支出用途开列的总表
(千美元)

(1) 经常预算

支出用途	1994-1995 支出	1996-1997 经费	资源增长		重计费用前 总额	重计费用	1998-1999 估计数
			数额	百分比			
员额	1 901.9	2 014.6	-	-	2 014.6	256.7	2 271.3
其他人事费	-	-	12.2	-	12.2	2.6	14.8
顾问和专家	-	-	79.1	-	79.1	17.5	96.6
旅费	25.5	30.8	-	-	30.8	1.8	32.6
一般业务费	29.7	33.0	20.0	60.6	53.0	6.3	59.3
用品和材料	12.3	8.5	68.9	810.5	77.4	15.2	92.6
家具和设备	-	5.0	122.4	2 448.0	127.4	27.0	154.4
(1) 共计	1 969.4	2 091.9	302.6	14.4	2 394.5	327.1	2 721.6

(2) 预算外资源

	1994-1995 支出	1996-1997 估计数	资金来源	1998-1999 估计数
	-	-	(a) 为下列提供支助服务:	-
	4 474.5	2 517.3	(-) 联合国组织	-
			(-) 预算外活动	2 886.5
	541.0	1 226.7	(b) 实质性活动:	
	357.4	480.5	联合国生境和人类住区基金会	1 183.8
			联合国人类住区(生境)中心	449.7
(2) 共计	5 372.9	4 224.5		4 520.0
(1)和(2)共计	7 342.3	6 316.4		7 241.6

表13.7 所需员额

方案：行政领导和管理

	常设员额		临时员额				共 计	
	经常预算		经常预算		预算外资源			
	1996-1997	1998-1999	1996-1997	1998-1999	1996-1997	1998-1999	1996-1997	1998-1999
专业人员以上职类								
副秘书长	1	1	-	-	-	-	1	1
助理秘书长	-	-	-	-	1	1	1	1
D-2	1	1	-	-	1	1	1	1
D-1	-	-	-	-	2	2	2	2
P-5	1	1	-	-	-	-	1	1
P-4/3	4	4	-	-	3	3	7	7
共 计	7	7	-	-	7	7	14	14
一般事务人员职类								
其他各等	2	2	-	-	-	-	2	2
共 计	2	2	-	-	-	-	2	2
其他职类								
当地雇员	5	5	-	-	12	12	17	17
共 计	5	5	-	-	12	12	17	17
总 计	14	14	-	-	19	19	33	33

- 13.10 行政领导和管理包括执行主任办公处以及设在纽约的联络处。行政指导办事处负责对中心的立法任务和核定的工作方案的执行提供全面指导、监督和协调管理。纽约联络处的职能包括参加联合国大会、经济及社会理事会以及其他政府间组织会议的工作,与纽约各常驻代表团联络,并向参与人类住区活动的各方,包括非政府组织提供资料。

所需经费(按目前费率计算)

员 额

- 13.11 估计数2 014 600美元,用于执行主任办公室所需员额(一个副秘书长、一个D-2、一个P-5、两个P-4、一个P-3和五个当地雇员)以及纽约联络处所需员额(一个P-3和两个一般事务人员)。

其他人事费

- 13.12 估计数12 200美元,用于执行主任办公室的加一班费。

顾问和专家

- 13.13 需编列经费79 100美元,用于提供顾问服务以协助编写关于《生境议程》后续行动各个方面的研究报告和报告,包括会议委托的任务,即将以社区为基础的组织、机构、非政府和私营部门等各种不同的伙伴聚集一起,投入地方、国家、区域和国际各级上执行全球计划的进程。

旅 费

- 13.14 需要经费30 800美元用于支付执行主任参加大会和经济及社会理事会届会工作以及与本组织高级官员进行协商的旅费。

一般业务费

- 13.15 所需经费估计数53 000美元,用于执行主任办公室的通讯费(20 000美元)和纽约联络处的通讯费(33 000美元)。增加20 000美元是由于执行主任办公室需要通讯费。

用品和材料

- 13.16 所需经费77 400美元,用于下列所需用品和材料:内罗毕中心(66 900美元)和纽约联络处(10 500美元)。

家具和设备

- 13.17 所需经费估计数127 400美元,用于整个中心的设备。其中包括更换和购置电脑(45 000美元),改善和扩大LAN系统(20 000美元)以及更换复印设备(50 000美元)和其他设备(12 400美元)。

C. 工作方案

表13.8 按支出用途开列的总表
(千美元)

(1) 经常预算

支出用途	1994-1995 支出	1996-1997 经费	资源增长		重计费用前 总额	重计费用	1998-1999 估计数
			数额	百分比			
1. 住所和社会服务	-	1 331.1	431.0	32.3	1 762.1	243.2	2 005.3
2. 城市管理	-	2 236.7	55.8	2.4	2 292.5	306.6	2 599.1
3. 环境和基础设施	-	1 569.2	(26.4)	(1.6)	1 542.8	199.9	1 742.7
4. 评估、监测和资料	-	2 595.3	(18.6)	(0.7)	2 576.7	336.8	2 913.5
(1) 共计	7 554.6	7 732.3	441.8	5.7	8 174.1	1 066.5	9 260.6

(2) 预算外资源

	1994-1995 支出	1996-1997 估计数	资金来源	1998-1999 估计数
			(a) 为下列提供支助服务:	
	-	-	(一) 联合国组织	-
	-	-	(二) 预算外活动	-
			(b) 实质性活动:	
	3 936.1	6 113.4	联合国生境和人类住区基金会	4 236.6
	4 772.4	6 041.2	联合国人类住区中心(生境)	5 694.3
			(c) 业务项目	
	15 865.2	17 544.0	联合国生境和人类住区基金会	21 500.0
	42 900.0	36 000.0	开发计划署	36 000.0
	4 600.0	9 000.0	其他资源	9 000.0
(2) 共计	72 073.7 ^{a/}	74 698.6		76 430.9
(1)和(2)共计	79 628.3 ^{a/}	82 430.9		85 691.5

a/ 由于该次级方案的结构已调整,1994-1995年的支出只在款一级上载示。

表13.9 所需员额

方案：行政领导和管理

	常设员额		临时员额				共 计	
	经常预算		经常预算		预算外资源			
	1996-1997	1998-1999	1996-1997	1998-1999	1996-1997	1998-1999	1996-1997	1998-1999
专业人员以上职类								
D-1	3	3	-	-	4	5	7	8
P-5	5	5	-	-	15	15	20	20
P-4/3	24	22	-	-	31	32	55	54
P-2/1	5	5	-	-	11	11	16	16
共 计	37	35	-	-	61	63	98	98
一般事务人员职类								
当地雇员	22	17	-	-	61	69	83	86
共 计	22	17	-	-	61	69	83	86
总 计	59	52	-	-	122	132	181	184

- 13.18 实现《生境议程》各项目标的总战略以下列原则为基础：(a) 赋予能力和参与，和(b) 能力建设和体制发展。这一战略的基石是加强各地方当局、非政府组织、私营部门和所有其他有兴趣者的伙伴关系。制定这一战略时，中心将与联合国系统其他组织紧密合作。
- 13.19 活动的重点将在于(a) 协助各国透过其国家行动计划来执行《生境议程》，(b) 为人类住区委员会提供服务并使它能够执行其任务，协调并在全球监测《生境议程》的执行工作，并评估进展情况；(c) 在全球、区域、国家和地方各级上促进、监测和支助生境伙伴工作；以及(d) 通过人类住区问题新闻活动提高认识。
- 13.20 工作方案旨在利用经常预算、为联合国生境和人类住区基金会提供的一般用途和指定用途的自愿捐助、开发计划署供资的特定项目和方案以及联合国系统内外的其他资金来源提供的有限人力和财政资源取得最大的效果。因此，资源应用来加强相辅相成的作用，及协调一致的项目和方案执行工作。将会开展的活动包括全球监测各种趋势和新出现的问题；研究危急人类住区地区；支助国家决策，包括通过讲习班、座谈会和研究金进行培训和能力建设；以及编写和散发新闻材料及最佳做法。每一次级方案内都设有自我评价进程。
- 13.21 在工作方案内，各次级方案之间的估计百分比分配如下：

		经常预算	预算外
		(百分比)	
次级方案1	住所和社会服务.....	21.7	25.6
次级方案2	城市管理.....	28.0	25.0
次级方案3	环境与基础设施.....	18.8	24.1
次级方案4	评估、监测和资料.....	31.5	25.3
共 计		100.0	100.0

次级方案 1 住所和社会服务

表13.10 按支出用途开列的总表
(千美元)

(1) 经常预算

支出用途	1994-1995 支出	1996-1997 经费	资源增长		重计费用前 总额	重计费用	1998-1999 估计数
			数额	百分比			
员额	-	1 241.2	431.0	33.1	1 652.2	225.4	1 877.6
顾问和专家	-	70.8	-	-	70.8	12.2	83.0
旅费	-	19.1	-	-	19.1	1.3	20.4
一般业务费	-	-	20.0	-	20.0	4.3	24.3
(1) 共计	-a/	1 331.1	431.0	32.3	1 762.1	243.2	2 005.3

(2) 预算外资源

	1994-1995 支出	1996-1997 估计数	资金来源	1998-1999 估计数
			(a) 为下列提供支助服务	
	↓	-	(一) 联合国组织	-
	-	-	(二) 预算外方案	-
			(b) 实质性活动	
	-	1 510.3	联合国生境和人类住区基金会	795.6
	-	1 452.3	联合国人类住区中心	2 137.1
			(c) 业务项目	
	-	4 386.0	联合国生境和人类住区基金会	5 375.0
	-	9 000.0	开发计划署	9 000.0
	-	2 250.0	其他资源	2 250.0
(2) 共计	-	18 596.6		19 557.7
(1)和(2)共计	- a/	19 929.7		21 563.0

a/ 由于该次级方案的结构已调整,1994-1995年支出只在表内款一级上载示。

表13.11 所需员额

方案：住所和社会服务

	常设员额		临时员额				共 计	
	经常预算		经常预算		预算外资源			
	1996-1997	1998-1999	1996-1997	1998-1999	1996-1997	1998-1999	1996-1997	1998-1999
专业人员以上职类								
D-1	1	1	-	-	1	2	2	3
P-5	1	1	-	-	6	6	7	7
P-4/3	6	5	-	-	7	8	13	13
P-2/1	-	-	-	-	1	1	1	1
共 计	8	7	-	-	15	17	23	24
其他职类								
当地雇员	5	5	-	-	15	19	20	24
共 计	5	5	-	-	15	19	20	24
总 计	13	12	-	-	30	36	43	48

13.22 《生境议程》强调，获得安全和卫生的住所及基本服务是人民福利的基本条件，而且也应该成为为继续生活在住所和基本社会服务条件不足的超过十亿人采取的紧急行动基本部分。这种紧急情况使公私部门受到许多挑战，必须与社区工作协作解决，以求以可支付的费用在所需规模上提供充分的住所和服务。在这方面，《生境议程》导致各国政府作出新的承诺，致力于逐步地充分实现获得适当住所的人权。1998-1999两年期内，这一次级方案的重点将是支助各国政府、伙伴和民间社会根据《到2000年全球住房战略》所列有利方针和支助实现获得适当住房的人权所采取的战略来执行各种政策和方案。

13.23 1998-1999两年期内，活动将分为四类：住所和财政、住房权利、社区发展和住区改善，以及建造工业和营部门。将加强与有关联合国机构和组织的合作。第一类主要活动包括监测《到2000年全球住房战略》并支助执行《生境议程》，特别是指住所和社会服务，进行关于住所政策、提供住所及促成市场运作等方面各主题的研究工作和政策分析，推广创新的住房筹资办法以解决穷人的需求并评价资助提供和开展基本服务的伙伴模式。第二类的重点将是应请求向各国提供援助，以通过咨询特派团，专家会议和有关各国立法分析来促进实现获得适当住房的人权。第三类

将包括开发各种活动，以通过社区组织和社区动员加强低收入社区规划、执行和管理人类住区改善工作。与社区以外的行动者发展和建立关系，协助大众的倡议，并在所有各级上为各国政府拟订和推广战略，以改善住所条件和基本社会服务，并与伙伴合作，促进土地所有权的保障及改善非正式土地市场，这些也属于这一类的活动。与私营建筑业建立伙伴关系以促进地方建造技术、利用地方建以及小型企业发展等将是第四类的主要活动。

活 动

13.24 本两年期内将进行下列活动：

(a) 政府间/专家机构的服务(经常预算/预算外)

(一) 实质性服务。大会四次会议及人类住区委员会两次会议；

(二) 会议事件。(a) 人类住区委员会向大会提交关于《到2000年全球住房战略》执行情况的报告；以及(b) 向委员会提交关于监测全球战略的报告。

(三) 特设专家组会议、专家组关于实现获得适当住房的人权的实际步骤及研究和社区管理的两次会议；

(b) 其他实质性活动(经常预算/预算外)

(一) 经常出版物。关于社区发展方案的区域通讯(两期)；《非洲国家地方建材和技术网络期刊(四期)；

(二) 非经常出版物。为提供住房和社会服务提供有利条件并建立伙伴关系，与地方当局和私营部门以及非政府组织建立伙伴关系和联合企业，从而提供住房和社会服务；改善都市社区内老人生活条件(中心对国际老人年的贡献)；青年对执行《生境议程》的贡献(三份区域报告)；建立创新住房供资机制以协助低收入群组；采取实际步骤以实现获得适当住房的人权；分析住房权利。立法；妇女与财产权；社区发展(两份出版物)；社区管理伙伴关系；比较性审查；选定国家社区/地方政府伙伴关系；非正式土地市场和非正式住区规范化和改善战略及做法；获得地权保障的方法；使用低成本建造技术手册；以及私营部门在促进使用地方建材和低成本建造方面的贡献；

(三) 电子、视听发行。建立伙伴关系的录象，以及社区、市政及非政府组织资料网络(互联

网主页)；

(四) 各种手册子：关于 The Centro de Recursos para el Desarrollo Sostenible de los Assentamientos Humanos en Centroamerica and The Sistema de Comunicaion de Comunidades的两本小册子，关于非正式住区规范化和改善一揽子培训计划；以及四个实况报道；

(四) 技术材料。关于环境可持续建造方法的视觉数据库；

(c) 国际合作及机构间协调和联络。

参加与地方当局、私营部门发展商、非政府组织、青年群组和其他伙伴举行的关于《生境议程》执行情况的会议；以及在人权委员会审议获得适当住房的人权问题时参加其会议；

(d) 技术合作(预算外)

(一) 咨询服务。六个关于有利的住房政策和创新的住房供资机制的特派团；两个关于实现获得适当住房的特派团；六个关于援助各国执行《生境议程》方面的社区参与和管理的特派团；四个关于平等获得地权保障、非正式土地市场和非正式住区规范化和改善的特派团；以及七个关于协助各国发展低成本住房建造技术的特派团；

(二) 集体培训(研讨会、讲习班、讨论会)。关于创新住房供资机制的区域讲习班；两个社区管理方案审查会议；三个关于赋予社区能力、社区参与和培训战略及为社区倡议调集资源的次区域研讨会；为执行《生境议程》举行的三次关于以社区为基础的人类住区发展方针的国家对话；三个关于获得地权保障、非正式土地市场和非正式住区规范化和改善的区域讲习班；与地方当局、非政府组织和私营部门伙伴就平等获得地权保障进行磋商；与私营伙伴举行关于低成本建造技术的区域讲习班；

(三) 外地项目。执行八个关于协助各国住房政策和供资的国家项目；四个国家实地项目；四个次区域项目；四个关于非正式土地市场和改善非正式住房的国家项目；以及两个关于低成本住房建造的国家项目；

所需资源(按目前费率计算)

员 额

- 13.25 估计数165 2200美元,用于本次级方案所需员额,工作方案调整后,所需员额包括七个专业人员(一个D-1、一个P-5、三个P-4和两个P-3)以及五个当地雇员。提议裁撤一个出缺的P-3员额。增长411 000美元是由于适用新的标准化出缺率及拟议裁撤P-3员额的综合结果。

顾问和专家

- 13.26 需编列经费70 800美元,分配如下:49 700美元用于支付编写下列出版物的咨询服务费:
(一) 关于监测《到2000年全球住房战略》的报告;(二) 为提供住所和社会服务创造有利条件和建立伙伴关系;(三) 通过与地方当局、私营部门和非政府组织建立伙伴关系和联合企业来提供住所所有社会服务;(四) 推行创新的住房供资机制以协助低收入群组筹集住所和服务所需资金;(五) 住房权利立法方面的文件编写和分析;(六) 私营部门在推广地方建材和低收入建造方面的贡献;以及
(b) 21 100美元用于召开一次关于实现获得适当住房的人权的政治问题专家小组会议。

旅 费

- 13.27 19 100美元用于收集资料以及参加联合国会议和各伙伴机构及组织主办的关于《生境议程》执行工作的会议。

一般业务费

- 13.28 所需经费估计数20 000美元,用于支付通讯费。

次级方案 2

城市管理

表13.12 按支出用途开列的总表
(千美元)

(1) 经常预算

支出用途	1994-1996 支出	1996-1997 经费	资源增长		重计费用前总额	重计费用	1996-1999 估计数
			数额	百分比			
员额	-	2 147.0	35.8	1.6	2 182.8	289.1	2 471.9
顾问和专家	-	70.7	-	-	70.7	11.8	82.5
旅费	-	19.0	-	-	19.0	1.4	20.4
一般业务费	-	-	20.0	-	20.0	4.3	24.3
(1) 共计	-a/	2 236.7	55.8	2.4	2 292.5	306.6	2 599.1

(2) 预算外资源

	1994-1996	1996-1997	资金来源	1996-1999
	支出	估计数		估计数
			(a) 为下列提供支助服务:	
	-	-	(-) 联合国组织	-
	-	-	(-) 预算外活动	-
			(b) 实质性活动	
	-	1 425.3	生境基金会	311.0
	-	1 537.2	生境中心	2 139.0
			(c) 业务项目	
	-	4 386.0	生境基金会	5 375.0
	-	9 000.0	开发计划署	9 000.0
	-	2 250.0	其他来源	2 250.0
(2) 共计	-	18 598.5		19 075.0
(1) 和 (2) 共计	-a/	20 835.2		21 674.1

a/ 由于该次级方案的结构已调整, 1994-1996年支出只在表内款一级上载示。

表13.13 所需员额

方案：城市管理

	常设员额		临时员额				共 计	
	经常预算		经常预算		预算外资源			
	1996-1997	1998-1999	1996-1997	1998-1999	1996-1997	1998-1999	1996-1997	1998-1999
专业人员以上职类								
D-1	1	1	-	-	2	2	3	3
P-5	2	2	-	-	3	3	5	5
P-4/3	6	6	-	-	4	4	10	10
P-2/1	1	1	-	-	2	2	3	3
共 计	10	10	-	-	11	11	21	21
其他职类								
当地雇用	5	5	-	-	8	12	13	17
共 计	5	5	-	-	8	12	13	17
总 计	15	15	-	-	19	23	34	38

- 13.29 日益都市化的世界意味着持续发展大体上将取决于大小都市住区的管理能力。市一级政府是使人类住区可行、公平和持久的关键行为者，因为市政是最接近人民的行政级别。但是，一如《生境议程》所确认的，缺乏有适当资格的人员，体制系统和技术能力不足，是许多国家，特别是发展中国家，人类住区改善的主要障碍。能力建设和体制发展战略因此必须构成国家和当地各级人类住区发展政策的组成部分。特别是在发展中国家里，人类住区格局迅速在变化，产生紧迫的社会经济和环境挑战，有必要确保有效的发展和转让领导技能、规划和管理专门知识、诀窍、技术和资源。人类住区中心的任务主要在于加强对这些需要作出反应个国家能力，办法是通过进行宣传、提供指导方针和通用工具（与伙伴联合开发）、以及诸如培训在新的和未受关注领域的训练者，监测和评价等战略性触发活动。
- 13.30 本次级方案下的活动安排分别围绕下列四个活动集群：都市施政和地方领导，都市和区域规划，妇女参与人类住区发展和减少都市贫穷——这些都是生境二国家行动计划的关键部分。目的在于实现透明的、有代表性和负责任的施政，有效率的住区管理，在更开放、公正、公平和可持续的社会里给所有人创造较佳的生活环境，并且支持赋予妇女政治和经济权力和让她们平等地参加人类住区管理。这些活动将与编写生境二国家行动计划的国家委员会合作执行。

活 动

13.31 本两年期内将进行下列活动：

(a) 向政府间/专家机构提供服务

(一) 会议文件。编写两份给人类住区委员会的报告：(a) 国家一级的伙伴制；(b) 给发展中国家和在它们中间提供人类住区的财务和其他援助；

(二) 特设专家组会议。审查当地一级实施《21世纪议程》的规划和管理经验的国际会议；

(b) 其他实质性活动(经常预算/预算外)

(一) 非经常出版物。关于都市施政和权力下放的政策文件；两份关于地方施政和都市筹资的都市管理方案研究出版物；两份关于地方政府财务管理的培训手册；一份供当选的地方政府人员使用的培训手册；加强发展中国家农村—都市联系的指导方针；重新考虑都市规划的政策文件；最近的人口趋势对可持续人类住区的影响；都市管理政策所涉问题；在促进扩大发展土地资源管理工具方面的伙伴对话；土地测量和大规模制图；市政府服务私营化的经验；在迅速都市化范畴内监测《生境议程》执行性别意识的指导方针；5份关于减少都市贫穷战略和措施的中央和区域等级的出版物；关于服务都市贫民的水供应和卫生合作理事会网络；关于都市贫穷的国际咨询；减少都市贫穷活动汇编；

(二) 电子、音响和录象带制作。关于都市非正式居住区题为“我们的做法”的录象带；农村—都市联系和都市施政的(互联网主页)试用版；

(三) 技术材料：都市贫穷数据库；

(c) 国际合作和机构间协调和联系。参加由地方当局、非政府组织、能力建立机构和其他伙伴举办的一些会议；都市贫穷论坛协调委员会的四次协商；和都市贫穷论坛的两次会议；

(d) 技术合作(预算外)

(一) 咨询服务。7个咨询特，派团涉及加强国家和地方能力建立机构、都市发展、都市管理、市政府财务、地方领导和施政的能力建立；4个有国家和城市顾问参加的咨询特派团，涉及都市土地管理、地方施政和市府财务；3个咨询特派团关于促进国家土地测量和大规模制图；和2个特派团给现行的减少都市贫穷提供咨询服务；和2个特派团给现有都市管理项目提供关于把性别问题纳入主流的咨询服务；

(二) 集体培训(讨论会、工作会议、座谈会)。关于能力建立方案和活动影响评价的政策对

话和专家工作会议(延迟自1996-1997);都市管理方案;在大约8个城市提供关于施政/都市发展,包括市府财务问题的顾问服务;2个关于支持生境二国家行动计划的都市施政和地方领导能力建立战略的伙伴政策讨论会/讲习班;2个关于可持续都市发展,都市管理和市府财务的培训讲习班;2个结合训练员培训的地方领导和管理技能训练讲习班;3个关于都市土地管理能力建立的区域伙伴讲习班;关于非政府组织领导和管理技能以及非政府组织/地方政府合作的试验性讲习班;15个研究金供训练人员和官员参加关于影响评价的政策对话/讲习班;15个研究金供国家和地方能力建立机构的代表,以及地方政府及有关人员和非政府组织参加能力建立战略讲习班;40个研究金供地方政府人员出席关于可持续住区发展,都市管理和市府财务的讲习班;40个研究金供当选地方政府人员参加结合训练员培训的领导和管理技能培训课程;12个研究金(每区域4个)供参加都市土地管理区域训练讲习班;15个研究金供非政府组织领导人和领导及管理技能以及非政府组织/地方政府合作;2个区域讲习班关于审查和评价可持续都市发展规划和管理的规划立法;关于影响可持续人类住区发展人口问题的伙伴政策的讨论;关于支持发展中国家土地规划和可持续发展及管理的扩大土地测量和大规模制图的伙伴协商;制约、选择、机会和前途;为地方当局领导人举办认识性别问题的讨论会;4个关于《生境议程》落实认识性别问题的区域和区域间讲习班;25个研究金供非政府组织和政府中妇女使用;在大约16个都市提供关于减轻都市贫穷的咨询服务;关于减轻都市贫穷问题的都市管理和区域规划和/或评价讲习班(大约8个);

⇒ 外地项目。10个在个别都市和国家执行支持生境二国家行动计划的都市施政能力建立项目;2个题为“减少非洲都市犯罪”的技术援助项目;在约翰内斯堡和达累斯萨拉姆社区一级预防犯罪活动和在市政府一级的能力建立;4个在都市一级的减轻贫穷技术援助项目。

所需资源(按目前费率计算)

员 额

13.32 本次级方案员额所需经费为2 182 800美元,工作方案改组后的员额将包括10位专业人员(1 D-1, 2 P-5, 3 P-4, 4 P-3 和 1 P 2/1)和5个当地一级员额。35 800的经费增加是适用新标准化空缺率的结果。

顾问和专家

13.33 所需经费估计数70 700美元用来支付:

(a) 编制下列五份出版物的顾问服务费47 500美元:(1)国家一级伙伴制;(2)给发展中国家和在它们中间提供有关人类住区的财务和其他援助;(3)关于都市施政和权力下放的政策文件;(4)在发展中国家加强农村—都市联系的指导方针;(5)重新考虑都市规划的政策文件。

(b) 23 200美元用来召开一个专家组会议讨论筹办一个国际会议来审查地方一级实施《21世纪

议程》的规划和管理经验。

旅 费

- 13.34 需要经费19 000美元来支付工作人员从事下列活动的旅费：顾问服务，收集资料和出席由地方当局、非政府组织、能力建立机构和其他伙伴组织的会议。

一般业务费

- 13.35 通信方面需要20 000美元。

次级方案 3 环境和基础设施

表13.14 按支出用途开列的总表
(千美元)

(1) 经常预算

支出用途	1994-1995 支出	1996-1997 经费	资源增长		重计费用前总额	重计费用	1998-1999 估计数
			数额 \$	百分比 %			
员额	-	1 479.6	(26.4)	(1.7)	1 453.2	186.8	1 640.0
顾问和专家	-	70.6	-	-	70.6	11.8	82.4
旅费	-	19.0	-	-	19.0	1.3	20.3
①共 计	-a/	1 569.2	(26.4)	(1.6)	1 542.8	199.9	1 742.7

(2) 预算外资源

	1994-1995 支出	1996-1997 估计数	资金来源	1998-1999 估计数
	-	-	(a) 为下列提供支助服务:	
	-	-	(i) 联合国组织	-
	-	-	(ii) 预算外活动	-
	-	1 452.2	(b) 实质性活动	
	-	1 510.2	生境基金会	759.6
	-		生境中心	1 068.1
	-	4 366.0	(c) 业务项目	
	-	9 000.0	生境基金会	5 375.0
	-		开发计划署	9 000.0
	-	2 250.0	其他来源	2 250.0
②共 计	-	18 598.5		18 452.7
①和 ②共 计	-a/	20 167.7		20 195.4

a/ 由于次级方案的结构已调整,1994-1995的开支仅在总表内款一级列示。

表13.15 所需员额

方案：环境和基础设施

	常设员额		临时员额				共 计	
	经常预算		经常预算		预算外资源			
	1996-1997	1998-1999	1996-1997	1998-1999	1996-1997	1998-1999	1996-1997	1998-1999
专业人员以上职类								
D-1	-	-	-	-	1	1	1	1
P-5	1	1	-	-	4	4	5	5
P-4/3	5	5	-	-	6	6	11	11
P-2/1	1	1	-	-	2	2	3	3
共 计	7	7	-	-	13	13	20	20
其他职类								
当地一级	5	3	-	-	17	17	22	20
共 计	5	3	-	-	17	17	22	20
总 计	12	10	-	-	30	30	42	40

13.36 《生境议程》强调为人类健康和福利创立较好生活环境的重要性,和强调改善人民生活条件是发展可持续人类住区的必要前提。因缺乏安全饮用水和卫生、不充分的废物管理、不良排水和空气污染导致的保健问题对生活质量和社会对可持续世界的通盘贡献付出沉重的代价。在人类住区方面提供环境健全基础建设的综合办法,尤其是对生活在农村和都市地区的穷人,是对人类住区可持续发展的一项投资,足以提高生活素质,减少对环境的消极影响,改善人民的通盘健康和减少在治疗和减贫方面的投资负担。

13.37 本次级方案将集中于下列三个群组:(a) 基础建设和技术,(b) 环境规划和管理,和(c) 灾难管理。各项努力主要集中于支持实施《生境议程》优先事项的国家计划。本次级方案将通过在地方、区域和国家各级建立能力来促进在管理和恢复生活环境方面采取综合、参与性和对性别问题敏感的办法。本次级方案的产出旨在给不同级别的社区和政府提供实际的政策选择、规划和执行指导方针,并且散发管理和恢复基础建设服务的最佳措施。都市示范项目将在都市发展决策方面包括环境管理和将加强地方环境管理能力。次级方案将在国家、区域和全球各级支持环境规划和管理活动。本中心也将同政府的适当级别、私营部门和社区团体合伙建立有协调规划和灵活实施的备灾和反应能力。发展管理的一切阶段将包括最受灾难影响的妇女和儿童的需

要。妇女将获鼓励积极参与发展规划。

- 13.38 本次级方案的活动将包括本中心进行中的业务方案,如住区基础建设和环境方案,可持续都市方案和地方化《21世纪议程》方案。提供服务的对象也包括可持续发展委员会和有关的行政协调会小组委员会。次级方案将被不断监测和定期评价,以便确保它在实现《生境议程》目标方面的效率和功效。
- 13.39 将推行积极合作战略,包括同地方当局、私营部门、非政府组织、学术界和专业团体(例如:国际地方环境倡议理事会,都市和地方当局世界协会,促进可持续发展世界商业理事会,和世界工程合作促进可持续发展)的合作,和同联合国各有关机构,其中显著的是开发计划署、人道主义事务部、环境规划署、难民专员办事处、儿童基金会、卫生组织、劳工组织、世界银行和一些区域开发银行的合作,以便调动可用资源和使次级方案发挥最大作用。在实施本次级方案时,将努力利用全部国家专家和地方顾问,尤其是利用在不同国家为编制国家行动计划而设立的国家委员会的能力。

活 动

13.40 本两年期内将进行下列活动:

(a) 向政府间/专家机构提供服务(经常预算/预算外)

- (一) 会议文件:编写提交可持续发展委员会的两份报告,内容关于无害环境的固体废物管理与与污水有关的问题(《21世纪议程》);
- (二) 特设专家组会议:关于建立使用无害环境技术于住区基础建设的能力的专家组会议,特别强调最不发达国家的需要;

(b) 其他实质性活动(经常预算/预算外)

- (一) 非经常性出版物:关于可持续人类住区的环境和基础建设的政策文件,非洲水资源利用数据集,发展中国家减少废物战略,非洲撒南都市地区无害环境能源管理战略,非正式都市运输部门的管理,都市环境规划和管理的管理工具(5份出版物),拟定和执行关于可持续发展的地方行动计划(2份出版物),人类住区在冲突后的成功重建经验及取得的教训,关于灾难管理训练需要的评价和关于灾难管理和人类住区训练战略的指导方针;
- (二) 电子、音响和录象带出版:关于“水利合伙”和“利用废物来谋生”的电视电影;关于下列主题的录象带培训包:以社区为基础的环境管理信息系统;运输方面微企业的开发;东南亚的非机械化运输部门;和“都市风险”;

(b) 技术材料：关于固体废物管理的互联网主页；可持续的都市；地方化《21世纪议程》；和住区和灾难参考系统；

(c) 国际合作和机构间协调和联系

参加行政协调会秘书处间水资源组；行政协调会/方案和业务问题协商委员会会议；两个全球都市环境论坛会议；三个由国际非政府组织举办的国际或区域讨论会，这些非政府组织包括红十字会国际委员会、牛津饥荒救济委员会、牛津大学难民中心行动援助；国际、区域和国家关于灾难管理的伙伴网络（地方当局、非政府组织、社区和学术界）；和开发计划署/人道主义事务部灾难管理训练方案和参加三个国别讲习班；对六项综合呼吁和援助者会议作出贡献；和加强生境/环境规划署关于从救济过渡到发展的联合工作队所发挥的作用（定期会议和联合外地特派团）；

(d) 技术合作（预算外/经常预算）

(i) 咨询服务：五个支持下列项目的特派团：都市基础建设多部门投资计划办法，需求管理，促进公—私伙伴关系；支持各成员国实施关于生境二的国家行动计划，15个特派团支持在环境规划和管理方面实施国家行动计划，和10个特派团支助地方当局、地方社区和国家政府提供关于人类住区灾难预防和重建管理方面；

(ii) 小组训练（讨论会、讲习班、座谈会）两个关于前一都市水资源综合管理和在社区一级的环境基础建设服务；一个关于水部门伙伴关系的区域讲习班；关于都市地区能源和环境联系的非洲区域讲习班；和区域可持续都市支助和交换方案；

(iii) 外地项目：两个在印度尼西亚和加纳的以社区为基础的环境管理信息系统；3个技术援助项目，在3个国家里的支持国家和地方改善基本基础建设服务和环境保健；15个可持续都市方案示范项目，包括都市环境轮廓，战略规划及执行，环境规划和管理全系统能力建立；在肯尼亚、摩洛哥和越南的3个关于“地方化《21世纪议程》；可持续都市发展行动规划”的外地项目；3个关于保护环境措施的国家项目；和10个关于人类住区灾难管理的外地项目。

所需资源（按目前费率计算）

员 额

- 13.41 估计数1 453 200美元用于来支付本次级方案的所需员额，按照重组的工作方案，将包括七位专业人员（1 P-5，3 P-4，2 P-3，1 P-2/1）和3个当地员额。建议删除两个当地一级的空置秘书员额。适用新的标准空置率和删除两名当地员额的合并结果是裁减经费26 400美元。

顾问和专家

- 13.42 需要经费70 600美元分配如下：(a) 47 600美元用来支付给编写下列三份报告提供专家知识的顾问的费用：(一)可持续发展委员会关于实施《21世纪议程》的进度报告（固体废物和污水问题的无害环境管理）；(二)关于可持续人类住区的环境和基础建设的政策文件；和 (b) 23 000美元用来召开一个专家组会议，讨论使用在住区基础建设上使用无害环境技术的能力建立，特别强

调最不发达国家的需要。

旅 费

- 13.43 所需经费估计数19 000美元涉及工作人员提供顾问服务、收集信息和出席行政协调会秘书处间水资源会议和灾难管理伙伴网络会议的公务旅行。

次级方案 4 评价、监测和资料

表13.16 按支出用途开列的总表
(千美元)

(1) 经常预算

支出用途	1994-1995 支 出	1996-1997 经 费	资源增长		重计费 用前总额	重计费用	1998-1999 估计数
			数额	百分比			
员额	-	2 431.8	(215.8)	(8.8)	2 216.0	289.8	2 505.8
其他人事费	-	-	157.2	-	157.2	9.4	166.6
顾问和专家	-	70.8	-	-	70.8	11.9	82.7
旅费	-	21.7	-	-	21.7	1.6	23.3
订约承办事务	-	71.0	-	-	71.0	15.3	86.3
一般业务费	-	-	40.0	-	40.0	8.8	48.8
(1) 共 计	-a/	2 596.3	(18.6)	(0.7)	2 576.7	336.8	2 913.5

(2) 预算外资源

	1994-1995 支 出	1996-1997 估计数	资金来源	1998-1999 估计数
	-	-	(a) 为下列提供支助服务	
	-	-	(-) 联合国各组织	-
	-	-	(-) 预算外活动	-
	-	-	(b) 实质性活动	
	-	6 197.7	生境和人类住区基金会	2 370.4
	-	4 561.9	人类住区中心	360.1
	-	-	(c) 业务项目	
	-	3 061.7	生境和人类住区基金会	5 375.0
	-	54 000.0	开发计划署	9 000.0
	-	2 134.4	其他来源	2 260.0
(2) 共 计	-	18 902.7		19 345.5
(1)和(2) 共计	-a/	21 498.0		22 260.0

a/ 由于本次级方案经过调整,1994-1996年的支出只在总表内款一级列示。

表13.17 所需员额

方案：评价、监测和资料

	常设员额		临时员额				共 计	
	经常预算		经常预算		预算外资源			
	1996-1997	1998-1999	1996-1997	1998-1999	1996-1997	1998-1999	1996-1997	1998-1999
专业人员以上职类								
D-1	1	1	-	-	-	-	1	1
P-5	1	1	-	-	2	2	3	3
P-4/3	7	6	-	-	14	14	21	20
P-2/1	3	3	-	-	6	6	9	9
共 计	12	11	-	-	22	22	34	33
其他职类								
当地雇员	7	4	-	-	21	21	28	25
共 计	7	4	-	-	21	21	28	25
总 计	19	15	-	-	43	43	62	58

- 13.44 《生境议程》强调有必要不断的监测、分析和评价各国政府、地方当局和所有其他合伙者为促进《生境议程》的执行，实现人人享有适当住房和可持续人类住区的目标而在全球、区域、国家和地方等各级所采取的政策、方案和行动的影响。《生境议程》进一步强调十分需要所有各级促进合伙关系，以及就取得的进展进行世界性的交换资料。因此，本次级方案的基本方针是支助《生境议程》的执行人类住区委员会和其他有关政府间机构的工作，协助国家和地方一级监测《生境议程》的执行，评价人类住区条件和趋势以及政策和措施，提高认识和世界性的交换资料；以及在人类住区中心作为执行《生境议程》的联络点，以及作为执行《21世纪议程》中有关人类住区部分的任务管理者的职责框架内支助联合国系统内外各主要合伙者的工作。
- 13.45 方案活动将分为三大类如下：指标和最佳做法，新闻和提高认识，以及全球性的分析和统计。具体活动为协助人类住区委员会监测、协调和进行政策指导，使他们能评价各国政府及其合作者在执行《生境议程》方面作出的进展，协助制订准则和指标以便监测所有有关方面执行《生境议程》的情况，建立全球、国家和地方收集数据和制订指标的能力，支助所有合作者查明和评价人类住区管理和发展方面的最佳做法，并利用最新的资料技术和工具促进其全球传播，加强关于住房和人类住区等重要问题的全球资料和提高认识活动，以便加速和促进《生境议程》的执行，宣扬合伙者在执行《生境议程》方面的经验和成就，包括建立都市论坛，支助并发展区域传播网来促进《生境议程》，向所有合伙者传播住房和人类住区领域的专门知识、工具和技术，包括联合国新闻中心和开发计划署各外地办事处，分析全球人类住区的条件和趋势，特别是都市化在社会经济和环境方面的影响，以便保持一个综合性的政策来支助人类住区中心一般性的政策咨询任务，评价人类住区中心协助执行《生境议程》的各项活动，以加强其效率、效用和影响，促进学习和利用所有合伙者在监测和执行方面取得的经验，并加强地方和国家一级的评价能力。

活 动

13.46 本两年期内将进行的活动如下：

(a) 向政府间/专家机构提供服务(经常预算/预算外)

- (一) 会议文件。人类住区委员会。9份报告如下：(a) 人类住区中心的工作；(b) 各国政府和合作者在执行国家行动计划和《生境议程》方面的进展；(c) 人类住区中心和联合国以外各政府间组织的合作以及同非政府组织、地方当局、私营部门和其他伙伴的合作；(d) 由联合国各主要立法机关和其他政府间机构所作决议而产生的事项；(e) 人类住区中心2000-2001年工作方案；(f) 执行联合国各大型会议的决定；(g) 联合国生境和人类住区基金会2000-2001两年期概算；(h) 妇女参与《到2000年全球住房战略》方案的执行；(i) 执行《21世纪议程》的人类住区领域和为了在《生境议程》框架内执行《21世纪议程》而建立国际合作的国家和国际行动；
- (二) 特设专家组会议。4个专家会议或技术咨询会议来预选和分类所提出的最佳做法；甄选所提出最佳做法的评奖团；适用最佳做法指标来监测《生境议程》的执行；以及审查第三期的《全球人类住区报告》；

(b) 其他实质性活动(经常预算/预算外)

- (一) 经常出版物。《生境辩论》(8期)；《合伙者通讯》，集中介绍合伙者执行《生境议程》，《21世纪议程》和《到2000年全球住房战略》的情况(8期)；两份附加说明的都市化和社会经济发展书目；两份人类住区中心所出版材料的索引；以及人类住区领域各非政府组织和其他合伙者的最新名录；
- (二) 非经常出版物。指标和最佳做法(全球都市观测)；执行《生境议程》的政策框架对执行《生境议程》所需国家立法和公共政策拟订方面的全球分析；以及人类住区条件和趋势；国家概况和统计分析；
- (三) 技术材料。以下技术准则：(a) 给参与执行《生境议程》的所有合伙者适用的政策敏感的住房和都市指标；(b) 查明、监测和学习参与执行《生境议程》的所有合伙者的最佳做法；(c) 利用网络和信息技术来建立国家、地方和全球各级的能力，以便制作资料，监测执行国家行动计划和《生境议程》方面的进展；人类住区领域现有全球专家名录(印本和电子两种形式)；《生境议程》执行/合伙者，利害攸关者，传播界和其他指标群体的最新综合数据库；初步调查男女两性参与地方当局的领导和管理的情况，包括选定的一些国家采取的积极措施；关于地方政府改革的数据库；创新的条例改革和立法(在互联网网址上)；评价人类住区方案和项目的技术指导方针；以及在万维网上的关于人类住区统计数字的互动数据库；

- (m) 展览。两个关于人类住区中心及其伙伴者工作方案的问题和活动的展览,包括《生境议程》的执行情况;
- (n) 小册子、传单、情况报道、挂图、资料袋。两张世界生境日全球观测的宣传画;为人类住区委员会第17届会议代表和伙伴者提供的资料袋;12份关于《生境议程》执行情况的小册子;以及一份人类住区中心的情况介绍手册;
- (o) 新闻稿、记者招待会(公共关系)。关于执行《生境议程》各项活动的一系列20份新闻稿;为报章杂志提供关于执行《生境议程》各项活动的6篇专题文章;为报章杂志和电子传播界提供世界生境日全球观测的两份宣传资料袋;为报章杂志和电子传播界提供关于人类住区委员会第十七届会议的一份宣传资料袋;
- (p) 电子和视听材料。为世界生境日全球观测制作一系列录像材料(最少5份);人类住区委员会第十七届会议;《生境议程》的执行,与国营或私营广播网合作制作;关于《生境议程》执行情况的一系列广播材料,与国营或私营广播网合作制作;电子形式的最新互动最佳做法数据库;电子形式的一组住房和都市指标,建立关于都市发展问题的都市论坛联网会议;电子形式关于进行中的国际支助方案的都市论坛非正式数据库;电子形式的关于培训和能力建设工具和资源的非正式数据库;建立一个关于执行《生境议程》有关问题和活动的万维网主页;以及人类住区评价非正式数据库的;
- (c) 国际合作和机构间协调及联络(经常预算/预算外)。参加联合国系统以外各组织的活动;关于最佳做法和指标的四次伙伴者会议;参加联合国新闻事务联合委员会的会议;支助各非政府组织设立关于执行《生境议程》的非政府组织监测系统;参加生境伙伴者关于执行《生境议程》的联合活动和方案规划会议,并提供实质性支助;为举办人类住区发展和管理国营/私营部门合作的投资论坛提供实质性支助;支助机构间都市论坛,就《生境议程》的执行提供机构间协商,资料交换和联合方案制订;可持续发展机构间委员会关于执行《21世纪议程》第七章的4次会议,人类住区中心是这方面的任务管理者;以及机构间评价事务工作组两次会议;
- (d) 技术合作(预算外)。(一) 咨询服务。应各国政府及其伙伴者的要求提供关于指标和最佳做法的20次咨询服务;和(二) 讨论会。关于指标和最佳做法的4次区域讨论会;在发展中区域发展宣传网络的4次传播界讨论会(每次20名与会者)。

所需资源(按目前费率计算)

员 额

- 13.47 所需经费估计数2 216 000美元,用于本次级方案的人员需要,工作方案重组之后将需要11名专业人员(一名D-1,一名P-5,四名P-4,二名P-3,三名P-2/1)和四名当地职等的员额。一名P-3和3名当地职等的空缺员额提议取消。减少了215 800美元的需款是由于适用新的标准化空缺率以

及提议取消一名P-3和三名当地职等员额的缘故。

其他人事费

- 13.48 一般助理人员需要经费157 200美元，用于聘请选定的国家专家来协助收集有关国家政策和方案的数据，以便评价和监测地方一级、国家一级和区域一级执行《生境议程》和行动计划的情况。

顾问和专家

- 13.49 经费估计数70 800美元：(a) 46 900美元用于咨询服务，以便编写分析和传播《生境议程》各重要方面数据和其它资料的9份出版物、报告和研究报告；(b) 23 900美元用于召集一次专家组会议来审查第三期《全球人类住区报告》的编制。

旅 费

- 13.50 经费估计数21 700美元用于工作人员出席关于最佳做法和指标的伙伴者会议以及联合国新闻事务联合委员会会议。

订约承办事务

- 13.51 经费估计数71 000美元用于向可持续发展委员会提交报告的出版费用(6 500美元)，8期《生境辩论》(31 500美元)，8期《伙伴者通讯》(17 000美元)，以及关于人类住区中心工作和关于各国政府和伙伴者在执行《生境议程》方面的进展的两份报告(16 000美元)。

一般业务费

- 13.52 经费估计数40 000美元用于通讯费用。

联合国人类住区中心(生境):
拟议的1998-1999两年期组织结构和员额分配情况

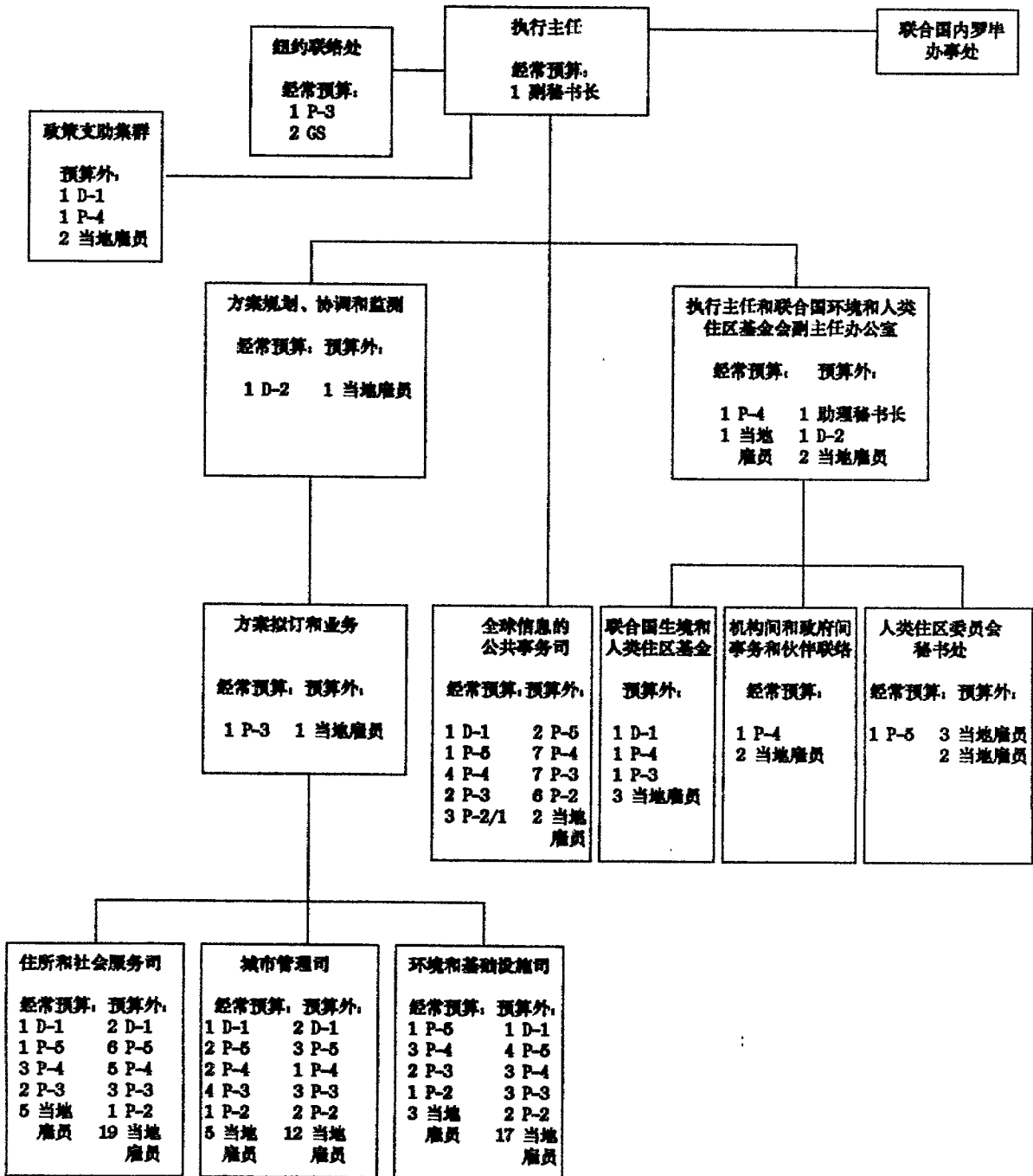

第14款

犯罪控制

(1998-2001年中期计划方案12)

概览

14.1 本款的工作方案由预防犯罪和刑事司法司执行。

14.2 两年期内,本方案将着重以下几大类活动:

- (a) 向预防犯罪和刑事司法委员会提供实质性和技术性服务。包括协调国际一级在这方面进行的活动
- (b) 技术援助和咨询服务
 - ↳ 促进维护法治的基本原则,并提高各国在国家一级制订并实施有效、统一和综合预防犯罪和刑事司法战略及措施的能力,执行区域和区域间的双边和多边安排;
 - ↳ 加强各国政府改革立法和刑事司法系统的能力;
 - ↳ 建立或加强各国侦破、调查、检控和判决各类罪行的机构和机制;
 - ↳ 提高预防犯罪和刑事司法人员的技能;
- (c) 控制有组织跨国犯罪
 - ↳ 协助各国为全面、迅速实施《那不勒斯政治宣言和打击有组织跨国犯罪全球行动计划》而采取具体行动;
 - ↳ 协助各国统一并加强行动,防止并打击各种形式的有组织跨国犯罪,主要方式是收集并传播有关的资料 and 文件;
 - ↳ 制订并协助执行有效的战略和实际安排,以便由有关机构开展一致、有效的合作,打击有组织跨国犯罪等一些危害极大的犯罪活动,包括贩毒、贪污腐败、恐怖主义、偷运非法移民者、贩卖妇女儿童、破坏环境罪、犯罪收益洗钱、欺诈活动以及其他形式的经济犯罪;

④ 协助各国加强并提高开展更有效的国际合作打击有组织跨国犯罪威胁的能力；

(d) 刑事司法系统管理和信息

(→) 加强并扩大预防犯罪和刑事司法司的信息交流职能；

(↔) 通过利用现代管理方法和最新的科学技术进展、包括利用计算机，促进协调一致、讲求成本效益、公平人道的预防犯罪和刑事司法政策；

(⇒) 协助提高刑事司法统计能力，以便收集、核对、分析和利用数据，为作出合理的决策提供条件，同时提高公众对制订预防犯罪和控制计划措施及战略并将其连同枪支管制问题以及主要是城市地区的暴力问题包括在发展规划中的重要性和长远作用的认识；

④ 通过分析传统犯罪和跨国犯罪的趋势、报告已采取的措施和确定优先关注的领域，为防止和控制犯罪的国家及国际努力提供实证依据；

(e) 预防犯罪战略

(→) 协助会员国制订并实施预防犯罪政策；

(↔) 促进联合国预防犯罪和刑事司法准则和规范的广泛适用；

(⇒) 找出妨碍实际适用这些准则和规范的问题，并就采取适当行动更有力地对付日趋加剧的犯罪提出建议；

④ 增强公众对执法和刑事司法机构的信心。

14.3 1998-1999两年期本款的拟议资源比现期资源增加了4.1%，主要是因为将一个D-1员额和一个P-5员额从联合国维也纳办事处主任办公室重新部署到该司（见第1款）以一个P-4员额和一个P-3员额作交换，第十届联合国预防犯罪和罪犯待遇大会的筹备活动所需经费增加，拟议裁减一个一般事务员额。

表14.1 按构成部分开列的所需费用总表
(千美元)

(1) 经常预算

构成部分	1994-1996 支出	1996-1997 经费	资源增长		重计费用总额	重计费用	1998-1999 估计数
			数额	百分比			
A. 决策机关	661.0	130.5	178.7	136.9	309.2	5.0	314.2
B. 工作方案	4 001.1	5 064.4	37.7	0.7	5 102.1	90.7	5 192.8
共计	4 662.1	5 194.9	216.4	4.1	5 411.3	95.7	5 507.0

(2) 预算外资源

	1994-1996 支出	1996-1997 估计数	资金来源	1998-1999 估计数
			(a) 对下列提供支助服务:	
	-	-	(一) 联合国组织	-
	-	-	(二) 预算外活动	-
			(b) 实质性活动	
	221.2	1 000.2	预防犯罪和刑事司法基金	1 100.0
			(c) 业务项目	
	418.7	521.1	预防犯罪和刑事司法基金	500.0
共计	639.9	1 521.3		1 600.0
(1)和(2)共计	5 302.0	6 716.2		7 107.0

表14.2 按支出用途开列的总表
(千美元)

(一) 经常预算

支出用途	1994-1996 支出	1996-1997 经费	资源增长		重计费用前 总额	重计费用	1998-1999 估计数
			数额	百分比			
员额	3 553.6	4 071.2	383.5	9.4	4 454.7	65.1	4 519.8
其他人事费	331.1	299.0	57.1	19.0	366.1	9.3	365.4
顾问和专家	166.6	573.5	(370.6)	(64.6)	202.9	15.1	218.0
旅费	414.6	181.4	48.8	26.9	230.2	3.2	233.4
订约承办事务	75.0	48.1	17.1	35.5	65.2	1.3	66.5
一般业务费	28.8	3.0	15.5	516.6	18.5	0.4	18.9
招待费	11.0	-	3.3	-	3.3	0.1	3.4
家具和设备	81.4	18.7	61.7	329.9	80.4	1.2	81.6
共计	4 682.1	5 194.9	216.4	4.1	5 411.3	95.7	5 507.0

(2) 预算外资源

	1994-1996 支出	1996-1997 估计数	支出用途	1998-1999 估计数
	-	132.1	员额	430.0
	56.2	289.1	其他人事费	240.0
	67.1	359.1	顾问和专家	230.0
	60.2	147.1	旅费	125.0
	37.0	62.8	订约承办事务	65.0
	0.7	10.0	家具和设备	10.0
	418.7	521.1	赠款和捐款	500.0
共计	639.9	1 521.3		1 600.0
(1)和(2)共计	5 302.0	6 716.2		7 107.0

表14.3 所需员额^a

方案：预防犯罪和刑事司法

	常设员额		临时员额				共计	
	经常预算		经常预算		预算外资源			
	1996-1997	1998-1999	1996-1997	1998-1999	1996-1997	1998-1999	1996-1997	1998-1999
专业人员以上职类								
D-2	1	1	-	-	-	-	1	1
D-1	-	1	-	-	-	-	-	1
P-5	2	3	-	-	-	-	2	3
P-4/3	12	10	-	-	1	2	13	12
P-2/1	1	1	-	-	9	9	10	10
共计	16	16	-	-	10 b	11 b	26	27
一般事务人员职类								
特等	1	1	-	-	-	-	1	1
其他职等	5	4	-	-	-	-	5	4
共计	6	5	-	-	-	-	6	5
总计	22	21	-	-	10	11	32	32

^a 此外,还为1996-1997两年期提供了三名P-4职等无级借调的免费提供人员。

^b 包括九名协理专家。

A. 决策机关

表14.4 按方案开列的所需费用总表
(千美元)

方案	1994-1995 支出	1996-1997 经费	资源增长		重计费用总额	重计费用	1998-1999 估计数
			数额	百分比			
预防犯罪和 刑事司法委员会	123.3	130.5	(3.4)	(2.6)	127.1	1.9	129.0
第十届联合国预防犯罪 和罪犯待遇大会	537.7	-	182.1	-	182.1	3.1	185.2
共计	661.0	130.5	178.7	136.9	309.2	5.0	314.2

表14.5 按支出用途开列的总表
(千美元)

支出用途	1994-1995 支出	1996-1997 经费	资源增长		重计费用前 总额	重计费用	1998-1999 估计数
			数额	百分比			
其他人事费	157.8	-	101.9	-	101.9	2.1	104.0
顾问和专家	88.1	-	46.1	-	46.1	0.7	46.8
旅费	375.3	130.5	27.4	20.9	157.9	2.1	160.0
招待费	11.0	-	3.3	-	3.3	0.1	3.4
共计	661.0	130.5	178.7	136.9	309.2	5.0	314.2

预防犯罪和刑事司法委员会

- 14.4 预防犯罪和刑事司法委员会是经济及社会理事会的一个职司机构。根据1991年12月18日大会第46/152号决议附件，委员会负责联合国预防犯罪和罪犯待遇大会筹备机构的职司。根据1996年12月12日大会第51/120号决议，授权委员会进行关于一项打击有组织跨国犯罪的框架公约。
- 14.5 委员会每年在维也纳举行为期8个工作日的年度会议。在每届会议上，委员会建立会期工作组详细审议具体的议程项目。此外，委员会通过题为“预防犯罪和刑事司法委员会对联合国预防犯罪和刑事司法方案的战略管理”的第5/3号决议请其主席团在闭会期间举行会议并提交一份关

于其闭会期间工作的报告。委员会又决定主席团应争取同麻醉药品委员会主席团举行闭会期间会议,以改进两个委员会工作的协调。委员会还决定设立一个资源调动非正式协商小组,举行闭会期间会议并就进行的活动和取得的成果提出年度报告。

第十届联合国预防犯罪和罪犯待遇大会

- 14.6 每五年一次的大会是联合国预防犯罪和刑事司法司进行的类似活动。第十届大会将在2000年举行。该司将展开大会的筹备活动,包括在1999年组织五次区域筹备会议。

所需资源(按目前费率计算)

其他人事费

- 14.7 所需经费估计数101 900美元包括一个专业和一个一般事务工作人员六个人工月,对第十届会议的筹备管理、特别是就必须向大会提供的设施和安排与东道国政府的谈判提供援助;就其他组织事项与东道国政府联络,与其他联合国办事处、专门机构、其他政府间组织和非政府组织联络。

顾问和专家

- 14.8 顾问所需经费\$46 100用于提供大会必须讨论的四个实质性专题方面的专门知识,从而补充秘书处内部提供的专门知识。根据预防犯罪和刑事司法委员会的建议,他们要拟订20份关于大会专题具体方面的技术性研究文件。

旅 费

- 14.9 所需经费\$157 900用于支付委员会每一成员国一名代表出席其年会的旅费(\$127 100)和工作人员与大会区域筹备会议有关的旅费(\$30 800)。

招待费

- 14.10 所需经费\$3 300用于五次区域会议的招待费。

B. 工作方案

- 14.11 1998-1999两年期,本方案将继续着重向会员国提供实际协助和咨询服务,并使委员会能够履行在预防犯罪和刑事司法领域所规定的各项职能。此外,本方案将继续加强刑事司法的信息和系统管理并协助拟订和实施预防犯罪政策。

表14.6 按支出用途开列的总表
(千美元)

(一) 经常预算

支出用途	1994-1996 支出	1996-1997 经费	资源增长		重计费用前 总额	重计费用	1996-1999 估计数
			数额	百分比			
员额	3 553.6	4 071.2	383.5	9.4	4 454.7	65.1	4 519.8
其他人事费	173.3	299.0	(44.8)	(14.9)	254.2	7.2	261.4
顾问和专家	78.5	573.5	(416.7)	(72.6)	156.8	14.4	171.2
旅费	39.3	50.9	21.4	42.0	72.3	1.1	73.4
订约承办事务	75.0	48.1	17.1	35.5	65.2	1.3	66.5
一般业务费	-	3.0	15.5	516.6	18.5	0.4	18.9
家具和设备	81.4	18.7	61.7	329.9	80.4	1.2	81.6
共计	4 001.1	5 064.4	37.7	0.7	5 102.1	90.7	5 192.8

(二) 预算外资源

	1994-1996 支出	1996-1997 估计数	支出用途	1996-1999 估计数
	-	-	(a) 对下列提供的支助服务:	
	-	-	(一) 其他联合国组织	-
	-	-	(二) 预算外活动	-
	221.2	1 000.2	(b) 实质性活动	
			预防犯罪和刑事司法基金	1 100.0
	418.7	521.1	(c) 业务项目	
			预防犯罪和刑事司法基金	500.0
共计	639.9	1 521.3		1 600.0
(1)和(2)共计	4 641.0	6 585.7		6 792.8

表14.7 所需员额^a

方案：预防犯罪和刑事司法

	常设员额		临时员额				共计	
	经常预算		经常预算		预算外资源			
	1996-1997	1998-1999	1996-1997	1998-1999	1996-1997	1998-1999	1996-1997	1998-1999
专业人员以上职类								
USG	-	-	-	-	-	-	-	-
ASG	-	-	-	-	-	-	-	-
D-2	1	1	-	-	-	-	1	1
D-1	-	1	-	-	-	-	-	1
P-5	2	3	-	-	-	-	2	3
P-4/3	12	10	-	-	1	2	13	12
P-2/1	1	1	-	-	9	9	10	10
共计	16	16	-	-	10 b	11 b	26	27
一般事务人员职类								
特等	1	1	-	-	-	-	1	1
其他各等	5	4	-	-	-	-	5	4
共计	6	5	-	-	-	-	6	5
总计	22	21	-	-	10	11	32	32

^a 此外,还为1996-1997两年期提供了三名P-4职等无借借调的免费提供人员。

^b 包括九名助理专家。

活 动

14.12 本两年期内将进行下述活动:

(a) 向政府间机构专家机构提供服务(经常预算/预算外)

(一) 实质性服务

- a. 大会。22次会议(包括1998年关于非法药物生产和贩运问题特别会议);
- b. 经济及社会理事会。12次会议;
- c. 预防犯罪和刑事司法委员会。50次会议的实质性和技术性服务(包括主席闭会期间会议和资源调动协商小组的24次会议);
- d. 第十届预防犯罪和罪犯待遇大会。五个区域筹备会议的50次会议;

(二) 会议文件

- a. 关于以下的11份报告。预防犯罪和刑事司法(2);非洲预防犯罪和罪犯待遇研究所活动(2);打击有组织跨国犯罪的行动、包括《那不勒斯政治宣言和打击有组织跨国犯罪 全球行动计划》执行情况和制订打击有组织跨国犯罪纲要公约进展情况(2);涉及反腐败行动的大会第51/59号决议以及涉及国际商业交易中贪污受贿的第51/191号决议执行情况(2);关于筹备第十届联合国预防犯罪和罪犯待遇大会进展情况(2);打击偷运移徙者措施(1999年1份);非法贩毒涉及的预防犯罪和刑事司法方面以及关于为筹备大会非法贩毒问题特别会议与联合国国际药物管制规划署开展合作情况的背景文件(1);
- b. 经济及社会理事会。预防犯罪和刑事司法委员会工作报告2份;
- c. 预防犯罪和刑事司法委员会。关于以下的35份报告:技术合作和咨询服务(2);预防犯罪和刑事司法活动的合作与协调(2);联合国预防犯罪和刑事司法方案网各研究所活动(2);联合国预防犯罪和刑事司法方案战略管理(2);预防犯罪和刑事司法领域中技术援助的资源筹集和资助(2);建立和保持一个国内法规中心存放库的进展情况,存放库将收录关于有组织犯罪和管理措施,旨在打击有组织跨国犯罪的组织结构资料;国际合作文书,包括双边和多边条约以及确保执行这些条约的法规(2);制订打击有组织跨国犯罪纲要公约进展情况(2);开展技术合作活动、采取行动打击洗钱活动所取得的进展(与禁毒署合作执行的技术合作项目)(2);刑法在保护环境和在根据经济及社会理事会第1994/15号和第1996/10号决议开展的活动中作用(1);经济犯罪,包括国际欺诈、贪污和腐败(1);刑事事项国际合作方式,包括引渡、相互法律援助和转移刑事诉讼程序(1);第十届联合国预防犯罪和罪犯待遇大会筹备情况(2);结合使用运用《为罪行和滥用权力行为受害者取得公

理的联合国基本原则宣言》为罪行受害者取得公理的基本原则(2);制订司法管理最低限度规则(2);偷运移徙者以及其他形式的贩卖人口(2);制订一项非法贩运儿童问题国际文书(2);协调改革行动以结合预防犯罪和刑事司法领域中消除对妇女暴力的拟议实际措施、战略和活动采取多学科行动的指南(2);联合国准则和规范(2);枪支管制措施(2);

- d. 第十届联合国预防犯罪和罪犯待遇大会。讨论指南;各区域筹备会议的五份报告;第十届大会议题的四份工作文件;拟议在大会期间组织的四次讲习班的背景文件;

(三) 四个特设专家组

- a. 最后审定关于各种复杂形式的有组织跨国犯罪的侦破、调查、检控和判决的全套培训材料的一个专家组;
- b. 关于收集刑事司法资料和统计数字,包括枪支统计问题的国家能力的一个专家组;
- c. 关于制定一项贩卖儿童问题公约的一个专家组;
- d. 在四次区域讲习班结束后建议进一步行动的枪支管制一个专家组;

(b) 其他实质性活动(经常预算/预算外)

(一) 宣传促进各项法律文书

- a. 促进、介绍并监测有关下述联合国国际文书、准则和规范执行情况资料:《联合国少年司法最低限度标准规则》;《联合国预防少年犯罪准则》(利雅得准则);《联合国保护被剥夺自由的少年规则》;《有效防止和调查法外、任意和即决处决原则》;《联合国非拘禁措施最低限度标准规则》(东京规则);《囚犯待遇最低限度标准规则》;《执法人员行为守则》;《执法人员使用武力和武器的基本原则》;《为罪行和滥用权力行为受害者取得公理的基本原则宣言》;《关于司法机关独立的基本原则》;联合国《引渡示范条约》、《刑事事件互助示范条约》《刑事事件转移诉讼示范条约》《关于转移外国囚犯示范协定,促进《政府官员国际行为守则》包括具体的评述、实施计划和培训方式;
- b. 制定打击有组织跨国犯罪的纲要公约;制定关于国际商业交易中腐败和贿赂问题的具有约束力的法律文书;制定关于非法贩卖儿童问题的国际公约;

- (二) 七份经常出版物。《国际刑事政策评论》(2);《预防犯罪和刑事司法简讯》(4);《趋势:犯罪和司法信息网犯罪和司法通讯》(1);

- (三) 六份非经常出版物。《对付家庭暴力的战略:资料手册》(转载);预防犯罪和刑事司法领域的联合国准则和规范简编(转载);联合国《为罪行和滥用权力行为受害者取

得公理的基本原则宣言》的使用和运用手册；预防犯罪和刑事司法领域中消除对妇女暴力行为的拟议实际措施、战略和活动手册；少年司法领域准则培训材料；联合国预防犯罪和罪犯待遇大会筹备工作手册；

(b) 技术材料。进一步发展、保持和扩大：有关现有培训机会和设施的数据库；会员国在预防犯罪和刑事司法领域中的技术援助需要的数据库；预防犯罪和刑事司法领域，包括有组织跨国犯罪和破坏环境罪问题各学科的专家名册；关于借助于引渡、刑事事件互助、转移诉讼、转移刑罚和转移囚犯的手段防止并控制犯罪的法规和方法的数据库；关于追踪、监测并没收犯罪收益的措施、监测大规模现金交易的措施以及其他防止和控制犯罪收益洗钱的措施的数据库（结合联合国国际药物管制规划署预防犯罪和刑事司法司的洗钱问题项目）；下述三类资料和文件的中心存放库：包括管制措施在内的国内法规；组织结构；国际合作安排，包括双边和多边条约以及执行法规，以便根据请求将收集到的数据提供给会员国；联合国犯罪和司法信息网，包括扩大电子讨论论坛-联合国犯罪和司法信息网简讯-和国别刑事司法概况，特别是有关犯罪趋势的数据；关于平民获得并使用枪支的法律条例和统计趋势；

(b) 讲座。为发展中国家和中东欧国家的高级执法和刑事司法官员举办20次讲座；

(b) 小册子、活页文选、情况报道、张贴图、资料箱。有关第十届联合国预防犯罪和罪犯待遇大会方案的结构和职能的一份小册子；关于该方案提供的技术合作的一份小册子；提供关于预防犯罪和刑事司法方案当前动态的资料，主要方式是电子情况介绍和其他实质性文件；

(c) 国际合作与机构间协调和联络（经常预算/预算外）。与下列协调和定期协商以及参与其活动：联合国国际药物管制规划署，人权事务中心和开发计划署（大会第50/146和第51/63号决议，经济及社会理事会第1995/11、第1995/14和第1995/15号决议，委员会第5/2号决议）；各区域间、区域和协作研究所以将这些活动纳入刑事司法方案工作，并为各区域计划并采取联合活动；欧洲理事会，欧洲联盟，国际刑事警察组织（刑警组织）；世界海关组织。特别通过国际科学和专业咨询理事会与各有关的政府间组织和非政府组织协调并参与其活动；与联合国环境规划署、可持续发展问题委员会以及其他有关机构就刑法在保护环境方面的作用进行协调与难民专员办事处、国际海事组织、国际移民组织以及其他有关机构就非法贩运外国人的问题进行协调；与卫生组织、儿童基金会、难民专员办事处、教科文组织、劳工组织、妇女发展基金、提高妇女地位训研所就反对国际上贩卖未成年人的措施和与儿童有关的问题和性别问题进行协调；与卫生组织就使用枪支造成的公共健康危险问题进行协调和合作；

(d) 技术合作(经常预算/预算外)

(一) 咨询服务。本次级方案将协调并支持由区域间预防犯罪和刑事司法顾问在第21款、技术合作经常方案项下提供的咨询服务,包括需要评估、咨询服务、制定关于法律改革和改善刑事司法系统的项目建议以及与防止和控制犯罪的国际文书、规范和准则有关的条文、政策方针和原则的说明和运用;关于立法和管制措施适当性、条约进展、刑事司法基础设施发展以及提高刑事司法人员技能的需要评估和咨询服务,以期打击有组织跨国犯罪活动并防止和控制犯罪收益洗钱;关于建立犯罪收益洗钱的侦破、调查和检控机制,包括将限制金融保密性的措施的咨询服务,以期促进有效的洗钱控制和国际合作(配合实施联合国国际药物管制规划署/预防犯罪和刑事司法司的洗钱问题项目);关于制定并采取预防性措施以确保查清公司所有人身份并获得关于购置和转让的准确资料,制定并采取政府管理机构、商业部门、金融机构及有关专业严格道德标准的咨询服务;关于刑事司法管理工作电脑化和在外地执行国别项目规划的需要评估的咨询服务;

(二) 集体培训和培训材料

- a. 两次关于政策制定和实施、法律改革以及增进刑事司法系统对付复杂的有组织犯罪活动的的能力,包括反对腐败、恐吓和暴力的保障措施的区域研讨会;一次关于防止洗钱活动从金融部门转移到不受监督的提供金融服务的企业和专业以及关于查出这种企业和专业并确定以何种最佳方式将举报规定扩大到银行或金融机构以外的非银行业务金融机构和领域的的方法的区域研讨会(配合实施联合国国际药物管制规划署/预防犯罪和刑事司法司的洗钱问题项目);一次关于收集、核对、分析和利用预防犯罪和刑事数据,包括利用联合国犯罪和司法信息网的区域间培训研讨会;一次关于从事侦破和控制国际非法贩运枪支的执法人员及其他刑事司法人员示范培训课程的区域间研讨会;两次关于减少平民枪支需求所涉预防犯罪方面的跨学科试点学习班;一次学习班在发达国家举行,一次在发展中国家举行;为12次与各专门机构、政府间组织、非政府组织和其他机构合作举办的关于司法工作问题的培训研讨会作出贡献;为该方案优先主题的选定题目提供十笔研究金;
- b. 为执法和刑事司法人员编写的关于联合国预防犯罪和刑事司法准则和规范的专门培训材料,以补充人权事务中心编写的培训手册;为执法和司法人员编写的关于各种复杂形式的有组织跨国犯罪的侦破、调查、检控和判决的两份培训手册;为法官和检察官编写的手册;

(三) 外地项目。 六个关于刑法和刑事司法改革以及刑事司法系统基础设施建设的外地项目。

所需资源(按目前费率计算)

员 额

- 14.13 所需经费总额\$4 454 700反映增加额\$383 500。这是实行新的标准化空缺率、两个员额交换和裁减一个员额的综合影响。建议将维也纳办事处主任办公室的一个D-1员额和一个P-4员额重新部署,以一个P-3员额和一个P-4员额作交换。D-1员额给副主任,他将兼任预防犯罪和刑事司法委员会秘书的职务。P-5员额给业务活动和咨询事务科主管。建议裁减一个一般事务员额。

其他人事费

- 14.14 所需经费估计数\$254 200反映减少额\$44 800,包括一般临时助理费\$249 500用于预防犯罪和刑事司法委员会届会的筹备和服务和\$4 700用于临时代替该司请请假的工作人员。

顾问和专家

- 14.15 所需经费估计数\$156 800反映1996-1997两年期一次过开支引起的减少额\$416 700。1998-1999所需经费包括\$76 000用于秘书处没有的特别专门费用,以拟订关于预防犯罪和刑事司法的专题报告和出版物,包括为执法和司法人员编写关于各种复杂形式的有组织跨国犯罪的侦破、调查、检控和判决的两份培训手册以及进一步发展并保持关于平民获得并使用枪支的法律条例和统计趋势的全世界范围的存放库;\$80 800用于对付上述三个专家组会议的费用。

旅 费

- 14.16 拟议数额\$72 300将用于支付该司工作人员以下旅费:参加政府间机构和专家机构会议和提供会议服务;就处理刑事司法系统的行政管理的共同活动与其他组织和政府协商。

订约承办事务

- 14.17 拟议数额\$65 200将支付6份出版物的印制费用。

一般业务费用

- 14.18 拟议估计数\$18 500用于维修办公室自动化设备。这些支出以前集中在第27G款(联合国维也纳办事处)现建议在该款下分开编列经费。

设 备

- 14.19 拟议数额\$80 400将用于支付数据处理设备更换方案的费用。这些支出以前集中在第27G款(联合国维也纳办事处)。现建议在该款下分开编列经费。

预防犯罪和刑事司法司：
拟议的1998-1999两年期组织结构和员额分配情况

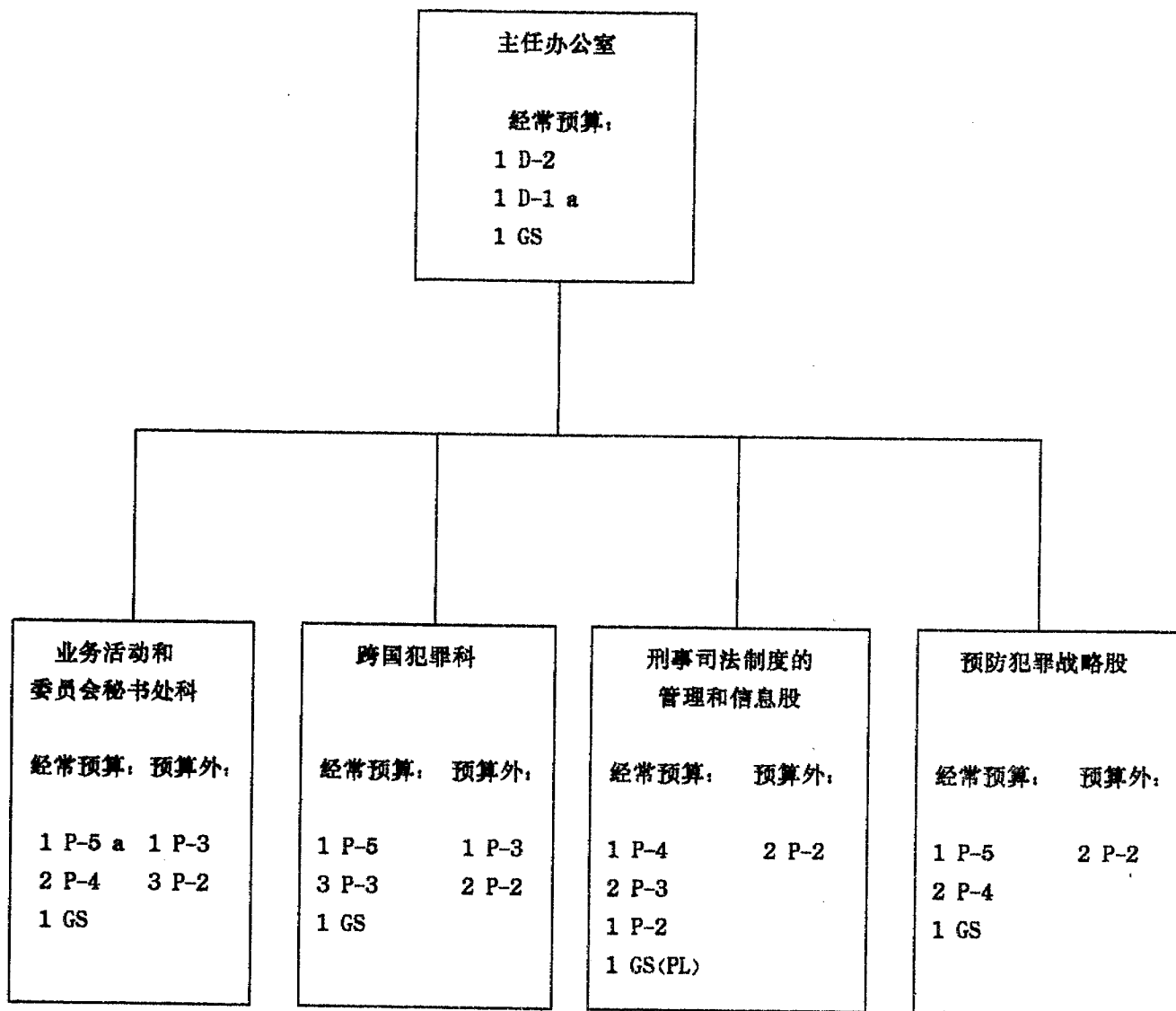

a 从联合国维也纳办事处主任办公室调来。

第15款

国际药物管制

(1998-2001年中期计划方案13)

概览

- 15.1 本方案由联合国国际药物管制规划署执行，该署是根据大会1990年12月21日第45/179号决议成立的。该署在执行主任的指导下执行全世界各种各样的药物管制活动，授权提供领导和协调整个联合国系统的药物管制工作。
- 15.2 该署负有与国际药物管制条约有关的正规职责。其中包括对国际麻醉品管制局、麻醉药品委员会和旨在促进遵守各项公约并将其纳入国家立法条款中和予以有效执行的各项倡议提供秘书处服务。各项公约和委员会均指定该署负责和用电子数据处理和通讯方面的进展收集和分析关于药品管制的一系列问题的数据和资料，并将分析结果提供给各会员国。
- 15.3 该署也通过较有效的合作和协调促使并支助各会员国加强其药物管制工作所起的作用。该署支助国家药物管制政策的制订、规划和协调，包括制订国家药物管制战略和计划。一般都认识到，由于药品问题具有跨国界性质，有必要进行国与国间的合作。该署积极推动次区域一级的合作安排，以期总体鉴定和处理一般共同关心的具体的药品管制问题，此外还查明和促进在区域和全球二级合作的可能性。
- 15.4 作为其支助各国政府的努力的一部分，规划署承担了作为下列问题的专业知识的集中点的职责：前体制、化学分析和质量管制标准的建立、打击洗钱的措施、药品管制立法、替代发展和防止滥用药品的某些方面。规划署负责有系统地处理和分发研究结果和新的方法。
- 15.5 大会1992年1月1日设立的规划署基金对规划署的业务活动提供了预算外支助，集中在国家、次区域、区域和全球各级提供技术合作。麻醉药品委员会作为药品管制问题的主要国际决策机构，由大会授权，在执行主任的提议的基础上，并考虑到行政和预算咨询委员会的意见，核可基金的方案和联合国经常预算所承担支出以外的行政与方案支助费用预算。

- 15.6 规划署由于正规职责和业务性技术合作活动并存而得以采取协同行动。通过预算外资源提供资金以便主要负责促进技术合作的各外地办事处的网络，也大有助于同各国政府间的对话，以推动正规职责。同样的，围绕着正规工作建立起来的技术专业知识库的存在，也为技术合作活动提供了宝贵的基础。
- 15.7 更广泛的联合国系统内对药品管制日益增加的承诺也推进了这种协同作用。在药物管制规划署的领导下和通过行政协调委员会药物管制小组委员会的积极工作，一项经过订正的最新的《联合国管制药物滥用全系统行动计划》，已在1994年提交给经济及社会理事会和大会，成为将药品管制问题与联合国系统所有有关机构的行动议程结合起来的一个重要步骤。
- 15.8 该署将协助筹备定于1998年6月举行的大会关于国际药物管制的特别会议，预期该会议将成为可供国际社会采取集体行动的一个新论坛，可帮助拟订下一个十年的国际药物管制议程。
- 15.9 拟议的本方案资源总额为16 203 300美元。这一数额是根据拟议裁撤一个专业人员员额和四个一般事务(其他各等)员额、应用新的标准出缺率和在其他支出用途下作出一系列调整等因素得出的。
- 15.10 本款下估计资源分配百分比如下：

	经常预算	预算外
	(百分比)	
A. 决策机关	5.6	0.1
B. 行政领导和管理	11.8	1.0
C. 工作方案	82.6	95.4
D. 方案支助	-	3.5
共 计	100.00	100.0

表15.1 按构成部分开列的所需费用总表
(千美元)

(1) 经常预算

构成部分	1994-1995 支出	1996-1997 经费	资源增长		重计费用前总额	重计费用	1998-1999 估计数
			数额	百分比			
A. 决策机构	915.3	943.3	(34.3)	(3.6)	909.0	15.7	924.7
B. 行政领导和管理	1 656.6	2 380.9	(468.1)	(19.6)	1 912.8	19.8	1 932.6
C. 工作方案	12 228.9	12 870.8	510.7	3.8	13 381.5	133.2	13 514.7
共 计	14 800.8	16 195.0	8.3	-	16 203.3	168.7	16 372.0

(2) 预算外资源

	1994-1995 支出	1996-1997 估计数	资金来源	1998-1999 估计数
			(a) 为下列提供支助服务:	
	-	-	(一) 联合国组织	-
	5 111.6	5 809.1	(二) 预算外活动	5 770.6
			(b) 实质性活动	
	25 497.9	28 513.6	联合国国际药物管制规划署基金	29 342.6
			(c) 业务项目	
	107 745.0	109 112.4	联合国国际药物管制规划署基金	127 184.8
共 计	138 354.5	141 235.1		162 298.0
(1) 和 (2) 共 计	183 155.3	157 430.1		178 670.0

表15.2 按支出用途开列的总表

(千美元)

(1) 经常预算

支出用途	1994-1995 支出	1996-1997 经费	资源增长		重计费用前 总额	重计费用	1998-1999 估计数
			数额	百分比			
员额	12 386.1	12 770.3	144.6	1.1	12 914.9	113.2	13 028.1
其他人事费	247.7	945.4	(499.9)	(52.8)	445.5	7.4	452.9
非工作人员报酬	84.4	86.0	-	-	86.0	-	86.0
顾问和专家	452.5	542.7	124.3	22.9	667.0	11.2	678.2
旅费	1 067.2	1 139.3	(4.6)	(0.4)	1 134.7	21.0	1 155.7
订约承办事务	349.3	364.5	86.6	23.7	451.1	7.7	458.8
一般业务费	25.3	62.7	113.5	181.0	176.2	2.8	179.0
招待费	1.4	3.1	-	-	3.1	-	3.1
用品和材料	154.3	176.2	(22.8)	(12.9)	153.4	2.6	156.0
家具和设备	32.6	104.8	66.6	63.5	171.4	2.8	174.2
共 计	14 800.8	16 195.0	8.3	-	16 203.3	168.7	16 372.0

(2) 预算外资源

	1994-1995 支出	1996-1997 估计数	支出用途	1998-1999 估计数
	49 531.4	48 652.0	员额	54 871.3
	164.6	305.4	其他人事费	158.5
	3 672.8	5 438.0	顾问和专家	6 243.6
	5 383.6	4 619.2	旅费	5 239.0
	20 262.7	25 080.7	订约承办事务	29 244.5
	7 363.2	6 928.3	一般业务费	8 123.9
	4 139.2	4 229.4	用品和材料	5 098.8
	29 225.6	16 221.1	家具和设备	18 535.5
	1 169.5	2 082.1	房舍的改造和改良	2 558.8
	12 491.7	20 301.1	补助金和捐款	22 115.7
	4 960.2	7 377.8	其它支出	10 117.4
共 计	138 354.5	141 235.1		162 298.0
(1) 和 (2) 共 计	153 155.3	157 430.1		178 670.0

表15.3 所需员额

方案：国际药物管制

	常设员额		临时员额				共计	
	经常预算		经常预算		预算外资源		共计	
	1996-1997	1998-1999	1996-1997	1998-1999	1996-1997	1998-1999	1996-1997	1998-1999
专业人员								
以上职类								
副秘书长	1	1	-	-	-	-	1	1
D-2	1	1	-	-	3	3	4	4
D-1	2	2	-	-	10	10	12	12
P-5	6	6	-	-	30	30	36	36
P-4/3	26	25	-	-	45	45	71	70
P-2/1	9	9	-	-	27	7	36	16
共计	45	44	-	-	115	95	108	139
一般事务人员职类								
特等	3	3	-	-	22	22	25	25
其他等级	25	21	-	-	120	120	145	141
共计	28	24	-	-	142	142	170	166
总计	73	68	-	-	257	237	330	305

A. 决策机关

- 15.11 联合国有两个机构负责国际药品管制：麻醉药品委员会，于1946年成立，是经济及社会理事会的职司委员会，和国际麻醉品管制局是1961年《麻醉品单一公约》产生的一个独立的技术机构，目的在于限制医疗和科学用麻醉品的培种、生产制造和使用，并确保科学和医疗用的麻醉品充分供应。联合国国际药物管制规划署秘书处向这两个机构提供实质性服务。
- 15.12 有53个成员的麻醉药品委员会每年在维也纳举行年会，并两年举行一次第二期会议，专门讨论行政和预算问题。委员会设立了附属机构，以协调区域一级执行药物法律的机制。这些机构包括近东和中东非法贩运药品及有关问题小组委员会以及亚洲和太平洋地区、非洲、欧洲和拉丁美洲与加勒比地区的各国麻醉药品执法机构负责人的区域会议。这些会议也邀请积极帮助执行麻醉药品法的区域政府间组织派观察员参加。
- 15.13 国际麻醉品管制局是根据条约而设立的机构，有13名成员其中3名是从世界卫生组织（卫生组织）提名的候选人之中选出，另外10名是从各国政府提出的候选人中选出，每年按规定举行两次会议

并得斟酌情况决定召开更多次会议。在会期以外的时间管制局由其秘书处负责执行它的职能。

表15.4 按方案开列的所需费用总表
(千美元)

(1) 经常预算

方 案	1994-1995 支 出	1996-1997 经 费	资源增长		重计费用前总额	重计费用	1998-1999 估计数
			数额	百分比			
麻醉药品委员会	355.5	353.5	-	-	353.5	8.0	361.5
国际麻醉品 管制局	559.8	589.8	(34.3)	(5.8)	555.5	7.7	563.2
共 计	915.3	943.3	(34.3)	(3.6)	909.0	15.7	924.7

(2) 预算外资源

	1994-1995 支 出	1996-1997 估计数	资金来源	1998-1999 估计数
			(a) 为下列提供支助服务:	
	-	-	(一) 联合国组织	-
	47.3	81.6	(二) 预算外活动	100.4
	-	-	(b) 实质性活动	-
	-	-	(c) 业务项目	-
共 计	47.3	81.6		100.4
(1) 和 (2) 共 计	962.6	1 024.9		1 025.1

表15.5 按支出用途开列的总表
(千美元)

(1) 经常预算

支出用途	1994-1995 支 出	1996-1997 经 费	资源增长		重计费用前 总 额	重计费用	1998-1999 估计数
			数额	百分比			
非工作人员报酬	84.4	86.0	-	-	86.0	-	86.0
旅费	830.9	857.3	(34.3)	(4.0)	823.0	15.7	838.7
共 计	915.3	943.3	(34.3)	(3.6)	909.0	15.7	924.7

(2) 预算外资源

	1994-1995 支出	1996-1997 估计数	资金来源	1998-1999 估计数
			(a) 为下列提供支助服务:	
	-	-	(一) 联合国各组织	-
	47.3	81.6	(二) 预算外活动	100.4
	-	-	(b) 实质性活动	-
	-	-	(c) 业务项目	-
共 计	47.3	81.6		100.4
(1) 和 (2) 共 计	962.6	1 024.9		1 025.1

所需资源(按目前费率计算)

非工作人员报酬

- 15.14 提议经费86 000美元, 维持在1996-1997年的水平, 将依照大会1980年12月17日第35/218号决议的规定用于管制局成员的薪金(计每年主席5 000美元, 副主席(2人)4 000美元, 其他成员(10人)3 000美元)。

旅 费

- 15.15 所需经费估计数共823 000美元, 这笔经费是根据实际支出计算的, 将用于以下旅费: (a) 53个成员国代表、管制局主席和小组委员会主席参加麻醉药品委员会的年度会议和参加每个两年期的第二年举行的第二期会议, 以讨论和核可规划署基金的方案预算; (b) 20名代表参加小组委员会的两次年度会议; (c) 参加管制局每年两次的会议和 (d) 按照经 1972年议定书修正的《1961年麻醉品单一公约》第14条的规定进行地方性调查。

B. 行政领导和管理

- 15.16 执行主任负责协调联合国所有药品管制活动, 并为此种活动提供有效领导, 以确保署内活动步调一致, 确保整个联合国系统的此种活动互相协调、互相补充、避免重复。执行主任以这种资格参与行政协调委员会的工作。
- 15.17 除了协调工作外, 执行主任办公室并负责制订战略, 以执行大会、经社理事会和麻醉药品委员会所定的药品管制政策, 负责制订和更改工作方案, 以及负责同政府代表举行高层会议, 特别着重资源的动员。

表15.6 按支出用途开列的总表

(以千美元计)

(1) 经常预算

支出用途	1994-1995 支出	1996-1997 经费	资源增长		重计费用 前总额	重计费用	1998-1999 估计数
			数额	百分比			
员额	1 617.7	1 379.6	(35.9)	(2.6)	1 343.7	10.2	1 353.9
其他人事费 ^a	-	945.4	(499.9)	(52.8)	445.5	7.4	452.9
顾问和专家	-	-	47.7	-	47.7	0.8	48.5
旅费	37.5	52.8	20.0	37.8	72.8	1.4	74.2
招待费	1.4	3.1	-	-	3.1	-	3.1
共 计	1 656.6	2 380.9	(468.1)	(19.6)	1 912.8	19.8	1 932.6

(2) 预算外资源

	1994-1995 支出	1996-1997 估计数	资金来源	1998-1999 估计数
			(a) 为下列提供支助服务:	
	-	-	(-) 联合国组织	-
	-	-	(-) 预算外活动	-
	1 572.4	1 449.6	(b) 实质性活动	1 648.3
	-	-	(c) 业务项目	-
共 计	1 572.4	1 449.6		1 648.3
(1)和(2)共计	3 229.0	3 830.5		3 580.9

^a 一般临时助理人员和加班费资源目前在行政领导和管理项下统一分配; 过去的两年期都将这些资源列入工作方案。

表15.7 所需员额

方案：行政领导和管理

	常设员额		临时员额				共 计	
	经常预算		经常预算		预算外资源			
	1996-1997	1998-1999	1996-1997	1998-1999	1996-1997	1998-1999	1996-1997	1998-1999
专业人员以上职类								
副秘书长	1	1	-	-	-	-	1	1
P-5	1	1	-	-	1	1	2	2
P-4/3	1	1	-	-	-	-	1	1
P-2/1	1	1	-	-	2	-	3	1
共 计	4	4	-	-	3	1	7	5
一般事务人员职类								
特等	1	1	-	-	-	-	1	1
其他各等	2	1	-	-	3	3	5	4
共 计	3	2	-	-	3	3	6	5
总 计	7	6	-	-	6	4	13	10

活 动

15.18 本两年期内将进行下列活动：

(a) 向政府间/专家机构提供服务(经常预算/预算外)

(一) 向会议提供实质性服务。筹备和参加经济及社会理事会高级别部分会议，筹备定于1998年6月举行的大会关于药物管制的特别会议，以及向管理委员会每年大约20次会议和项目审查委员会每年大约50次会议提供秘书处服务；

(二) 会议文件。

a. 麻醉药品委员会。执行主任的两份年度报告和一份关于基金预算及有关文件的报告。

b. 经济及社会理事会。一份关于经常预算及有关文件的报告。

(b) 其他实质性活动(经常预算/预算外)。监督规划署执行麻醉药品委员会、经济及社会理事会、大会和其他有关机构所通过的药物管制方面政策性决定和决议的情况;提供行政领导和管理以及酌情制定执行该署工作方案的政策和战略;以及协调拟订年度工作计划和年度评估计划、监督其执行情况并就执行情况提出报告;

(c) 国际合作和机构间协调及联系(经济预算/预算外)

(一) 参加行政协调委员会的会议和审议;筹备和参加评价问题机构间工作组的审议工作;和参加行政协调委员会药物管制小组委员会并协助其工作;

(二) 通过纽约联络处,就北美洲的机构间和政府间会议及活动同设在纽约的其他联合国机构采取后续行动,并为设在北美洲的非政府和私营部门组织传播资料以促进新闻活动。

所需资源(按目前费率计算)

员 额

15.19 如表1 5.7所示:人事费1 343 700美元用于四个专业人员以上职类员额和两个一般事务人员员额。由于工作方法改进而得以裁撤一个一般事务员额,人事费反映了拟议的裁减数。所需经费减少35 900美元是因为裁撤了这个员额并应用了新的标准出缺率。

其他人事费

15.20 所需经费有所减少,计445 500美元,其中:(a)410 500美元用于(一)临时助理人员,以协助定于1998年6月举行的大会特别会议的筹备工作,(二)经济及社会理事会下列两项决议核可的经常性活动:关于采取行动,加强国际合作,对用以非法制造受管制物品特别是制造安非他明类兴奋剂的前体及其替代物实行管制并防止其转入非法渠道的第1996/29号决议和关于制止转移精神药物和建立对精神药物国际贸易中间人经营活动的有效管制的措施的第1996/30号;和(三)替代请长期病假或产假的工作人员和协助最忙时期的工作;从1998-1999两年期开始,整个方案的一般临时助理人员资源都将在行政领导和管理项下统一分配以使这些资源得到最适当的利用,因为员额管制是由该办公室统一监督的;和(b)35 000美元用于加班费,加班费将保持在最低限度而尽可能利用补偿假办法;加班费资源也在行政领导和管理项下统一分配。

顾问和专家

- 15.21 拟议的顾问服务费为47 700美元,以供具有专门知识的顾问拟订另一种发展的政策和原则,提供规划、管理和评价方面所需的其他专门技术知识,并就技术的发展及其较有效的利用提供咨询意见。

旅 费

- 15.22 所需经费估计数72 800美元,供执行主任及其工作人员出席大会、经济及社会理事会和涉及药品管制事项的其他机构的会议和定于1998年8月举行的大会关于药物管制的特别会议。预计还需要向规划和评价科科长提供旅费,以供参加评价问题机构间工作组的会议--其中一次会议在纽约举行,另一次在日内瓦举行--和参加方案和协调委员会的会议。

招待费

- 15.23 本项下所需经费为3 100美元,保持在1996-1997年的水平,用于同麻醉药品委员会和国际麻醉品管制局的会议有关的接待费。

C. 工作方案

- 15.24 各次级方案的估计资源分配百分比如下:

	经常预算	预算外
	(百分比)	
次级方案1. 协调和促进国际药物管制	12.5	1.0
次级方案2. 国际药物管制的监测和决策	62.6	0.2
次级方案3. 预防和减少药物滥用、铲除非法作物和查禁非法药物贩运	24.9	98.8
共 计	100.0	100.0

表15.8 按支出用途开列的总表

(千美元)

(1) 经常预算

支出用途	1994-1996 支出	1996-1997 经费	资源增长		重计费用前 总额	重计费用	1998-1999 估计数
			数额	百分比			
员额	10 766.4	11 390.7	180.5	1.5	11 571.2	103.0	11 674.2
其他人事费 ^a	247.7	-	-	-	-	-	-
顾问和专家	452.5	542.7	76.6	14.1	619.3	10.4	629.7
旅费	198.8	229.2	9.7	4.2	238.9	3.9	242.8
订约承办事务	349.3	364.5	86.6	23.7	451.1	7.7	458.8
一般业务费	25.3	62.7	113.5	181.0	176.2	2.8	179.0
用品和材料	154.3	176.2	(22.8)	(12.9)	153.4	2.6	156.0
家具和设备	32.6	104.8	66.6	63.5	171.4	2.8	174.2
共计	12 228.9	12 870.8	510.7	3.8	13 381.5	133.2	13 514.7

(2) 预算外资源

	1994-1996 支出	1996-1997 估计数	资金来源	1998-1999 估计数
			(a) 为下列提供支助服务:	
	-	-	(一) 联合国组织	-
	-	-	(二) 预算外活动	-
			(b) 实质性活动	
	23 878.2	24 962.4	联合国国际药物管制规划署基金	27 693.9
			(c) 业务项目	
	107 745.0	109 112.4	联合国国际药物管制规划署基金	127 184.8
共计	131 623.2	134 094.8		154 778.7
(1) 和 (2) 共计	143 852.1	148 965.6		168 293.4

^a 在行政领导和管理项下统一分配。

表15.9 所需员额

工作方案

	常设员额		临时员额				共 计	
	经常预算		经常预算		预算外资源			
	1996-1997	1998-1999	1996-1997	1998-1999	1996-1997	1998-1999	1996-1997	1998-1999
专业人员以上职类								
D-2	1	1	-	-	3	3	4	4
D-1	2	2	-	-	9	9	11	11
P-5	5	5	-	-	28	28	33	33
P-4/3	25	24	-	-	41	41	66	66
P-2/1	8	8	-	-	24	6	32	14
共 计	41	40	-	-	105	87	146	127
一般事务人员职类								
特等	2	2	-	-	21	21	23	23
其他各等	23	20	-	-	109	109	132	129
共 计	25	22	-	-	130	130	155	152
总 计	66	62	-	-	235	217	301	279

次级方案 1

协调和促进国际药物管制

表15.10 按支出用途开列的总表
(千美元)

(1) 经常预算

支出用途	1994-1995 支出 ^a	1996-1997 经费	资源增长		重计费用 前总额	重计费用	1998-1999 估计数
			数额	百分比			
员额	-	1 609.5	(81.6)	(5.0)	1 527.9	26.1	1 554.0
旅费	-	17.4	-	-	17.4	0.4	17.8
订约承办事务	-	88.6	25.8	29.1	114.4	2.0	116.4
共计	-	1 715.5	(55.8)	(3.2)	1 659.7	28.5	1 688.2

(2) 预算外资源

	1994-1995 支出	1996-1997 估计数	资金来源	1998-1999 估计数
			(a) 为下列提供支助服务	
	-	-	(-) 联合国组织	-
	-	-	(-) 预算外活动	-
			(b) 实质性活动	
			联合国国际药物管制	
	855.1	1 346.0	规划署基金	1 485.2
	-	-	(c) 业务项目	-
共计	855.1	1 346.0		1 485.2
(1)和(2)共计	855.1a/	3 061.5		3 173.4

^a 1994-1995年按支出用途开列的工作方案经常预算支出总额列于表15.12, 以前则列入一个帐户, 无法根据1998-2001年中期计划(A/51/6/Rev.1和Rev.1/Corr.1)准确地重新分配这些1994-1995年的开支。

表15.11 所需员额

方案：协调和促进国际药物管制

	常设员额		临时员额				共 计	
	经常预算		经常预算		预算外资源			
	1996-1997	1998-1999	1996-1997	1998-1999	1996-1997	1998-1999	1996-1997	1998-1999
专业人员以上职类								
D-1	-	-	-	-	2	2	2	2
P-5	2	2	-	-	-	-	2	2
P-4/3	3	3	-	-	1	1	4	4
P-2/1	2	2	-	-	1	1	3	3
共 计	7	7	-	-	4	4	11	11
一般事务人员职类								
特等	-	-	-	-	1	1	1	1
其他各等	1	-	-	-	2	2	3	2
共 计	1	-	-	-	3	3	4	3
总 计	8	7	-	-	7	7	15	14

- 15.25 本次级方案的目标是促进各会员国、各专门机构、政府间和非政府组织之间的合作,以确保在药物管制方面的目标达到更大程度的统一,这方面的活动不相重叠。它还将设法增进决策者、一般民众和组织对药物滥用问题的认识,并调动人力和财政资源,用于通过规划署技术合作项目执行和运用其本身的资源执行的有关活动。
- 15.26 为追求上述目标,业务和对外关系司资源调动和机构间协调处将(a) 作为规划署内同各国政府和有关组织联系的协调中心;(b) 设法增进对于药物滥用的消极影响和成功的对策的认识;(c) 鼓励拟订方案利用社区资源防止药物滥用;(d) 促进规划署同其他政府间组织之间的合作;(e) 领导联合国系统各机构促进《联合国管制药物滥用全系统行动计划》的进一步发展;(f) 向行政协调委员会药物管制小组委员会提供秘书处服务;和(g) 作为资源调动活动的主要协调中心,特别是确保扩大自愿性资源基础,这种资源占规划署预算总额的90%。
- 15.27 还将在该次级方案下设法促进对话来加强分区域合作,协助各国确定共同的目标和处理方式并促成谅解备忘录一类的国家间协定。它还将设法增进国家能力,使其能够制订国家药物管制总计划协调药物管制活动和执行全面而平衡的药物管制政策和战略。

活 动

15.28 本两年期内将进行下列活动:

(a) 向政府间/专家机构提供服务(经常预算/预算外)

(一) 向会议提供实质性服务。行政协调委员会药物管制小组委员会的两次会议。

(二) 会议文件

a. 麻醉药品委员会。关于《联合国管制药物滥用全系统行动计划》现况的两年期报告;和两份作为执行主任方案活动报告一部分的关于国家药物管制总计划现况的报告;

b. 行政协调会药物管制小组委员会。两次会议的背景文件;

(b) 其他实质性活动(经常预算/预算外)

(一) 经常出版物。八期药物管制署《新闻简讯》(季刊);新编《联合国与药物管制》;药物管制署传单(预算外);一份非政府组织名录;和新编影片/录像带目录;

(二) 电子、视听材料。设立方案的照片、幻灯片和影片/录像带图书馆;并编制和分发现有录像片目录;

(三) 小册子、信息材料。五本小册子、招贴和其他宣传材料;

(四) 展览、特别活动和演讲。协调禁止药物滥用和非法贩运国际日纪念活动;展开两项特别活动调查民间社会,包括在预算外资源资助的工作人员协助下同雇主和雇员组织以及娱乐和体育界等民间社会伙伴合作,采取提高认识和调动资源等主动行动;监测在禁止药物滥用十年(1991-2000年)范围内所进行的活动并就这些活动提出报告;筹备第三次私营部门防止工作地点药物滥用问题会议和同营业公司就分摊费用安排进行谈判;并简报和讲述规划署的工作情况及应要求提供有关药物滥用管制的资料;

(五) 技术材料。维持有关积极从事药物管制工作的非政府和间组织的数据基和关于全球总计划拟订和执行情况的数据基;

(c) 国际合作和机构间协调及联络(经常预算/预算外)

- (一) 作为规划署同非政府组织间关系的协调中心同非政府总组织保持联系,向其提供有关资料,鼓励建立联系并监测和报告由一名非政府组织捐助者资助的支助非政府组织活动小额赠款计划的执行情况;参加维也纳非政府委员会的八次会议;
- (二) 在预算外资源资助的工作人员支助下作为同各国政府之间的主要协调中心,负责筹款的各方面工作,并采取主动调动新资源,协调为规划署筹款联系所作的一切安排并就在扩大规划署资源基础的主动采取后续行动;同捐助国政府谈判和缔结支助特定业务和技术方案的筹资协定,按照筹资协定每年编制两份关于捐助者自愿捐款使用情况的报告分发给捐助者;在预算外工作人员支助下为每年的两次捐助国代表会议提供秘书处服务和背景文件;
- (三) 作为同联合国系统其他实体之间的主要联系中心,并维持联合国系统内药物管制问题协调中心的名单;同行政协调委员会的秘书处及其附属机构的秘书处保持联系;参加联合国系统的有关机构间会议以及行政协调委员会机构的12次会议和方案问题联合协商组的四次会议;
- (d) 技术合作(经常预算/预算外)。分发指导方针和其他参考材料供各国政府拟订总计划时使用;向大约30国政府提供有关总计划的评论和意见,协助大约6国政府拟订总计划并查明有哪些国际伙伴可协助执行这些计划;和通过非政府组织小额赠款计划提供75笔赠款。

所需资源(按目前费率计算)

员 额

- 15.29 所需经费估计数1 527 900美元将用于七个专业人员名额,其中包括表15.11所示拟议裁撤一个一般事务人员员额的减少数。所有一般事务人员员额所需经费将由预算外资源提供。减少数81 600美元是裁撤一个一般事务人员员额和应用新的标准出缺率的结果造成的。

旅 费

- 15.30 拟议将所需旅费估计数维持在17 400美元,以使工作人员能够参加每年的两次关于行政协调委员会机构工作的会议以及联合国非政府组织联络处和联合国新闻事务联合委员会的年度会议。

订约承办事务

15.31 所需经费总额为114 400美元,用于三份出版物的外部印刷和装订。

次级方案2

国际药物管制的监测和决策

表15.12 按支出用途开列的总表
(以千美元计)

(1) 经常预算

支出用途	1994-1996 支出	1996-1997 经费	资源增长		重计费用前 总额	重计费用	1996-1999 估计数
			数额	百分比			
员额	10 768.4	7 183.8	303.5	4.2	7 487.3	58.7	7 546.0
其他人事费	247.7	-	-	-	-	-	-
顾问和专家费	452.5	327.0	126.2	38.5	453.2	7.5	460.7
旅费	198.8	143.0	23.1	16.1	166.1	2.7	168.8
订约承办事务	349.3	233.9	49.6	21.2	283.5	4.7	288.2
一般业务费	25.3	-	-	-	-	-	-
用品和材料	154.3	-	-	-	-	-	-
设备	32.6	-	-	-	-	-	-
共计	12 228.9	7 887.7	502.4	6.3	8 390.1	73.6	8 463.7

(2) 预算外资源

	1994-1996 支出	1996-1997 估计数	资金来源	1996-1999 估计数
			(a) 对下列提供支助服务:	
	-	-	(-) 联合国组织	-
	-	-	(-) 预算外活动	-
	255.3	219.8	(b) 实质性活动	
	-	-	联合国国际药物管制规划署的资金	239.3
	-	-	(c) 业务项目	-
共计	255.3	219.8		239.3
(1) 和 (2) 共计	12 484.2	8 107.5		8 703.0

表15.13 所需员额

方案：国际药物管制的监测和决策

	常设员额		临时员额				共计	
	经常预算		经常预算		预算外资源			
	1996-1997	1998-1999	1996-1997	1998-1999	1996-1997	1998-1999	1996-1997	1998-1999
专业人员以上职类								
D-2	1	1	-	-	-	-	1	1
D-1	2	2	-	-	1	1	3	3
P-5	2	2	-	-	-	-	2	2
P-4/3	16	15	-	-	1	1	17	16
P-2/1	5	5	-	-	-	-	5	5
共计	26	25	-	-	2	2	28	27
一般事务人员职类								
特等	1	1	-	-	-	-	1	1
其他各等	16	15	-	-	2	2	18	17
共计	17	16	-	-	2	2	19	18
总计	43	41	-	-	4	4	47	45

15.32 与本次级方案有关的活动按两个组织类别说明。

A. 国际麻醉药品管制局秘书处

15.33 国际麻醉药品管制局秘书处执行各项活动，以便有效支助该局履行《1961年麻醉品单一公约》、《1971年精神药物公约》和《1988年联合国禁止非法贩运麻醉药品和精神药物公约》及监测各国政府遵行各项国际药物管制条约规定的情况的政府间机关有关决议所规定的条约职能。该局将提供完整而可靠的资料，包括关于合法与非法种植、生产、制造、贸易、分配和使用药物的性质、型态和趋势的统计数据以及各国政府正在采取的遵行有关条约的规定的措施。秘书处将代表该局就各国政府遵行条约的情况同它们进行对话，并将确保该局的调查结果和年度报告得到广泛分发以期使条约的执行工作得到必要的政治支持。

15.34 秘书处的活动也将包括建立、维持和必要时加强对麻醉药品、精神药物及其先质的合法供应的国家和国际管制；确保医疗、科学和其他合法用途的麻醉药品和精神药物的充足供应。将对先质进行监测，以使各国政府能够同国际麻醉药品管制局合作，以期防止使用先质非法制造麻醉药品和精神药物并调查这类非法活动。将鉴定和评价化学品以便根据《1988年公约》可能时将它们列入附表或重新列表。

活 动

15.35 本两年期内将进行下列活动：

(a) 向政府间/专家机构提供服务(经常预算/预算外)

(一) 向会议提供实质性服务。向国际麻醉药品管制局的两次年度会议及其概算常设委员会的四次会议提供实质性服务和秘书服务；

(二) 会议文件

a. 经济及社会理事会。国际麻醉药品管制局的年度报告；

b. 国际麻醉药品管制局。关于麻醉药品、精神药物和先质的技术性出版物及诸如麻醉药品估算的补编以及该局决定出版的任何其他报告；关于对合法麻醉药品和精神药物的合法供应的国际管制职能和关于先质的监测的报告和文件，包括对麻醉药品的估算制度、精神药物年度合法需求的评价制度和关于《1988年公约》规定须列入附表或重新列表的药物的文件；以及分析各项数据以查明制造非法药物的新的发展情况、评价各种化学品(先质)和召开麻管局专家组会议或进行其他协商，以就是否应对《1988年公约》表一和表二开始进行修订问题向该局提供意见；

(三) 专家组会议。召开两次特设专家组会议，就执行《1988年公约》第12条的标准向麻管局提供意见，以及召开关于会员国间国际司法合作发展情况的专家组会议，以加强该公约第9条的执行。

(b) 其他实质性活动(经常预算/预算外)

(一) 经常出版物。两份出版物，《麻醉药品：1999年和2000年世界需求估计数》和《1997年和1998年统计数》，其补编共48份，关于1997年和1998年精神药物统计数的两份出版物(对附表二药物的医疗和科学需求的评价、附表三所列药物进口许可规定)，根据《1961年公约》第15条和《1971年公约》第18条出版的两份麻管局报告，关于《1988年公约》第12条执行情况的麻管局1998年和1999年报告；

(二) 新闻稿和会议。与联合国各新闻中心保持联系、参加新闻发布会、回应新闻界的要求

和准备讲稿及由麻管局成员参加国际会议，包括麻醉药品委员会和经济及社会理事会的会议，以及确保向决策者和一般大众广泛散发麻管局的调查结果和报告；

(三) 技术材料

- a. 每年修订受到国际管制的麻醉药品清单(“黄单”)；修订供各国政府使用的表A、B和C，根据《1961年公约》的规定向麻管局提供统计数据和估计数；
- b. 每年修订受到国际管制的精神药物清单(“绿单”)；每季度修订附表二、三和四列入的关于药物的医疗和科学要求的评价；修订供各国政府使用的表P、A/P和B/P，以提供根据《1971年公约》和有关的经济及社会理事会决议所要求的数据；及一年两次修订反映各国关于附表三和四所列精神药物的进口许可的规定；
- c. 每年修订经常用于非法制造受到国际管制的麻醉药品和精神药物的药物清单(“红单”)；并修订供各国政府使用的表D，以提供根据《1988年公约》和有关的经济及社会理事会决议所要求的数据；
- d. 修订关于管制麻醉药品、精神药物和先质的训练材料。

(四) 其他实质性活动

- a. 便利各国政府向麻管局提供资料，包括统计数字，并确保麻管局与各国政府间数据交流的流畅、数据输入、数据基的发展和维持以及提供关于麻醉药品和精神药物及关于附表所列22种先质及其他化学品的数据库的分析，以供可能时列入附表或重新列表和进行监测；
- b. 进行研究和收集分析数据，以查明麻醉药品和精神药物的合法供应和需求方面的发展情况，并编制比较分析报告；
- c. 评价麻醉药品的国家需求估计数是否合宜、为未能提供估计数的政府确定供麻管局核可的每年估计数及评价补充估计数；
- d. 管理关于精神药物的数量评价制度；为未能提供估计数的政府建立数量评价；以及确保出口国在批准出口前作出数量评价；

- e. 查明麻管局设定的进口和制造限制是否受到尊重、查明各国政府或麻管局建立的精神药物评价制度是否受到尊重；以及查明和调查数据不一致的原因并斟酌提议补救行动；
- f. 确定国际交易的合法性；鉴定新的方法和转运路线及在调查可疑交易方面提供合作；监测趋势和提出警告并向各国政府、麻管局和有关国际机构建议补救措施；
- g. 从各国政府和主管国际机构收集关于管制措施和政策发展的资料；向各国政府提供其他国家的措施和定期评价政协措施的妥适性；以及向各国政府、麻管局和有关国际机构提议其他措施或替代措施；
- h. 收集和分析资料以建立和维持未列入附表化学品特别国际监督清单；
- i. 收集和分析关于先质的合法制造、贸易和使用型态的数据，以促进查明可疑的交易和建立与维持数据基；
- j. 同麻管局和生产与制造国的政府协商并提供建议，以保持鸦片剂供需的平衡和促进全世界均可取得药用鸦片剂。

(c) 国际合作和机构间协调与联系(经常预算/预算外)

- (一) 关于向各国政府通知麻管局确认的麻醉药品估计数和关于修正案或资料的要求的两项方案；
- (二) 关于向各国政府通知附表二、三和四所列药物的医疗和科学需求评价和关于《1971年公约》附表三和四所列药物的各国进口许可规定的两项方案；
- (三) 关于与各国政府交换与麻醉药品、精神药物和先质的可疑交易有关资料以防止转入非法渠道的两项方案；
- (四) 就数据的不一致同各国政府沟通，以侦测麻醉药品和精神药物是否转入非法渠道和查明对麻醉药品、精神药物及先质的国家管制措施的不足，包括与各国政府对话，以确保受管制药物的制造商、批发商和零售经销商遵守国际和国家管制规定，并与卫生组织合作，促进合理开出麻醉药品和精神药物的处方；

- (iv) 提供协助各国政府的实质投入，以确保实施对麻醉药品、精神药物和先质的合适国家管制；
 - (v) 监测全世界的管制情况和查明可能需要麻管局采取行动的管制制度与国家管制制度之间的差距；汇编供麻管局审议这些问题的背景资料并代表麻管局进行后续行动；
 - (vi) 作出实质性和组织性准备，以执行对各国进行的大约35项真相调查和检查任务及其后续行动；
 - (vii) 协调麻管局与药物管制署、卫生组织和其他主管国际机构的活动及政策。
- (d) 技术合作(经常预算/预算外)。组织国家麻醉药品管制行政人员参加国际训练活动、讲习班和协商。

B. 麻醉药品委员会秘书处和法律事务科

- 15.36 麻醉药品委员会和法律事务科向麻醉药品委员会、其附属机关和讨论国际药物管制的政府间会议提供组织和行政支助，以便利它们有效运作。为实现这一目标，麻醉药品委员会秘书处将(a)组织、服务委员会及其附属机关的届会和进行后续工作；(b)在药物管制领域协助大会和经济及社会理事会，包括编写和协调各项报告；(c)就委员会、经济及社会理事会和大会关于药物的决定作出反应，包括筹备大会关于国际药物管制的特别会议；(d)加强委员会各附属机关的业务效用；(e)处理各项国际药物管制条约规定的和与大会、经济及社会理事会及委员会有关的通知事项；以及(f)处理年度报告问题单和印发各项国际药物管制条约规定的出版物。法律事务科担任与管制署有关的法律资料的保管单位；向要求国及麻管局、麻醉药品中心委员会或有关专家组会议提供关于国际药物管制条约或有关事项的法律咨询；向管制署提供法律咨询，包括关于条约的执行和技术合作活动的咨询。

活 动

- 15.37 本两年期内将进行下列活动：

(a) 向政府间/专家机构提供服务(经常预算/预算外)

(i) 向会议提供实质性服务。

- a. 麻醉药品委员会。25次全体会议和16次全体委员会会议，包括向重新召开的委员会第四十一届会议提供服务；委员会扩大主席团8次会议；同各国常驻代表团的6次

非正式协商会议；和4次休会期间特别协商；

- b. 委员会各附属机关。90次全体和工作组会议；
- c. 国际麻醉药品管制局。在麻管局监测药物管制条约的执行工作方面和就解决当事方不遵守条约情况的战略向麻管局提供法律咨询意见；以及帮助编写麻管局两次年会所需的文件；

(一) 会议文件

- a. 大会。关于管制署和各国政府就执行《全球行动纲领》所进行的活动年度报告；及关于执行《1988年公约》所采取行动的一份报告；
- b. 经济及社会理事会。麻醉药品委员会年度报告；
- c. 麻醉药品委员会。委员会五个附属机关的会议的年度报告；委员会及其附属机关的会议所需的四份会议室和背景文件。

(二) 专家组会议。关于《1988年公约》执行情况的两次专家组会议；和实质性筹备大会特别会议的特设专家组会议。

(b) 其他实质性服务(经常预算/预算外)

(一) 法律文书的推广

- a. 分析将由卫生组织审查的药物的法律、社会、行政和其他数据，以供麻醉药品委员会可能时列入附表，及分析将由麻醉药品委员会审查的用于非法制造麻醉药品和精神药物的物质的有关数据，以便可能时由委员会列入附表；
- b. 发表普通照会，以作为国际药物管制条约规定的通知；
- c. 收集、分析和散发各国通过的执行各项药物管制公约的药物管制法律和条例，特别是关于洗钱和先质管制的立法；
- d. 向各国提供如何成为条约缔约国和充分执行这些条约的法律资料；

e. 帮助建立模式法律和协定。

(i) 经常出版物。关于《1988年公约》的一项评论；关于实施国际药物管制条约的法律和条例的两项出版物；从属于国际药物管制条约的各国主管机构名录两份；受到国际管制的麻醉药品、精神药物和先质的制造商名录两份；及总索引：为执行国际药物管制条约而颁布的国家法律和条例；

(ii) 技术材料：维持关于条约遵行情况和国家当局的法律数据基；

(c) 国际合作和机构间协调与联络（经常预算/预算外）。提供与谅解备忘录有关的法律咨询和服务及提供同联合国系统内外的管制署伙伴的工作安排；

(d) 技术合作（预算外）。关于缔结次区域合作安排、筹措活动资金、设立外地办事处、制定项目执行方式和审查合同的法律咨询和服务。

所需资源（按目前费率计算）

员 额

15.38 如表所示，所需经费估计数7487300美元将用于提供25个专业人员和16个一般事务人员员额。因秘书处内部职务重新安排，提议取消一个P-4和一个一般事务人员员额。增加303500美元是因为取消这两个员额、1996-1997两年期设立的两个P-3员额受到拖延和采行新的标准化空缺率的结果。

顾问和专家

15.39 估计数453 200美元包括：(a) 249 400美元，用于麻管局秘书处不能提供的专门咨询服务，以期发展与麻醉药品和精神药物的使用和管制有关的主题、为麻管局年度报告的一些部分编写背景文件和进一步发展对化学品的管制（麻管局1997年和1998年会议所要决定的主题）。这一数额也用于分析麻醉药品管制材料、编写关于司法合作的背景文件、准备研究如何将1996-1997年向亚洲及太平洋区域提供的海洋合作扩展到其他区域、以及拟订订正《全球行动纲领》草案；(b) 召开两个专家组会议，以就执行《1988年公约》第12条的准则向麻管局提供咨询；一个关于发展会员国间的国际司法合作以加强执行《1988年公约》第9条的一次专家组会议。

旅 费

- 15.40 所需经费估计数166 100美元,用于(a) 支付陪同国别特派团成员和参加大会及经济及社会理事会届会的麻管局秘书处工作人员;(b) 对亚洲及太平洋、拉丁美洲和加勒比国家药物执法机构首长会议及近东和中东非法贩运药物和有关事项小组委员会会议的组织 and 实质性服务;(c) 与开发计划署或秘书处法律事务厅协商,及(d) 副执行主任出席大会和经济及社会委员会常会和订于1998年在纽约举行的药物管制问题大会特别会议。

订约承办事务

- 15.41 提议的283 500美元经费用于在外部印刷11种出版物。

次级方案3

预防和减少药物滥用、铲除非法作物和查禁非法药物贩运

表15.14 按支出用途开列的总表
(以千美元计)

(1) 经常预算

支出用途	1994-1995 支出	1996-1997 经费	资源增长		重计费用 前总额	重计费用	1996-1999 估计数
			数额	百分比			
员额	-	2 597.4	(41.4)	(1.5)	2 556.0	18.2	2 574.2
顾问和专家	-	215.7	(49.6)	(22.9)	166.1	2.9	169.0
旅费	-	68.8	(13.4)	(19.4)	55.4	0.8	56.2
订约承办事务	-	42.0	11.2	26.6	53.2	1.0	54.2
一般业务费	-	62.7	113.5	181.0	176.2	2.8	179.0
用品和材料	-	176.2	(22.8)	(12.9)	153.4	2.6	156.0
家具和设备	-	104.8	66.6	63.5	171.4	2.8	174.2
共 计	-	3 267.6	64.1	1.9	3 331.7	31.1	3 362.8

(2) 预算外资源

	1994-1995 支出	1996-1997 估计数	支出用途	1998-1999 估计数
	-	-	(a) 为下列提供支助服务	
	-	-	(一) 联合国组织	-
			(二) 预算外活动	-
	22 767.8	23 416.6	(b) 实质性活动	
			联合国国际药物管制规划署基金	25 869.4
	107 745.0	109 112.4	(c) 业务项目	
			联合国国际药物管制规划署基金	127 184.8
共 计	130 512.8	132 529.0		183 064.2
(1)和(2)共计	130 512.8 ^a	136 796.6		186 417.0

^a 表15.12内载的是过去以一个帐户记录的按支出用途开列的1994-1995年工作方案经常预算支出总额,目前不可能按照1998-2001年中期计划的新结构(A/51/8/Rev.1和Rev./Corr.1)准确地重新分配这些1994-1995年的支出。

表15.15 所需员额

方案: 预防和减少药物滥用、铲除非法作物和查禁非法药物贩运

	常设员额		临时员额				共 计	
	经常预算		经常预算		预算外资源			
	1996-1997	1998-1999	1996-1997	1998-1999	1996-1997	1998-1999	1996-1997	1998-1999
专业人员以上职类								
D-2	-	-	-	-	3	3	3	3
D-1	-	-	-	-	6	6	6	6
P-5	1	1	-	-	28	28	29	29
P-4/3	6	6	-	-	39	39	45	45
P-2/1	1	1	-	-	23	5	24	6
共 计	8	8	-	-	99	81	107	89
一般事务人员职类								
特等	1	1	-	-	20	20	21	21
其他各等	6	5	-	-	105	105	111	110
共 计	7	6	-	-	125	125	132	131
总 计	15	14	-	-	224	206	239	220

15.42 在减少需求方面, 本次级方案下的活动将集中注意于在国家和国际各级别改善数据和资料的质

量和对比性;更广泛地采用关于收集滥用药物数据和资料的统一方法;以及加强国际麻醉药品滥用评价系统。为此目的,将特别强调改进数据收集方法和提高有关药物滥用情况数据的分析能力。

- 15.43 同实验室有关的活动将集中注意于制订、编写和传播有关药物分析和制药学控制实验室的标准、准则、方法和程序;继续执行国际质量保证方案,包括国际水平测试计划;继续通过培训药物测试科学家来增进人力资源;提高各国/各区域药物测试实验室和执法的业务能力;以及拟订有关主要麻醉药品和精神调理物质的编号分析的方法/标准程序。
- 15.44 有关研究和资讯资源管理的活动将集中注意于增强参考资料收集处所储存的资料的范围和质量并且提供科学资料;使涉及成员国的数据收集程序实现自动化和加以精简,以期使各国主管药物管制的当局能够以电子方式直接与联合国国际药物规划署进行电文的收发;同国际药物管制领域内的政府间和国际实务伙伴机构建立联系,从而促使该规划署成为国际药物管制的主管中心;以及同各会员国和相关国际和政府间机构合作拟订和采用作为资料共享和汇集的先决条件的国际间所接受的标准、指标和术语。
- 15.45 有关减少供应量的活动将是为了提高国家和国际各级数据和资料的质量和对比性;拟订对抗贩运药物的符合当地情况的有效反制办法和示范方案,以及使政府能够通过并执行药物管制立法,包括有效查出和预防洗钱行为的法律,以期提高国家对抗非法药物贩运行动的功效。在本两年期内,工作重心是执法、收集和分析数据和对抗洗钱活动的条约事项。
- 15.46 本次级方案一切活动均将密切配合次级方案1加以实施。

活 动

- 15.47 在两年期内将进行下列活动:

(a) 向政府间/专家机构提供服务(经常预算/预算外)

(一) 向会议提供实质性服务。向各国禁毒执法机构负责人区域性会议和麻醉药品委员会关于执法和对抗洗钱的反制办法以及关于非法贩运的趋势的各附属机构提供实质性服务;

(二) 会议文件:

- a. 大会。如果麻醉药品委员会在1997年内同意,应将一件报告提交给大会1998年关于各会员国实施1988年公约内载对抗洗钱行为的反制办法情况的特别会议;

- b. 麻醉药品委员会。关于全世界滥用药物的程度、模式和趋势的年度报告；作为对委员会所要求的其他报告的投入物的关于需求量减少情况的数据和分析；关于非法药物贩运的世界情况的年度报告；以及提供非法贩运数据给予委员会所要求的其他报告和各国禁毒执法机构负责人区域性会议和委员会各附属机构的其他报告；
- (二) 特设专家组。关于减少需求量和评估药物滥用程序的技术的专家组一次会议；国际水平测试计划常设小组会议(二次会议)以分析和评价该测试计划每年两轮会议的结果；以及关于洗钱问题的专家组一次会议。
- (b) 其他实质性活动(经常预算/预算外)
- (一) 促进法律文书，包括制订相关标准。提供专家协助通过充分建立世界性的国际对抗滥用药物制度来制定标准；分发、收集和分析各国政府按照国际药物管制条约提出的年度报告问题单；经同各国政府和其他相关当事各方协商后修订年度报告问题单；各国政府所提供的补充资料，其中包括来自诸如流行病学工作网、减少需求量论坛和独立研究等其他来源的资料；提高认识以利促进(a) 1988年公约内载对抗洗钱的条款，包括制订和执行各项示范法；(b) 执行金融行动工作队的40项建议和评价制度和(c) 诸如促进国际执法合作谅解备忘录等法律文书；协调双边和多边执法培训活动；以及评估已证明有效的执法措施的成效及实施程度；
- (二) 经常出版物。《麻醉药品公报》(季刊)；和科学与技术说明书(每年一期或二期)。
- (三) 非经常出版物。一册关于查出和分析已没收物品中的类似安非他明的兴奋剂的建议方法手册(修订后合订本)；一册关于查出和分析已没收物品及生物样品中的幻觉剂药物(麦角酸二乙基酰胺、苯环吡、三甲氧苯乙胺)和安眠酮/甲氯唑酮的建议方法手册；关于查出和查明所滥用的药物的替代基质(优点和缺点)；关于没收物品、先质、非法药物的合成/制造、非法实验室、分析没收物品和生物样品中的药物的技术名词词汇；一册关于大麻的植物学、化学和其他方面的手册；关于没收物品取样、生物样品和非法实验室的准则；一册关于技术援助的手册。
- (四) 小册子、资料袋。关于查明和分析受管制药物、化学品和先质的特选书目和论文的选用与汇编(每年二期)；在全世界范围内分发联合国的手册、《受国际管制的麻醉药品和精神调理物质多语文字典》、科学与技术说明书、各国药物测试实验室、执法机关和保健机构名录；以及关于大麻的植物学、化学和其他方面的资料袋；

- (b) 供外界用户使用的技术材料。建立、维持和改善国际滥用药物评估制度数据库；建立和维持药物管制署的资料数据库，包括有关出版物和文件的计算机化，以作为诸如保持关于实施联合国国际药物管制规划署各方案构成部分的书目资料和参考服务等科技、法律和一般资料的国际来源；建立、维持和改善有关非法作物的种植及非法药物的制造、贩运和没收的数据库；建立一部分以各会员国按其条约义务所提出的资料为根据的关于对抗非法贩运的执法政策、战略和惩治措施的参考资料中心；提供专门知识用于帮助建立、维持和改善关于对抗洗钱的法律的数据库；关于附有对特定贩运方式或贩运地区的分析性审查的个别没收行动数据的四件出版物（每一年二件）；协助各会员国加强国家和区域药物资料系统和建立及维持用药物管制署的电子通讯联系，以便交换各公约所规定的资料；
- (c) 国际合作和机构间协调及联络（经常预算/预算外）。参加关于国际刑事警察组织（刑警组织）和世界海关组织关于贩运数据和执法问题的特设专家组和会议；参加金融行动工作队、美洲药物滥用管制委员会、英联邦秘书处和在本领域内积极活动的其他组织有关洗钱问题的特设专家组和会议；参加联合国系统内各基金、规划署和机构（例如卫生组织、劳工组织、儿童基金会和开发计划署）的活动，包括会议，联合特派团和诸如收集和_{分析}药物滥用数据等其他的活动；参加行政协调委员会各机构的会议（其药物管制小组委员会、统计活动小组委员会和信息系统协调委员会）、国际和区域机构会议（世界海关组织、刑警组织、欧洲理事会委员会和美洲组织）并且致力于配合各国行政当局从事协调及统一旨在便利制作、交换、分析和传播有关药物的资料的各项活动；协助政府间机构和（或）联合国的代表/报告员执行其既定任务；以及为国际组织/机构（例如卫生组织）提供有关药物和已受管制的和（或）正进行审查以排定将受管制的物质的科学意见和服务、致力于文献研究和收集数据及特别提供一般性的科学上的意见；
- (d) 技术合作及外地项目（预算外）。1998-1999两年期药物管制署基金方案概算内载有关于药物管制署技术合作活动及外地项目的详细说明。

所需资源（按目前费率计算）

页 额

- 15.48 如同表15.15显示，工作人员所需经费2 556 000美元将供作八个专业人员员额和六个一般事务人员员额的费用。由于工作方法的改善，拟议裁撤一个一般事务人员员额。裁撤这个员额加上实施新的标准出缺率之后，将可导致经费减少41 400美元。

顾问和专家

- 15.49 请拨有关下列事项的估计经费166 100美元：(a) 94 400美元用于秘书处目前缺乏的有关编制药物滥用数据材料和编制供特设专家组使用的有关下列工作方案的工作文件的专业顾问服务：向麻醉药品委员会第四十一届和第四十二届会议提出的有关药物滥用数据的优先专题；为大会特别会议编制的关于药物滥用数据的优先主题；评价大麻的植物生理，包括纤维质种类和编写有关大麻的植物学、化学和其他方面的手册；编制关于没收物品取样、生物样品和非法实验室的所建议的准则；审查和改善查出和分析没收物品中的类似安非他明的合成的兴奋剂的各种方法；审查和选用关于查出和分析已没收物品及生物样品中的幻觉剂药物（麦角酸二乙基酰胺、苯环哌啶、三甲氧苯乙胺）和安眠酮/甲氯唑酮的各种方法；利用替代基质查出和查明所滥用的药物（优点和缺点）；委员会在其第四十一届和第四十二届会议上将选定的并将分别向其第四十二届和第四十三届会议提出的关于执法或洗钱的优先专题；正在为大会特别会议编制的关于洗钱所涉条约问题的优先专题；以及71 700美元供作旨在拟定建议和关于改进收集和分析有助于实行国际滥用药物评估制度的滥用药物情况数据的行动计划的关于减少需求量和评估药物滥用程度的技术的专家组一次会议的费用和国际水平测试计划常设小组为了分析和评价该测试计划每年两轮的结果而举行的两次会议的费用。

旅 费

- 15.50 请拨55 400美元，供工作人员参与下列会议的旅费：(a) 国际临床流行病学网络；(b) 联合和共同赞助的联合国人体免疫机能丧失病毒/后天免疫机能丧失综合症方案关于特别脆弱的青年人工作组；(c) 关于查明和分析受管制物质的科学方面的国际会议；(d) 关于编制《麻醉药品公报》的特别会议；(e) 同世界海关组织和刑警组织合办的数据问题会议和特设工作组；(f) 金融行动工作队秘书处年度会议；和(g) 旨在协调和统一联合国全系统资讯系统发展和统计活动的行政协调委员会的一些会议。

订约承办事务

- 15.51 请拨经费估计数53 200美元，用于支付八份出版物的外部印刷费用。

一般业务费

- 15.52 请拨176 200美元，包括：(a) 46 100美元供作实验室科学设备的保养费用；(b) 130 100美元供作

保养联合国维也纳办事处行政当局无须负责的保养数据处理设备费用，例如欧洲论文编码条形码执照和神灵执照和维修合同以及为支助诸如电子邮件、多用户分时系统和管理系统等中央管理服务所必需的药品管制署应负担的局域网技术基本设施(包括中央服务设备)的保养和支助费用份额。

用品和材料

- 15.53 所需经费估计数153 400美元，用于：(a) 购置供麻醉药品实验室使用的已受管制物质的参考样品、化学药品、关于药物分析和质量保证的特定科学书籍以及诸如玻璃器皿等其他消耗性材料；以及(b) 采购供实验室使用的非消耗性设备。

家具和设备

- 15.54 请拨171 400美元，包括：(a) 25 000美元用于购置应付对以简易和节约的方式取用和传播在数量上越来越多的数据和资料的迅速增加的需要的终端用户个人计算机硬件组成部分、服务设备和微型计算机，包括额外的扫描设备、一台彩色印字机、两台标准激光印字机和调制解调器；(b) 46 700美元用于采购新的软件、更换和换新诸如扫描和激光特质测定软件、通信软件和CC邮件动态软件等较旧的软件；(c) 53 600美元用于更换办公室自动化硬件，包括用于从数据库制成大量报告的13台个人计算机和两台快速印字机；和(d) 46 100美元用于采购非消耗性的实验室设备。

D. 方案支助

- 15.55 在联合国国际药物管制规划署基金工作范围内的方案支助包括方案支助服务处，它负责在财务、人事和一般事务方面提供服务，并且在信息资源管理服务方面承担义务。联合国维也纳办事处、工发组织、开发计划署和秘书处帐务司也提供部分支助服务，这些是由基金摊还。已向行政和预算问题咨询委员会提出了基金的1998-1999两年期概算大纲，以供其在1997年2月审查，并且已在1997年4月由麻醉药品委员会加以批准。

表15.16 按支出用途开列的总表

(千美元)

预算外资源

	1994-1996 支出	1996-1997 估计数	支出用途	1998-1999 估计数
	2 307.2	2 225.4	员额	2 422.8
	164.6	306.4	其他人事费	158.5
	13.1	44.4	顾问和专家	54.1
	85.2	78.6	旅费	97.0
	165.3	116.9	订约承办事务	119.7
	727.9	799.4	一般业务费	873.3
	93.6	92.7	用品和材料	94.6
	166.4	211.5	家具和设备	215.8
	1 398.3	1 734.8	补助金和捐款	1 734.8
共 计	5 111.6	5 609.1		5 770.6

表15.17 所需员额

方案：方案支助

	常设员额		临时员额				共 计	
	经常预算		经常预算		预算外资源		共 计	
	1996-1997	1998-1999	1996-1997	1998-1999	1996-1997	1998-1999	1996-1997	1998-1999
专业人员以上职类								
D-1	-	-	-	-	1	1	1	1
P-5	-	-	-	-	1	1	1	1
P-4/3	-	-	-	-	4	4	4	4
P-2/1	-	-	-	-	1	1	1	1
共 计	-	-	-	-	7	7	7	7
一般事务人员职类								
特等	-	-	-	-	1	1	1	1
其他各等	-	-	-	-	8	8	8	8
共 计	-	-	-	-	9	9	9	9
总 计	-	-	-	-	16	16	16	16

国际药物控制方案：
拟议的1998-1999两年期组织结构和员额分配情况：

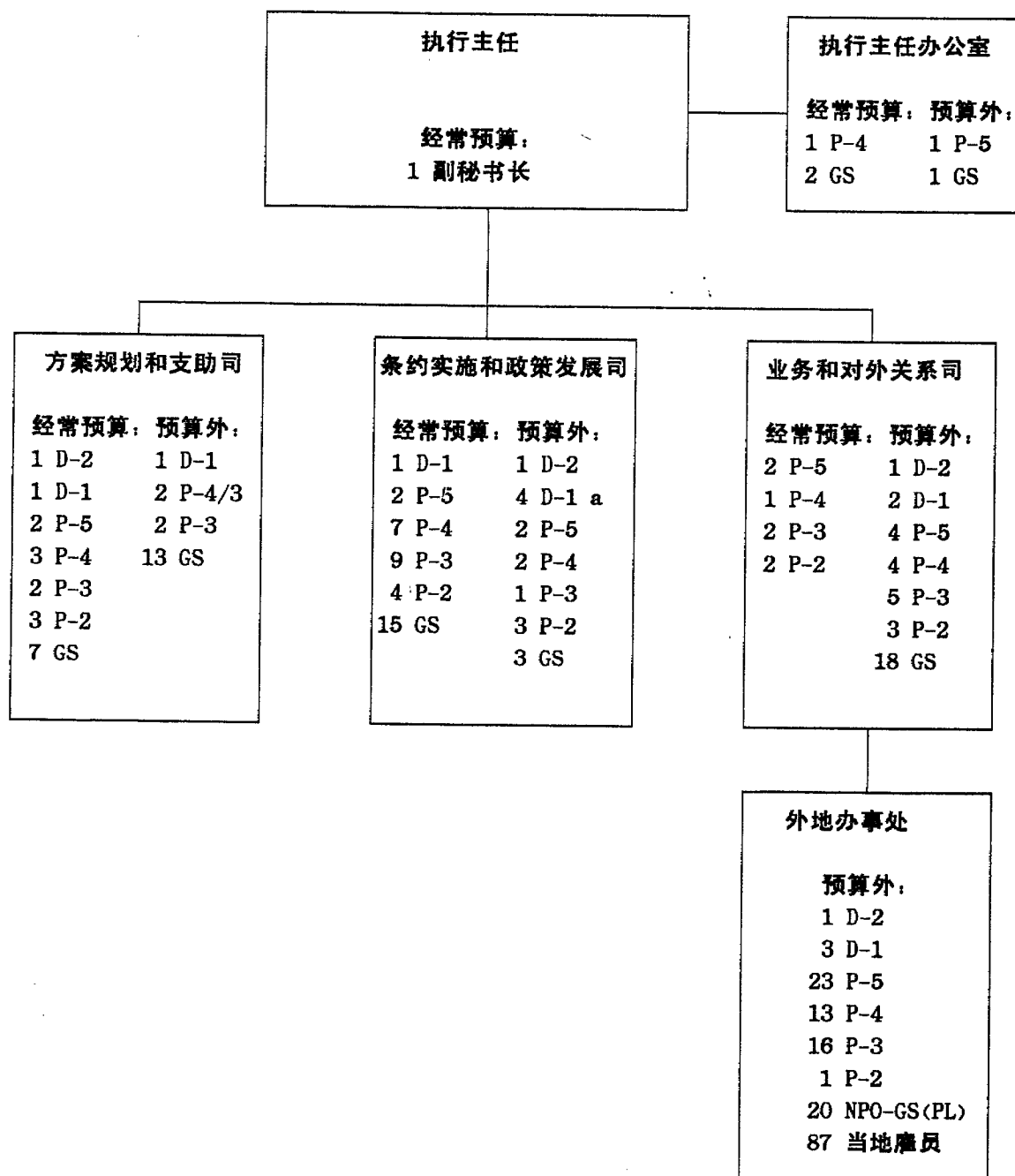

a 2名D-1为无偿借调人员。

97-22116 (c) 180997 240997 250997